



Biblioteca Centrală
Regională
Hunedoara





Elevul Ioan Smeu învață alfabetul Morse. Sora sa Magdalena se va înscrie și ea la cercul de radio-telegrafiști pe care clubul uzinei „Steagul Roșu” din Orașul Stalin l-a organizat, cu sprijinul organizației de bază A.V.S.A.P. pentru copiii muncitorilor.



Pentru Apărarea Patriei

Pentru patria noastră, Republica Populară Română!

6

ORGAN AL ASOCIAȚIEI VOLUNTARE PENTRU
SPRIJINIREA APĂRĂRII PATRIEI

ANUL III—IUNIE 1957

Raion Fruntaș pe regiune



La începutul acestui an, raionul Ploești a cucerit steagul de raion fruntaș pe regiune în munca A.V.S.A.P. Acest fapt a determinat redacția să studieze și să împărtășească și altor raioane de pe cuprinsul patriei, experiența raionului Ploești.

Cunoșteam că pentru a putea sta de vorbă cu colectivul de conducere al acestui raion trebuie să avizezi, din timp. Altfel, riști să găsești la sediul raional numai pe responsabilul cu baza materială; ceilalți tovarăși, începînd de luni și pînă sîmbătă, își desfășoară munca în teren. De aceea, ne-am anunțat din vreme sosirea și astfel am reușit ca, într-o dimineață de început de săptămîină, să

stăm de vorbă cu președintele și vicepreședintele comitetului organizatoric raional.

Discuțiile s-au purtat, mai ales, în legătură cu problema: cum au reușit comitetul și biroul raional să-și organizeze și să conducă munca A.V.S.A.P. în întregul raion?

— Înainte de a vă arăta modul în care ne-am organizat și desfășurat activitatea — ne precizează tovarășul Paulic Frederic, președintele comitetului raional, — cred că ar fi bine să vă pun la curent, pe scurt, cu sistemul de lucru al comitetului și biroului raional...

Comitetul raional nu se adună de prea multe ori în timpul unui an de activitate. În anul trecut, de exemplu, am avut doar patru ședințe ordinare de comitet. În general, astfel de ședințe se țin trimestrial și sînt legate de anumite evenimente mai importante din activitatea noastră de pregătire: măsurile pregătitoare pentru deschiderea noului an de învățămînt; începerea activității de pregătire; terminarea anului de învățămînt. Între începerea și încheierea anului de învățămînt fiind o perioadă prea mare de timp, a patra ședință a fost între acestea.

Se ivesc însă și anumite lipsuri la un sector sau altul de activitate care urmează a fi analizat pentru a se lua măsuri de îmbunătățirea muncii. În astfel de cazuri, noi ținem o ședință extraordinară de comitet.

— Dar dacă survin, eventual, hotăriri noi din partea eșaloanelor superioare care ar duce la schimbări esențiale în activitatea de pregătire?

— Sigur că și atunci este necesar să se țină o ședință extraordinară de comitet, dar pînă în prezent nu am avut asemenea cazuri.

— Și aceste ședințe se încheie și ele prin luarea unor hotăriri?

— Ședințele extraordinare sînt urmate de o hotărîre dacă sînt provocate de biroul raional care convocă comitetul respectiv. În cazul că o astfel de ședință ar fi determinată de hotărîrea eșalonu-

lui superior, atunci vom adopta un plan de măsuri care să ducă la îndeplinirea hotărîrii respective.

— Poate că ar fi bine să arătăm — intervine vicepreședintele, Opreșescu Paul — că, în anumite împrejurări, ședințele de comitet au fost lărgite. La ele au participat, cu vot consultativ, cîțiva președinți și vicepreședinți ai unor organizații de bază mai importante sau care au fost vizate ca exemple pozitive sau negative. O asemenea ședință a avut loc, în luna ianuarie 1957, cînd s-a pus problema creșterii numărului de membri în special din rîndurile tineretului.

— Am vrea să știm dacă membrii comitetului răspund sarcinilor și dacă participă cu regularitate la ședințele planificate.

— Am avut cîțiva membri în comitet care, avînd numeroase sarcini obștești, nu au fost în măsură să-și îndeplinească și sarcinile pe linie de asociație. De aceea, la 1 aprilie a acestui an, am reorganizat comitetul. În acest scop, am apelat la sprijinul raionului de partid. Faptul că în majoritatea lor îndeplinesc importante sarcini pe linie profesională, le dă posibilitatea de a ne sprijini efectiv și cu ocazia îndeplinirii sarcinilor ce le revin pe locul de muncă.

— Ce ați putea să ne spuneți în legătură cu modul de lucru al biroului?

— Biroului raional — continuă vicepreședintele — îi revine sarcina de a răspunde de organizarea și desfășurarea muncii între două ședințe de comitet. Cu alte cuvinte, este subordonat comitetului, răspunde și dă socoteală acestuia de îndeplinirea hotărîrilor și măsurilor luate.

Biroul raional planifică și organizează obișnuit ședințe în general o dată pe lună. Uneori se ivesc probleme noi ce necesită luarea unor măsuri urgente. În acest caz are de asemenea loc o ședință de birou. Așa a fost, de exemplu, ședința ce a avut loc pentru prelucrarea hotărîrii Sfatului popular regional cu privire la sprijinul pe care organele puterii locale de stat trebuie să-l dea asociației. Sau ședința ținută pentru discutarea măsurilor ce trebuiau luate ca urmare a chemării la întrecere de către orașul Ploești.

Toate măsurile luate de birou sînt supuse pentru aprobare comitetului, cu ocazia raportului de analiza muncii pe care biroul îl pregătește și-l prezintă la prima ședință ordinară de comitet.

— Sîntem lămuriți în această privință. Am vrea să cunoaștem cum vă desfășurați munca între două ședințe de comitet?

— La baza activității noastre stă planul de muncă căruia biroul trebuie să-i dea viață. Aceasta nu este însă totul. Pentru a-i da viață este necesar ca, mai întîi, să ne asigurăm o serie de condiții. Și trebuie să mărturisesc că unele din ele nu am reușit

să le creem. Să încep însă cu cele mai importante. Cheia de boltă a succeselor noastre o constituie sprijinul partidului. Putem afirma că nu există activitate ori acțiune pe care partidul să nu o cunoască și să nu ne ajute. În afară de faptul că instructorul raional de partid cu problemele speciale ne asigură permanent sprijinul, chiar primul secretar al raionului P.M.R. se ocupă îndeaproape de problemele A.V.S.A.P. Au fost ședințe de comitet sau chiar de instructaj metodic la care primul secretar de partid a luat parte și a trasat sarcini cu privire la modul cum trebuie să se desfășoare activitatea asociației în raionul nostru.

De asemenea, instructorii raionali de partid sînt puși la curent, periodic, cu problemele și sarcinile ce le revin pe linie de asociație, chiar de către președintele comitetului raional al asociației care este și membru al comitetului raional de partid.

Despre desfășurarea activității și a rezultatelor obținute în muncă, raionul informează periodic comitetul de stat. Acesta a analizat anul trecut în două rînduri (martie și decembrie) munca raionului A.V.S.A.P. În acest an, o astfel de analiză este planificată la terminarea anului de învățămînt.

Important este sprijinul pe care ni-l dau și celelalte organizații de masă, precum și organele puterii locale de stat. De pildă, datorită sprijinului U.T.M., astăzi majoritatea tinerilor sînt membri ai asociației. În colaborare cu C.C.F.S. am putut să organizăm diferite concursuri cu caracter de masă și să clasificăm un număr însemnat de membri din cadrul echipelor sportive. Ajutați de organizația culturală am reușit să organizăm vizionarea de filme cu caracter patriotic și să ținem conferințe folosind caravana cinematografică.

Avînd asigurate aceste condiții, ne-am străduit să creem un aparat, pe care să-l instruiim, să-l pregătăm în vederea desfășurării muncii în organizațiile de bază. Trebuie să recunoaștem însă că în această privință am făcut prea puțin. Avem organizate cinci secții. Avem, după cum vedeți în acest tabel, 27 instructori voluntari. Majoritatea lor sînt însă din diferite localități ale raionului. Noi nu dispunem însă și de un activ voluntar din Ploești care să ne ajute în muncă. Arătăm cu toată sinceritatea că acest tabel este pur formal și că, în mod efectiv, munca este dusă de către activul salariat raional.

— Și această stare de lucruri nu influențează negativ asupra muncii?

— Sigur că influențează. În primul rînd, după cum și dvs. ați constatat, nu ne putem lăuda cu evidența, deoarece activul nostru salariat, lucrînd majoritatea timpului în teren, nu are timpul practic necesar pentru a ține evidența la zi. Din acest punct de vedere avem serioase lipsuri și, pe bun temei, putem fi serios criticați.

În al doilea rînd, nu avem posibilitatea să vedem destul de des toate organizațiile de bază. În al treilea rînd, fiind lipsiți de un aparat corespunzător, sîntem obligați să ne luăm fiecare un număr mult prea mare de sarcini, pe care nu le putem îndeplini așa cum am dori.

— Și nu există nici o soluție să eliminați acest neajuns?

— Noi credem că da. Dar nu vom reuși dacă nu vom fi ajutați de regiune și, mai ales de oraș, care și-a creat un numeros activ voluntar. Pentru început, am fi mulțumiți să dispunem de cîțiva activiști, care să ne sprijine în muncă cel puțin aici la sediu în întocmirea diferitelor lucrări și, mai ales, la punerea la punct a evidenței. Cu timpul, sîntem siguri că reorganizînd secțiile, activiștii voluntari ne vor sprijini atît în organizarea activității de pregătire, cît și în munca de control și îndrumare.

— Cum ați reușit totuși să obțineți rezultate bune în muncă?

— Cred că, în primul rînd, acest lucru se datorește faptului că ne-am străduit să organizăm o temeinică muncă de control și îndrumare. Ținînd seama de numărul mic de activiști de care dispunem am făcut eforturi să ne pregătăm cît mai bine în toate problemele muncii desfășurate de asociație. Ne-am însușit, individual și prin studiu colectiv, directivele și instrucțiunile primite, astfel, încît, mergînd pe teren, cei patru activiști salariați să fie în măsură să rezolve toate problemele ivite, să știe să controleze și să îndrumeze orice fel de activitate.

Am împărțit apoi raionul în patru sectoare. Lucrul acesta nu s-a făcut mecanic. S-a ținut seama că în fiecare sector să existe organizații de bază cu specific cît mai variat (întreprinderi, școli, gospodării colective etc). Sectoarele cele mai importante au revenit, în ordine, președintelui și vicepreședintelui. Aceasta nu înseamnă că nu controlăm, periodic și celelalte sectoare de care răspund ceilalți doi activiști (Vizitiu V. și Dobranici P.).

Din discuțiile ce au fost purtate cu activiștii raionului Ploești am mai aflat și, mai tîrziu, pe teren, ne-am convins că rezultatul controlului și îndrumării se înregistrează într-o fișe de control. Centralizare care urmează să fie ținută la zi de către raion, nu s-a făcut încă, ceea ce constituie o lipsă destul de serioasă a raionului.

Am mai constatat că în fiecare sîmbătă activul raional se întrunește la sediu și raportează președintelui rezultatul controlului și îndrumării, lipsurile și măsurile luate, greutățile întîmpinate ce au putut fi rezolvate, precum și cele ce urmează a fi soluționate fie de către birou, fie cu sprijinul comitetului sau în colaborare cu organizațiile de masă, fie chiar cu sprijinul direct al partidului.

— În afară de controlul și îndrumarea activității din cadrul organizațiilor de bază — ne mai precizează președintele raionului — noi am fost permanent călăuziți de ideea de a dispune, în primul rînd, de comitete de nădejde care să conducă cu pricepere și simț de răspundere munca și activitatea de pregătire a organizațiilor de bază respective. Cînd veți merge pe teren, veți vedea singuri aceste lucruri.

★

În săptămîna cît am stat în raionul Ploești, mergînd la cîteva organizații de bază, cum au fost: fabrica de geamuri, fabrica de mucava din Scăeni, comuna Scăeni, comuna Puchenii Mari și altele, am avut posibilitatea să constatăm că membrii comitetelor organizațiilor de bază își cunosc munca, desfășoară o activitate vie, sînt cu pregătirea la zi și, spre deosebire de raion, au o evidență ce poate fi socotită exemplară.

Toate aceste organizații de bază, ca și altele de altfel, sînt acum în perioada de încheiere a activității de pregătire. Majoritatea lor erau în curs de desfășurare a examenelor de absolvire a cercurilor de specialitate și de executare a ultimei ședințe de tragere cu arma de tir.

Din păcate, în planurile de muncă nu sînt prevăzute activități legate de perioada de vară, fapt ce duce la o stagnare a activității de asociație în acest rîstimp. Din acest punct de vedere, o serioasă lipsă revine raionului care nu s-a preocupat, din vreme, de această problemă. În această perioadă se recomandă a se organiza concursuri, seri tematice, conferințe, vizionări de filme cu caracter patriotic, vizite la locuri geografice sau istorice etc.

★

Cînd am plecat din raionul Ploești am mai pus o întrebare activiștilor raionului, care în acea zi (într-o sîmbătă) erau adunați pentru a raporta asupra modului cum și-au desfășurat munca. Am întrebat cum sînt ajutați în muncă de către comitetul regional al asociației.

— Putem afirma că am fost și sîntem serios ajutați în muncă de regiune — ne răspunde președintele. Și aici, trebuie să subliniez că nu sîntem ajutați în mod birocratic. Ajutorul regiunii, prin instructorii săi și mai ales prin controlul și îndrumarea vicepreședintelui, tovarășul Geamănu, care a răspuns de raionul nostru, s-a manifestat practic în teren, jos la organizațiile de bază. De asemenea, nu a lipsit de la ședințele noastre de comitet și chiar de la instructajele metodice cîte un reprezentant al regiunii care ne-a ajutat în muncă. Trebuie să vă mai arătăm că încrederea ce ne-o acordă regiunea, faptul că nu se preocupă de amănunte în detrimentul problemelor esențiale, ne-a sporit încrederea în forțele proprii și zelul în muncă.

Desigur că noi avem încă lipsuri în muncă și pe cele mai importante dvs. le-ați sesizat. Cu sprijinul partidului, al regiunii A.V.S.A.P., în colaborare cu celelalte organizații de masă ne vom strădui să le înlăturăm. Succesele obținute în anul trecut nu ne autolinășesc. Noi sîntem conștienți că sînt și alte raioane care muncesc tot atît de bine, iar altele chiar mai bine decît noi în multe domenii de activitate. Sîntem totuși hotărîți să muncim cu avînt sporit, pentru a merita cîntea ce ni s-a făcut de a ni se acorda steagul de raion fruntaș și de a lupta să-l păstrăm și în acest an.

★

Credem că succesele obținute de acest raion se datoresc mai ales următorilor factori: faptul că în acest raion sprijinul partidului este materializat în toate activitățile și acțiunile organizate pe linie de asociație; că există o temeinică colaborare cu celelalte organizații de masă, cu organele locale ale puterii de stat; că munca aparatului, deși redus din punct de vedere numeric, are la bază o temeinică pregătire a activului în toate problemele muncii de asociație; că există în acest raion o judicioasă organizare a muncii și că activitatea de control și îndrumare se desfășoară practic în teren, după un plan bine și logic întocmit, ceea ce îngăduie o temeinică cunoaștere a activității și situației din cadrul organizațiilor de bază. Mai socotim că succesele în muncă se mai datoresc și faptului că la raionul Ploești există un colectiv sudat, că acolo s-a statornicit o atmosferă de colegialitate și respect reciproc, că în acest raion există disciplină și spirit de principialitate în muncă; că există încredere în oameni, din partea regiunii.

VOR CREȘTE MARI

de Ada BÎRSEANU

...și lumea lor va fi alta decât cea pe care am cunoscut-o noi. Mai bună, mai frumoasă, mai dreaptă. Lume care să nu mai cunoască... lacrimi. Pentru acest vis, noi nu ne dăm azi în lături de la orice sacrificiu, ca să le apărăm viața lor — vișta-relor dragi — copiii patriei.

Nori negri se involburează deasupra văii Răcădăului. Și în întunecimea care a cuprins și munții dimprejur și cerul, uzina așezată pe cîmpia verde, la poalele înălțimilor ce o înconjoară pare și mai albă.

E sîmbătă după-amiază, la ceasul cînd lucrul a încetat, iar oamenii se pregătesc pentru odihna sfîrșitului de săptămînă.

La o bătaie de pușcă, se înșiruie de-a lungul aleilor drepte, largi, străjuite de plopi, blocurile muncitorești — clădiri albe, curate, primitoare, cămine noi ale oamenilor care făuresc viață nouă.

Dar nu toți cei care ies pe poarta uzinei se îndreaptă spre casă. Pe geamurile larg deschise ale clubului uzinei, străbat sunete de vioară... acorduri de pian... voci.

În sala de muzică, tineretul repetă pentru un spectacol. La fel în sala de teatru. Doar la bibliotecă cititorii s-au mai rărit.

Afară-i primăvară.

Și iată... Un grup de copii urcă grăbiți scările clubului. Ce-i aduce înăuntru, acum cînd mai tare decît orice, este chemarea pomilor înfrunziți și a jocurilor nestăvilite?

Și sînt destui care urcă mereu spre sala de la etaj.

S-au oprit în fața unei uși, — ca pentru a-și trage răsufierea întretăiată de urcușul repede. Zimbetele s-au topit pe buze. Au încetat și ghionturile date pe furiș. Doar părul răsfrînt pe frunte și ghetele prăfuite mai amintesc la unul, sau altul, de hirjoană. Încolo...

Am deschis binișor ușa pe care observ că este scris: „Cercul de radiotelegrafie — A.V.S.A.P.“. Așezați cumiști pe scăunele potrivite pe măsura lor, copiii stau în fața unor mese la care erau fixate manipuloare Morse.

„Ti-ta-ta-ta... Ti-ta-ta-ta...”

Țiuitul subțire era singurul zgomot în sala în care cîteva zeci de copii își țineau pînă și răsufierea.

„Ti-ta-ta-ta... Ti-ta-ta-ta...”

La început, mi-a fost aproape imposibil să-mi dau seama cine bătea semnalele Morse.

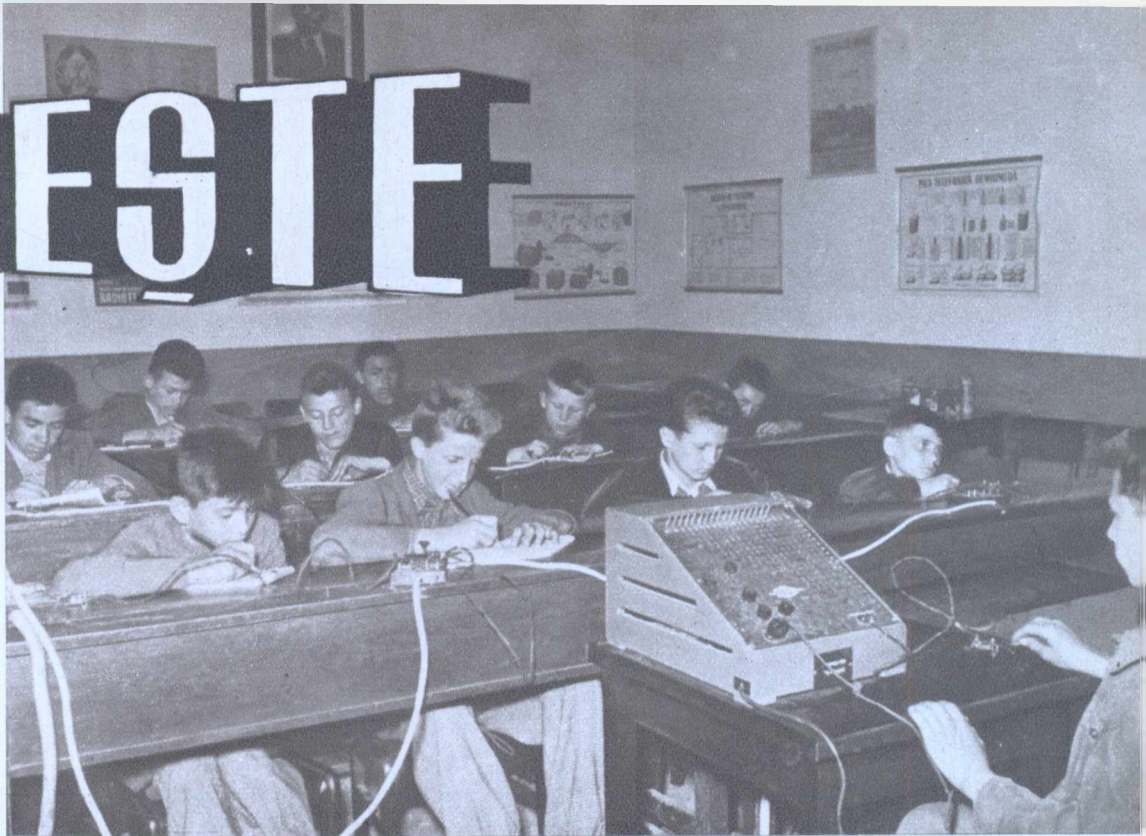

În sala cercului nu se aude decît fluierul semnalelor Morse

Am mai făcut cîțiva pași. Din dosul generatorului de ton apără un cap cu ochi mirați.

„Ti-ta-ta-ta... Ti-ta-ta-ta...”

Așa cum sta așezat pe scăunel, în fața generatorului de ton, Mircea Mareș nici nu se zărea.

Deodată, o încruntare. Țiuitul a încetat. Mircea Mareș a privit întrebător spre noi, apoi spre ceilalți copii:

— S-a defectat!

Și repede a adăugat:

— Unde-i nea Ilie?

L-am cunoscut și noi. Ilie Stoica este portarul și mașinistul clubului și mai este și membru al cercului de radiotelegrafiști A.V.S.A.P. de la uzina „Steagul Roșu”, din Orașul Stalin.

Uneori, înainte de a intra instructorul, „nea Ilie” vine să-i ajute pe copii. A prins drag de ei și ei de el.

★

Cu cîteva luni în urmă, președintele comitetului de întreprindere s-a prezentat la președintele organizației de bază A.V.S.A.P. din uzină, tovarășul Casian Oprescu.

— Vreți să ne ajutați? — I-a întrebat.

— Să vedem despre ce este vorba, a răspuns tovarășul Casian.

Și poate n-o să vă intereseze atît cum s-a desfășurat discuția, ci faptul că, în scurt timp, la clubul uzinei, pe lîngă celelalte cercuri pentru copii, a luat ființă și unul de radiotelegrafiști.

Și cine era în măsură să sprijine acest cerc decît organizația de bază A.V.S.A.P., care are o sală bine dotată cu materialele necesare și are un instructor, ca tovarășul Nicolae Teodorescu, care s-a oferit să predea și la cercul „copiilor”.

★

Cînd Stancu Constantin i-a spus lui taică-su că învață radiotelegrafia, acesta l-a privit lung, în timp ce în inimă i s-a strecurat o căldură plăcută. „Vra-să zică, băiatul îi seamănă. E ambițios și o să ajungă ceva. Parcă el Stancu Dumitru, șef de tură la secția transporturi a uzinei „Steagul Roșu” nu și-a luat carnetul de

conducere auto în asociație mai acum cîtva timp? Băiatul o să facă și mai mult. Și radio e bun, cu toate că lui îi stă în gînd să se facă ofițer. Să te duci, dragul tatii, acolo, la cerc. Ai să-nveți multe și o să-ți prindă bine. Voi creșteți altfel decît am apucat noi. Miine, poimîine ai să ai și tu carnet de A.V.S.A.P. Va fi o cinste pentru tine”.

Tată și fiu slujesc aceleiași cauze.

★

Privesc în sală la copiii care descifrează cu încordare semnele Morse, pe care le transcriu apoi pe hîrtie. Un joc, dar nu ca toate celelalte. Un joc la care interesul se îmbină cu plăcerea, iar cunoștințele se îmbogățesc.

De ce lucesc cu atîta putere ochii negri ca mura coaptă ai lui Nelu Smeu? E tot numai încordare. Un smoc de păr rebel i s-a zbirlit pe frunte. Notează cu atîta ușurință semnele pe hîrtie, de ai crede că-i un telegrafist încercat.

Doar la răstimpuri își moaie creionul în gură și privește ștregărește spre soră-sa Lili, care a venit să vadă și ea ce „grozăvie” face Nelu la cercul de „radio”.

Nelu îmi povestește că, atunci cînd va fi mare, vrea să se facă inginer mecanic.

— Cum stai cu notele? îl întreb.

— Numai 4 și 5. Adică mai mulți 5.

Și mai adaugă ceva care îmi răscolește gîndurile:

— Învăț singur, căci n-are cine îmi arăta. Mama și tata... n-au putut învăța ca mine. Aici o pauză. Apoi continuă. De, tot să-nveți, cum e la noi la blocuri cu gaz metan și apă în casă, nu ai grijă să mai cari lemne, să aduci apă.

Cîteva cuvinte, care mi-au adus aminte de necazurile copilului sărac din alte vremuri: „să aduci apă... să cari lemne...”

Azi, copiii au alte griji. Iosif Chirvai vrea să devină radioamator. Mihai Demian vrea să devină telegrafist de bord, așa cum a citit despre curajosul telegrafist de pe spărgătorul de gheață „Sadcova”.

Și vor deveni, fiindcă visurile lor sînt vegheate de munca noastră, de dragostea noastră, de țara întregă.



Colectivistul Furtună Dumitru conduce cu siguranță rutierul, sub supravegherea tractoristului Radu N., instructorul cercului.

strat că a avut dreptate. Înființat în martie anul acesta din inițiativa secției agricole regionale și cu sprijinul comitetului organizatoric raional, cursul a venit în sprijinul gospodăriilor colective care au mașini. Așa s-a făcut că, 12 colectiviști, din tot atâtea gospodării, au venit aici pentru a învăța conducerea mașinii. La început, erau timizi dar, sprijiniți de cei din jur, au început să învețe de zor. Cît e ziua de mare studiază materialele trimise de comitetul organizatoric raional. Căci secția agricolă cunoscînd faptul că asociația noastră a început să-și facă o tradiție din a scoate în fiecare an, cîte o promoție de conducători auto, i-a cerut concursul. Sprijinul nu s-a lăsat de loc așteptat. Deseori, membrii comitetului vin să vadă cum merg lucrurile. Acum merg destul de bine căci inginerul Pop le-a pus la dispoziție tot felul de piese și, în plus un... tractor rutier.

— Învățați să conduceți și pe urmă veți trece pe mașina care vă așteaptă, le spune deseori instructorul Radu Nicolae.

Pentru a demonstra că poate trece de pe acum la conducerea mașinii, tînărul Musin Rul, se oferi să ne ducă cu ru-

PE MELEAGURI

DOBROGENE

Scăpată din strînsoarea Porților de Fier, Dunărea se așterne obosită drumului spre mare. La Călărași, presimțindu-și parcă apropierea sfîrșitului încearcă să-și schimbe cursul spre nord. La Galați însă, chemarea mării se dovedește a fi mai puternică. Resemnat, bătrînul fluviu își poartă apele spre pieire.

Din încercarea-i nereușită, Dunărea împreună cu marea cuprinde între apele lor țînutul Dobrogei, pe meleagurile căreia ne aflăm acum.

★

Cartea de vizită a S. M. T. — Castelu, situat în apropierea Medgidiei, era destul de promițătoare. Una din stațiunile fruntașe pe țară anul trecut, fruntașă în muncile agricole în acest an și, după cum se spune, stațiune cu un bun cerc de tractoriști.

Toate acestea ne-a determinat să mergem într-o după amiază să asistăm la programul de pregătire al cercului.

Liniștea nefirească ce domnea în curtea stațiunii ne-a pus pe gînduri. Un tînăr ce meșterea la un tractor ne informă că brigăzile erau plecate.

— Dacă vă interesează ceva, intrați la tovarășul director.

Inginerul Pop Aurel, un bărbat înalt, cu înfățișare de atlet, aflînd ce vînt ne-a adus ne spuse:

— Ați călcat cu stîngul! Dacă veneați acum cîteva zile fi mai găseați aici. Acum sînt cu toții la lucru.

— Cum, și cursanții?

— Comitetul organizației de bază mi-a cerut părerea și am căzut de acord să-i trimitem și pe ei. Învăț mult mai bine dacă sînt în mijlocul tractoriștilor. Lui Dobrică Ion și la încă cîteva le-am dat tractoroare să lucreze. Trebuie să capete siguranța conducerii căci se apropie examenul.

Cercul de tractoriști a luat ființă anul trecut și e format din tinerii veniți din satele învecinate, unii dintre ei foști pontatori ai S. M. T. Doreau să obțină calificarea de tractoriști. Organizația de bază le-a venit în ajutor. Toată iarna s-au ținut lecții teoretice, iar în primăvară, au început lecțiile practice.

— Pentru că tot sînteți aici să mergem și la cursul de conducători auto, ne-mbie directorul. Poate vă interesează.

Cele văzute ne-au demon-

Fișa odată introdusă în jac, legătura e stabilă. Instructorul cercului, Lăcătușu R., zîmbește mulțumit



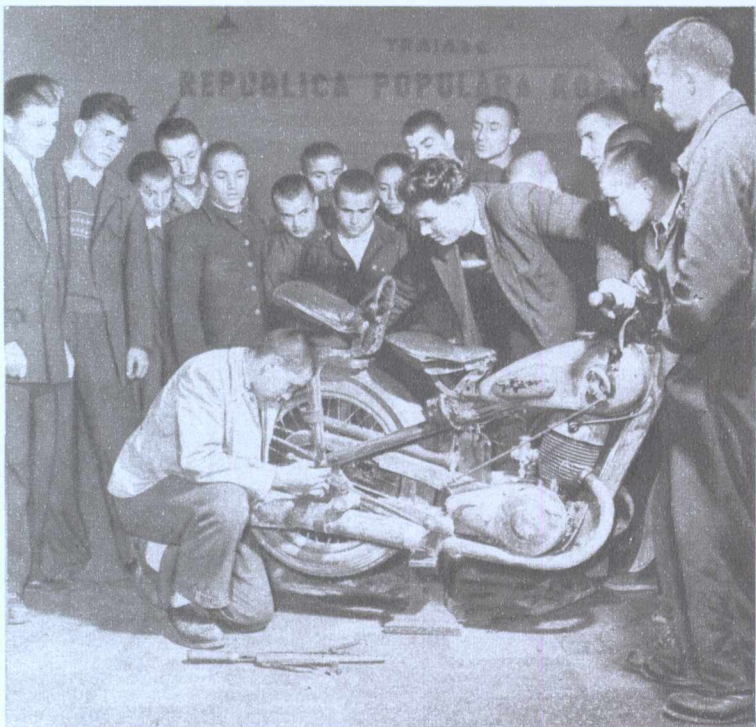

Cunoștințele tinărului Volcu Ion sînt puse la încercare de către instructor, fiind lăsat să lucreze singur

— Au intrat în alte cercuri. Fiecare în cercul care l-a atras. În felul acesta și-a găsit o formă plăcută de a-și petrece timpul liber. Să-i vedeți pe cei de la pregătirea marinărească. În fiecare duminică dimineață pleacă cu autobuzul la Mamaia unde fac pregătirea practică. Acolo au ocazia să se pregătească cît mai bine și să aplice cele învățate în cursul săptămînii la pregătirea teoretică.

— Și cum se împacă activitatea asociației cu cea școlară?

— Destul de bine. Cînd s-au fixat zilele în care cercurile de specialitate să-și desfășoare activitatea, tovarășul director Grăjdeanu Nicolae, împreună cu comitetul organizației de bază, au ținut seama și de programul școlar.

Am aflat mai tîrziu, tot de la tovarășul Lăcătușu, care e și director de studii al școlii,

că un rol important în pregătirea de specialitate îl are pregătirea instructorilor.

De acest lucru ne-am convins și noi. La sediul organizației de bază, frumos aranjate, sub cîte o etichetă cu nomenclatura cercurilor existente, materialele documentare (cărți, broșuri, planșe) îi așteaptă pe instructori. Aceștia vin în timpul liber și studiază materialul necesar pentru a face lecțiile cît mai atractive. Aș vrea să dau exemplu instructori care-și pregătesc în acest fel lecțiile dar nu știu la cine să mă opresc. La tovarășul Dumitrache Vasile, instructorul cercului de radiotelegrafie, la Vasilescu Dumitru, președintele organizației de bază, instructor al cercului de pregătire marinărească, la tovarășul Șerban Stoica instructorul cercului moto, sau la tovarășul Dima și Dinu Panait.

În orice caz se poate spune că munca susținută a tuturor instructorilor și membrilor a făcut ca organizația de bază de aici să fie în 1956 organizație de bază fruntașă pe raion.

de K. EUGENIU

țierul pînă la „Întreprinderea metalurgică de utilaj Medgidia” unde aveam de gînd să ne oprim.

Supravegheat de instructor, viitorul șofer al milionarei gospodării din Siliștea, conduce rutierul asemenea unui șofer cu toate cele trei grade luate.

★

La o cotitură a șoselei, la marginea Medgidiei, clădirile I. M. U. M-ului ne-au apărut impunătoare. În sălile Școlii metalurgice profesionale, programul cercurilor de specialitate era în toi.

Într-un colț al curții interioare apelul „Aici Gorunul, dați-mi Streiul!”, „Aici Gorunul, dați-mi Streiul!” se auzea pînă departe.

Aplecați asupra aparatului, Călin Gh. și Ilie Ilie, doi dintre membrii cercului de telefoaniști-centraliști căutau să intre în legătură cu Rusu D-tru și Ciobanu Ilie, aflați la postul de la poartă.

La centrala telefonică instalată în sala cercului, tinerii Cotaș Gh. și Nedelcu Vasile căutau să dea legătura cerută. A-tent, instructorul Lăcătușu Roman le urmărea mișcările. Odată legătura făcută, instructorul îi lasă să lucreze singuri.

Corectitudinea cu care lucrau și răspundeau la apeluri era impresionantă. Aveai impresia că lucrează telefoaniști veritabili.

Instructorul ne spuse:

— Ce-nseamnă să-i placă omului un lucru! Munceste cu toată dragostea. La început, lucrările nu mergeau chiar așa de ușor. Multora nu le plăcea să lucreze. Acum au rămas doar 10. Cîte doi la fiecare post.

— Cu ceilalți ce s-a făcut?

TOTUL

este posibil

de I. GEORGESCU

Correspondent — Uzinele „Steagul Roșu” — Orașul Stalin

Care călător, cu trenul sau cu mașina, după ce și-a încîntat privirile cu frumusețile naturale ale văii Timișului, n-a rămas impresionat, la intrarea în „Țara Birsei”, de mărețele construcții care formează Complexul „Steagul Roșu”.

Marea uzină „Steagul Roșu”, fabrica de rulmenți, cartierul muncitoresc și grupul școlar „Steagul Roșu” sînt realizări ale puterii democrat-populare, ce umplu de mîndrie justificată inimile oamenilor cinstiți din patria noastră.

În acest centru muncitoresc, a cărui forță și importanță economică este recunoscută departe mult peste hotarele țării noastre, se desfășoară o rodnică activitate patriotică de asociație. Organizația de bază A.V.S.A.P. „Steagul Roșu”, sub conducerea comitetului de partid al uzinei și sprijinită de comitetul U.T.M., comitetul de întreprindere și direcțiune, a obținut o serie de realizări remarcabile, dintre care amintim: poligonul de tir, dispozitivul de conducere la rece, arma cu dispozitiv electric, sălile de clasă modern amenajate etc.

Fiecare realizare își are „povestea ei”, din care se va vedea că inițiativa creatoare, bunăvoința, spiritul de organizare și perseverența, pot învinge orice greutate.

★

De aproape patru ani se străduiesc membrii asociației să-și realizeze un poligon de tir. Cu puțină înțelegere s-ar fi putut rezolva de mult această problemă, mai ales că în

incinta uzinei exista un poligon, însă era ocupat cu diferite materiale și cu... arhiva fostei uzine „Astra”. Construirea unui alt poligon întîmpina un ansamblu de greutăți, aparent de neînvins: nu era prevăzut și nici nu era posibil să se prevadă în „planul de sistematizare” al uzinei un teren „corespunzător” în interiorul întreprinderii; lipsa materialelor de construcție, „riguros raționalizate”, lipsa mîinii de lucru etc.

Comitetul organizației de bază nu s-a descurajat și a persistat. Anul acesta, într-o bună zi, a luat din nou ofensiva. Cu sprijinul activ al comitetului organizatoric regional, tovarășii Oprescu Casian și Lovin Costică (președintele și vicepreședintele comitetului organizației de bază) împreună cu ceilalți membrii din comitet s-au prezentat la tovarășul Puni Petre, directorul centrului școlar și, la tovarășul inginer dr. Filip Gheorghe, șeful șantierului „Steagul Roșu”. Fiind de față și secretarii organizațiilor de partid respective, le-au arătat necesitatea din ce în ce mai mare a poligonului de tir. Și iată că „ce nu aduce anul, aduce ceasul”. Imediat și foarte operativ, s-au creat posibilitățile construcției poligonului, atît de mult dorit.

S-a fixat terenul cel mai potrivit, iar șeful șantierului a destinat pe inginerul Aldea Nicolae cu supravegherea lucrării. S-au mai pus la dispoziție cîteva lucrători calificați și materialele necesare de construcție, unele rezultate din economii, altele recuperabile.

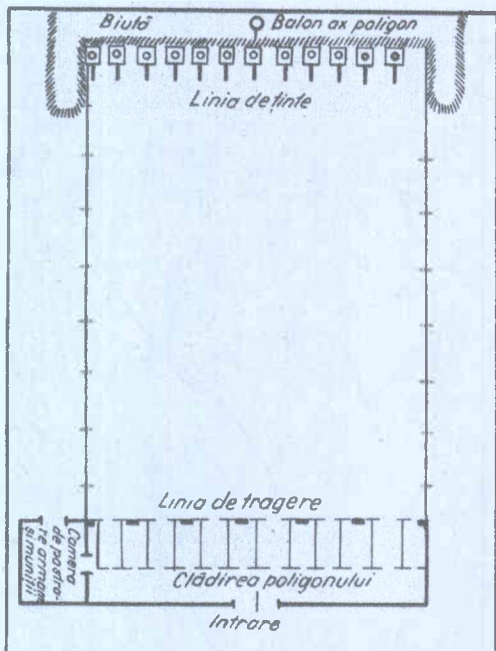

Schema poligonului de tir redus

Lucrarea a început chiar a doua zi. S-a trasat și s-a săpat fundația, s-a nivelat terenul, iar cu pământul rezultat din săpături s-au făcut biutele cîmpului de tragere. Autocamionul organizației de bază a început să care balast, ciment, var, fier-beton, cherestea etc. Mîna de lucru n-a constituit o problemă. Elevii centrului școlar, toți membri ai asociației, mobilizați de secretarul U.T.M., tovarășul Silvasanu Iosif și sub supravegherea președintelui organizației de secție, profesorul Stuparu Nicolae, prin muncă voluntară și elan tineresc au făcut ca poligonul să crească văzînd cu ochii.

Paralel cu lucrările de zidărie, săpături și nivelare, s-au confecționat din deșeuri diferite panouri pentru ținte, steaguri și indicatoare pentru echiparea poligonului și marcarea limitelor cîmpului de tragere.

În zece zile, lucrările esențiale au fost terminate. Cîmpul de tragere propriu-zis de 50/25 m, prevăzut cu biuta din fund și cele două biute laterale, este împrejmuit cu gard metalic, construit de asemenea din deșeuri și prin muncă voluntară, iar puieții

Deși poligonul nu e complet terminat, totuși tragerile au început. De acum, ploaia nu va constitui un obstacol în calea antrenamentului echipei de tir



de brad plantați paralel cu gardul, dau un aspect plăcut poligonului. Clădirea de 20/4/3 m construită din blocuri de prefabricate pe fundație de beton, este prevăzută cu stand de tragere cu o capacitate pînă la 12 direcții de tragere, avînd de asemenea și o încăpere separată pentru depozitarea diferitelor materiale de tir.

În viitorul apropiat, clădirea va fi prevăzută cu geamuri, încălzire cu gaz metan, instalație electrică și de apă, un stand pentru pistol viteză cu cinci direcții de tragere, ținte mobile de diferite genuri și manevrarea mecanică a acestora.

La realizarea poligonului au mai dat un prețios concurs tovarășii Lascu Mircea, responsabilul cu sportul aplicativ, Meszarik Leopold, antrenorul de tir, Tifrea Ion, Corbu Ion, Drăgan Ion, instructori de tir și, în general, întreg cercul și echipa de tir a organizației de bază.

Iată cum, sub conducerea comitetului de partid și cu sprijinul activ al direcțiunii și a celorlalte organizații de masă, membrii organizației de bază „Steagul Roșu” au reușit să construiască într-un timp record, acest poligon de tir. În viitor ei vor avea posibilitatea să practice în cele mai bune condiții și pe orice timp acest sport aplicativ și să-și ridice continuu măiestria sportivă.



Comitetul organizației de bază s-a preocupat și de pregătirea tehnico-militară a membrilor. Și cum era firesc, în uzina constructoare de autocamioane specialitatea auto este pe primul plan.

Sectorul „Camion” din uzină, ocupă un loc de frunte în procesul de fabricație. Șeful sectorului, inginerul Mandrescu Gheorghe sprijină cu dragoste asociația, fiind de multă vreme și instructor voluntar priceput și foarte conștiincios.

Organizația de secție din sectorul „Camion” datorită puterii de muncă și spiritului de organizare al președintelui, tovarășul Dinu Marin, inițiativei și perseverenței vicepreședintelui, tovarășul Nicolae Dumitru, și activității instructorilor și membrilor, a reușit să devină una din organizațiile de secție model pe uzină.

Din numeroasele realizări obținute de membrii acestei organizații, amintim construirea unui camion prin muncă voluntară și, mai ales, confecționarea unui ingenios dispozitiv de conducere auto la rece.

Dispozitivul a fost proiectat de instructorul șef auto, inginerul Gosmann Harald și executat de un mînunchi de tehnicieni condus de maestrul Comanici N. împreună cu toți elevii cursului auto.

Dispozitivul se compune: dintr-o cabină de camion, prevăzută cu organele de direcție de conducere; o bandă rulantă pe care este desenată o comunicație cu toate semnele de circulație; o machetă cu un camion în miniatură care poate fi condus din cabină, fiind acționat de comenzi (volan, ambreiaj, frîne etc.) așa cum s-ar conduce în realitate; forța motrică (electromotorul).

Principiul de funcționare este simplu. Macheta de autocamion, legată printr-un

sistem de pîrghii cu organele normale de direcție ale camionului, poate fi deplasată în plan orizontal (la dreapta și la stînga). Pe sub machetă, se mișcă cu o viteză redusă banda rulantă, în sens invers față de mișcarea reală a mașinii, pe care este pictată, la scara și viteza respectivă, o porțiune de teren cu o șosea, prevăzute cu diferite semne de circulație. Electromotorul, care acționează banda prin intermediul unui reductor de viteză, poate fi cuplat și decuplat cu pedala de ambreiaj din interiorul cabinei. Mișcarea benzii poate fi de asemenea temperată cu pedala de frînă.

Din interiorul cabinei se poate manevra macheta cu ajutorul volanului de-a lungul șoselei pictate pe bandă, corespunzînd condițiilor normale de conducere.

Instructorul care stă în cabină, poate urmări din interiorul acesteia manevrarea corectă a machetei, de-a lungul traseului indicat pe bandă.

Dispozitivul prezintă o serie de avantaje ca: deprinde pe cursanți cu conducerea, dezvoltîndu-le reflexele, atenția etc., fără a uza o mașină care în timpul conducerii „la cald” se uzează datorită mișcărilor bruște, repezite, stîngace, inerente începătorilor; se evită și se previn accidentele atunci cînd se trece la conducerea reală; se face economie de benzină; manevrarea dispozitivului este simplă, atractivă și chiar antrenantă, dînd impresia cursantului că efectuează o conducere reală.



Fabrica de rulmenți a uzinei „Steagul Roșu” a întîmpinat de curînd cea de-a opta aniversare a existenței sale cu noi și prețioase victorii în procesul de fabricație. Pe linie de asociație, organizația de secție din sectorul „Rulmenți” una din organizațiile

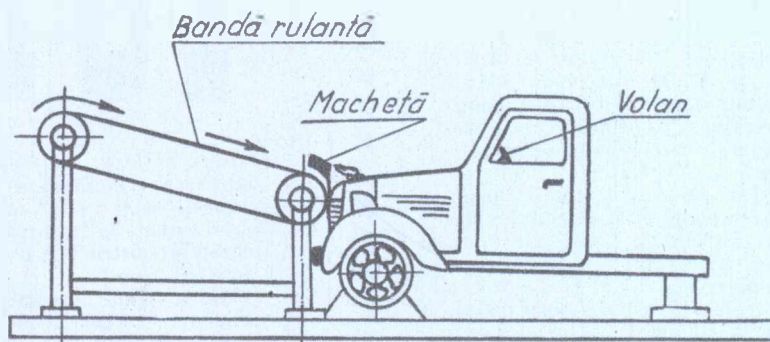

Schema de principiu a dispozitivului de conducere auto la rece

de secție fruntașe pe uzină, a întîmpinat această aniversare cu o foarte interesantă realizare ce contribuie la pregătirea bunilor trăgători. Este vorba de arma cu dispozitiv electric.

Animatorul acestei realizări a fost tovarășul Lovin Constantin. Dispozitivul a fost proiectat tot de inginerul Gosmann Harald. Proiectul a fost supus analizei conducerii sectorului, care de acord cu biroul organizației de partid, a aprobat construirea lui prin muncă voluntară, în afara orelor de producție, din materiale recuperabile și deșeuri.

Printre cei care au construit dispozitivul enumerăm pe tovarășii: Manachescu T., secretarul organizației de partid, Dogaru, inginerul șef adj. al sectorului, Papuc Gh., președintele organizației de secție etc.

Aparatul în principiu se compune din următoarele părți: suportul mobil, palpatul, rozeta de contacte, întrerupătorul, cutia cu sursa de curent și ecranul.

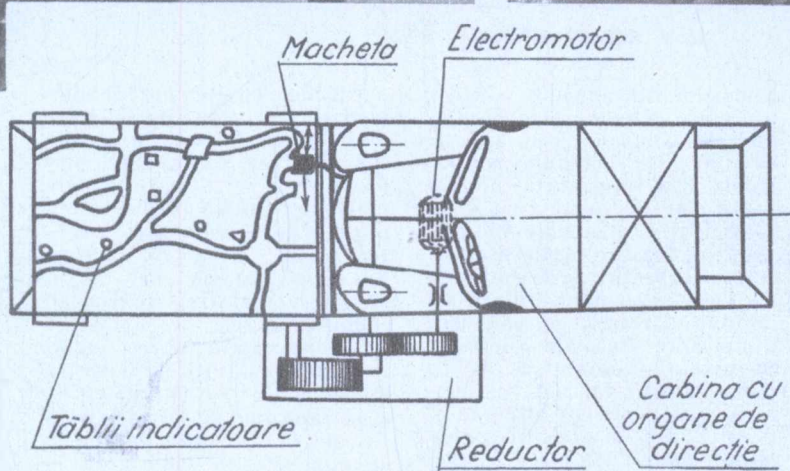
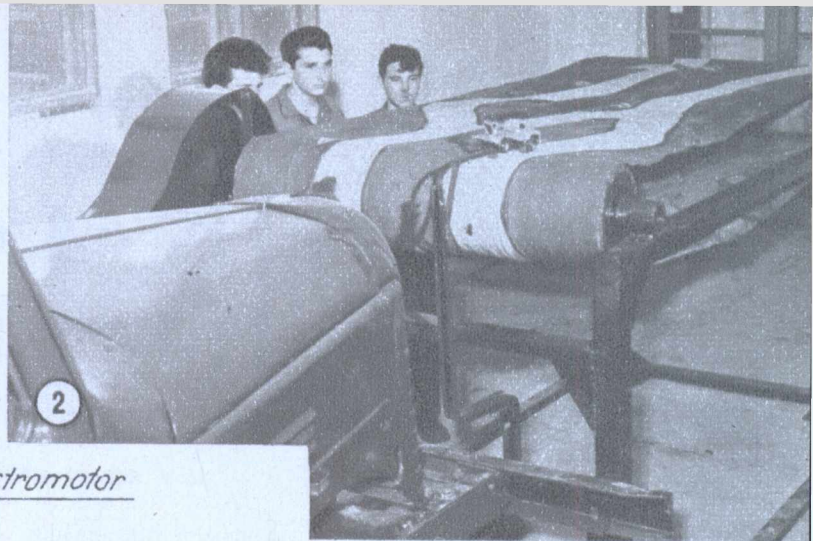
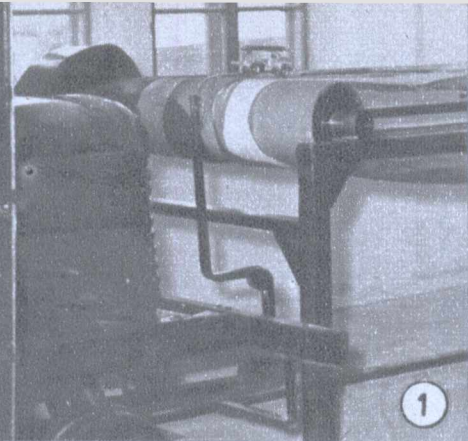
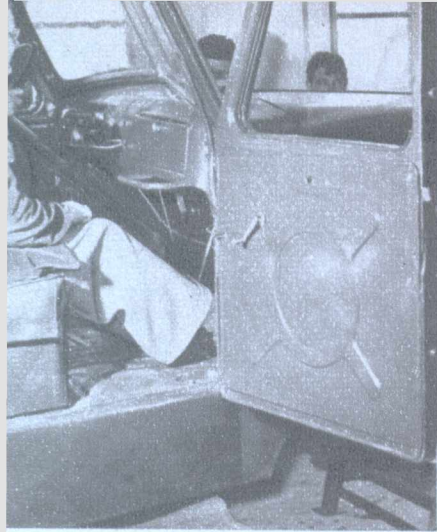

1. Instructorul urmărește cum elevul conduce „mașina pe șosea”

2. În așteptarea rîndului, cursanții privesc cu atenție dacă cel din cabină menține macheta pe drum și respectă semnele de circulație

Dispozitivul de conducere auto la rece, văzut de sus (în schemă)

Arma avînd montat dispozitivul electric se așează fie pe o masă, fie chiar pe podea. Ținta sportivă se fixează la distanță de 25 m (distanță pentru care sînt calculate dimensiunile rozetei de contact).

Instructorul reglează dispozitivul în așa fel încît la „cătare bine prinsă” să se aprindă becul central roșu de pe ecran. După aceea, cel instruit, fie stînd pe scaun, fie din poziția culcat, execută regulile și procedeele de tragere.

Instructorul poate să urmărească pe ecranul lateral corectitudinea ochirii în momentul declanșării focului.

Arma fiind prinsă în capul mobil al suportului, se poate mișca în orice direcție, timp în care vîrfurile palpatorului circulă pe suprafața rozetei de contact, făcînd legătura cînd cu unul, cînd cu altul, din ploștii de contact ai rozetei.

În momentul apăsării pe trăgaci, se

închide prin intermediul întrerupătorului circuitul electric alimentat de patru (eventual de două) baterii normale de lampă de buzunar, aprinzîndu-se pe ecran becul din dreptul plotului pe care se află vîrfurile palpatorului, în momentul declanșării focului. Dacă ochirea a fost corectă (cătare bine prinsă) pe ecran va apărea lumina becului central roșu. În caz contrar, se va aprinde unul din cele opt becuri de pe ecran și anume chiar becul echivalent greșelii de ochire comisă.

Experimentat, aparatul a dat rezultate

foarte bune pentru învățarea practică și atractivă a tirului.

★

Comitetul organizației de bază, comitetele organizațiilor de secții, instructorii și toți membrii asociației din uzina „Steagul Roșu” sînt mîndri de frumoasele lor realizări. Departe de a se autoliniști, ei sînt hotărîți să obțină noi succese în pregătirea lor.

Organizația de bază a uzinei „Steagul Roșu” demonstrează încă o dată că acolo unde se lucrează sub conducerea partidului, unde se obține sprijinul direcțiunii și a celorlalte organizații de masă, unde există spirit de inventivitate, voință și perseverență, folosindu-se resursele locale ce sînt pretutindeni inepuizabile, se poate obține o pregătire temeinică cu o accentuată nuanță de practicitate, atractivă și gustată din plin de membrii asociației noastre.

Schema de principiu a armei cu dispozitiv electric. 1 — suportul mobil; 2 — palpator; 3 — rozeta de contacte; 4 — întrerupătorul; 5 — cutia cu sursa de curent și ecranul

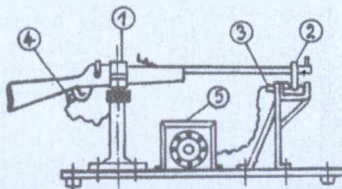

Instructorul urmărește pe ecran dacă trăgătorul a ochit corect

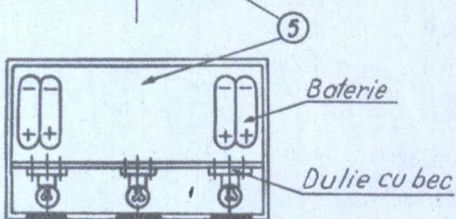
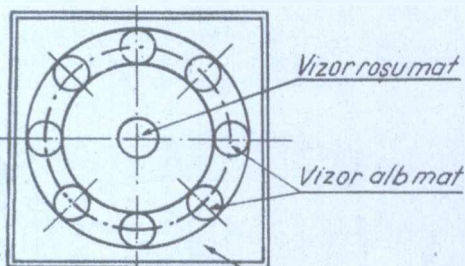

Cutia cu sursa de curent și ecranul



11 iunie 1848

de V. CONSTANTIN



lalele celor pe care boierii îi numeau cu dispreț „desculții“.

Pe fețele oamenilor se citea speranța ce le încolțise în inimă. Atmosfera în aparență liniștită prevestea desfășurarea unor întâmplări puțin obișnuite.

Se zvonea că un căpitan venind de la Izlaz, sosise în revărsatul zorilor, aducând vestea că poporul s-a răsculat și a decretat o constituție prin care tot norodul capătă drepturi egale și scapă de jugul boierilor și domnului. Se mai spunea că au pornit cu armată spre București și că peste tot sînt primiți cu urale și flori.

Oamenii se strîngeau în grupuri și discutau cu aprindere această veste mare pe care ei o așteptau de mult.

★

Pe ulița principală, trecătorii se opreau în dreptul casei colonelului Solomon unde părea că se pregătește ceva.

Între-adevăr, în fața porții stăteau de pază două cătane cu pușca pe umăr, iar de la ora șapte ofițerii regimentului începuseră să sosească pe rînd și să intre grăbiți înăuntru.

Mulțimea curioasă căuta să afle ce se punea la cale, dar nimeni nu putea să le răspundă. Cătanele dădeau din umeri zicînd: „Apoi cine știe ce au de spovedit boiernașii noștri, că parcă i-a picat cineva cu ceară în dimineața asta“.

În camera cea mare care dă spre uliță, gazda poftise pe ofițeri să se așeze pe scaune și pe divane.

— V-am adunat la această oră — începu Solomon cu vocea gravă — pentru a vă comunica porunca ce am primit de la Vodă Bibescu. Trebuie să vă spun mai întîi că în țară se petrec lucruri nepermise, iar după atentatul de acum două zile, Vodă este hotărît să treacă prin foc și sabie pe toți acei ce vor să schimbe dreapta ocîrmuire a țării. Cîțiva din cei ce li s-au urcat fumurile revolu-

ționarilor din apus în cap, ca Bălcescu, Eliade, Magheru și alții de seama lor, s-au apucat să îndemne norodul contra boierilor și înțeleptului nostru domn. Se zice că au citit și o proclamație prin care îndrăznesc să dea drepturile noastre tuturor tabacilor și descultilor, ba ceva mai mult chiar, să împroprietărească pe pâlmașii din moșiile sfinte ale boierilor. Și n-ar fi nimic dacă ar fi rămas numai la atît, că am mai auzit noi și altă dată povești din acestea, dar au pornit chiar cu armata contra cetății domnești.

— Și nu i-a zdrobit Vlădoianu cu batalionul lui de la Craiova? — întrebă revoltat Racotă, comandantul batalionului II.

— Nu i-a zdrobit că a sărit mulțimea și cătanele n-au mai vrut să asculte poruncile; fratele domnului, împreună cu Vlădoianu, abia au scăpat cu fuga de furia norodului. Dar să vă aduc mai grabnic la cunoștință porunca domnului — reluă Solomon.

— Din cauza celor întîmplate în țară, Vodă vrea să ia un nou jurămînt de credință de la trupe, chiar astăzi înaintea prînzului. Pentru a nu mai păți rușinea de la Craiova, care ne poate costa capul, trebuie să-i legăm printr-o nouă credință față de Vodă și să le reamintim datoriile lor față de comandanți. Vodă va veni în persoană la cazarmă să vorbească regimentului, iar batalionul lui Racotă rămîne gata să înăbușe orice răzvrătire a ticăloșilor.

Ultimele cuvinte ale lui Solomon au fost acoperite de gălăgia care se făcuse în stradă sub ferestrele casei. Dînd perdeaua la o parte, văzu o mare mulțime adunată în jurul unui ofițer, pe care nu-l putea recunoaște, stînd cu spatele. El le vorbea de zor, iar ei strigau mereu „Ura“ și aruncau căciulile în sus.

Nu apucaseră să se îngrămădească cu toții la feastră și să vadă ce se petrece afară, cînd căpitanul Fărcășanu intră în cameră. Era plin de praf și se cunoștea că venise de la drum lung, fără odihnă.

Pe piept avea prinsa o cecordă tricoloră. Ochii îi străluceau puternic și de pe fața lui se desprindea o deosebită hotărîre.

În cameră se făcu tăcere și toți îl priviră cu mirare.

— Dar ce-i cu tine aici Fărcășene, că te știam la Craiova? — i se adresă Solomon.

— Să trăiți, domnule colonel, am sosit chiar în dimineața asta pentru a vă aduce cît mai curînd vestea cea mare. Vin direct din tabără de la Izlaz unde am trăit cea mai frumoasă zi a vieții mele. Marii noștri patrioți în frunte cu Bălcescu, Eliade, Tell, Magheru, Pleșoianu și mulți alții au adunat poporul și au proclamat independența țării, egalitatea drepturilor politice, împroprietărirea clăcășilor, libertatea scrierii și multe altele pe care o să vi le arăt îndată pe foaia asta.

— După cum văd ai trecut în tabăra răsculaților — încecă

să glumească Solomon, observînd o frămîntare în mijlocul ofițerilor mai tineri care se îngrămădiseră în jurul lui Fărcășanu.

— Amtrecut de partea popoului român, așa cum trebuie să facă toți acei care își iubesc țara și vor s-o scape de jugul turcilor și de vătăfii lor de aici. Dumneata și toți din camera asta v-ați fi cutremurat de entuziasmul și dreptatea celor decretate, dacă erați acolo.

— Ia-o mai încet tinere și nu te înflăcăra așa repede. Ai uitat pe semne de credința jurată lui Vodă?

— N-am uitat-o, dar Vodă va face așa cum cere norodul obidit de atîta amar de suferință. Ei nu s-au ridicat împotriva lui, ci împotriva boierilor și dregătorilor care i-au stors ultima vlagă atîta amar de vreme. Dacă Vodă face cîrdășie cu ei contra popoului, atunci am uitat și eu de jurămînt.

— Fărcășene, mă tem de capul tău și de oasele tale care vor putrezi în fundul temniței. Mai bine să mergi cu mine la Vodă și să ceri iertare pentru rătăcirile ta. El nici nu vrea să audă de răsmeriță și vai de cei asupra cărora se va abate mînia lui. Dacă ne poruncește noi îi vom trece prin foc și sabie.

— De ce să-i trecem prin foc și sabie? Ei cer dreptate ome-nească, egalitate între oameni și iubire de patrie. Sînt frații și părinții cătanelor noastre. Și apoi nu sînt singuri. Pe unde trec li se alătură tot poporul cu cîntece și flori. Un glonț nu s-a slobozit la Craiova, deși era acolo chiar fratele domnului. Muncitorii, negustorii, meseriașii și toți „desculții“ din țurguri merg cot la cot cu țaranii. Ei toți formează poporul pe spinarea cărora trăiesc atîtea lipitori. Citiți această proclamație și spuneți ce nu este drept în ea.

Fărcășanu vorbea din ce în ce mai însuflețit și singele i se ridicase în față.

Atenția tuturor fiind îndreptată spre Fărcășanu, nu s-a observat intrarea maiorului Lăcusteanu, comandantul batalionului I. El se trăgea dintr-o familie de boieri, cu moșii mari. Adevsea era invitat la Bibescu, cu

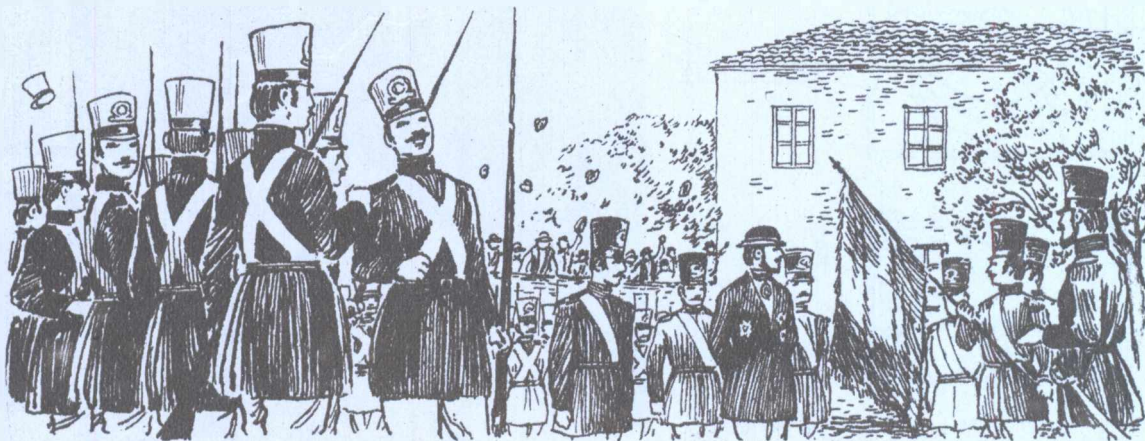

care se afla în relații foarte strînse.

De la început, se adresă pe un ton supărat lui Solomon, imputându-i că nu l-a chemat mai de dimineață la adunare.

Ofițerii mai tineri își aruncară priviri unul altuia, știindu-l înverșunat contra oricărei aspirații legitime a poporului ținut în iobăgie. Vodă și șefii lui îl apreciau, în special pentru cruzimea cu care se purta față de soldați și pentru disprețul ce-l purta celor ridicăți din păturile de jos.

În timp ce Lăcusteanu se apropiase de Solomon pentru a citi proclamația, majoritatea ofițerilor nu mai conțineau cu fel de fel de întrebări puse lui Fărcășanu.

— Cum dumneata tolerezi ca un căpitan comandant de companie să facă astfel de propagandă în regimentul dumatilă? — izbucni în culmea indignării Lăcusteanu.

— Nu te mai supăra maiorule, că și dacă vor veni, sînt frați de-ai noștri, sînt romîni, nu sînt nici turci, nici tătari — îi răspunse domol Solomon, presimțind că evenimentele s-ar putea să-i dea dreptate lui Fărcășanu.

Lăcusteanu furios de această neînțeleasă îngăduință a lui Solomon, își îndreptă toată mînia asupra lui Fărcășanu.

— Ascultă domnule căpitan, dacă vei îndrăzni să mai vorbești o boabă de asemenea propagandă mă jur pe onoare că îți trăznesc creierii la minut.

— Nu veți îndrepta nimic dacă îmi trăzniți numai mie creierii — răspunse demn și hotărît Fărcășanu. Ca mine gîndesc foarte mulți și nu veți putea ușor să-i zdrobiți pe toți. Numai uitați-vă pe fereastră să vedeți cîtă mulțime este de partea noastră, a celor ce simțim cu poporul. Și nu uitați că pe drum e toată țara.

Neașteptîndu-se la atîta dîrzenie din partea căpitanului, Lăcusteanu, fierbînd de necaz, îl amenința cu ostînda ce va primi de la judecata în fața căreia va fi tras, chiar a doua zi.

După ce Solomon căută să-l potolească și îi comunică motivul adunării ofițerilor, ieșiră cu toții, îndreptîndu-se spre cazarmă.

★

În stradă se împărțiseră în două grupuri; într-o parte Solomon Lăcusteanu, Racotă și încă vreo cîțiva care se trăgeau din familiile de boieri, iar cei mai mulți în jurul lui Fărcășanu. Mulțimea îi însoțea, aclamînd puternic ostirea. Multe glasuri cereau să nu se facă vărsare de sînge contra fraților lor ce veneau de la Izlaz.

Fărcășanu împărți cîteva proclamații și dădu instrucțiuni să se adune tot poporul în fața cazarmii și la palat.

După sosirea ofițerilor la cazarmă, se începură pregătirile

pentru primirea lui Vodă și depunerea noului jurămint.

Vestea proclamației de la Izlaz s-a împrăștiat ca fulgerul printre soldați și subofițeri. Grupuri, grupuri, se sfătuiau prin diferite unghere ferite de vîzul aceluia de la care puține vorbe blinde azeau. Peste tot discuțiile se învîrteau în jurul aceluiași lucru.

— Ai auzit, Radule, că vor să ne dea pămînt și să ne scape de robie?

— D-apoi mari oameni sînt cei ce gîndesc și la suferințele noastre.

— Numai să-i păzească cei de sus de furia boierilor, care mai de grabă și-or tăia o mînă decît să dea un pogon din ale multe mii ce stăpînesc.

— Ei Ioane, trebuia să vie o dreptate cîndva, că prea mult ne-am rupt cu munca numai pentru răsfațul lor, iar noi n-avem nimica.

— Vodă ce-o zice de asta? După cele întimplale alaltăieri nu cred să fie în ape bune. S-ar putea să ne trimeată să tragem în frații noștri.

— Și dacă? Noi nu știm să facem ca cei de la Craiova? Doar n-o să ne tăiem singuri craca pe care stăm.

— Bine zici, Florea. Așa vom face. Nu vedeți că ofițerii și subofițerii cei mai mulți sînt de partea noastră?

— Or fi aștia mai mititei, însă căpeteniile tare urît se mai uită.

— Păi cum vrei să ne privească, că tot boieri sînt și n-oi crede că s-or îndura să ne dea din moșiile lor.

În timp ce, în freamătul pregătirilor pentru primirea lui Vodă, cătanele își spuneau ce le apăsa inima, lîngă cazarmă se adunase mulțimea ca la paradă. Mulți se cătăraseră pe ziduri și vorbeau cătanelor numai despre lucruri care le ungeau sufletul. Văzînd atîția meseriași și tabaci, tocmai cînd munca ar fi fost în toiul ei, credeai că e sârbătoare și nu zi lucrătoare.

Tabacii și descultii erau cei mai cutezători. Ei nu prea se uitau la răcnitul acelor comandanți în care parcă intraseră toți dracii în dimineața aceea. Cătanele erau îndemnate să nu îndrepte puștile contra fraților lor.

★

Trompetele anunțaseră apropierea lui Vodă. Mulțimea de afară începuse să se miște făcînd loc caleștii domnești. Nici un glas nu se azeu să facă urale domnului, așa cum de obicei se petrecea cînd Vodă binevoia să se arate în fața norodului.

Vodă, îngîndurat și nervos, era însoțit de colonelul Odobescu. Solomon dădu comanda pentru onor și după ce sfîrși raportul, se apropiă să șoptească ceva lui Vodă.

Pe ziduri nu mai era loc să arunci nici un ban, așa se um-

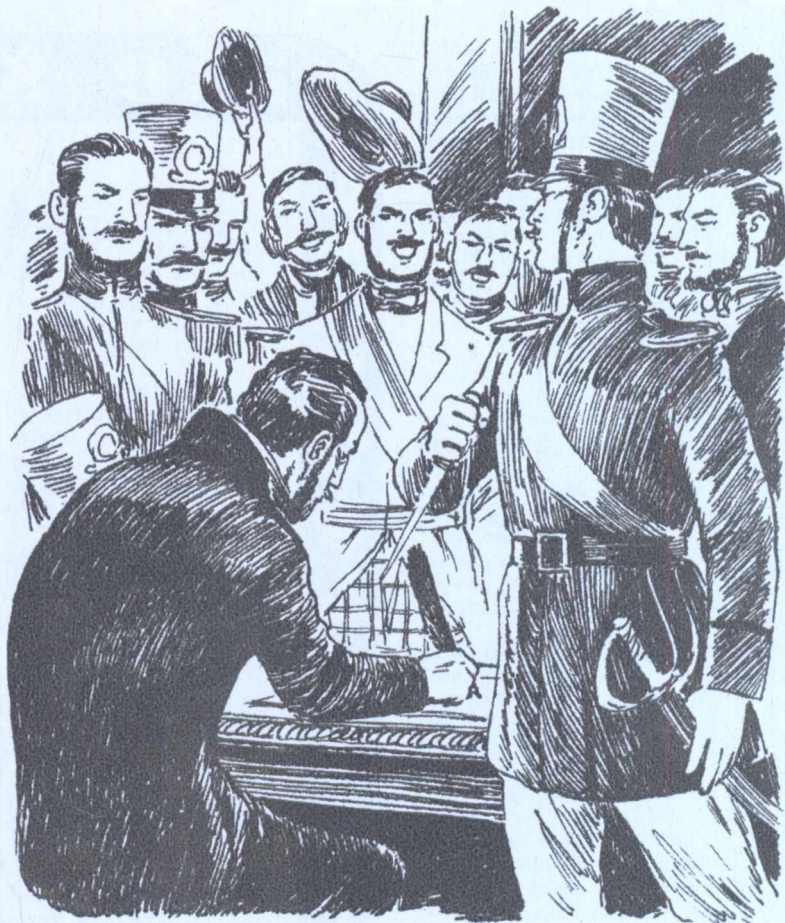

pluseră de popor. Ca la un semnal începuseră să strige: „Trăiască Constituția de la Izlaz! Trăiască libertatea pentru toți! Jos cu boierii hrăpăreți! Să vină Bălcescu cu Tell!”

Era un vuiet de parcă se năruiau toate casele din jur.

Din front țîșni căpitanul Fărcășanu și mergînd drept către Bibescu se opri la doi pași de el.

— Să trăiești Măria Ta! Să te milostivești și să primești constituția care au decretat-o poporul romîn — spuse el cu vocea tremurîndă și palid la figură.

— Trăiască constituția! — începu să strige și mai puternic mulțimea.

Bibescu, uluit de atîta îndrăzneală, nu scoase nici un cuvînt.

Sublocotenentul Enache Dimitriu, transilvănean de origină, fiind în acel moment de serviciu în cazarmă, alergă și luă un steag din cancelaria regimentului. Veni cu el în fața lui Vodă, se opri alături de Fărcășanu și zise tare:

— „Jură, Măria Ta, pe steag că nu vei face să intre armată turcească în țară!”

Ca din niște guri de foc se slobozi un „jură, Măria Ta”, din picăturile celor de pe ziduri. Căciulile zburau prin aer ca un roi de albine. Pînă și cătanele începură să arunce cu cușmele în sus.

Alb ca varul, Bibescu înțelese că armata nu-l mai asculta. Ea trecuse de partea miș-

cării poporului și u-o putca trimite contra revoluției care începuse. Dădu poruncă să-i tragă caleașca în față, iar Solomon cu comandanții de batalioane să se prezinte grabnic la palat.

Imediat după plecarea lui Vodă, mulțimea pătrunse pe poartă în curtea cazarmii și îmbrățișările cu soldații nu mai încetau.

★

În fața palatului parcă mai mult popor se adunase. Imediat după domn, Solomon, Lăcusteanu și Racotă abia prididiră înăuntru. Garda, cu mare greutate, opra mulțimea să pătrundă în curte.

Bibescu cu spume la gură, chemă pe subofițerul Gheorghe Magheru, fiul generalului Magheru, care se găsea în gardă la palat, poruncindu-i să tragă în prostime dacă nu se împărășie.

— Nu cred că facem bine — răspunse apăsător subofițerul.

— Teucid dacă mai scoți o vorbă — răcni ca seos din minți Bibescu.

Magheru se duse la soldați și contrar poruncii domnului, îi îndemnă să nu se mai împotrivească, ci să-i lase să pătrundă în palat.

Într-o clipită curtea se umplu de oameni. O delegație cu proclamația în mînă urcă treptele și se prezentă în fața domnului. În urma lor poporul, dînd la o parte cătanele care străjuiau intrarea în sala de onoare, înconjură pe domn și pe cei de față.

— Măria Ta, a sosit ceasul în care țara trebuie să aibă o constituție dreaptă, aceeași pentru sărac și bogat, egală pentru pâlmaș și boier, așa cum au făcut-o la Izlaz iubitorii de țară și popor — se adresa cu glas emoționat și vorbind rar, președintele delegației. Totodată va trebui să juri, Măria Ta, că o vei respecta ca lumina ochilor — continuă el cu același ton.

O tăcere de mormînt se așternuse. Cu toții își opriră răsuflarea, privind și așteptînd răspunsul lui Bibescu, în această clipă mare pentru poporul român.

— Nu voi iscăli nimic din prostiile voastre. Vai de capul acestor desculți pe care i-ați împins la o așa de mare obrăznicie față de domnul vostru — răspunse Bibescu adunîndu-și toate puterile.

N-a apucat să termine bine ultimele vorbe și frămîntarea începu cu mai mare putere...

Fiecare se adresa lui Bibescu cerîndu-i să iscălească și strigau că nu vor pleca din palat fără o nouă constituție. Afară vuietul era și mai tare, de parcă luase foc tîrgul.

Subofițerul Magheru, care răzbiise pînă aproape de Vodă, scoase stiletul din teacă și ridică mîna să-l lovească, tuînd: „Iscălește!”.

Galben ca ceara, Bibescu ceru hîrtia și o iscăli repede.

Se cutremurau zidurile încăperilor de strigătele de „Ura” și „Trăiască Constituția poporului”.

★

Delegația ridicată pe brațe o fost purtată pe ulițe.

Bucurie așa mare nu se mai văzuse în București. Ulițele gemeau de lumea care lăsase casele în voia întâmplării. Fiecare săruta pe vecini, cînta și juca de parcă ar fi căzut aur din cer. Steagurile și cocardele răsăriseră în piepturile manifestanților, ca ciupercile după ploaie. Toți lăutarii tîrgului cîntau de zor pe locurile virane, unde sîrbele și horele nu mai încetau.

Nu mai la palat și în casele arătoase ale boierilor, parcă era înmormîntare. La geamurile lor se zăreau priviri furișe și îngrozite de atîta revărsare de veselie, ce nu mai putea fi potolită. În camere întunecoase își strîngeau cu grijă giuvaerele și monezile grele de aur și de argint. Pentru ei părea că sosise sfîrșitul pămîntului, în timp ce poporul se simțea slobod din lanțurile unei grele robii.

Tîrziu către miezul nopții încetară focurile, jocurile și cîntecele la marginile Bucureștiului.

Boierii nu mai vorbeau cu dispreț despre „desculți”, ci cu mare teamă.

Campionatele R.P.R. de regularitate și rezistență

Campionatele R.P.R. de regularitate și rezistență

Anul acesta i-a revenit asociației „Energia” cinstea de a organiza cea de-a

de Alex. TEODORESCU

N. și Gaginschi M., motocicliști care au reprezentat culorile asociației noastre.

VI-a ediție a campionatului R.P.R. de regularitate și rezistență. Traseul ales pentru desfășurarea probelor a avut ca centru orașul Sibiu.

La 23 aprilie — pe o vreme puțin favorabilă desfășurării unei astfel de competiții, zăpadă, ploaie, șosele defundate — au luat startul 56 de motocicliști care au format 12 echipe reprezentînd șase asociații sportive. Asociația noastră a fost reprezentată prin patru alergători.

Pe o durată de șase zile, parcurgînd circa 1500 kilometri și străbătînd un traseu dur cu diferențe de nivel și pe un timp vitreg, cei mai buni motocicliști din țara noastră și-au disputat cu dirzenie titlul de campion.

Vremea nefavorabilă și greutatea traseului au pus pe mulți dintre concurenți în situația de a nu reuși să termine cu bine concursul. Din cei 56 de motocicliști, după parcurgerea etapelor și a probei de partajare se clasifică numai 22. Printre aceștia s-au aflat și Kovacs Ladislau, Podoleanu T., Vieru

În general, trebuie subliniat bunele rezultate care s-au obținut în acest concurs terminat de nouă concurenți cu zero puncte penalizare.

Trebuie remarcată, în special, voința și dirzenia concurenților noștri care au reușit să se claseze pe locul 5 din 12 echipe participante, înaintea multor motocicliști consacrați de la asociațiile Dinamo, C.C.A. și Energia.

Campionatul a constituit și un criteriu de selecționare a lotului ce a reprezentat AVSAP la concursul internațional din R.D.G., unde a ocupat locul doi, din șase țări participante.

Clasamentul general pe echipe:
I Echipa Dinamo I — Campioană R.P.R. — 24 puncte penalizare;

II Echipa Energia I — 72 puncte penalizare
III Echipa C.C.A. I — 431 puncte penalizare.

Campion R.P.R. pe anul 1957 Cernescu M. Mircea de la asociația Dinamo.

Concurentul Cernescu Mircea reprezentînd asociația Dinamo, campion al R.P.R. pe anul 1957, la trecerea unui vad

Motociclistul Kovacs Ladislau — care a concursat sub culorile asociației noastre străbătînd un drum defundat de munte



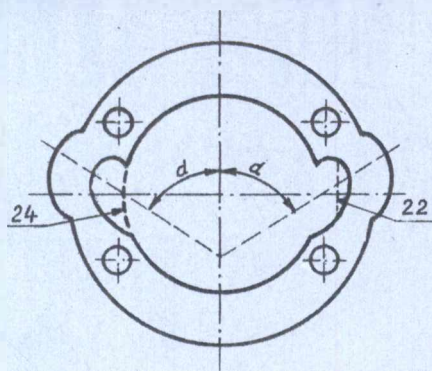

Canalele de transfer
Jawa - CZ 125-150 cm.

Fig. 1

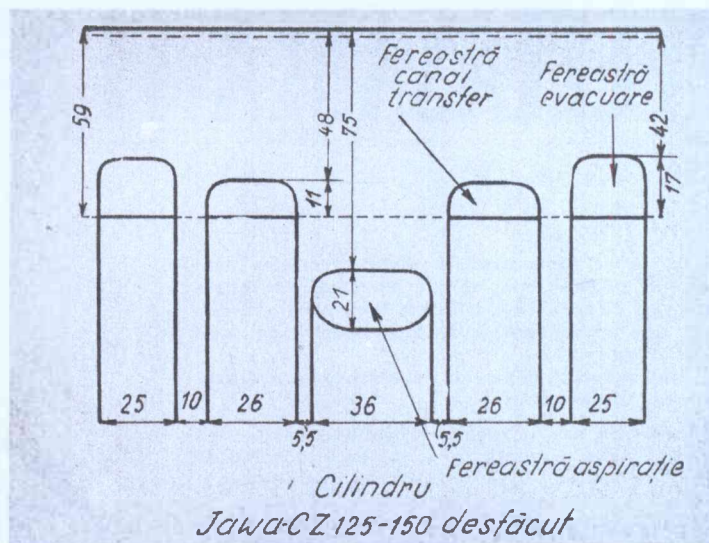

Cilindru
Jawa-CZ 125-150 desfăcut

Fig. 2

Adaptarea motocicletei „JAWA” pentru competiții

de N. SĂDEANU
Maestru al sportului

După cum arătam într-unul din numerele trecute, dorința sportivilor noștri de a obține performanțe cât mai valoroase în cadrul concursurilor de regularitate și rezistență și a celor de motocros, i-a determinat pe unii dintre ei să studieze cu atenție motocicleta de serie „J.J.” și să-i aducă o serie de transformări tehnice, menite a-i spori puterea motorului.

Urmărind același scop, câțiva dintre posesorii motocicletelor de serie „Jawa” — C.Z. de 125 și 150, au recurs și ei la efectuarea unor modificări care, cu ocazia disputelor sportive, le-au adus mari satisfacții.

Cunoscând importanța pe care o prezintă obținerea unei ușoare alunecări a amestecului carburant în interiorul carteurii motor, s-a trecut la lustruirea acestuia; lustruirea și mărirea canalului de transfer în carter trebuie însă făcută, în așa fel încât, să corespundă cu cilindru. Este o operație migăloasă dar, pentru a fi siguri că vom obține o ajustare de precizie, putem confecționa și întrebuința un tipar făcut din tablă de zinc sau de aluminiu în grosime de 0,3—0,5 mm (fig. 1). Odată terminată această operație, procedăm și la mărirea ferestrelor. Astfel, în timp ce vom face ca fereastra de transfer să aibe 24 mm în partea cilindrului și 22 mm în exterior, fereastra de aspirație din carter va fi mărită în lățime pînă la 36 mm și pînă la 21 mm în înălțime, în așa fel încât, aceasta din urmă, să corespundă ferestrei de aspirație a cilindrului.

Mărirea puterii motorului necesită și mărirea ferestrelor din cilindru (fig. 2). Ținând seama de aceasta, ele se pot modifica astfel: fereastra de

aspirație va fi pilită și adusă la dimensiunile ferestrei de aspirație din carter, adică la 36 mm în lățime și la 21 mm în înălțime; celelalte două ferestre vor fi și ele mărite, în așa fel încât fereastra de transfer să aibe în lățime 26 mm și în înălțime 11 mm iar fereastra de evacuare 25 mm în lățime și 17 mm în înălțime.

Problema suprimării coturilor bruste, mai ales în canalele de transfer, își va găsi rezolvarea prin pilirea și lustruirea lor. De altfel, toate aceste canale și ferestre vor fi lustruite cu șmirghel pentru a obține o suprafață netedă, fără nici un fel de valuri. În ceea ce privește partea inferioară a cilindrului, va trebui să aibe 28 mm și să corespundă cu pistonul (fig. 3).

Fereastra din piston va fi și ea ajustată cu mare precizie, în înălțime pînă la 28 mm corespunzând cu cilindru (fig. 3).

Tot o strunjire este necesară și în cazul *chiulasei* unde, pentru obținerea mării raportului de compresie, va fi necesară strunjirea la baza de etanșare cu cilindru cu 0,8 mm—1 mm. În schimb, carburatorul normal de 22 mm \varnothing nu poate fi întrebuințat pentru obținerea randamentului maxim. Se poate folosi însă carburatorul Jikov 2920 H.C. care trebuie determinat prin alegerea jiglerului principal ce variază între 95-110.

Înainte de a ajunge pistonul la punctul mort superior, *avanșul* va trebui și el reglat la 3 sau 3,5 mm. *Pinionul secundar*, adică cel de la cutia de viteze, se poate întrebuința de 16, 17 sau 18 dinți pentru motocicletele de 150, după nevoi.

Toate aceste modificări aduse motorului cer și înlocuirea

bujiei cu una avînd o putere calorică de 225—240. Dacă înlocuirea bujiei este necesară, sistemul *tobei de eșapament* este bine a rămîne nemodificat, orice modificare ducînd la micșorarea puterii motorului. În nici un caz, nu trebuie să se utilizeze pîlniile sau megafonole.

De asemenea, la concursurile de motocros, trial sau regularitate, este necesară *ranforsarea cadrului* în partea din față, pornind de la gîtul furcii pînă la prezoanele care țin motorul pe cadru. Aceasta se poate face, cu sau fără sudură, din balot de fier de 3—4 mm sau din balot de crom-molibden de 2—3 mm grosime. O altă transformare o constituie și modificarea locului de sub șa de post pompă, cu un suport pentru tubul de umflat cu aer comprimat.

Executînd cu atenție și cu mare precizie ansamblul acesta de transformări tehnice, vom deveni posesorii unei motociclete al cărei motor va avea o putere sporită cu circa 20 km la oră și care, alături de măiestria sportivului, va da roade dintre cele mai bune.

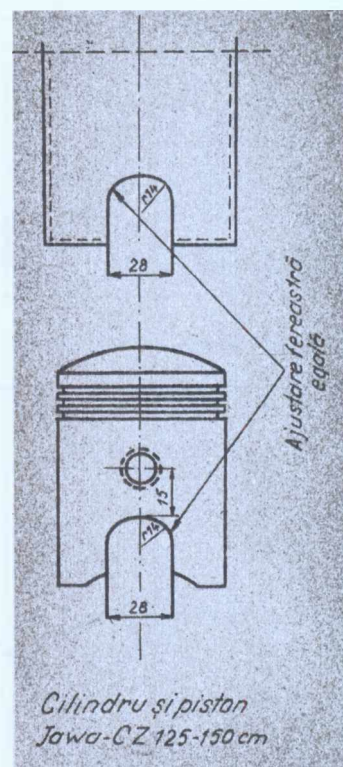

Cilindru și piston
Jawa-CZ 125-150 cm

Fig. 3

cronica navomodelistică

La concursul republican de navomodele ce se va desfășura la București între 30 august și 1 septembrie a.c., fiecare regiune poate prezenta cîte un model din următoarele categorii:

- Grupa I. **Nave militare** (un model autopropulsat).
- Grupa II. **Vase de comerț** (un model autopropulsat).
- Grupa III. **Navomodele de cursă** (un model de ambarcațiune de viteză cu motor sau un model de yacht cu vele).
- Grupa IV. **Navomodele teleghidate** (de preferință, un model radioghidat).
- Grupa V. **Navomodele experimentale** (un model, construcție originală).
- Grupa VI. **Navomachete** (model de vitrină, reproducere fidelă a oricărui tip de navă).

Prezentarea tuturor acestor categorii de modele nu este obligatorie. Regiunile se pot prezenta și cu o parte din ele.

DEPLASAREA PE TEREN DUPA AZIMUT

de N. CRISTESCU

Pe teren necunoscut în afara drumurilor, mal ales în pădure, noaptea sau pe ceață, se poate menține direcția de deplasare folosind o busolă, așa cum procedează de altfel navigatorii pe mări sau în aer.

Mai jos dăm noțiunile necesare pentru o asemenea deplasare.

Se numește azimut unghiul format de direcția nord cu o direcție oarecare; el se măsoară începând de la direcția nord, în sensul mersului acelor de ceasornic și poate avea valori de la 0° — 360° .

Dacă unghiul se măsoară față de direcția nordului geografic i se spune azimut geografic, iar dacă se măsoară față de nordul magnetic se numește azimut magnetic.

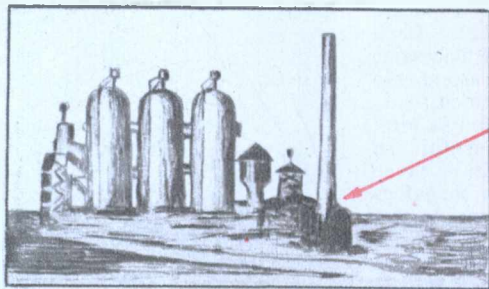

Coșul fabricii, azimut magnetic = 242°

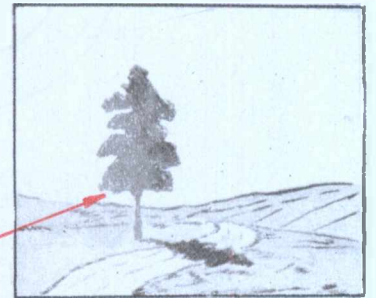
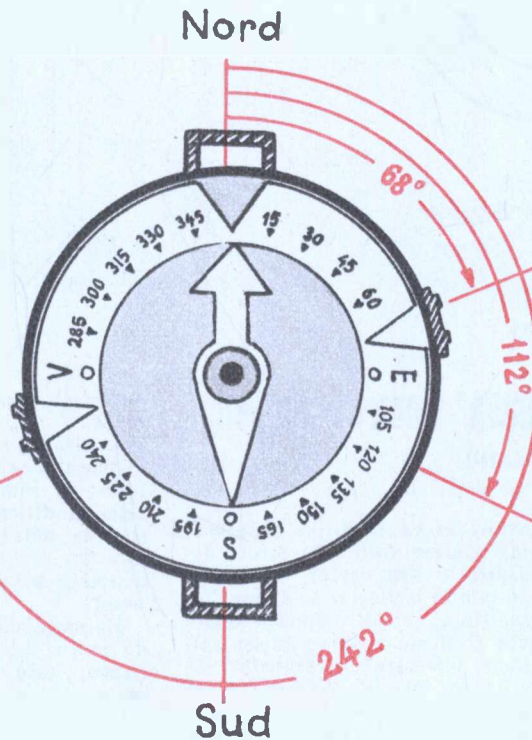

Copacul izolat, azimut magnetic = 68°

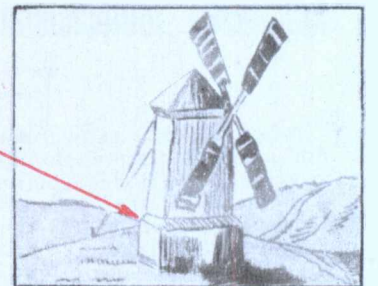

Moara de vânt, azimut magnetic = 112°

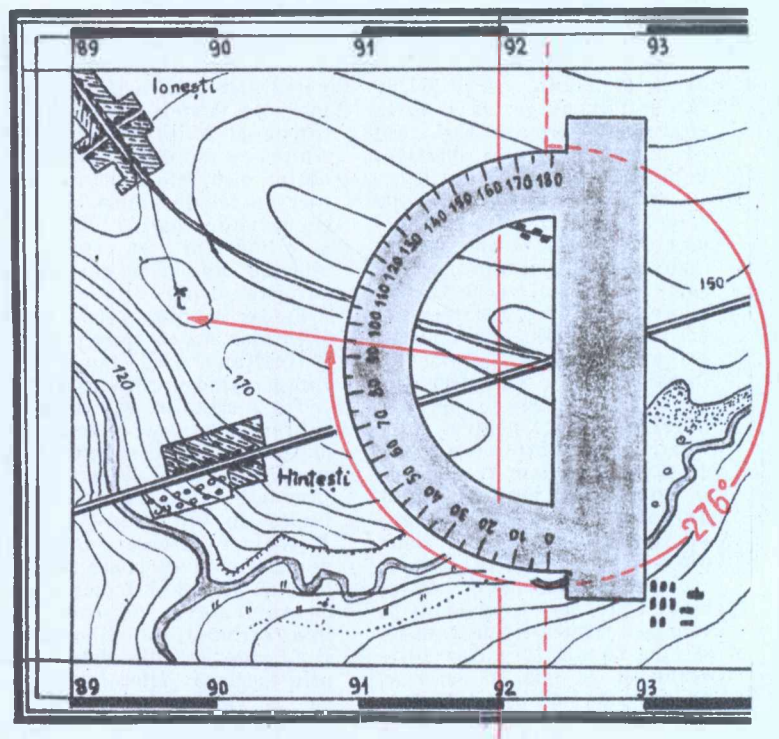
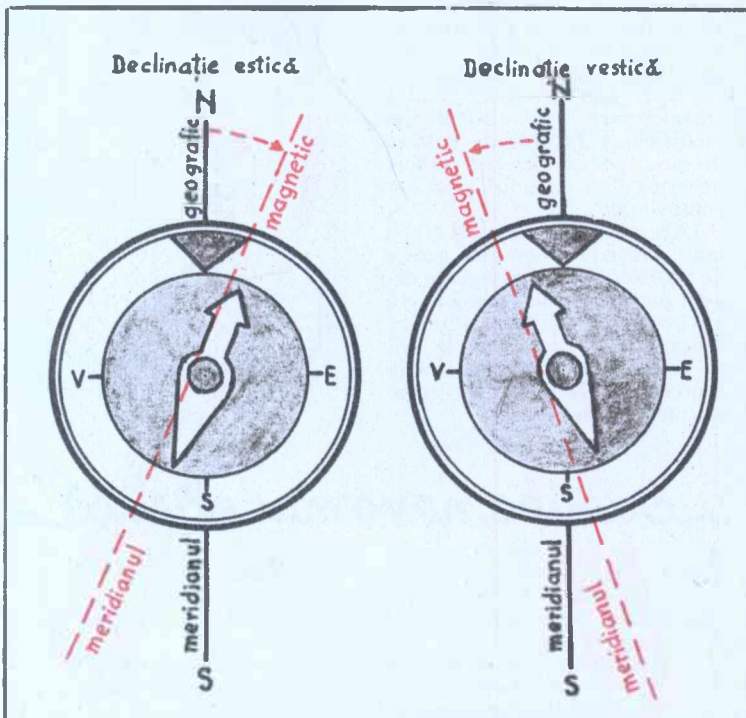

Deplasarea pe teren se face cu busola, deci se folosește nordul magnetic. Pe hartă este însă trecută direcția nordului geografic, ceea ce face necesar să se transforme azimutul geografic în azimut magnetic. Această operație este ușoară deoarece pe fiecare hartă este trecută valoarea și sensul unghiului de declinație (diferența între nordul geografic și nordul magnetic).

Când declinația este mai mică de 5° , această transformare nu mai este necesară.

Pentru a măsura pe hartă azimutul geografic, se trasează cele două laturi ale unghiului și anume: direcția dată (de la încrucișarea de drumuri spre moara de vânt) și direcția meridianului geografic (o linie paralelă cu diviziunea 92 înscrisă pe laturile de nord și sud ale cadrului hărții). Se folosește apoi un raportor și se transformă, dacă este cazul, azimutul geografic în azimut magnetic folosind unghiul de declinație înscris pe hartă.

Pentru a pregăti o deplasare după azimut, se trasează itinerariul pe hartă, alegând pentru schimbările de direcție puncte de stație ce pot fi ușor găsite pe teren. Se măsoară apoi pe hartă azimutul fiecărei direcții și distanțele între stații, înscriindu-le pe un carnet sau

pe o schiță (distanțele măsurate pe hartă în metri pot fi trecute pe schiță în dubli pași, considerând că un dublu pas este egal cu 1,50 m).

Exemplul de mai jos arată cum se pregătește și se execută o deplasare pe teren după azimut.



De la pod (stația 7) se merge pe azimutul 332° aproximativ 600 m (400 dubli pași) urcând tot timpul prin pădure până se întâlnește (sau caută pe o rază de 100 m) o casă izolată de pădurar, terminând astfel deplasarea după azimut.

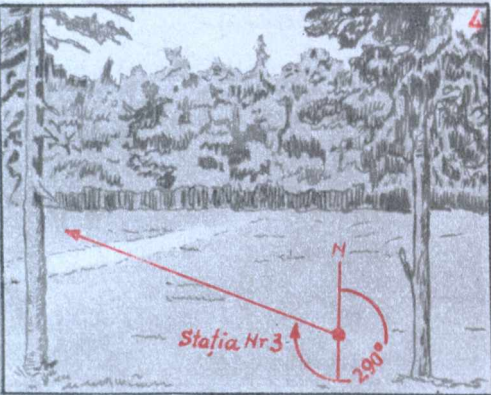

Se identifică stația 3 după forma poienii din pădure apoi se fixează pe teren direcția de azimut 290° pe care se merge mai întâi de-a lungul poienii, în total 820 m (547 dubli pași) până la poiana rotundă unde s-a fixat stația nr. 4.

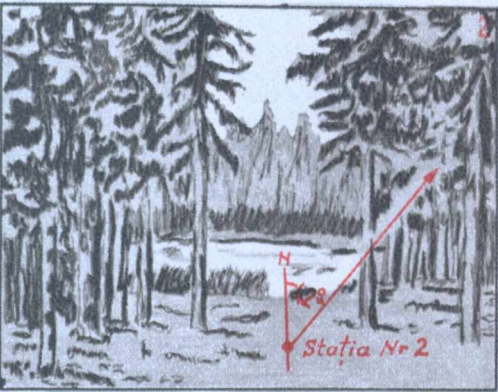

Se identifică stația Nr. 2 după forma colului de pădure și a terenului mlăștinos din față. Se stabilește apoi direcția de azimut 42° , care trebuie menținută pe o distanță de 770 m (514 dubli pași) până se ajunge la marginea unei mlăștini în punctul a.

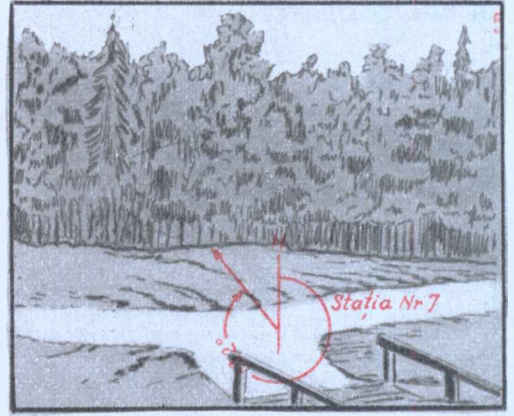
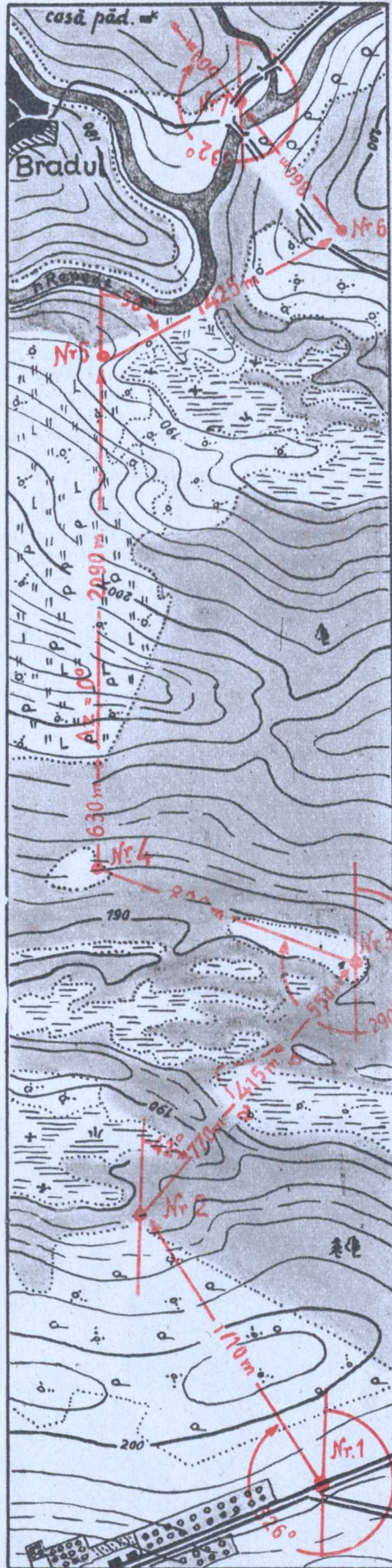

Din stația 4 se continuă deplasarea pe azimut 0° aproximativ 630 m prin pădure și 2090 m prin pădurea tăiată.

Se continuă deplasarea reținând că între stațiile 5 și 6 se trece pe lângă malul râului Repede iar între stațiile 6 și 7 nu se mai folosește azimutul, menținându-se direcția după traseul șoselei.

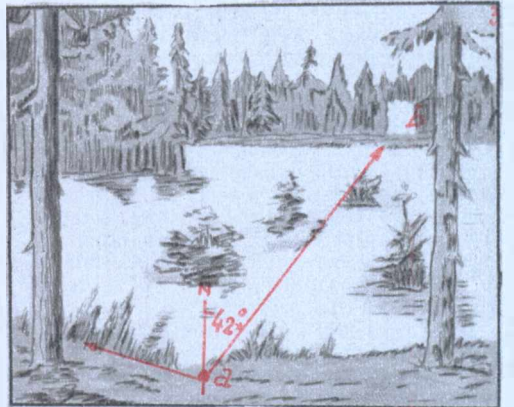

Din punctul a se identifică pe malul opus un punct distinct b tot pe direcția de azimut 42° . Deplasarea până la b se face pe malul mlăștinei, fără a folosi busola, parcurgând aproximativ 415 m (277 dubli pași). Din b se reia direcția 42° pe care se merge încă 550 m (367 dubli pași).

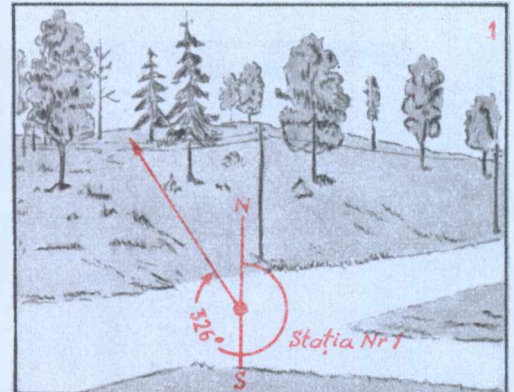

În punctul de plecare, la biturcarea drumului, se identifică pe teren direcția de azimut 326° spre pomul uscat. Se merge pe această direcție 1140 dubli pași (1710 m) căutând ca de la pomul uscat să se identifice alt punct pe azimutul 326° .

Sfârșit de drum

de Dem. COSTINESCU

Septembrie așternuse pete de rugină pe dealurile din jurul Mediașului. În biroul comitetului organizatoric orășenesc, trei oameni așternău pe hîrtie concluziile discuțiilor pe care le purtasera. Să vi-i prezentăm: Sirbu Ioan președinte, Popescu Dumitru vicepreședinte și Murčan Niculae instructor.

Acum, iată și problema pusă în discuție — începerea noului an de învățămînt în cercurile de pregătire tehnico-militară din organizațiile de bază de pe raza orașului. Activitatea desfășurată și încheiată în iunie, fusese plină de învățăminte. Așa, de exemplu, s-a văzut că unele cercuri din întreprinderi nu au dat roadele scontate; noțiunile predate depășeau nivelul de pregătire al cursanților; a fost prea mic numărul de instructori voluntari care să asigure predarea cunoștințelor tehnice și, în sfîrșit, baza materială n-a fost temeinic pregătită.

Ca o primă măsură, s-a hotărît convocarea președinților și vicepreședinților comitetelor organizațiilor de bază la sediul comitetului orășenesc. Apoi, împreună cu aceștia și în raport de posibilitățile reale ale fiecărei organizații de bază, de instructorii voluntari existenți la acea dată și de dorințele membrilor, s-au stabilit ce cercuri vor lua ființă în anul în curs. În continuare, s-a ridicat problema asigurării bazei materiale. Toate acestea odată fixate, s-a trecut la treabă, comitetului rămînîndu-i sarcinile completării numărului de instructori în raport de necesități, a întregirii bazei materiale și a controlului asupra modului cum se desfășoară munca de pregătire.

După o vreme, s-a simțit din nou nevoia unei convocări. De astă dată, participanții au fost instructorii voluntari ai viitoarelor cercuri de pregătire. La această convocare s-a discutat, în amănunt, programul analitic, numărul orelor afectate fiecărei specialități, locul și data unde aveau să se țină cursurile,

precum și despre baza materială pe care o vor avea la dispoziție.

Încet, încet, măsurile premergătoare pentru începerea noului an de învățămînt se apropiau de sfîrșit. Și cu puțin înainte de începerea cursurilor în toate întreprinderile, instituțiile și școlile din oraș au fost afișate, în gazetele de perete, articole care vorbeau despre începerea pregătirii în cercurile A.V.S.A.P., necesitatea de a participa cu regularitate la ședințe și de a-și însuși, cît mai bine, materia predată.

★

De atunci au trecut opt luni. Acum cînd scriu aceste rînduri, anul de învățămînt se apropie de sfîrșit. Iată de ce am socotit că un scurt raid prin organizațiile de bază unde au funcționat cercuri de specialitate ar putea să ne arate dacă măsurile luate în toamna trecută și-au vădit utilitatea.

Primul popas l-am făcut la uzina textilă „Vasia Vasilescu”, al cărei comitet deține fanionul de frunțas pe oraș. Aici, au funcționat două cercuri: unul de operatori topografi, condus de David Pompiliu, și unul de conducători auto, condus de instructorul Bordeianu Haralambie.

— Nu ne-am mulțumit numai cu ce ne-a înzestrat orașul, ne spune președintele organizației de bază, Jaca Leonida, cînd a venit vorba despre asigurarea bazei materiale. Astfel, pentru cercul de operatori topografi am confecționat din placaj mai multe hărți în relief și, de asemenea, folosind resursele locale, am dotat cercul auto cu o machetă de mașină cu dublă comandă, picse auto și semne de circulație. În ceea ce privește gradul de pregătire, vă poftim la examene.

De aici, ne-am îndreptat apoi spre garajul unde se aflau cele trei mașini primite de la comitetul organizatoric regional. Prin munca voluntară a membrilor cercurilor, mașinile au fost reparate și puse la punct. Pe membrii



Membrii cercului auto fac ultimele pregătiri înainte de a porni la lecția practică de conducere

cercurilor de la uzinele „Vasia Vasilescu” și „Drum Nou” i-am găsit pregătindu-și mașinile pentru conducere. Instructorii Ionescu Florin, Bordeianu H. și Lepădatu Florea, ne-au asigurat că elevii sînt pregătiți pentru examenele de absolvire, primul pas spre mult rîvnitul carnet de conducător auto.

Cu aceleași bune rezultate se prezintă, în procesul de pregătire și tinerii de la școlile profesionale Textile, Chimice și Sticlărie. În fiecare din ele au funcționat cercuri de telefoniști-centraliști, instruite de tovarășul Simicoreșcu Dumitru. Pe telefoniștii-centraliști de la Școala Medie Nr. 1 i-am întîlnit, în frunte cu instructorul lor, profesorul Rădulescu, plecînd cu materialul didactic într-o aplicație practică.

Și, fiindcă sîntem la capitolul școlii, trebuie să amintim și despre cercul de operatori topografi de la Școala Medie Nr. 2. Aici, profesorul Servațius Gustav a reușit ca în cadrul lecțiilor practice să alcătuiască o serie de hărți în relief, pe care le-a donat apoi comitetului orășenesc spre a servi ca material didactic și altor cercuri.

În scurtul nostru raid am trecut și pe la cercurile de radiotelegrafiști. Ambii instructori, și Popișteanu Victor, și Neamțu Petre au reușit, folosind bine baza materială și timpul afectat prin programul analitic, să pregătească temeinic pe tinerii de la Școala Medie Nr. 1, pe muncitorii de la uzinele „Vasia Vasilescu” și pe elevii Școlii profesionale metalurgice, ca buni operatori și cunoscători ai aparatelor de radiorecepție.

★

Sîntem în prag de examen și aproape de sfîrșitul drumului spre însușirea tehnicii noi, parcurs de către membrii asociației noastre care au urmat cursurile în diferitele cercuri de pregătire. Modul în care au fost însușite cunoștințele, se datorește strînsei legături dintre comitetul organizatoric orășenesc din Mediaș și comitetele organizațiilor de bază din întreprinderi și instituții, bunei organizări și judicioasei pregătiri din timp a anului de învățămînt.

Profesorul Servațius Gustav explică elevilor caracteristicile topografice ale munților Făgăraș pe o hartă în relief lucrată de membrii cercului de operatori topografi



ȘI IATĂ CĂ TIMPUL A TRECUT...

Era prin luna decembrie a anului trecut. În comuna Blăjel din raionul Mediaș se anunțase că organizația A.V.S.A.P. va înființa un cerc de tractoriști. Vestea s-a răspândit ca fulgerul.

În prima zi după ce se anunțase înființarea cercului, s-au și făcut înscrieri. Tinerii Teodor Vandor, Ioan Boieșan, Ioan Rampelt și Alexandru Bany, au fost printre primii care s-au înscris. Dar după ei au venit și alții. În scurt timp numărul lor a ajuns la 29.

Meseria de tractorist au îndrăgit-o încă de când au văzut primul tractor, răsturnând brazde adânci pe tarlalele întovărășirii din comună.

Visul lor de a conduce o mașină, a început să se înfiripe în ziua de 15 decembrie 1956 când s-a predat prima lecție. Elevii au fost cu toții prezenți. Și-au notat cu băgare de seamă fiecare lucru important pe care-l spunea instructorul.

După primele lecții teoretice mulți dintre cursanți ardeau de nerăbdare să treacă vremea mai repede și să înceapă partea practică. Totuși au fost interesante și lecțiile teoretice, mai ales că la multe din ele s-au făcut și experiențe la laborator. Instructorul Gheorghe Tarog a avut grijă ca ședințele să fie cât mai atrăgătoare.

Și iată, timpul a trecut. Odată cu sosirea primăverii cursanții au ieșit la conducere. La început mai neîndemnatnici nu-i vorbă, dar s-au obișnuit repede.

Ba chiar mai târziu rezolvau cu succes și unele probleme eventuale s-ar fi putut ivi pe câmp. După fiecare pană rezolvată aveau loc discuții lămuritoare și deodată cursanților li s-a părut că timpul trece prea repede. A sosit luna aprilie.

Examenul bătea la ușă. Cursanții se pregăteau. Cereau consultații, citeau material bibliografic, răsfoiau notițele...

Ajunși în fața comisiei, cursanții au dat răspunsuri care dovedeau că toți erau bine pregătiți. La urmă comisia a consemnat în procesul verbal: 29 tineri din comuna Blăjel au absolvit cursul de tractoriști. Au obținut calificative foarte bune tinerii Vandor T., Romănuț Roman, Mihaș Vasile, Drăghici Gh., Teodor Tufă, Ioan Boieșan, Alexandru Bany, Ioan Andrei.

Aceste realizări se datoresc și exemplului dat de tinerii U.T.M-iști din comună al cărui secretar, Vandor Teodor, a fost un bun

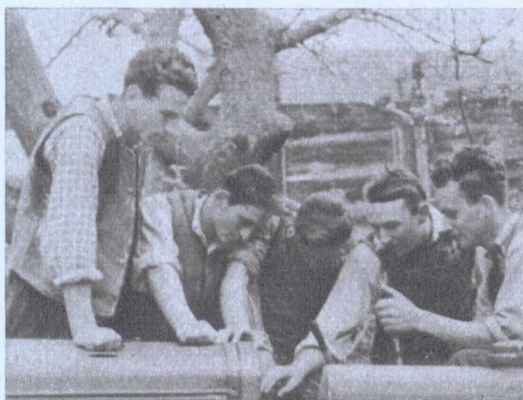

mobilizator în toate acțiunile, prin exemplul său personal.

Victor CIPARU

Președintele C. O. raional A.V.S.A.P. Mediaș

TELEFONIȘTII-CENTRALIȘTII DE LA BAZNA

La cererea și din inițiativa membrilor organizației de bază, a luat ființă în noiembrie anul trecut cercul de telefoniști-centraliști din comuna Bazna. Tovarășul Lupu Laurean, președintele organizației de bază, după ce a stat de vorbă cu tovarășul Andrea Petre, care și în anul trecut a instruit în foarte bune condiții încă o serie de tineri, a hotărât data începerii cursurilor.

Baza materială era asigurată, rămânea doar să fie completată cu câteva aparate pe care le-au cerut și le-au primit de la comitetul organizatoric raional. Prin grija secretarului de partid, tovarășul Bîlca Gheorghe, a fost rezolvată și problema sălii de curs. O încăpere spațioasă din căminul cultural al comunei a fost pusă la dispoziția cercului de telefoniști-centraliști. Îmbinând cu pricepere partea teo-



retică cu cea practică, tovarășul Andrea Petre a reușit să prezinte în fața comisiei de examinare pe toți elevii cu care a pornit în iarna anului trecut pe drumul cunoașterii tehnicii noi.

Printre absolvenții trebuie evidențiați colectivii Her-

man Mihai, Popa Constantin, Șerban Ionim, precum și tinerii țărani muncitori Dobra Gheorghe, Thelma Frederich și Stoica Gheorghe.

Vasile CRĂCIUM

Instructor A.V.S.A.P. Mediaș

CONSTRUIESC CEL DE-AL 3-LEA POD

În comuna Moșna din raionul Mediaș, trebuiau reparate complet mai multe poduri. Din inițiativa organizației de bază A.V.S.A.P. din comună și, în special, din inițiativa vicepreședintelui Urdea Ion, s-a propus înființarea unui cerc de pionieri constructori poduri.

Pentru asigurarea bazei materiale, comitetul organizatoric raional a pus la dispoziția cercului manuale și planșe. Sfatul popular din comună s-a oferit să dea cercului partea de lemnărie necesară învățării construirii podurilor, iar uneltele au fost puse la dispoziție de către gospodăriile agricole de stat și colective din comună. Când totul a fost pregătit, în decembrie 1956, instructorul Urdea Ion, ajutat de către Bratu Dorin și

Șelaru Ion, au început ședințele de pregătire.

De-a lungul lunilor de curs partea teoretică a fost îmbinată strâns cu munca practică, astfel că până la data când elevii au dat examenul de absolvire construită în comună două poduri, unul lung de șase metri iar altul de opt metri.

În această activitate, s-au evidențiat tinerii Tabără Vasile, Moldovan Ion, Manesch Hainrich, colectivistul Bretz Frederich și instructorul Bratu Dorin.

Dar munca acestor harnici podari nu s-a terminat odată cu absolvirea cercului de pregătire. În prezent ei se pregătesc pentru a ataca lucrările în vederea reparării celui de-al treilea pod.

Ioan MOLDOVAN

Vicepreședinte C.O. raional Mediaș

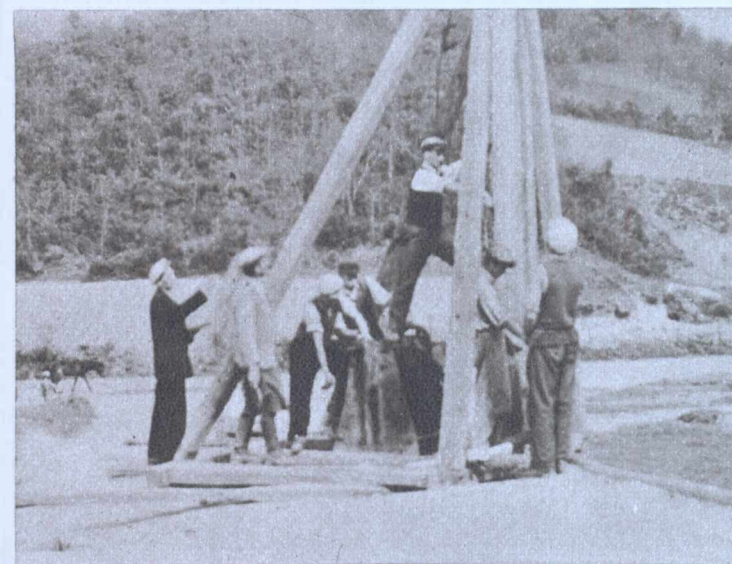



Concurenții se pregătesc pentru luarea unui start cât mai bun

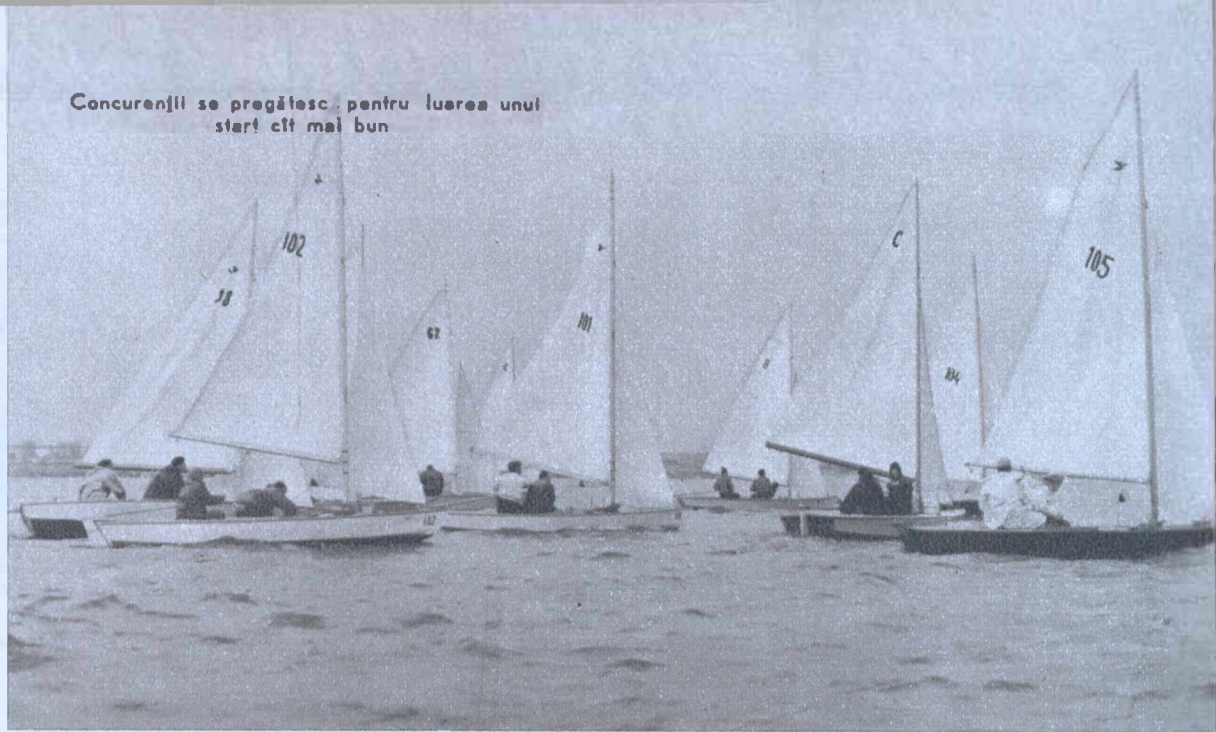

Echipajul Costescu-Horoveanu (Marina A.V.S.A.P.) în luptă cu vântul și valurile



Cupa Victoriei la yachting, tradiționala competiție aflată la a treia ediție, organizată de astă dată de către Comitetul Organizatoric Central A.V.S.A.P., a cunoscut anul acesta o deosebită amploare, atât în faza sa republicană cât și în cea internațională.

Prima întâlnire velistică a anului a intrunit pe lacul Mamaia la start, în faza internă, 49 de echipaje, constituite din cei mai buni minuitori de vele din Constanța și București. Condițiile atmosferice păreau la început că vor fi favorabile. În prima zi, 27 aprilie, briza ușoară nu dădea însă mari speranțe pentru terminarea primei regate, dar intensificarea vântului dă posibilitatea concurenților să ajungă la sosire în cea mai „încheată” regată din cele cinci programate. Cea de-a doua regată din cauza vântului care a „căzut” aproape complet, s-a desfășurat abia în după-amiaza zilei de 28 aprilie. Nici dimineața zilei de 29 aprilie nu a fost mai fericită pentru concurenți. Trei ore de la darea startului, nici o adiere de vânt nu a umflat vecele. De abia târziu după-amiază, un vânt de forță 1-2 permite desfășurarea regatei a III-a.

Programul întrecerilor prevăzând pentru ziua de 30 aprilie disputarea unei probe de rezistență dotată cu „Cupa Mamaia 1957”, ultimele două regate ale „Cupei Victoriei” au fost amânate pentru 1 Mai.

Dar capriciosul Eol se lasă din nou rugat așa încât, proba amintită a fost mai mult o întrecere de rezistență nervoasă. Ambarcațiunile au parcurs, pe un vânt slab doar circa 30 km, o cifră incomparabil inferioară celor peste 110 km parcursi în ediția precedentă.

În sfârșit, în ziua de 1 Mai, pe un vânt de forță 2-3 (4-6 m/sec.) se desfășoară ultimele două regate ale concursului

dotat cu „Cupa Victoriei”. Deși condițiile de vânt au fost atât de vitrege, clasamentele au fost întocmite și au dat învingători la individual echipajele asociației „Energia”, compuse din Dumitriu Mircea + Lungu Gheorghe la „Cupa Victoriei” și Geles Victor + Săghiu Mihai la „Cupa Mamaia”; echipajul Millio Tașcu + Baraș Victor de la Clubul Nautic Central A.V.S.A.P. au primit câte două medalii de bronz în ambele concursuri. În întrecerea pe echipe „Energia” ocupă de asemenea primul loc iar medaliile de argint au fost



obținute, la luptă, de echipa I-a a Clubului Nautic Central A.V.S.A.P., formată din Millio T. + Baraș V., Costescu V. + Viespescu D. și Nanu P. + Romașan P.

Ca urmare, cele trei echipe ale asociației „Energia” și ale Clubului Nautic Central au fost selecționate pentru a participa la faza internațională a „Cupei Victoriei” unde urmau să se întrecă cu velistii din R.P. Polonă și R.P.F. Iugoslavă.

Intr-un cadru festiv, în ziua de 5 mai, se dă startul în competiția internațională de yachting dotată cu „Cupa Victoriei”. În regată participă 12 snipe-uri repartizate prin rotație echipajelor R.P. Polone, R.P.F. Iugoslave și echipajelor românești „Energia” și Marina A.V.S.A.P.

Vântul bun din dimineața zilei a făcut ca întrecerea să fie viu disputată și prima regată ia sfârșit prin victoria echipajului polonez Tazbir + Mihalski. Regata care a avut loc după-amiază, pe un vânt mai puțin tare, este câștigată de echipajul iugoslav Ivancic + Videka. Regata a III-a, desfășurată a doua zi dimineața, este aproape lipsită de istorie și a fost câștigată, fără emoții de echipajul polonez Slojevski + Solcinski care a avut un start mai bun. Mult mai interesantă ca desfășurare, regata de după-amiază, care s-a bucurat de un vânt mai bun (forța 2-3), a solicitat participanților să facă uz din plin de cunoștințele tactice. Ea revine reprezentanților Marina A.V.S.A.P. Millio + Baraș.

Următoarele regate, a V-a, a VI-a și a VII-a au dat un

plus de spectaculozitate luptei strînse între echipajele participante, pentru un cît mai bun loc în clasament. Condițiile atmosferice favorabile au permis concurenților folosirea întregii game de cunoștințe tehnice și tactice așa încît câștigătorii au putut fi desemnați abia pe ultimii zeci de metri de parcurs.

Regata a VII-a în special, desfășurată pe o ploaie torențială și vînt puternic, a cerut velistilor eforturi deosebite. Iată acum și câștigătorii. În regata a V-a clopotul de la start anunță trecerea primului snipe condus de Costescu + Viespescu (Marina A.V.S.A.P.). Regata a VI-a și a VII-a revin polonezilor, prin echipajul Malișevski-Ostrovski.

Vîntul extrem de puternic (forța a 7-a) a împiedicat joi și vineri dimineața desfășurarea regatelor următoare. Abia în după-amiază zilei de 10 mai, pe un vînt de o tărie destul de mare (8-10 m/sec) după ce startul a fost amînat de cîteva ori, s-a dat în sfîrșit plecarea. După dublarea primei balize la snipe-ul al cărui timonier este Mircea Dumitriu, unul din favoriții cursei, se rupe catargul și velistul nostru părăsește regata. După cîteva minute același lucru li se întîmplă și echipajelor conduse de polonezii Malișevski și Slojevski. Tot pe prima parte a traseului vîntul puternic rupe focul (vela mică), a echipajului iugoslav Ivancic + Videka și slăbește catargul lui Millio + Baraș, dar aceștia continuă întrecerea. Această regată câștigată dramatic de echipajul român Geles-Saghin (Energia) a cerut din partea concurenților

îndemînare și dîrzenie în luptă. Valurile mari de pe lac au dezechilibrat de multe ori ambarcațiunile și i-a obligat continuu pe secunzi să scoată apa din snipe-uri.

Ultimele regate din „Cupa Victoriei” și în special cele de sîmbătă 11 mai, desfășurate pe un vînt puternic de aceeași tărie ca și în ziua precedentă, au fost hotărîtoare. Spectatorii de pe „Casa-Vapor” au asistat la o pasionantă întrecere mai ales între pretendenții pentru primul loc, românul Dumitriu, polonezul Tazbir și iugoslavul Ivancic. Regata a IX-a este detașat câștigată de echipajul Dumitriu + Lungu (Energia). În schimb regatele a X-a și a XI-a aparțin lui Ivancic care își

Echipa Marina A.V.S.A.P. clasată pe locul II

consolidează poziția de fruntaș. Regata a XII-a și ultima disputată duminică dimineața este câștigată de polonezul Tazbir, dar și Ivancic reușește să vină al doilea, așa încît datorită punctelor acumulate în regatele precedente își adjudecă victoria finală. Cu aceasta, „Cupa Victoriei 1957” la yachting ia sfârșit. Clasamentul general are următoarea înfățișare:

Pe echipe: I. — R.P.F. Iugoslavia — 17216 puncte; II. — Marina A. V. S. A. P. — 16012 puncte; III. — Energia — 14815 puncte; IV. — R.P. Polonă — 14460 puncte.



Echipa R.P.F. Iugoslavia câștigătoare „Cupei Victoriei”



Echipajul Ivancic-Videka (R.P.F. Iugoslavia), câștigătorul competiției la individual

Individual: Ivancic + Videka (R.P.F. Iugoslavia); Tazbir + Mihalski (R.P. Polonă); Dumitriu + Lungu (Energia).

★

Competiția internațională de pe lacul Mamaia a scos în evidență temeinica pregătire tehnică și antrenamentul îndelungat al echipajelor prezentate de R. P. F. Iugoslavia. Dintre echipele R. P. Polonă s-a detașat net, în ceea ce privește măiestria, echipajul Tazbir + Mihalski. Greșeala pe care însă a făcut-o conducerea acestei echipe este că a mizat numai pe el pentru câștigarea cupei.

În ceea ce privește echipele de club românești prin clasarea echipajelor lor pe locurile 3-7 au dovedit că au pregătirea tehnică necesară competițiilor internaționale. Ceea ce lipsește velistilor noștri este spiritul de echipă și pregătirea tactică.

De remarcat buna pregătire a echipajelor Geles + Saghin și Millio + Baraș.

Dînd o mai mare atenție antrenamentelor și orientîndu-se just în problemele care privesc succesele întregii echipe, velistii noștri vor putea aduce patriei, în viitor, mult rîvnita „Cupa Victoriei”.

V. PĂUN
(Foto: Șt. CIOTLOȘ)



Un șir de lebede albe, snipe-urile se îndreaptă cu veiele pline spre dublarea unei balize

Măriuca din Pădureni

de AL. ANTONIU

La 7 august, se împlinesc 40 de ani de când ostașii romini, alături de ostașii ruși, au înscris în cartea istoriei legendara epopee a victoriei de la Mărășești.

Au rămas nestinse în inimile noastre cuvintele: „Nici pe aici nu se trece!” — cuvinte cu care neînfricații apărători ai patriei au înfruntat pe cotropitori. La Mărășești, generalul Mackensen a cunoscut, pentru prima oară, amarul înfringerii. Acolo au fost îngropate iluziile înfumuratei armate germane. În acea groaznică înclăștare au căzut, ca niște eroi, 20.000 de ostași romini și ruși, înfrățiți în luptă.

În același timp însă, au plătit cu viața cetezanța lor, de trei ori mai mulți cotropitori: în lunca Sușiței și a Siretului și-au găsit mormintele 60.000 de bavarezi.

Poporul român — liber astăzi de asuprire — vrea să trăiască în pace cu oricare altă țară. Dacă însă nu va fi cu puțință acest lucru, noi, feciorii și nepoții eroilor de la Mărășești, vom ști să apărăm cu aceeași vitejie pământul patriei.

Amintirea eroilor căzuți pe cîmpul de luptă, este păstrată cu sfințenie de către poporul nostru. Încă a doua zi după victorie, într-un ordin de zi adresat vitejilor ce supraviețuiseră teribilei încercări se spunea:

„Ostași,

Dimpreună cu voi, depun la mormintele eroilor, ce au căzut în această năpraznică luptă, florile recunoștinței unui popor...” (Din ordinul de zi dat în 1917, august 8, de către comandantul armatei I-a general de divizie Eremia Grigorescu).

Pe locurile unde cu patru decenii în urmă s-a frînt năvala puhoiului german, se înalță astăzi un impunător Mausoleu în care se odihnesc cei ce și-au dat atunci viața pentru patrie. Laolaltă cu aceștia se află comandantul lor, general de divizie Eremia Grigorescu. Tot acolo, într-o capelă vecină, se odihnește și tovarășul lui de armă, generalul-maior Teodor Alexandrovici Coloacev, comandantul artileriei Corpului VIII al armatei ruse, decorat cu ordinul „Mihai Viteazul”.

Razele soarelui pătrund sfios în acest locaș de glorie. O rază de lumină se oprește pe inscripția unei plăci de marmură albă din cripta unde sînt înhumați eroii decorați cu ordinul „Mihai Viteazul”.

Pe placă scrie:

EROINA MARIA ION ZAHARIA
Estate 12 ani — 6 August 1917

Ce fapte de eroism va fi săvirșit viteaza fată, de i s-a făcut cinstea de a fi trecută, printre vitejii, vitejilor?

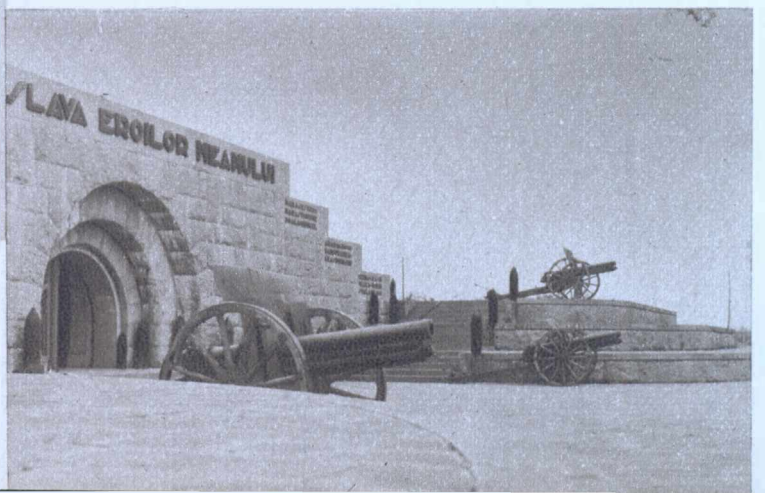

Viața și moartea ei, mi-a amintit de „Micul calabrez“ din cartea lui Edmond de Amicis — „Cuore“ — care mi-a încântat copilăria.

★

Călătorul care o pornește pe drumurile țării noastre nu va putea nici când să se plîngă de apăsarea singurătății. De-l va arde jarul razelor de soare sau de se va simți trudit, umbra deasă și verde a stejarilor vechi de peste o sută de ani îl va răcori și-l va odihni. Dacă în călătoria lui nu va găsi — lucru de mirare — vreo fintină gînditoare ca un cocostîrc, atunci își va putea potoli arșița cu agudele ori merele scuturate de adierile vîntului pe covorul de pe marginea șoselei.

Spre marginea unui asemenea drum, în apropiere de Mărășești, cobora din Pădureni, într-o dimineață de august, Măriuca. Cele cinci oițe depăneau repede din piciorușe apucînd în treacă cîte un smoc mătășos din iarbă grasă și udă de roua dimineții.

— Bună dimineața, nene Ioane, iar te-ai sculat cu noaptea-n cap...

— Piei, drace! Pînă nu te-o mușca glonțul neamțului, n-ai să te astîmperi. Parcă n-aș avea eu destule pe cap ... Trebuie să mai am și grija voastră.

— Văleau, nene, că rău te-ai mai burzului. Iaca, să-ți treacă de supărare. Ți-o trimis mămuca „stecluța“ asta cu vin. Și-ți mulțumește pentru zahăr și pentru chibrite...

— Să trăiești, fata tatii, să crești mare și să fii mulțamită, că vrednică și înțeleaptă ești. Stai jos și să imbucăm ceva, din ce-a dat dumnezeu.

Sergentul scoase anevoie ciocălăul de păpușoi, șterse cu grijă gura sticlei, și-o potrivea către răsăritul soarelui. După ce prețui culoarea galbenă-verzuie a vinului, trase o dușcă zdravănă. Dinspre Măgura Odobeștilor văile începuseră și ele să se trezească. Întinderile hăuiau și oftau după liniștea din timpul nopții. Ici, colo, cîte un obuz rătăcit din drumul lui se spărgea fără rost.

Măriuca, așezată lingă scara răzimată de copac, își ținea privirile departe spre cota 1001.

Cînd ostașul își întoarse capul, fata se cățără ca o veveriță și se opri tocmai sus, la postul de observație, ascuns în frunzele dese ale stejarului. Se cuibări grijulie pe scîndurile întinse între crengi. Telefonul deschis țîrtea surd ca un greier adormit. Copila ridică cu băgare de seamă receptorul și ascultă.

— Alo, Alo! Stejarul, Stejarul!

— Aicea-i Stejarul, răspunse Maria.

— Ce fel de stejar, sergent Manolache? Ce ți-ai pierdut glasul?

Fata astupă receptorul cu mîna, se aplecă peste marginea observatorului și strigă:

— Nene Ionică, hai repede; te strigă comandantul...

Sergentul sări ca ars.

— Îndată; să nu închizi telefonul.

Apele Siretelui trimiteau o boare răcoroasă și liniștită. În imensitatea tăcerii se înșuruba un sfredel ascuțit, șuierător, ca o sirenă asurzitoare.

— Marie...

O singură oiță mai privea cu ochi nedumeriți. Apoi zburci, inebunită, spre Pădureni.

O clipă, Maria rămase năucită. Suflul exploziei o lipise de trunchiul arborelui. Mîna i se încheștase mai tare pe receptor...

— Codiță, Codiță, unde fugi? Oițele mele... Nene Ionică... Ne...

Tăcerea se lăsa grea peste postul de observație. Numai telefonul țîrtea neîntrerupt ca un greier mirat.

— Aici Stejarul! Aici Stejarul! Vorbește Maria lui Ion Zaharia din Pădureni. Sergentul Ionică a fost omorît de o bombă... Mă uit spre Măgura Odobeștilor... În vale, prin valea Săbrăuților se strecoară nemții.

.....
— Cum ești? Mulți! Mulți de tot! Da. Între Diocheți și Valea Săbrăuțului.

.....
— Nici o grijă. Mă ascund frunzele. N-aveți teamă. Am înțeles. Închid și cobor...

.....
— Alo! Pe drum dinspre Pan..., dinspre Panciu...
Și telefonul, greierașul, n-a mai țîrîit. Lingă sergentul Ionică a căzut și Maria lui Ion Zaharia din Pădureni.
Era în dimineața zilei de 6 august a anului 1917.



EROINĂ A CLASEI MUNCITORE

La 8 iunie se împlinesc 20 de ani de cînd a murit, la Văcărești, în urma chinurilor îndurate în temnițele regimului burghez-moșieresc, luptătoarea comunistă Donca Simo (născută în anul 1911).

Încă din fragedă copilărie, Donca gustase din plin din amărăciunea mizeriei sărăcimii satelor; la 12 ani din cauza lipsurilor în care se zbătea familia sa, ea este silită să muncească, din greu, într-un atelier de covoare. În toamna anului 1927, nemaiputînd îndura mizeria atelierului unde lucra, vine în Capitală. Aici, se angajează într-o țesătorie unde își dă repede seama că nici muncitorul de la oraș nu are o soartă mai bună. În scurt timp, Donca intră în rîndurile U.T.C., unde primește primele sarcini de luptă. Așa a început acea epocă minunată din viața Doncăi cînd, zi de zi, înțelegea tot mai clar sensul existenței sale.

Lupta devenise primejdioasă. Donca se avîntă totuși în vîltoarea ei, cu și mai multă îndrăzneală.

Curînd, ea se mărită. În așteptarea copilului care avea să

vină, Donca își înzecește puterile de luptă pentru viața mai bună a celor ce muncesc. Dar, în timp ce aștepta, cu fericirea aceea a viitoarei mame, nașterea copilului său, Donca este arestată de zbirii Siguranței.

Zile și nopți în șir au chinuit-o, în mod bestial, călăii. Ei n-au reușit însă să frîngă mîndria și dîrzenia tinerei luptătoare. Ea știa bine că orice cuvînt smuls, orice cuvînt ce i-ar scăpa, din slăbiciune, ar însemna noi arestări, noi loviturile aduse organizației. Donca este totuși condamnată la un an închisoare. În beznă celulei umede și sinistre a închisorii din Constanța, unde este încarcerată, ea își născu pruncul mult așteptat.

Crunt și nesfîrșit a fost anul acela pentru Donca. Cînd, după un an, porțile închisorii s-au închis în urma mamei ce-și purta pruncul în brațe, lumina zilei, soarele strălucitor, o strigau din nou spre viață, o chema la luptă. Și ea se avîntă, cu și mai multă sete, în focul bătăliei. Donca lupta aram nu numai pentru viața mai bună a celor ce muncesc, lupta și pentru viitorul fericit al copilului.

Partidul îi incredința o sarcină

importantă și de mare răspundere. Impreună cu alți doi tovarăși, trebuia să organizeze o tipografie ilegală, unde să se tipărească cuvântul partidului.

Din dugheana unei băcănii, aflată în cartierul Grivița, ieșeau gospodine cu coșuri pline de alimente. Pe fundul lor, erau ascunse lozinci de manifeste și tipărituri cu lozincă: „Proletari din toate țările uniți-vă!” Acolo era instalată tipografia. Acolo lucra, fără odihnă, zi și noapte, Donca.

14 iulie 1935... Ușa tipografiei este lovită de cizme și paturi de arme. Polițiștii răcnesc să li se deschidă... Ușa cedează. În

cameră năvălesc călăii Siguranței. Lovituri bestiale cad asupra Doncăi, dar ea nu le simte. În inima ei se strecoară amărăciunea. Tipografia nu va mai putea răspîndi îndemnul la luptă al partidului.

Din nou, Donca este sîngeros schingiuită și torturată de călăi. Dar, din nou dinții ei se închețază, buzele îi încremenesc. Nici o vorbă, nici un cuvînt...

Alături de tovarășii săi de luptă este adusă în fața judecății burghezo-moșierești. Apărîndu-se, ea acuză, demascînd uneltirile regimului ce făcea încă de atunci intențe pregătiri de război împotriva U.R.S.S. și de fascistare a țării.

Donca este condamnată la 10 ani temniță grea și încarcerată la Dumbrăveni. Aici, datorită regimului de exterminare la care este supusă, se îmbolnăvește grav. Se recomandă de urgență o intervenție chirurgicală. Medicul închisorii refuză însă să aprobe operația.

Cînd totuși, datorită intervenției unei delegații, se obține transportarea ei la București, era prea tîrziu. După ce este internată la spitalul Colțea, Donca încetă din viață.

★

Poporul nostru muncitor cinstește memoria numeroșilor săi

eroi căzuți în lupta pentru libertatea și fericirea poporului. Donca Simo se numără printre aceștia. „Amintirea luminoasei lor vieți a devotamentului și spiritului lor de abnegație — a spus tovarășul Gheorghe Gheorghiu-Dej — trebuie să fie exemplu și îndemn în lupta pentru consolidarea succeselor noastre, pentru întărirea Republicii împotriva dușmanilor interni și dușmanilor de moarte ai păcii și libertății popoarelor...”

Glorie veșnică eroilor și martirilor comuniști, care și-au dat viața pentru fericirea poporului nostru, pentru libertatea și independența patriei, pentru socialism”.

În Vladimiri



Vladimirul Gorjului, sat de oameni ce știu să muncească plini de hărnicie petecele de ogor aruncate ici și colo pe dealurile ce-l înconjoară, este așezat pe valea străbătută de un pîrîiaș ce-și poartă undele-i limpezi spre albia Gilortului. Aici s-a născut și și-a petrecut copilăria conducătorul răscoalei din 1821 — Tudor din Vladimiri.

Ulmul lui Tudor crescut pe dealul Viilor în partea dinspre satul Totea, și alți copaci seculari de pe dealurile Moteștilor și Tuțuveii, au adăpostit sub frunzișul lor, cetele de panduri despre a căror vitejie și omenie mai povestesc, încă și azi, bătrînii satului.

Satul acesta cu trecutul lui istoric și cu oameni harnici m-a găzduit cîteva zile.

Sosirea mea pe meleagurile gorjene se datca dorinței de a cunoaște modul în care își desfășoară activitatea organizația de bază satești ale asociației noastre.

Primul drum l-am făcut la Sfatul popular al comunei unde, nu după multă vreme, stăteam de vorbă, ca vechi prieteni, cu președintele Sfatului, tovarășul Petrișor Nicolaie și cu secretarul de partid, tovarășul Zburlea Ion. Cum era și firesc discuțiile se învîrteau în jurul muncii dusă cu sătenii de către comitetul organizației de bază A.V.S.A.P.



Continuare în pagina 21 jos

PRIN EXPOZIȚIILE documentare

Cu prilejul comemorării a 500 de ani de la înscăunarea lui Ștefan cel Mare ca domn al Moldovei, s-a deschis, la Palatul Republicii o expoziție documentară.

Comitetul organizatoric A.V.S.A.P. al raionului I.V. Stalin a luat inițiativa vizitării acestei expoziții de către membrii asociației noastre. Și iată că, într-o după-amiază, un grup de oameni ai muncii din organizația de bază de la Institutul de Proiectare a Construcțiilor și altul de la organizația de bază de la Combinatul Poligrafic Științific, au intrat împreună în sălile care cuprindeau materiale documentare cu privire la epoca marelui voievod.

Vizitatorii au urmărit cu atenție explicațiile date de tovarășul care îi însoțea și au privit cu interes numeroasele picturi, sculpturi, țesături, arme și obiecte de cult expuse în standurile frumos amenajate.

Sub ochii lor era deschisă una dintre cele mai glorioase pagini din trecutul viitor de luptă al poporului nostru și n-a fost unul dintre vizitatori în sufletul cărui să nu fi vibrat mândria, admirația și recunoștința față de faptele acestui domn-moldovean.

Obiectele expuse, unele dintre ele de o incalculabilă valoare istorică și artistică, dovedesc atât străduința depusă de organizatorii expoziției cât și minunatele condiții pe care regimul de democrație populară le creează valorificării trecutului nostru de luptă și jertfe.

„Ne exprimăm satisfacția că prin grija partidului și guvernului, noi oamenii muncii avem astăzi posibilitatea să ne îmbogățim cunoștințele despre trecutul istoric al poporului nostru” — spune tovarășa Tănase Florica de la I.P.C. — după ce a vizitat expoziția.

Pe cuprinsul patriei în orașele și satele noastre sînt numărate astfel de expoziții documentare și muzee care vorbesc prin documentele și plielese expuse despre trecutul nostru de luptă. După cum sînt de asemenea și numărate localitățile și locurile unde strămoșii noștri au sîngerat apărîndu-și pămîntul sfînt al patriei, sau au căzut pentru libertatea și dreptatea poporului.

Vizitarea acestora de către membrii asociației noastre contribuie la cultivarea sentimentului patriotic, la documentarea lor asupra istoriei patriei noastre.

Să profităm de perioada de vară pentru a organiza astfel de vizite și excursii.

Ștefan MOCOFĂNESCU
correspondent



Grupul de vizitatori în fața standului cu documente autentice de pe vremea lui Ștefan cel Mare

Cu multă bucurie am constatat că amîndoi tovarășii cu care stam de vorbă cunoșteau o serie de date asupra acestei activități așa încît, atunci cînd pe ușă intră învățătorul Drăguț Sabin, președintele organizației de bază, eu eram pe deplin lămurit.

Invitația de a ne înfunda cu nasul în scripte nu mi-a suris și am preferat să asist, împreună cu președintele, la o ședință de pregătire a cercului de operatori topografi. Instructorul cercului, învățătorul Dumitrescu Aurel, după ce face apelul la care, ca de obicei toți membrii răspund prezent, le comunică subiectul lecției care constă din învățarea orientării bărții în teren. Ședința s-a desfășurat în afara satului pe un bot de deal, iar tinerii elevi, printre care Grecu C., Zburlea N., Bidici I. și Crăciun N., s-au întrecut în a da răspunsuri bune la întrebările de control ale instructorului.

După ședință — la propunerea învățătorului Diaconescu N. care sosise cu un grup de tineri — toți membrii cercului de opera-

I.L. Caragiale

Acum 45 de ani, murea la Berlin unul dintre cei mai mari scriitori romîni, cel mai de seamă clasic realist al literaturii noastre, Ion Luca Caragiale.

I. L. Caragiale s-a născut în 1852, în satul Halmanalele, Județul Prahova, dintr-o familie de actori și autori teatrali. Credincios profesiei tradiționale a familiei, Caragiale își îndreaptă pașii spre teatru și apoi spre literatură unde, geniul său, creează o operă nemuritoare.

Datorită poziției pe care o adoptă față de societatea în care trăiește, cât și forței sale satirice, opera lui Caragiale se transformă, de la un capăt la altul, într-un puternic re-

chizitoriu la adresa orînduirii burghezo-moșlerăști.

Ridicîndu-se în numele celor exploatați și asupriți împotriva regimului vremurilor sale, Caragiale demască cu o forță neîntrecută vicțiile fără de fund ale acestuia. Biciul lui satiric lovește fără milă în răutatea și prostia claselor asupritoare, în conșinutul reacționar al așa-zisei democrații constituționale bazată pe înșelăciune, în caracterul josnic, mășchin, al instituțiilor vremii, al familiei, școlii, presei.

În publicistică, Caragiale militează pentru o presă pusă în slujba năzuințelor poporului. Folosind cu talent excepțional foiletonul satiric el ridiculizează și combate naționalismul, șovinismul, favoritismul, spoiata de cultură.

În opera sa, marele scriitor are numai cuvînte de ură și dispreț adînc pentru burghezo-moșlerime și numai cuvînte de dragoste pentru țărani înrobiiți și pentru muncitorii pe care-i saluta „cu toată dragostea ce o merită o clasă care de veacuri întregi, suferă mofortul unei mâini de privilegiați — uneori moforturi sînstre sub care se ascund lacrimi și sînge”.

Dar ironia-i incisivă, alimentată de suferințele îndurate din partea exploataților nu este pe placul puternicilor zilei. Ea nu răzvine fără răspuns. Caragiale e supus celor mai josnice umilnițe, dintre ele nelipsind chiar acuzația de plagiat. Critica burgheză căuia să-i falsifice opera, contestîndu-i realismul și forța satirei sale.

Au trebuit să vină anii puterii populare pentru ca opera lui, rod al unei neîntrecute arte a tipizării, străbătută de un realism profund, să-și găsească adevărata prețuire, fiind redată maselor de oameni ai muncii pentru care a creat-o marelui Caragiale.

tori — topografi și bineînțeles și noi am mers să facem o vizită la Casa muzeu Tudor Vladimirescu.

Aici, am fost primiți de strănepotul eroului care poartă exact același nume. Bucuros de oaspeți și mîndru de cinstirea care i se face, bătrînul ne poartă de-a lungul camerelor și ne dă explicații.

Toți sîntem pătrunși de fiorul tainic al recunoștinței pentru omul care a avut curajul să se ridice cu arma în mîină împotriva tagmei jefuitoare pentru drepturile și libertățile poporului asuprit.

Viziua la Casa muzeu a făcut și mai vie în sufletele tuturor dorința de a se pregăti cât mai temeinic în domeniul nostru de activitate, de a-și însuși tehnica nouă și de a fi oricînd în stare să luptăm ca roata istoriei să nu se mai întoarcă niciodată.

Scurtul popas în satul lui Tudor Vladimirescu mi-a lăsat o luminoasă amintire.

Petre GHEORGHE
correspondent-Craiova

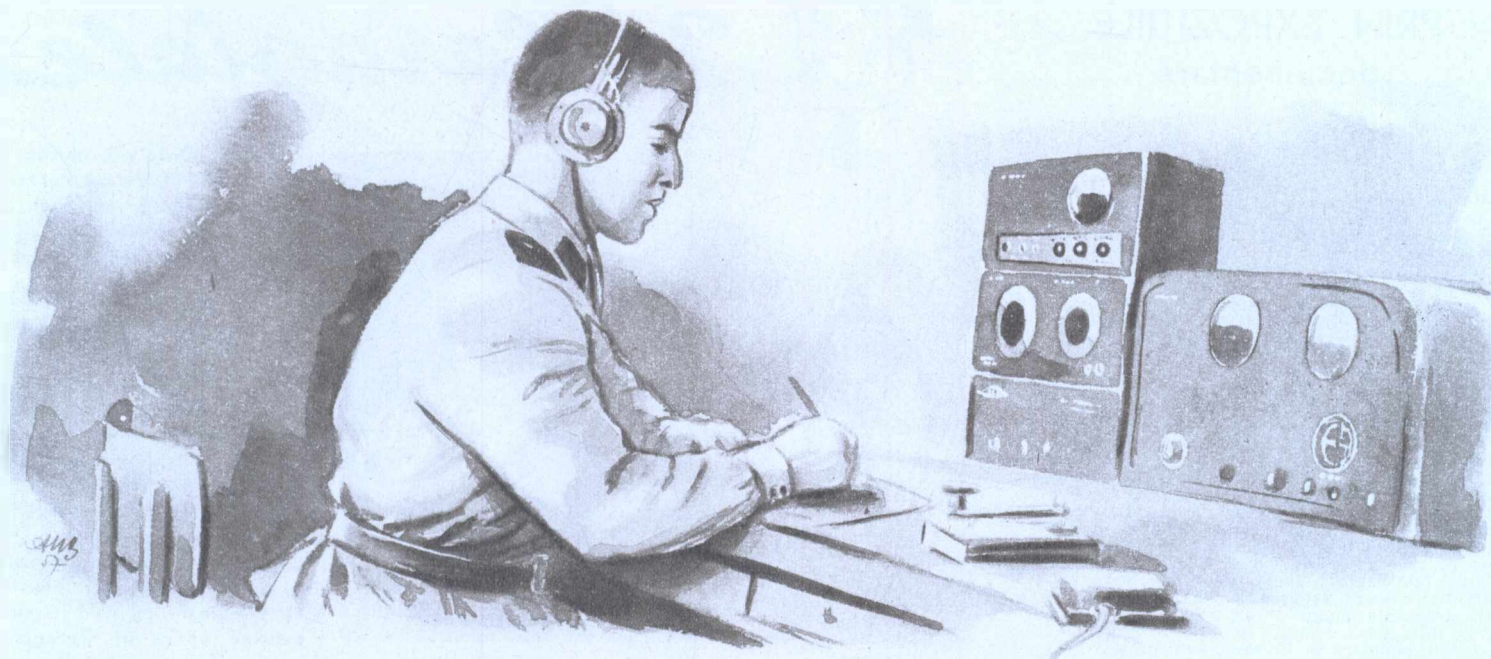

ÎNCEPUTUL A FOST LA RADIOCLUB...

de Emil TEODORESCU



Într-un parc al unui fost moșier, rînduite cu un deosebit simț al simetriei, pavilioanele noi, de un alb imaculat, se ridică spre soarele surzător, abia apărut pe vatra răsăritului. La intrarea unuia dintre pavilioane străjuiesc doi castani abia înfloriți.

Cînd, la începutul unei noi zile de muncă, odată cu ceilalți militari, soldatul Maței Constantin ieșea de aici, voios la înviorare, de undeva din bolta celor doi castani, o floriceică se desprinsese și, coborînd lin, lin de tot, se anină ca un fluturaș de umărul zdravăn al flăcăului. El o luă în mînă, o privi îndelung. În minte-i apărură tabloul unei serii de primăvară... Era după spartul horei... Se apropiase atunci, tiptil, de Ileana lui moș Pătru și îi agățase hoțeste o crenguță de zăzăr înflorit.

Și tabloul acesta persistă puțin după care fu înlocuit de un altul... Sala de radiotelegrafie de la A.V.S.A.P. La masa de comandă, instructorul, iar la mesele de lucru, colegii mai mici, care nu plecaseră încă în armată... Nu le-a scris de mult. Se hotărî ca astăzi după terminarea programului să le scrie neapărat.

★

...După instrucția în teren, în ritmul vioi al „marșului armelor“, cu pas cadentat, subunitatea se îndreaptă spre sala de specialitate. În șirul din stînga, cu pieptul gata să-i spargă bluza, pășește mîndru, voiniceste, un ostaș bondoc cu o floriceică purpurie între degete. După o comandă, plutonul împietrește în poziție de drepti. Au ajuns. Rînd pe rînd, militarii umplu sala ocupîndu-și locurile pentru începerea programului.

Iată că intră și instructorul de Morse, locotenent-major Sonea Dragomir, un om scund și slăbuț dar plin de energie și autoritate. După ce primește raportul se adresează militarilor:

— Tovarăși, astăzi veți face individual 30 de minute antrenament de manipulare Morse. După aceea, recepție. Ofițerul puse apoi în funcție generatorul de ton.

Cuvintele comandantului sînt urmate de zumzetul manipulatorilor, care, sub degetele îndemnatice ale militarilor acestei subunități, transmit ritmic grupele de cifre și litere ale diferitelor radiograme cifrate sau codificate.

La prima masă, Costică, cum îi spun colegii în clipele de repaus, soldatului Maței Constantin, cel mai bun radiotelegrafist al subunității, manipulează cu sîrg. Mărunt cum e de stat, la masa de lucru, pare și mai mic. Încordarea cu care lucrează e semn că textul pe care-l transmite nu-i de loc ușor.

Mina i se mișcă pe manipulator cu iuțeală. Ochii negri, cu luciri metalice, sînt pironiți pe radiograma de pe masă. O sprînceană i se arcuiește și rămîne așa, ca un semn de întrebare, cîteva minute.

...Ti-ti-ti-ta, ti-ti-ti-ta... E începutul unui nou mesaj... Apoi textul... Iar un nou început de mesaj și semnalele Morse se succed într-un cîntec care, cunoscătorului îi spune multe. Minutulele se scurg... Încordarea crește. Oboseala se accentuează.

De pe frunte îi alunecă în zig-zag o mărgeluță cristalină, se prelinge apoi prin sprînceana-i stufoasă și, căzînd, udă capacul metalic al manipulatorului.

Deodată, tonul generatorului amuțește. Cei din sală înțeleg că minutele afectate pentru manipulare s-au terminat. După ce militarii își iau căștile de la urechi, comandantul ordonă:

— Pregătiți-vă pentru recepție!

În grabă, fiecare militar își scoate caietul de radiograme, își pregătește creioanele și așteaptă. Se scurg cîteva minute și, din nou cu căștile pe cap, cu aceeași încordare și atenție, aplecați peste mesele de lucru, părăsind de data aceasta manipuloarele, aștern pe caiete cu repeziune o înlanțuire de litere și semne de punctuație. Textul greu, viteza de transmitere mare își dă uneori impresia că recepționarea semnalelor Morse e cu mult mai grea decît transmiterea lor. Dar, „năzdrăvănia“ aceasta de a prinde cuvintele „din zbor“ le este atît de dragă, încît pierderea unei litere înseamnă pentru mulți din acești flăcăi o mare rușine.

Iată, creioanele s-au oprit. Șirul literelor s-a întrerupt și el. O voce cunoscută răsună clar în liniștea vremelnică a sălii:

— Soldatul Zamfir! Ce-ai recepționat la grupele patru și cinci?

Cel întrebant, un soldat înalt și slăbuț, răspunde stăpîn pe sine:

— Tovarășe locotenent-major, la grupele patru și cinci am recepționat următoarele: Ana, Florea, mirare, Barbu, kilogram...

— Soldat frunțaș Costea, continuați cu grupa nouă!

— ... Stan, virgulă, Haralambie, separație, Lazăr.

— Bine tovarăși! Pînă-n prezent nici o greșeală. Să vedem acum dacă merge la viteză și mai mare, dar în condiții de bruiaj.

...Ti-ta, ti-ti-ta, ti-ta-ti... și creioanele continuă, cu mai mare repeziune, lanțul întrerupt acum cîteva minute. Încordarea atenției se pare că a atins limita. Soldatul de la ultima masă lasă în ciudat creionul pe caiet. Ceilalți, însă, se avîntă cu ardore în „vîltoarea luptei“ cu fracțiunile de secundă, cu fiuturile acelea intermitente, acoperite, din cînd în cînd, de un bruiaj asurzitor.

Sprînceana lui Costică se strînge. Trăsăturile copilărești ale feței devin acum aspre. Încruntarea îi adîncește pe frunte o cută.

În timp ce ofițerul instructor, în viteza-i vertiginoasă de transmitere „bate” grupa șaptea, el recepționează grupa cincea. Efortul intelectual pe care-l face e mare. Trebuia să memoreze în permanență cite două grupe. Altfel, la o asemenea viteză s-ar încurca. Ar fi destul să scape un semn și erorile s-ar ține lanț.

În căști semnalele Morse conțesc. Dar cu asta tensiunea din sală nu scade. Privirile militarilor înfierbîntați de exercițiu urmăresc pe comandant, fiecare așteptînd să-și vadă rezultatul. Numai unul evită să-l privească pe comandant. E lesne de ghicit că acesta este cel care abandonase.

Ah, iată! Tocmai pe el îl numește comandantul să răspundă. Spre surprinderea generală el tace.

Nemulțumit, ofițerul Sonea se adresează atunci, soldatului Maței:

— Citîți dumneavoastră radiograma, în întregime.

Cu vocea clară deși plină de emoție „Costică” citește cele cîteva sute de litere și cifre. Comandantul îl învăluie într-o privire caldă: „Intr-adevăr nu m-am înșelat cîndva, cînd am afirmat că va fi cel mai bun radist”.

— Bravo, tovarășe Maței! Nici o greșeală!

Ora de specialitate luă sfîrșit, cu acest ultim exercițiu de recepție.

★

Cînd subunitatea se pregătea pentru masă, Costică se prezentă la sergentul de serviciu și-i raportă că va întîrzia cîteva minute. La aprobarea acestuia, salută regulamentar și se îndreptă grăbit spre club. Acolo nimeni. Se așază la o masă și pe o coală de hîrtie, scoasă din buzunar, începe să scrie:

Dragi tovarăși,

Nu cu multă vreme în urmă, învățam la fel ca și voi în cadrul cursului de radiotelegrafisți la radioclubul din Bacău. Profesor și pe vremea aceea, era tot tovarășul inginer Zavati Constantin. La acest curs am făcut pentru prima dată cunoștință cu semnele alfabetului Morse. Apoi, am pătruns în tainele radiotelegrafiei și ale stațiilor de radio.

Aici, în armată, cunoștințele căpătate acolo, îmi sînt nespuse de folositoare. Muncesc mult, foarte mult, dar tare sînt mulțumit cînd văd că am ajuns să știu atîtea lucruri. Tot atît de mult mă bucur că la fiecare pas înainte simt încurajarea și ajutorul șefilor mei.

Azi am fost evidențiat pentru bunele rezultate obținute la specialitate. Aceasta se datorește și cunoștințelor primite acolo unde învățați voi acum. Sper să obțin victoria în lupta pentru cucerirea celei mai înalte distincții, aceea de „Radiotelegrafist de clasă”.

Sînt convins că și voi, cînd veți veni în armată, veți lupta să obțineți această distincție. Ce floare mai frumoasă decît asta își poate prinde în piept un radiotelegrafist! Numai că frumoasa insignă nu e ca un simplu trandafir spre care întinzi mîna, l-ai rupt și gata ți-l prinzi în piept. Drumul pînă la insignă e lung și greu, dar mai presus de toate, frumos. Și el pornește — tocmai asta vroiam să vă spun, dragii mei tovarăși — chiar de la cursul de radiotelegrafisți din cadrul radioclubului vostru. Vă urez să faceți cît mai mulți pași pe acest drum.

...Mai scoase apoi o coală de hîrtie (de data aceasta mai fină) și din nou se așternu pe scris:

Dragă Ileană...

rod bogat

Era o dimineață însoțită de sfîrșit de primăvară, rar întîlnită. Cerul împede ca de cristal, fără urme de înourare. Verdele crud al plantațiilor din lungul șoselei București-Ploești, proaspăt spălat de ploile din ultima vreme, era încă neîntinat de praful obișnuit al verii.

Soarele asaltează orizontul inundînd parcă cu pulbere de aur spațiile dintre trunchiuri. Picăturile de rouă scapără sclipiri de diamant. Din crînguri și păduri se aude vîers de cîntători. Gospodarii, înșirați pe cîmpul plin de floare și lanuri fără de hat, trimit spre noi, zvon voios de glasuri tinere.

Otopeni, Ciolpani, Puchenii Moșneni, aproape nedespărțit de Puchenii Mari — ținta scurtei noastre călătorii.

Puchenii Mari este o comună de aproape 1000 de familii, cu locuințe strălucitoare de curățenie. În afară de munca cîmpului — îndeletnicirea principală a localnicilor — aproape în totalitatea lor, oamenii se ocupă cu olăritul și confecționarea rogojinilor.

Altă dată, meșteșugarii porneau să bată cu carul drumurile țării, pentru a-și desface marfa. Astăzi, cînd sînt cooperativizați, mijloacele auto vînsă ridice și să desfacă prin unități cooperatiste rodul îndeletnicirii

de Alexandru BOGDAN

lor moștenite din străbuni...

Obiectul călătoriei era însă altul. Vroiam să cunoaștem cum se desfășoară în această comună activitatea asociației noastre patriotice. Și de unde puteam lua mai ușor primele informații în legătură cu această problemă, decît de la Sfatul popular?

Am pășit în clădirea Sfatului. De la intrare ne impresionează albul imaculat al pereților, curățenia ce domnește pînă în cel mai ascuns ungher. Deși coborîsem atunci din mașină, ne-am privit cu grijă încălțările și, parcă fără de vrere, le-am mai șters odată pe preșul din fața sălii de așteptare. Aici, un sătean cu statura de uriaș, cu umeri largi, cu fața smeadă, ochii negri, mici și vioi ca de viezure, vorbea în șoaptă cu o săteancă zveltă, rumenă în obraji. Amîndoi erau îmbrăcați ca de sărbătoare.

— Sînteți oaspeți—ni se adresă uriașul. Pofțiți dvs. mai întîi la președinte. Noi om mai aștepta.

Am mulțumit și, crezînd că este vorba de formalitățile unei căsătorii, le-am urat noroc.

— Nici că se poate altfel! — ne răspunseră ei într-un glas.

Mai tîrziu am aflat că cei doi veniseră să anunțe primele succese ale unei întovărășiri care de curînd a luat ființă în comună.

Am intrat în biroul președintelui. După ce ne-am dat binețe și am schimbat cîteva cuvinte privitoare la vreme și aspectul promițător de belșug al cîmpului, pentru a nu-l sfîjni din muncă, l-am rugat să ne informeze dacă în comună există organizație A.V.S.A.P., unde își are sediul și cine este președinte.

— O să aveți cam mult de mers! — ne răspunse el zîmbind șiret... Aici îi sediul. Să vă prezint și pe președinte. Iată, faceți cunoștință cu tovarășa Tudor Niculina, secretara Sfatului popular și președinta organizației de bază... Acum eu vă las. Stați de vorbă pe îndelîte. Trec alături să ascult păsările oamenilor.

De la o masă vecină, din spatele unei mașini de scris, se ridică tovarășa Niculina. O fărîmă de femeie, din privirile căreia strălucesc însă lumini de inteligență și energie.

— Am vrea să cunoaștem cît mai mult din viața organizației de bază din comuna dv.?

— Înainte de a începe, vă rog să-mi îngăduiți să chem pe vicepreședinte și pe unul din instructorii noștri de nădejde.

Tudor Niculina — președinta organizației de bază A. V. S. A. P. din comună

Vasilescu Gheorghe — vicepreședinte

Pătrașcu Dumitru — instructor



S-ar putea să fie vorba și de unele amănunte... Între timp, vă stau la dispoziție scriptele organizației noastre.

În cele câteva minute cât lipsește tovarășa președinte, avem ocazia să constatăm cu câtă grijă și migală sînt ținute la zi scriptele. Dosarul cu diferite instrucțiuni, din a căror subliniere se vede clar că au fost temeinic studiate. Mapa cu planurile de muncă și procesele verbale de ședință, din care rezultă că sarcinile prevăzute în plan sînt sau nu îndeplinite la timp, sau chiar depășite. Registrul cu evidența membrilor organizației, carnetele instructorilor și a cercului de specialitate, în care ultima ședință, ce avusese loc cu două zile înainte, era trecută... Totul ne făcea să presupunem că și activitatea se desfășoară la un nivel corespunzător.

În timp ce răsfoiam ultimul dosar, reintră în încăpere și tovarășa Tudor Niculina, urmată de vicepreședinte, Vasilescu Gheorghe, directorul școlii din localitate și profesorul de fizică Pătrașcu Dumitru, instructor șef al cercului de telegrafisti-morsisti și al grupelor de tineri ce execută pregătirea suplimentară.

Din discuțiile purtate și documentele consultate aflăm că organizația de bază din comună cuprinde 147 membri și că anul acesta a funcționat un cerc de telegrafisti-morsisti cu 42 membri, organizat pe două grupe.

Conducerea organizației de bază a ținut seama că, în domeniul sătesc, muncile agricole

impun ca activitatea de pregătire trebuie terminată din vreme. Călăuzindu-se de această idee, încă de la sfîrșitul lunii aprilie, activitatea grupelor de pregătire și a cercului era în curs de încheiere a anului de învățămînt.

Lași Constantin, deși trecut de 40 de ani, precum și tinerii Mircea Alexandru și Manu Florea, unii din cei mai zeloși membri la însușirea cunoștințelor de tir, așteptau cu nerăbdare executarea ședințelor de tragere cu arma de tir, cu care se termină pregătirea. „Ne vom strădui să trimitem toate gloanțele în cercul zece” — s-au angajat ei în fața instructorului.

Iar tinerii Dobrică Ilie, Lambă Matei, Nicolae Marin și alții, în așteptarea examenelor de absolvire a cercului de telegrafisti-morsisti, sînt hotărîți să obțină calificativul foarte bine.

— La toamnă, am vrea să ne inițiem și în tainele radiofoniei — ne spune Dobrică Ilie.

— Cît de mulțumiți am fi dacă ni s-ar organiza și un astfel de cerc în comună — completează Nicolae Marin.

Și pe linie de propagandă s-a desfășurat o activitate frumoasă. Au fost ținute trei conferințe puse la dispoziție de raion care au fost urmate de diafilme; a apărut o fotogazetă; se scrie cu regularitate la gazeta de perete.

— Dar acum pentru perioada de vară ce activitate veți duce?

— Pînă în prezent nu ne-am întocmit planul de muncă. Totuși fiecare am gîndit, ne răspunde profesorul Pătrașcu. De pildă, pentru noul an de pre-

gătire, eu voi propune că ținind seama de dorința manifestată de numeroși membri de a-și însuși cunoștințe de radiotehnică, nu ar fi rău să organizăm o seară tematică cu un asemenea subiect. Ceva material demonstrativ avem noi la școală. Vom ruga și raionul să ne ajute.

— Dacă raionul ne va pune la dispoziție muniția necesară, ne-am gîndit să organizăm și un concurs de tir — adăugă și vicepreședintele.

— Nu avem mijloace de transport, căci am organiza vizite la locuri istorice sau geografice, completează tovarășa președinte. Deocamdată ne vom mulțumi să prezentăm cît mai multe conferințe cu caracter patriotic, așa cum am făcut de curînd cu ocazia aniversării a 500 de ani de la înscăunarea lui Ștefan cel Mare. De asemenea, cu sprijinul raionului, ne străduim să aducem în comună, atunci cînd este programată caravana cinematografică, cît mai numeroase filme cu caracter patriotic.

Nu este greu să-ți dai seama din aceste scurte discuții, cît de bine își cunoaște îndatoririle acest colectiv de conducere al organizației de bază din Puchenii Mari, organizație care desfășoară o activitate vie, continuă și cu bune rezultate.

Înainte de a pleca, profesorul Pătrașcu ne roagă să vizităm sala cercului de telegrafisti-morsisti care este una din mineriile strădaniilor sale.

Cercul funcționează la școală. Într-o încăpere nu prea spațioasă, dar strălucind, ca și localul Sfatului, de curățenie,

află cîteva mese și bănci noi, noue; pe policioare și pereți sînt rînduite: un aparat Morse, șapte, opt manipuloare, un galvanometru, scheme și planșe cu descrierea și funcționarea aparatelor și a liniilor telegrafice.

— Avem aici — ne arată profesorul către o vitrină — toată aparatul strict necesară pentru învățarea noțiunilor de electricitate, despre curentul electric și efectele lui, despre condensatori și elemente galvanice, despre cunoașterea magnetismului etc... Și pentru că vă spuncam că intenționăm ca în toamnă să organizăm și un cerc de radiotelegrafie, iată în acest raft al vitrinei și materialele pe care am început să le strîngem de pe acum.

Ascultam, cu atenția școlarului de odinioară, pe tovarășul Pătrașcu care, înzestrat cu frumoase calități pedagogice, a început să ne descrie, rînd pe rînd, diferitele piese. Și dacă timpul nu trecea atît de repede și profesorul de fizică nu urma să intre la lecție, mai zăboveam încă multă vreme între aparatele și piesele strînse cu sîrguință, ascultînd explicațiile tinărului dascăl.

★

Despărțindu-ne de cei trei tovarăși din conducerea organizației de bază și părăsind Puchenii Mari, ne-am zis: iată că și aici, ca și în multe alte comune de pe cuprinsul patriei, activitatea asociației noastre patriotice începe să dea rod bogat.

cu fundatorii

de C. VICTOR

Cînd membrii cercului de pregătire marinărească de la Trutul de construcții hidrotehnice — Cernavodă și-au început activitatea, în acea zi, mi-am dat seama de la bun început că voi vedea ceva rar întîlnit. Asistam pentru prima oară la coborîrea în apă a unui scafandru.

Cunoșteam din auzite că profesiunea de scafandru este grea și complexă. Că, pentru

a putea face față situațiilor neprevăzute, invite sub apă, îți trebuie o doză mare de îndrăzneală, energie și curaj.

Toate acestea m-au determinat să ascult cu mult interes spusele maestrului scafandru Bolocan Nicolae.

— Ideea înființării acestei „anexe” a cercului de pregătire marinărească ne-a venit abia astă toamnă, după vizita scafandrilor din R.D.G. în țara noastră. De la noi au fost atunci la Mamaia, Grăjdeanu Nicolae și Golstein L. Cînd s-au reîntors, ne-au uimit cu cele învățate. Imediat am organizat programul necesar de pregătire. Și amatori s-au găsit...

În prezent, la programul de pregătire participă zece membri care au și învățat din ce

se compune un costum de scafandru și cum trebuie să se comporte omul sub apă.

— Ne sînt de mare folos toate acestea, interveni în discuție căpitanul șalupei „Fermecatul”, Vlismas Spireu, care cu cîteva minute mai înainte era de nerecunoscut în costumul de scafandru. Ni se întimplă uneori stricăciuni și defecțiuni. Pînă să vină scafandri calificați o să putem vedea noi singuri despre ce este vorba. Ce să mai alarmăm oamenii, dacă nu va fi cazul.

Pentru ca viitorii scafandri să poată face față cerințelor, instructorul Bolocan Nicolae le predă și noțiuni de mecanică, de construcția vapoarelor.

Între timp, pe mal, au debarcat și echipajele care și terminase programul de ramare. A fost rîndul să află și de la ei lucruri îmbucurătoare: că sînt nerăbdători să participe la stafeta nautică, că sub îndrumarea instructorului Constantinescu Ion se pregătesc la probele prevăzute de poliathlon. Și, ca o confirmare a celor spuse, împărțiti pe echipe, au început să tragă la parîmă și să arunce bandula.

Cînd am plecat, întrecerile în care se lansase echipele erau în plină desfășurare.



BAZINE de înot

de C. GONȚESCU

Există numeroase organizații de bază unde sînt create condiții, pentru ca membrii asociației să poată să învețe și să practice înotul aplicativ. Pentru a veni în ajutorul acestora, vom arăta în cele ce urmează modul cum poate fi amenajat un bazin popular de înot.

Prima problemă care trebuie rezolvată este aceea a alegerii unui loc potrivit într-o apă curgătoare sau într-un lac. Și într-un caz și într-altul, fundul apei trebuie să fie neted, nisipos, fără pietre mari sau rădăcini. Adîncimea apei va fi cuprinsă între 0,50—1,50 m pentru bazinele destinate începătorilor și peste 1,50 m pentru avansați. În caz că se construiesc și trambuline, adîncimea va fi peste 5 metri. Pe mal, bazinul trebuie să fie prelungit cu o plajă cu nisip sau iarbă și mult bătută de soare.

O condiție indispensabilă este și aceea ca apa bazinului să fie curată, igienică.

Bazinul în sine constă dintr-o lucrare de lemn, de formă dreptunghiulară cu dimensiunea 25/6 m sau 50/12 m, compusă din două podine ce servesc una pentru start și alta pentru întoarcere. Pe partea dinspre plajă, bazinul poate fi liber dar, înspre larg, el este limitat printr-un perete de scînduri sau un otgon la suprafața apei. Întreaga suprafață a apei este împărțită în culoare longitudinale largi de 2 m și limitate prin prăjini de 2 m lungime și cu un diametru de 0,08 m, legate între ele (fig. 1).

Pentru construirea celor două podine sînt necesari piloți de lemn cu diametrul de 0,15—0,20 m bătuți pe două rînduri la 1,50—2,00 m, interval. În rînd, piloții vor fi băcuți la 1,50 m distanță (fig. 2). Deasupra piloților se vor așeza capele de 0,15—0,20 m diametru, care să lege piloții, doi cîte doi. Peste capete se vor așeza scînduri de 0,03—0,04 m. La ambele podine, pe rîndul de piloți dinspre bazin, se așează pe o adîncime de 1 metru de la suprafața apei, o căptușeală de scînduri de 0,03 m dată la rîndea (fig. 3).

În caz că bazinul este limitat spre larg cu un șir de piloți, pe partea dinspre culoarele înotătorilor se va așeza, de asemenea, o căptușeală de scînduri în aceleași condiții ca la cele două podine.

Pe una din podine urmează să fie așezate bloc-starturile a căror dimensiune le înfățișează figura 4.

Pentru construirea trambulinei se așează pe podină, acolo unde apa corespunde ca adîncime, trei tălpi de 0,20 m grosime la circa 1,50 m interval. Aceste tălpi se prind de podină cu piroane și scoabe. Pe tălpi se înalță apoi un schelet de birne de dimensiunile și formatul arătat în figura 5.

Dacă riul este prea mic, bazinul se obține săpînd albia riului pînă la adîncimile arătate.

În caz că riul, în care este construit bazinul, nu are un nivel constant, se recomandă a se construi podinele sub forma unor plute pe butoaie de lemn sau tablă. În acest caz, peretele dinspre larg se înlocuiește printr-un rînd de prăjini.

Indicațiile cuprinse în acest articol servesc drept bază pentru început. Lor le pot fi aduse modificările și îmbunătățirile pe care practica le va confirma necesitatea.

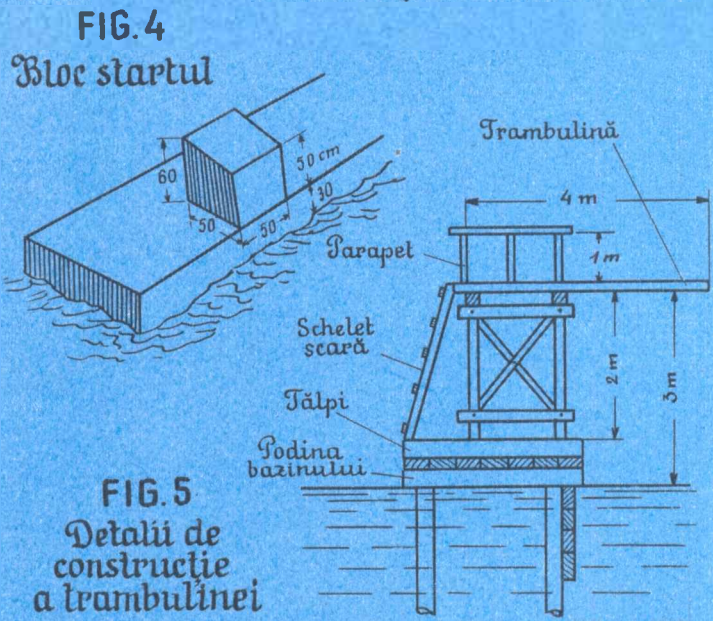
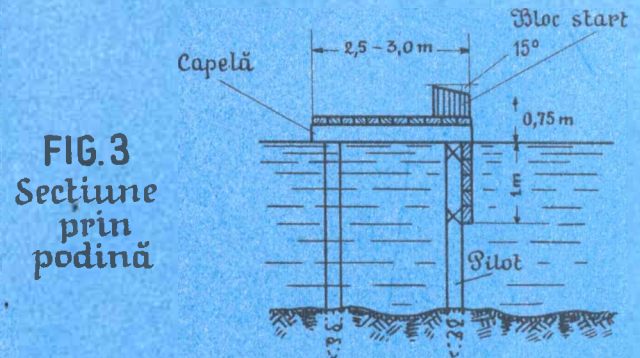
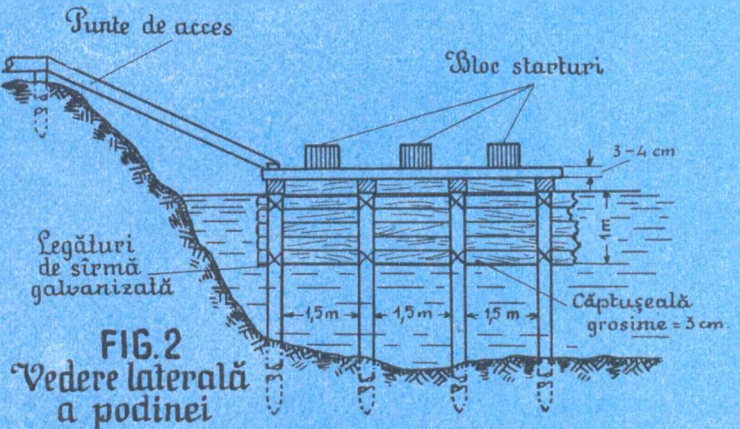
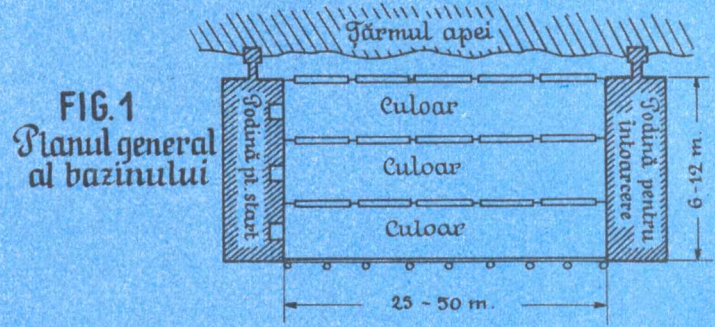

Jurnal de



de Maria ARSENE

„Imi reamintesc cu drag de voi,
băieți, și de tinăra cu părul
negru și ochi căprui...
Era în 6 iulie 1956“

B

abaua de care sînt legat e spartă. Asta mă umilește mai mult decît porecla de cimitir, dată danei 4 unde am fost ancorat printre epave.

Mă cheamă *Neptun*. Așa sînt trecut azi în actele oficiale. Dacă cojești vopseaua de pe prova vei găsi un alt nume: *Carolus Magnus*; l-am purtat aproape cincisprezece ani, cînd aveam reședința la Sulina. Sub al doilea strat de vopsea, la cîteva palme în sus de capul zeului sculptat în tulpina de cedru, se află cel de-al treilea nume: *Athonia*. De fapt este primul meu act de identitate pe care l-am primit la Belfast, în ziua lansării în apele reci ale Mării Nordului, odată cu sticla de șampanie care mi s-a spart în coastă. Sînt cincizeci și cinci de ani de-atunci...

Poate ați vrea să vă povestesc ceva? Știu bine că poveștile marinărești plac întotdeauna. Pentru că e vorba de continente îndepărtate, de țări necunoscute, de mări și oceane, de vegetații și popoare...

Urcați în corabia amintirilor. Pornim!

... Era într-o după-amiază tîrzie de vară. Spintecam cu opt noduri valurile verzi-negricioase ale mării. Din babord vînt de tîria treia. Departe, acolo unde marginea vinătă a mării era sărutată de buza subțire a orizontului, discul de jar al soarelui, cufundat pe jumătate, își frîngea ultimele brațe de aur pe crestele înspumate.

Frumos, nu? Știu. Splendorile mărilor și oceanelor nu se învechesc niciodată.

Așa dar, era într-o după-amiază tîrzie de vară, ca cea de azi...

Sînt ani și ani de-atunci...

★

A venit iar omulețul cu ochelari și mantaua cenușie de cauciuc. M-a examinat de pe mal și a tot scris ceva într-un carnet. A dat apoi din cap mulțumit și s-a dus.

★

Plecasem de două ore din Zungulda unde ne făcusem încărcătura de cărbuni, pentru mașini.

Lăsasem în urmă coasta deluroasă a Asiei minore și înaintam spărgînd pieptiș valurile. Deodată ne-a prins o furtună grozavă. La început credeam că-i vorba de o vînzoleală obișnuită a Mării Negre, căreia i se năzarește, te miri din ce și cînd, de burzuluială. Dar vînzoleala în loc să se potolească, se-nteți.

Trăgeam cu motoarele în plin, strecurîndu-mă îndemnat de mîna dibace a timonierului, pe cărările cele mai scurte dintre valuri. Dar munții de apă creșteau înfricoșători în față, prăvălindu-și sutele de tone peste mine, smulgîndu-mă în creasta lor amețitoare, imbrîncindu-mă în fundul negru al hăurilor, ca să mă salte, să mă zguduie, să mă lovească și să se spargă, potop, peste mine.

Stăpînul s-a speriat și a poruncit căpitanului să facă calea întoarsă. La înapoiere era însă și mai greu. Ori poate mă istovise furtuna. Trozneam din toate încheieturile. Mă zgîlțiam din copastie pînă în virful catargului, convins că o să mă despica ca o felie de pepene, neputînd suporta forța gigantică care mă bruțuia fără milă.

Orizontul se apropiase la zece metri. O ceață fumurie, un fel de pap murdar, lipise cerul de mare, obligîndu-ne să orbecăim ca bețivii noaptea, pe o uliță neluminată. Căutam Constantinopolul și nu-l găseam. De cîteva ori avusei impresia că zăresc un vas ce naviga bezmetic ca și mine. Dar poate era o părere. Am aprins reflectoarele. Și tot atunci mi s-a defectat cîrma. Elicea se înțepenise pe rotor. Șuieram neîntrerupt din sirenă cerînd ajutor,

iar prin antena telegrafului fără fir zvîrleam în beznă, apelul disperat al primejdiei. Toate fără răspuns.

Furtuna părea că nu mai crește în intensitate, dar își menținea tîria. Vizibilitatea rămase scăzută. Însă radiotelegrafistul reușise să obțină legătura cu societatea de salvare ce-și avea sediul în capitala Turciei. Urmă o scurtă tocmeală. Cei de la Societate cereau o sumă enormă. Cam jumătate din cît valoram eu dacă m-ar fi vîndut cu preț bun. Odată învoiala făcută s-au dat exponatele. Poziția și direcția spre care mergeam.

Tîrziu, cînd vijelia s-a stins, odată cu stelele ce sclikeau printre norii destrămați, am constatat cu mirare că mă aflam la hotarul radei Constantinopolului, în timp ce remorcherul mă căuta disperat în larg.

Am acostat în zori, tras de o corabie pescărească. Era rușinos dar n-aveam încotro. Cam asta a fost. La Constantinopol...

O clipă vă rog! Mi se pare că văd pe... Mi-au îmbătrînit ochii. Da, el este. Individul cu ochelari fumurii și mantaua cenușie.

★

Unde am rămas? La Constantinopol...

Stăpînul era foarte grăbit. Am plecat fără zăbavă și a doua zi eram la Balçic. Musafirii au sosit cu barca. Proprietari de terenuri petrolifere, senatori, deputați și un ministru. A urmat un chef mare, cu taraf de lăutari. Iar dimineața, jos în cabina salon, s-a semnat un contract.

Iertați-mă! Nu mai pot continua. Omul care a sărit chiar acum pe punte este chel, are ochelari fumurii și poartă manta cenușie de cauciuc. Unde l-am mai întîlnit eu oare?

★

Sînt încă emoționat de cele întîmplate. Tremur tot. Nu, nu din pricina valurilor.

Asta din pricina chelului cu ochelari și manta. Acum o oră mi s-a urcat din nou pe punte. Era însoțit de trei inși. Un grăsun cu servietă, un altul slab și mustăcios în uniformă de ofițer și o fată cu ochii căprui, iscoditori, cu nasul și părul în vînt.

— ... După evaluarea mea vom putea recupera tabla de fier. Alama și oțelul motoarelor și fonta la topit. Lemnăria la foc. În sensul ăsta am și încheiat referatul, — zise omul cu ochelari.

— L-am citit — răspuse grăsunul, scotocind în geantă. Sînt de acord, dar mi-ar trebui o evaluare cît de aproximativă, pe kilograme, a deșeurilor ce vor rezulta din demontarea lui Neptun.

Vor să mă ucidă! — gemui. Și nimeni care să-mi dea ajutor, nimeni care să le spună, să le explice că e o crimă odioasă ceea ce vor să facă. Nimeni, nici chiar ofițerul de marină care...

— Părerea dumitale, tovarășe căpitan, este că vasul nu mai poate fi utilizat? — întrebă fata pe ofițer.

Ofițerul se-ncurtă, își mușcă o jumătate de mustață, clătina din cap. Îi urmăream mimica cu răsufierea la gură.

— Cred că vasul e încă bun. E destul de bătrîn dar se pare că inima și trupul...

Am închis ochii. Întîi pe cel de la babord, apoi ochiul de la tribord. Ah, bravule marinar! Cum ai fi putut tu admite să se asasineze o navă?

— Chiar de-l socotiți cu îngăduință bun, nu rentează să-l ținem de poamană. Ocupă un loc la chei, pierdem bani și timp cu ungerea și lustruirea unui cadavru plutitor — reluă îndrîjit omul cu ochelari și manta.

— Nu sînt de părerea dumitale, îl contrazise fata.

— Nici eu, repetă grăsunul lingușitor.

— Te-ai răzgîndit? — întrebă ea.

— Să vedeți...

— Ce propui?

Grăsunul se fistici, mai scotoci odată în servietă, răstimp ca să plănuiască o idee. Reveni cu mîna goală și spuse o prostie.

— Să spargem punțile și să-l transformăm într-un hambar pentru căratul pietrei. Motoarele le vom trimite la topit. Să facem din el un fel de ceam, mai mare, remorcat.

Ochelarii fumurii mă priviră cu dispreț și interveni ipocrit.

— Nici pentru strîns păcură din port nu mai e bun. E prea mare și greoi să facă această treabă.

Fata se posomorî. Ofițerului i se așternu o cută groasă pe frunte. Grăsunul privea pe furis, scotocind mai departe în geantă.

— Eu mi-am făcut datoria — mai spuse omul chel cu ochelari fumurii și manta cenușie de cauciuc. Răspunderea e a dumneavoastră. Urmă cîteva clipe de tăcere. După care:

— Vasul mai poate fi folosit — hotărî fata.

Simțeam că mă-năbuș de bucurie.

— De aceeași părere — rosti ofițerul.

— De aceeași, de aceeași — se grăbi, servil, grăsunul.

Chelul cu manta păru descumpănit. Își reveni. Se apropie de fată, cu ciudă.

— Si ce întrebuițare fi puteți da?

— Va pluti mai departe — răspuse sever ofițerul.

— Și marinari, mecanic, comandant?

Fata zîmbi.

— Din Constanța.

Chelul strînse buzele ca să camufleze un scrîșnet.

— Mă rog. Eu mi-am făcut datoria de expert-referent. Nu mai am nici un amestec.

Nici un amestec! Nici un amestec! — strigai din toți plămîinii.

Au plecat. Am privit lung după ei. (Mulțumesc tină ră și ini-measă fată! Mulțumesc bravule marinar! O să ne mai întîlnim noi domnule chel cu ochelari fumuriiși manta de cauciuc. Unde l-am mai văzut? Unde l-am mai văzut?)

Abia cînd cei patru dispăruseră după clădirea albă a vămii, am observat că tremur de emoție.

★

S-au urcat pe bord zece tineri. Zece băieți. Blonzi, bruni și cu părul castaniu. Sînt îmbrăcați pestriți și-s atît de zgomotoși... Nu știu pentru ce au venit, de ce rid și-mprăstie atîta veselie în jur.

Mă cutreieră în lung și lat, de la prova la pupa, de la babord la tribord. Pipăie, întoarce, sucește, dă timona peste cap, se cațără pe covertă, apoi sus, de-a lungul lucioaselor catarge din lemn de teek.

Au mai venit patru inși. Patru bărbați, tăcuți, serioși. Unul din ei poartă flanelă albă cu dungi albastre și șapcă marinărească. Ei îmi ung motoarele și servo-cîrma. Dintr-un autocamion oprit la chei, macaraua descarcă în coșuri, cupe de cărbuni care-mi sînt coborîte în magazie.

„Ce-o mai fi?”

Mi se face plinul de apă dulce la cazane. Băieții îmi curăță puntea cu perii și săpun, îmi șterge de praf cabinele. Tare sînt stingaci, iar după treaba pe care o fac se vede de-o poștă că sînt ageamii. Dar pun atîta inimă și-s atît de setoși să-nvețe meșteșugul marinăresc că mă emoționează. Pe cuvînt că-s înduișat!

★

Au trecut două luni. Numai două luni.

Azi... De o oră îmi duduie aburii în cazane. Îmi duduie și-mi ridică presiunea la nivel. Apoi... Apoi... Un fluier scurt și o comandă. Marinarii la posturi!

Băieții se rînduiesc ca marinarii adevărați. Fac școală cu false manevre la chei ori se joacă?

— Ancora!

Ei drace!

— Parla!

Nemaipomenit!

Sînt că nu mă mai leagă nimic de fundul mîlos al danei și nici de cheiul de piatră. Sînt liber! Liber!

Elicea se-nvrtește domol. Motoarele bat regulat. Fac o curbă grațioasă de 180 de grade și după ce prezint o coastă către dană îi întorc spatele. Trec lin pe lîngă un trufaș cargobot englez, alunec prin dreptul vaselor militare, îl ocolesc pe „Mircea”, ajung în dreptul farului și de-acolo — oare nu visez? — intru direct în mare.

Nu mă interesează direcția capului de compas. Nu vreau să știu latitudinea și longitudinea care-mi indică pe ce meridian mă mișc. Nu-mi pasă desughitul motoarelor, de troznetul sec al punții și de puținele și ostenitele mele noduri. Plutesc! Navighez!

.....
Cele ce urmează ar trebui să vi le povestesc prin porta-voce ca să se-audă în tot portul, pe toate punțile:

... Vreme de o lună am avut aproape zilnice ieșiri în larg cu elevii de marină care-și fac ucenicia cu mine. Eri însă... Ascultați!

Băieții m-au pavoazat de mare sârbătoare. S-au întrecut să mă spele, să mă curețe și să mă împodobască. Bătrînul profesor și pensionar care-mi e căpitan trecuse de dimineață micul echipaj în revistă. Nu știam ce să cred. Simțeam că un eveniment important se va produce. În jurul meu navele își vedeau liniștite de treabă. Ziua marinei trecuse de o săptămînă.

Voi primi vizita unui ministru sau voi face ultimul drum, gîndeam cuprîns iarăși de emoție. Orele treceau încete, greoaie.

Cîte ore douăsprezece auzii spre pupa un zgomot ciudat. Și pînă să-mi dau seama, cheiul era plin de o mulțime de toate

vîrstele. Bărbați, femei, copii. Priveau la mine cu ochii strălucitori de uimire și exclamau de parcă eram cel dintîi vas construit pe lume.

„Vai ce frumos e! Ce mare! Alb ca o lebădă. Și curat!... Are și coș! Vai, ce drăguț e vaporul ăsta!...”

Mi se pare că laudele mi-au înroșit obrazii... Ori poate soarele sau căldura de la motoare.

Au pășit cu sfială pe punte. În zece minute au ocupat prova, pupa, salonul, coverta. Întorceau capul după fiecare piesă, întrebau și se interesau cu seriozitate de restul luminatoarelor, balonului de sfoară, catargul, timona... Se bucurau. Rîdeau și mă admirau cu exclamații majore.

Fluierul scurt. Comanda. Dezlipit de chei am pornit în într-o simfonie de strigăte și aplauze frenetice.

★

Sîntem la cincisprezece mile de Constanța. Înaintăm. Înaintea noastră, mare nesfîrșită. În urma noastră un șarpe de spumă. Tangajul e ușor și mă silesc din răspuțeri să-mi port cît mai dulce oaspeții.

Pe covertă un miner în straițe de duminică a scos un fluier micuț de buzunar și picură note tremurate de cristal. Doina unui cioban din vîrfurile munților se-mprăstie peste crestele verzi și nestatornice.

.....

E liniște. Portul începe să se contureze în zare. Pasagerii tac fermecați de marea pe care o sorb cu ochii, picătură cu picătură...

La prova, o femeie tină ră cu ochi căprui și părul negru, tăiat scurt, își încruciează în ape gîndurile, visurile. E atît de frumoasă!...

Un bărbat între două vîrste a desenat cu degetul pe rama vasului litera „E”. Dinspre tribord un vapor se apropie de noi. E un cargobot încărcat din plin, cu ultima cifră a pescajului la nivelul apei. Pavilionul românesc din vîrfurile catargului flutură în bătaia vîntului. De pe puntea mea se încearcă să i se deslușească numele.

— Plehanov! — strigă un puști cu privirea ageră.

— Plehanov — confirmă comandantul. Vine din Marea Roșie, după cîte știu.

Sîntem la jumătate de milă depărtare de colosul de oțel. Secundul informează pe cei de lîngă el și le împrumută binoclul cu lentilele albastre.

— Vine din portul arăbesc Jiddah.

Privesc la cargobotul ce alunecă spre noi. Forfoteala de pe covertă trădează emoția și dorul de casă. În urmă cu cîteva zile tăia apele Mării Roșii și urca canalul spre Port Said.

Gîndul mă fură departe... Jiddah... Alexandria... Stambul.

Hei prietene! Nu cumva ai văzut în Jiddah pe mica arăboaică care vindea marinarilor străini șiraguri de smochine parfumate...? Bătrînul cerșetor așezat pe covorul roșu de lîngă hotelul cel nou din Alexandria, mai înghite săbii, pentru doi piaștri?

La Istanbul micii vîcsuitori de ghetă, zvrîl și acum din goană cutiuțele de lemn în picioarele pasagerilor debarcați, solicitînd înțîietatea la lustruitul pantofilor?

În insulele lui Cook. Nu. Într-una din insulele Caroline... Sau în Wake... Ori... Stai! Stai! Mi-am adus aminte. Îl văd... La Balcic. Da, la Balcic a fost samsarul care a făcut legătura între fostul meu stăpîn și ministrul, care a semnat contractul cu petrolul...

Individul chel, cu manta cenușie și ochelari fumurii... Ticălosul! Acum îmi reamintesc bine...

★

Două fluieri scurte. Plehanov salută pe Neptun. Răspund la fel cu glas îngroșat. Dar din spatele covertei lui Plehanov se aude încă o dată sirena. Asta ce-o mai fi?

Căpitanul cargobotului salută pe comandantul lui Neptun; i-a fost profesor.

Plehanov își încetinește cursa și plin de curtoazie așteaptă să intrăm primii în radă.

Bătrînul meu căpitan este emoționat. Este foarte emoționat. Sînt atît de mîndru. Sînt atît de bucuros...

Pe punte și pe covertă excursioniștii entuziasmați, mă aplaudă înc-odată, la marea deschisă...



E OARE ATIT DE GREU?

Revista noastră s-a mai ocupat și în numerele anterioare de problema muncii de propagandă și agitație din cadrul asociației în general și despre aceea a aparatului de propagandă și agitație în special. S-a făcut acest lucru pentru că pe teritoriu mai sînt încă lipsuri mari în această privință, lipsuri ce au fost analizate cu ocazia diferitelor plenary ale Comitetului Organizatoric Central. Ultima plenară a luat unele hotărîri pe această linie trasînd sarcină organelor regionale, orașențești și raionale de a trece la constituirea—acolo unde nu există— a aparatului de propagandă și agitație pentru a putea începe desfășurarea unei activități cu caracter permanent și cu obiective precise.

De la hotărîrea Plenarei a IX-a a Comitetului Organizatoric Central a trecut un timp destul de îndelungat și totuși unele comitete organizatorice n-au făcut nimic în această direcție. Un exemplu concludent în această privință l-au oferit comitetele organizatorice regional și orașenesc Cluj. În cursul lunii aprilie, cînd s-a efectuat acolo un control s-a văzut că nu se luaseră nici un fel de măsuri în vederea constituirii sectoarelor de propagandă și agitație.

La data controlului, nici la comitetul organizatoric regional și nici la comitetul organizatoric orașenesc nu existau planuri de muncă pe linie de propagandă și agitație și nici activiști voluntari care să încadreze sectoarele de propagandă și agitație a acestor organe. Din această cauză, în orașul Cluj, precum și în alte localități, activitatea de popularizare a asociației în rîndul oamenilor muncii era dusă la îndeplinire, iar în cadrul organizațiilor de bază din orașul Cluj se desfășura o activitate de propagandă și agitație nesatisfăcătoare.

Unii activiști cu munci de răspundere din cadrul organelor A.V.S.A.P. Cluj au încercat să scuze această stare de lucruri prin aceea că nu sînt condiții prielnice pentru constituirea sectoarelor de propagandă și agitație. Cu alte cuvinte, ei încercau să arate că hotărîrea plenarei a IX-a a Comitetului Organizatoric Central nu va putea fi îndeplinită.

Poziția pe care s-au situat acești tovarăși reprezintă o serioasă abatere disciplinară; ea înseamnă nerespectarea hotărîrilor luate de către organul suprem de conducere al

asociației. Membrii colectivului de control au ajutat pe acești activiști să înțeleagă că nu e chiar atît de greu să îndeplinești hotărîrea plenarei a IX-a a Comitetului Organizatoric Central. Pentru a demonstra cele ce au afirmat membrii colectivului de control au determinat începerea unei acțiuni practice de organizare a sectoarelor de propagandă și agitație de la regiune și de la oraș.

Pentru sectorul de propagandă și agitație al comitetului organizatoric regional Cluj a fost recrutat un colectiv format din opt oameni. Ei sînt reprezentanți ai următoarelor instituții și organe: redacțiile ziarelor „Făclia” și „Igosag”, postul de radio Cluj, direcția regională cinematografică, secția de învățămînt și cultură a Sfatului popular regional etc.

Criteriile care au stat la baza acestei organizări a sectorului de propagandă și agitație de la regiune au fost următoarele: oamenii recrutați să aibă experiență în munca de propagandă, pentru a putea aduce un aport substanțial la alcătuirea unui program de activitate variat și eficace, iar prin funcția pe care o au în cadrul diferitelor instituții și organe regionale, să se stabilească o legătură trainică cu aceste organe și instituții pentru a le putea solicita cu mai mult folos sprijinul în diferite împrejurări.

Trebuie arătat că toți cei recrutați în sectorul de propagandă și agitație al comitetului organizatoric regional s-au adunat într-una din zile la sediul comitetului, unde au elaborat un plan de muncă și au stabilit amănuntele îndeplinirii lui. Cum s-a reușit să se întrunească acest colectiv, pentru că, de obicei, unii activiști teritoriali ai asociației noastre susțin că acest lucru practic e imposibil? În primul rînd, s-a cerut sprijinul secției de propagandă și agitație a comitetului regional de partid și în al doilea rînd, s-au dus discuții individuale cu fiecare om în parte, cu care prilej li s-a explicat în ce constă sprijinul pe care îl solicităm. S-a accentuat în special asupra faptului că noi nu solicităm mai mult decît ajutorul care ni se poate practic acorda, adică acel ajutor ce nu împiedică pe activistul voluntar să-și îndeplinească sarcinile sale profesionale.

Cam în același mod s-a procedat și la constituirea aparatului de propagandă și agitație de la comitetul organizatoric orașenesc Cluj. Acolo, s-a avut însă în vedere

părțile care diferă față de munca de propagandă și agitație a colectivului de la regiune. Astfel, este bine cunoscut că, dacă aparatul de la regiune se ocupă numai cu inițierea diferitelor acțiuni și cu sprijinirea lor pe linia diferitelor instituții și organe, aparatul de la oraș trebuie să îndeplinească în mod practic o serie de sarcini de propagandă și agitație. De aceea, pentru sectorul de propagandă și agitație al comitetului organizatoric orașenesc au fost recrutați în marea lor majoritate membri ai corpului didactic, care dispun de mai mult timp liber. Acum acest sector are următoarea componență: un șef de sector, un responsabil cu presa, un responsabil cu radio, un responsabil cu agitația vizuală, un responsabil cu colectivul de conferențieri, un responsabil cu cîminele culturale, un responsabil cu cabinetul A.V.S.A.P.

Pentru că acești membri ai sectorului de propagandă și agitație de la oraș sînt activiști voluntari și nu dispun de prea mult timp liber pentru îndeplinirea acțiunilor, s-a alcătuit un plan de muncă cu două categorii de sarcini și anume: o categorie de sarcini care se referă la munca de propagandă și agitație în organizațiile de bază A.V.S.A.P., pe care le aduc la îndeplinire organizațiile de bază, sub îndrumarea activiștilor salariați de la comitetul organizatoric orașenesc și altă categorie de sarcini care privesc munca de propagandă și agitație în afara organizațiilor de bază, sarcini ce sînt îndeplinite de colectivul de activiști voluntari ai sectorului.

În afară de cele menționate pînă aici, în timpul controlului executat în regiunea Cluj, au mai fost realizate și alte acțiuni cum sînt: instruirea colectivă a tuturor responsabililor cu agitația și propaganda din organizațiile de bază A.V.S.A.P. ale orașului, constituirea cabinetului A.V.S.A.P., pe lîngă Palatul Culturii din oraș etc.

În încheiere vrem să punem următoarea întrebare: Este, oare, atît de greu— așa cum pretind unii din activiștii noștri— să organizezi și să desfășori munca de propagandă și agitație A.V.S.A.P.? Experiența practică ne arată că nu-i greu de loc. Într-adevăr, dacă se cere sprijinul organelor de partid, dacă se chibzuieste bine componența sectoarelor de la regiuni, orașe și raioane și dacă se organizează și se îndrumază permanent activitatea în organizațiile de bază A.V.S.A.P., totul se poate îndeplini în cele mai bune condiții. De altfel o confirmare a acestei afirmații o constituie înșeși informațiile primite recent din regiunea Cluj. În urma reorganizării muncii cu ocazia controlului efectuat acolo, activitatea de propagandă și agitație a și început să dea primele rezultate bune.

Stiri din Turnu-Severin

De curînd organizația de bază T.A.P.L. a organizat o ședință de tragere cu membrii asociației.

La ședința I-a, culcat rezemat, au avut rezultate bune tinerii utemiști Tudor Ion, Năstase Eftimie și Lungu Ion care au obținut 45 de puncte din 50 posibile.

La ședința II-a culcat nerezemat pe lîngă Tudor Ion care a obținut 40 de puncte din 50 s-au evidențiat trăgătorii Mărculescu Constanța, Ovreiu Ion și tînărul David Gheorgh, aflat la prima sa ședință de tragere.

Cercul de aeromodeliști de pe lîngă comitetul organizatoric orașenesc, condus de profesorul Radu Gheorghe, are o activita-

te rodnică. De curînd cu prilejul unui concurs, care a avut loc pe aerodromul din localitate, tinerii Bilan Ion, Marinescu Adolf Surdulescu Barh și Georgescu Tudor au reușit să obțină frumoase performanțe cu aparatele construite de ei.

Cunoașterea armatei R.P.R. de către tinerii ce urmează ca în viitor să

îmbrace haina de ostaș a constituit o preocupare pentru comitetul organizatoric orașenesc.

Iată de ce s-a luat inițiativa ca, în cadrul întreprinderilor, în fiecare duminică dimineața, să se țină în fața tinerilor, scurte conferințe cu subiecte desprinsse din viața militarilor noștri. O astfel de conferință a avut loc de curînd la Șantierul Na-

val. Conferențiarul, tovarășul Ciurea Ion, după terminarea expunerii a răspuns la o serie de întrebări pe care le-au pus utemiștii Bordea Nicolae, Tintaș Gheorgh, Căpățînă Grigore și alții, dornici să afle cit mai multe amănunte despre modul cum se pregătesc pentru a-și apăra patria, cetățenii-ostași.

Artistică BĂGHINĂ
corespondent—Tr. Severin

AUTOMOBILUL POLONEZ DE SERIE „SIRENA“

Printre autovehiculele realizate de industria poloneză se remarcă automobilul de serie cu patru locuri „Sirena“, produs al uzinei „Jerani“ (Varșovia). Motorul acestei mașini de mic litraj cu doi cilindri și o capacitate de 750 cmc, funcționează în doi timpi, dezvoltând o putere de 27 C.P. și o viteză de peste 100 km/cră.

Acest autovehicul care consumă 7,5 litri benzină la 100 km are o linie elegantă, aerodinamică și cântărește numai 830 kg.

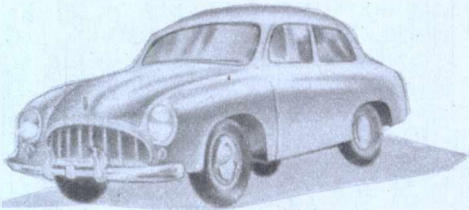

NOI COMBUSTIBILI PENTRU RACHETE!

De la un combustibil pentru motoarele-rachetă se cere ca fiecare kg — prin ardere — să degaje cât mai multă căldură și să formeze o cantitate însemnată de produse gazoase, capabile să creeze o mare forță de împingere. Cu cât e mai bun combustibilul, cu atât mai mare va fi viteza de ieșire a gazelor din motor, deci și viteza de zbor a rachetei.

Hidrogenul, arzând în oxigen, este capabil să creeze viteze mari de zbor. Dar el este foarte ușor: sub formă gazoasă e de 15 ori mai ușor decât apa. Deci acest combustibil cere existența unor rezervoare mari. Hidrogenul lichid se evaporă la temperatura de -253° ceea ce face ca să apară pierderi prin evaporare, în timpul zborului. Științii sovietici studiază în prezent posibilitatea utilizării unor noi combustibili. Este vorba de compuși rezultați din unirea hidrogenului cu carbonul, cu siliciul, cu metalele (de ex. borul), sub formă de hidruri, care în calitate de combustibili au o mare putere calorifică și un volum redus. Motoarele-rachetă folosesc în prezent benzina sau alcoolul. În curând, acestea vor fi probabil înlocuite de noii combustibili care au calități superioare.

Aducem la cunoștința participanților la concursul de jocuri distractive, organizat de revista noastră că, odată cu publicarea problemelor din acest număr, concursul a luat sfârșit.

Participanții la acest concurs vor trimite dezlegările însoțite de fichete pînă la data de 25 iulie a. c.

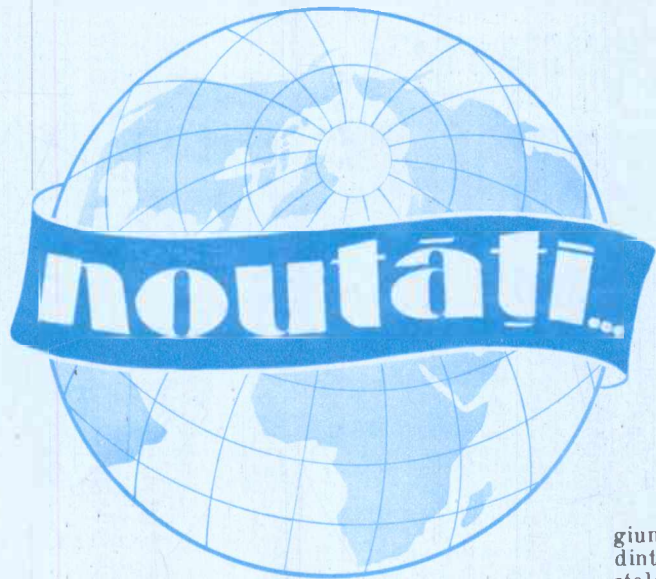

SCOOTERUL SOVIETIC „VIATKA“

„Viatka“ este primul scooter rapid sovietic de serie. Motorul răcit cu aer, are 5,5 C.P., formînd împreună cu roata posterioară un agregat unic. Axul roții servește, în același timp, și ca al doilea ax al cutiei de transmisie, astfel că mașina nu are nevoie de o transmisie cu lanț sau cardanică. Rezervorul de benzină — cu o capacitate de 11 litri — este dispus sub șa. Consumul de combustibil este de 2,4—2,5 litri pe 100 km, iar viteza maximă de 85 km/oră. Un ax de comandă înlocuiește furca anterioară.

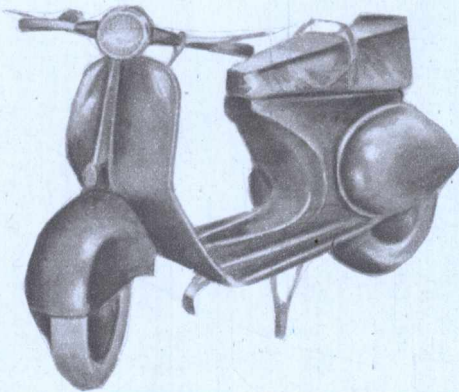

Cop. I: De la punctul de stație, membrul cercului de topografie (Școala Medie Nr. 1. din Orașul Stalin) vizează punctele de reper.

Cop. IV: În cadrul cercului de radiotelegrafisti al organizației de bază de la Școala Medie de 11 ani din Cernavodă, tinerii Chițescu Daniela și Stolan Lucian stabilesc legătura radio.

(Foto: ȘT. CIOTLOȘ)

Roata fixată în consolă permite schimbarea rapidă a anvelopei. Corpul scooter-ului elegant carenat, apără echipajul de a se murdări. Pe podul inferior pot fi dispuse bagaje destul de voluminoase.

CORECTOR DE ALTITUDINE PENTRU AUTOMOBILE

Cunoscuta fabrică de carburatoare „Solex“ a fabricat de curind, un corector special pentru carburatoarele automobilelor folosite în regiunile muntoase. Acest corector, compus dintr-o mică cutie barometrică, se instalează direct în locul jiglerului principal, reglînd acțiunea acestuia cu ajutorul unui ac. Pe măsură ce automobilul urcă în munte (fapt însoțit de rarefierea aerului), acul reglează componența amestecului explozibil împiedicînd astfel suprasaturația lui. Datorită acestui corector, consumul combustibilului rămîne aproape constant.

CENTRALĂ NUCLEARĂ PORTATIVĂ

Ținînd seama de avantajele mari pe care le oferă întrebuințarea combustibilului atomic în obținerea energiei electrice, un colectiv de oameni de știință din străinătate a realizat o centrală electrică nucleară portativă. Puterea acestei centrale, ale cărei elemente pot fi transportate cu avionul la locul unde trebuie instalată, este de 2.300 kw.

Această centrală nucleară portativă poate furniza energie, lumină și căldură pentru o colectivitate de 2.000 persoane. Cu ajutorul energiei produse de această centrală, în regiunile de deșert va fi posibilă pomparea apei subterane de la mari adîncimi iar în regiunile polare se va permite desfășurarea unei vieți apropiate de cea dusă în condiții normale.

ÎN JURUL LUNII ȘI ÎNPOI ÎN 10 ZILE

Un zbor cu racheta în jurul Lunii și înapoi pe Pămînt ar dura 10 zile, după calculele savantului sovietic Gleb Șebotarev.

Calculul a fost publicat în analele Institutului de Astronomie Teoretică al Academiei de Științe a U.R.S.S.

Previțiunile acestea arată că racheta va atinge un punct la o depărtare de un sfert de milion de mile de Pămînt, trecînd la 20.000 de mile de Lună.

Racheta va putea fi înzestrată cu aparate automate, între care aparate pentru studierea razelor cosmice și pentru fotografierea suprafeții Lunii, în-deosebi a părții acoperite de Pămînt.

REDACȚIA: București, Bulevardul Dacia Nr. 13 Raionul „I. V. Stalin“ Telefon 1.00.32

Tiparul: Combinatul Poligrafic Casa Științei „I. V. Stalin“ București

C. Nr. 804

Prețul Lei 2

8672



PE FILE DE CALENDAR

2 Iunie 1882

MOARE GIUSEPPE GARIBALDI, REVOLUȚIONAR DEMOCRAT ITALIAN, LUPTĂTOR PENTRU UNITATEA ȘI INDEPENDENȚA ITALIEI

Giuseppe Garibaldi, general italian, născut la Nice în 1807 și decedat la 2 iunie 1882 la Caprera, a fost una din figurile cele mai caracteristice ale mișcării de eliberare și unitate națională a Italiei. Încă din tinerețe aderă la societatea secretă „Italia Juna”, care urmărea formarea unei republici italiene unitare, independentă și suverană. În urma unui complot nereușit, Garibaldi este obligat să fugă din patrie, mai întâi în Franța (1834) și apoi în America (1836). Acolo, el devine șeful militar al Statului Rio-Grande do Sul, revoltat împotriva Braziliei. Puțin mai târziu, îl aflăm comandantul flotei și chiar generalisim al forțelor Uruguay-ului în lupta împotriva dictatorului argentinian Rosas.

În 1848, se întoarce în Italia și își consacră toată activitatea luptei pentru unitatea și independența Italiei, punând în serviciul cauzei naționale o bravură și un dezinteres care i-au dat un ascendent incontestabil asupra poporului italian.



La 24 martie 1848, sub presiunea maselor, guvernul Piemontului declară război Austriei. Garibaldi organizează un corp de voluntari cu care se alătură forțelor piemonteze și duce cu succes un război de partizani împotriva armatelor austriece. Dar războiul condus fără hotărâre de către Carol-Albert s-a terminat cu înfrângerea trupelor piemonteze (25 iulie 1848).

Cursul evenimentelor este însă schimbat de intervenția maselor populare. Poporul din Roma se răscoală și proclamă republica (februarie 1849). Războiul reîncepe. Republicile Venetia și Florența iau parte și ele la luptă. Dar din nou Carol-Albert se lasă înfrânt pe cimpul de luptă.

Acum puterile străine intervin în Italia. O armată franceză ajunge pînă la Roma. Din sud, înaintează armata napolitană. Garibaldi cu „legiunea” sa veni în ajutorul tinerei republici romane și înfruntă cu succes armata napolitană.

După căderea republicii romane, Garibaldi împreună cu cei 4000 de voluntari ai săi încearcă să ajungă la Venetia, singura republică care mai rezistă. O parte din voluntari și Garibaldi însuși sînt prinși și predați guvernului piemontez. Pentru a doua oară este nevoit să ia drumul exilului și să plece la New-York. Se reîntoarce în Italia la 1854 și se stabilește la Caprera.

În 1859, cu ocazia noii mișcări naționale, Garibaldi a comandat două regimente de vinători alpini care, înfrăcați în cămașa roșie garibaldiană, i-au învins pe austriece la Varese și San-Fernando și au ocupat Como și Breacia. Curînd după aceasta, a condus expediția „Celor o Mie” care s-a terminat cu ocuparea rapidă a Siciliei și a Neapolului, care au fost unite Italiei.

În campania din 1866 Garibaldi este singurul general italian învingător împotriva austrieceilor.

Moartea sa a fost un doliu național.

3 Iunie 1871

EUGÈNE POTTIER, POET MUNCITOR FRANCEZ, MEMBRU AL COMUNEI DIN PARIS, A SCRIS CÎNTECUL „INTERNATIONALA” CARE A DEVENIT IMNUL PROLETARIATULUI INTERNAȚIONAL

Pottier s-a născut la Paris la 4 octombrie 1816 într-o familie săracă. A trăit toată viața în mizerie și a murit în mizerie. La vîrsta de 14 ani a compus primul cîntec „Trălăscă Libertatea”. În 1848 a luat parte pe baricade la grandioasa luptă a muncitorilor împotriva burgheziei. În timpul Comunei a fost ales membru al ei cu o mare majoritate de voturi. Ca și în 1848, el a luptat cu bravură, numărîndu-se printre ultimii apărători ai baricadelor. După căderea Comunei s-a refugiat în Anglia și apoi în America unde a continuat lupta împotriva exploatarii omului de către om. În 1880 se reîntoarce în Franța unde intră imediat în „partidul muncitoresc”. Moare la 8 noiembrie 1887.

Eugène Pottier a fost și va rămîne unul dintre cei mai aprigi apărători și glorificatori ai Comunei din Paris, bardul incomparabil al suferințelor și revoltelor proletariatului.

Numai la cîteva zile după înfrîngerea Comunei, schimbînd arma luptătorului cu pana poetului, Eugène Pottier a dăruit clasei muncitoare un cîntec-poem de luptă și de revanșe, pe care proletariatul din toată lumea l-au adoptat ca imn al revoluției mondiale, a dăruit proletariatului întreg: Internaționala.

De numele lui Pottier este legat indisolubil numele lui Pierre Degeyter, nemuritorul compozitor al Internaționalei. Născut la Grand în 1848, din părinți francezi, era încă copil cînd părinții săi au revenit în Franța și s-au stabilit la Lille. Aici, Degeyter a cunoscut de aproape mizeria și suferințele pe care le îndurau muncitorii, nedreptățile la care erau supuși și chipul

nemilos în care erau exploatați de patroni. În acest mediu s-a dezvoltat geniul muzical al lui Pierre Degeyter, de aici a țîșnit flacăra inspirației lui.

Și iată că în 1888 i s-a dat lui P. Degeyter o culegere de poeme a lui E. Pottier. Degeyter citea poemele și alese pe cel mai frumos: Internaționala. Se așeză în fața miciei sale orgi și, deodată, strofele Internaționalei se însuflețesc și muzica înflăcărată a muncitorului revoluționar țîșnește de pe clapele harmonium-ului cu o vigoare revoluționară neegalată decît de acordurile tot atît de vibrante ale Marseillaise-ii.

De acum înainte, poezia muncitorului revoluționar din Paris și muzica muncitorului revoluționar de la Lille vor cuceri masele proletariatului din lumea întreagă și vor constitui imnul de biruință în acordurile căruia muncitorii pășesc la luptă pentru răsturnarea regimurilor de exploatare. Degeyter s-a stins din viață în 1932.

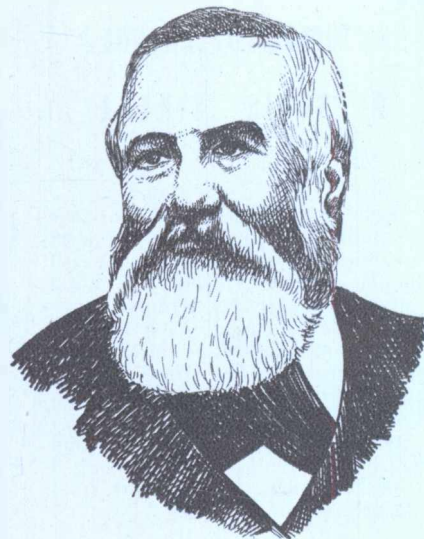

30 Iunie 1848

ANA IPĂTESCU CONDUCE ACȚIUNEA POPULARĂ DE ZĂDĂRNICIRE A COMLOTULUI CONTRAREVOLUȚIONAR AL BOIERILOR DIN BUCUREȘTI

Între figurile revoluționarilor și luptătorilor pentru democrație de la 1848, Ana Ipătescu este una dintre cele mai caracteristice.

Puternica figură a Anei Ipătescu se impune, încă înainte de 1848, în asociația secretă „Frăția” care pregătea revoluția.

Această luptătoare apare însă în toată marea curajului și hotărîrii ei, în memorabila zi de 30 iunie 1848.

Indată după proclamarea constituției de la Izlaz, boierii reacționari, uneltesc pentru a răsturna noul guvern revoluționar și a restabili privilegiile lor. Ei se opuneau, îndeosebi, la înproprietărea țaranilor și emanciparea clăcășilor.

La 29 iunie, cînd „delegații ai proprietarilor” cerură guvernului lămuriri asupra modului cum intenționează să realizeze înproprietărea clăcășilor. Nemulțumiți cu răspunsul primit, boierii reacționari s-au adunat a doua zi, 30 iunie, în sala Redoute (Capșa de mai târziu) pentru a dezbate, spuneau ei, problema proprietății în pericol (în realitate pentru a complota asupra răsturnării guvernului și restaurării vechiului regim). Sprijinindu-se pe elementele reacționare din armată, reprezentată prin colonelul Odobescu, comandantul armatei și colonelul Solomon, comandantul regimentului 3, boierii se hotărîsc să treacă imediat la acțiune.

Sub pretext că ofițerii din garnizoană vor să felicite guvernul revoluționar, colonelul Odobescu se prezintă la palat — sediul guvernului provizoriu — însoțit de pedestriime și artilerie și, pătrunzînd în sala de ședințe, se adresează membrilor guvernului cu cuvintele: „În numele proprietarilor vă arestez”.

La aflarea știrii despre arestarea guvernului, o mare fierbere începu în oraș. De acum începe activitatea deosebită a aceleia care devine eroina zilei de 30 iunie 1848: ANA IPĂTESCU.

În aceste clipe critice, călăuzită de un sănătos instinct popular, Ana Ipătescu se îndreaptă spre mahalalele Bucureștului și prin admirabilele ei calități propagandistice și agitatorice ea însuflețește și îndeamnă poporul să-și apere cu armele revoluția și pe conducătorii lui.

În sunetele clopotelor bisericilor, ce dădeau alarma, poporul se îndreaptă în număr din ce în ce mai mare spre palat, unde era deținut guvernul.

Colonelul Solomon dă ordin să se tragă. Au căzut morți și răniți. În aceste clipe, preotul Ambrozie, denumit de atunci Popa Tun, se aruncă asupra unui tun care avea fitilul aprins, smulge fitilul ce trebuia să declanșeze focul și salvează în felul acesta multe vieți.

Ana Ipătescu — „romînea ce poartă arma ca orice bărbat” — urcată pe o trăsură și armată cu două pistoale, vorbește poporului, chemîndu-l la luarea armelor, la apărarea guvernului. Ea se expune cu vitejie și cu disprețuirea morții, primejdiei celei mai mari și chiar cînd gloanțele quierau împrejurul ei nu-și părăsi locul, strigînd: „curaj copii, moarte trădătorilor”.

În strigate de „moarte vinzătorilor”, mulțimea înfierbîntată, în fruntea căreia se afla Ana Ipătescu, se avîntă la asalt, năvălește printre haionetele soldaților, pătrunde în palat și eliberează guvernul.





Avem două echipe de tir

Scoala Profesională Metalurgică din Medgidia se mîndrește cu faptul că are două echipe de tir.

Cît timp vremea a fost nefavorabilă tragerilor, cu aceste echipe, care numără 22 de elevi, s-au ținut ședințe teoretice și s-a executat antrenament de cameră. În prezent, echipele își desfășoară activitatea mai mult în poligon. Programul de antrenament a fost fixat în concordanță cu orarul școlii pentru a nu stingheri cu nimic activitatea de pregătire profesională a elevilor. O altă manifestare a ajutorului concret dat de conducerea școlii, prin directorul ei, tovarășul Grăjbeanu Nicolae, este și faptul că în planul de muncă pe trimestrul III s-a introdus și amenajarea prin muncă voluntară a unui poligon de tir redus chiar în incinta școlii.

Cei doi instructori ai echipelor de tir, tovarășii Jelescu Alexandru și Dima Constantin, depun eforturi serioase pentru a-și pregăti elevii cît mai sirguincios și temeinic. Trăgătorii frunțași Nedelcu Teodora, Teacă Maria, Dragomir Petre și Năstase Marin, așteaptă cu nerăbdare și încredere concursurile de tir, faza raională, convinși că vor reuși să obțină rezultate bune.

Dumitru VASILESCU
corespondent—Medgidia

O nouă promoție de tractoriști

Pe lângă S.M.T. Neudorf a funcționat anul acesta un cerc de tractoriști. Majoritatea elevilor sînt tineri țărani muncitori din satele învecinate. Timp de aproape opt luni de zile, instructorul șef al cercului, tovarășul Tătuca N., ajutat de instructorii Zorici Lubomir și Popa Gheorghe, au depus



După examenul teoretic, viitorii tractoriști la examenul practic

o muncă susținută pentru ca fiecare elev să-și însușească cît mai bine tehnica motorului și conducerea tractorului.

De curînd, elevii s-au prezentat în fața comisiei de examinare. După probele teoretice s-au făcut probele practice. Conducerea s-a făcut chiar pe brazele ogoarelor. După examen, comisia a înmînat certificatele de absolvire unui număr de 33 elevi. Dintre aceștia s-au evidențiat în special tinerii, Mihalache Victor, Popescu Avram, Căpîlnășan V., Hay Iosif, Eșnicu Iulian și Cuzman Aurel. Tovarășul Iliuță Dumitru președintele comitetului organizatoric al raionului Lipova a urat noilor tractoriști spor la muncă pentru înflorirea agriculturii noastre socialiste. În numele noii promoții, tînărul Mihalache Victor a mulțumit conducerii S.M.T., reprezentată prin inginerul Petrică Dumitru, și instructorilor cercului. În numele tovarășilor săi, el și-a luat angajamentul de a da lucrări de bună calitate și de a munci alături de vechii tractoriști din stațiuni la depășirea planului pe 1957.

Nicolae BECHEANU
corespondent—Lipova

Orașul nostru are un poligon de tir

Pentru ca membrii asociației din orașul nostru să poată executa ședințele de tragere, era nevoie să se deplaseze circa 3—4 km afară din oraș, pînă într-o ripă, unde se găsea un poligon improvizat.

Comitetul organizatoric raional, sezisat de acest fapt, a luat hotărîrea de a construi un poligon. Drept bază de plecare pentru calculul materialului necesar s-a luat schița poligonului de tir publicată în revista noastră și s-a întocmit un deviz.

Totodată, primul secretar de partid, tovarășul Tătaru Radu, a convocat o consfătuire cu secretarii organizațiilor de bază de partid, a președinților organizațiilor de bază A.V.S.A.P., directorii și șefii contabili ai întreprinderilor și instituțiilor din oraș. Tutorul li s-a cerut sprijinul pentru construirea poligonului. Tovarășii convocați au făcut propuneri concrete și au trecut la alegerea unui colectiv de acțiune sub conducerea președintelui comitetului organizatoric raional.

În scurtă vreme, prin folosirea posibilităților locale, s-au realizat și fondurile și materialele necesare construirii poligonului. La întregirea sumei a contribuit însă și C.O.C. cu aproape 2000 de lei.

Datorită activității rodnice desfășurate de către colectivul de acțiune, poligonul a fost dat în folosință la începutul lunii mai.

Constantin PISLARU
Președintele comitetului organizatoric raion Mizil

Un activist cu care ne mîndrim

Cu părul cărunt, mai mult alb, cu ochelari cu ramă groasă ridicați pe frunte și cu zîmbetul pe buze, așa l-am cunoscut pe tovarășul Ursulea Ciprian, om de peste 55 ani, din comuna Pojorita, raionul Cimpulung-Moldovenesc.

Felul în care ne-a vorbit cînd i-am pus problema sprijinului pe care, datorită cunoștințelor sale, l-ar putea da asociației noastre, ne-a dezvăluit un suflet mult mai tînăr decît aparențele. Primul ajutor concret a fost buna organizare a activității A.V.S.A.P. în organizația de bază din fabrica de chereștea Pojorita. Anul trecut a funcționat apoi ca instructor al unui cerc de pionieri constructori de poduri. Din mîinile flăcăilor instruiți de el au ieșit numeroase machete de poduri, lucrate după manual, contribuind

astfel la lărgirea bazei materiale pentru instruirea viitorilor podari.

Și în funcția de vicepreședinte al organizației de bază U.I.L. Pojorita, el a desfășurat aceeași rodnică activitate. Frămîntat mereu de dorința de a sprijini activitatea asociației el a studiat, conceput și realizat macheta unei cabine auto, cu toate comenzile de bord, necesară instruirii „la rece” a tinerilor din cercul auto.

Pentru activitatea sa neobosită și pentru realizările sale, Comitetul Organizatoric Central, la propunerea comitetului organizatoric regional Suceava, l-a distins cu insigna „Pentru muncă activă”.

Cu asemenea activiști voluntari ne mîndrim.

Alexandru DEMETRIU
corespondent—Cimpulung-Moldovenesc

Pentru îmbunătățirea bazei materiale

Într-un loc pitoresc, pe malul rîului Tîrnava Mare, își ridică impunătoarele clădiri uzina textilă „Vasia Vasilescu”. Produsele ieșite din mîinile harnicilor muncitori de aici sînt bine cunoscute și apreciate în întreaga țară.

Dar pe lângă succesele deosebite obținute în procesul de producție, în această uzină se desfășoară și o vie activitate pe linie de asociație. Comitetul organizației de bază, al cărui președinte este tovarășul Jaca Leonida, deține steagul de frunțas pe oraș.

Pentru a asigura condiții materiale cît mai bune pentru pregătirea membrilor asociației mai ales în ceea ce privește tirul și inotul, comitetul, de acord cu comisia uzinei, au trecut la organizarea și amenajarea unui poligon de tir și a unui bazin de inot. În scurtă vreme prin munca voluntară prestată de muncitorii uzinei printre care putem evidenția pe Miroșan Gheorghe, Boier Dionisie, Bell Hildor, Mărgineana Nicolaie, Babinschi Wilhelm, Fakes Mihai, Binder Ion, Racoți Andrei, Ungureanu Ion și alții s-a construit un frumos poligon de tir acoperit care intrunește toate condițiile pentru buna desfășurare a antrenamentului echipelor de trăgători. Concomitent a fost amenajat și bazinul de inot.

Prin activitatea sa rodnică comitetul A.V.S.A.P. al acestei uzine constituie un bun exemplu pentru toate celelalte întreprinderi și instituții din orașul Mediaș.

Ioan SIRBU
Președintele comitetului organizatoric oraș Mediaș

Un concurs moto

În cîntec Festivalului Mondial al Tîneretului, comitetul organizatoric raional Lunca Vașcăului, a organizat un concurs de regularitate și rezistență pe un traseu de circa 60 km.

Cei 15 concurenți prezenți la start, au avut de înfruntat în afară de vitregia vremii (ploaia torențială) și greutățile ivite pe parcurs cînd au fost nevoiți să alerge pe drumuri desfundate de jară.

S-au remarcat la proba de tir, din poligon, motociclistul Ionel Ion care a obținut 90 de puncte din 100 posibile.

Exemple de tenacitate și dirzenie în luptă au dat și alergătorii Olteanu Constantin, Băruță Gheorghe, Cristian Crăciun și Sirbu Ion.

Concursul a constituit o frumoasă propagandă pentru sportul aplicativ cu motor practicat în cercurile asociației noastre.

Bujor MICULICIU
corespondent

pentru a 3-a oară



ra în primăvara anului 1945. Armata hitleristă fusese zdrobită. Popoarele lumii puteau, în sfârșit, să respire ușurate. Coșmarul războiului încetase.

Omenirea cerea să se ia măsuri pentru a face imposibilă reînvierea militarismului german, care într-un atît de scurt timp provocase două războaie mondiale.

Conducătorii guvernelor din S.U.A., Anglia și Franța și-au luat atunci angajamente solemne că militarismul german va fi lichidat și o nouă agresiune germană nu va mai fi cu putință. Au semnat în acest sens acorduri, au ținut discursuri înflăcărâte, au promis că niciodată nu vor mai tolera existența unui „Wehrmacht“.

★

De atunci au trecut însă nu prea mulți ani.

Iată-ne la începutul anului 1956. La Bonn, sediul guvernului vest-german, se ține o conferință de presă. În cadrul acesteia, herr Teodor Blank „ministrul apărării“ expune, sub privirile binevoitoare ale diplomaților americani, englezi și francezi, planul de creare a „Bundeswehrului“ (de fapt acest cuvînt înscamnă același lucru ca și „Wehrmacht“). Conform acestui plan, efectivul armatei vest-germane trebuia să ajungă pînă la sfîrșitul anului la 100.000 de oameni. Ulterior, acest efectiv urmează să fie dublat.

Cîteva luni mai tîrziu, în iulie 1956, parlamentul vest-german, votează legea serviciului militar obligatoriu.

În același timp, la fortăreața Sonthofen, locul unde se țineau altădată întrunirile partidului nazist, se inaugurează cursurile pentru comandantii de unități și mari unități. Toți cei pregătiți aici sînt foști ofițeri superiori ai armatei hitleriste. La baza americană din Fürstenfeldbruck (Bavaria) începe reinstruirea piloților germani, iar la Wilhelmshaven (fosta bază a submarinelor hitleriste) s-a înființat o școală navală militară.

În timp ce se pregătesc cadrele Bundeswehrului, armata vest-germană a început să primească arme. Din S.U.A. a primit armament în valoare de 2 miliarde de dolari (peste 1100 tancuri de tipul „M-47“, avioane cu reacție „F-84-F“ care pot transporta și bombe atomice, 24 vase de război etc. etc.).

Simultan s-a trecut și la organizarea înaltului comandament al armatei vest-germane.

Cine sînt acei care dețin diferitele funcții de conducere în „ministerul apărării“ de la Bonn?

În postul de „inspector general“ care are în subordine toate comandamentele de armă a fost numit generalul Wenck, unul dintre generalii cei mai devotați lui Hitler.

În fruntea „secției principale“ (forțele armate de uscat) a fost, un timp, cunoscutul criminal de război Hans Speidel. În prezent, sus-numitul general deține, după cum se știe, o importantă funcție în cadrul comandamentului trupelor N.A.T.O.

În postul de comandant al forțelor terestre a fost numit generalul de tancuri din armata hitleristă Röttiger. În 1943, avînd o importantă funcție în cadrul trupelor de ocupație din Italia, Röttiger a organizat masacrarea populației locale.

Ca șef al aviației vest-germane este unul din cei mai apropiați colaboratori ai lui Göring — generalul Kamhuber. Numele acestuia este legat de una din cele mai jos-

nice provocări ale lui Hitler. În luna mai 1940, un grup de avioane condus de Kamhuber a bombardat orașul german Freiburg, provocînd victime în rîndurile populației pașnice. Acest atac provocator a fost atribuit apoi aviației „inamice“. Pentru „răzbunare“ o serie de orașe din Franța și Olanda au fost apoi bombardate în mod barbar de hitleriști.

Școala navală militară din Wilhelmshaven este condusă de Reschke, fost comandant al submarinului care a scufundat portavionul englez „Ark Royal“. Comandantul școlii de aviație de la Fürstenfeldbruck este faimosul as hitlerist maiorul Barkhorn.

În afară de aceștia, pînă în luna octombrie 1956, peste 500 de foști „SS“-iști deținca posturi de conducere în „Bundeswehr“. În prezent, numărul lor este cu mult mai mare.

Iată cine conduce armata vest-germană pe care unii apologeți occidentali vor să o prezinte drept „democratizată“!!!

Spre sfîrșitul anului 1956 în guvernul de la Bonn s-a produs o modificare. Ministrul apărării Blank a fost înlocuit prin Strauss, pînă atunci ministru pentru problemele atomice.

Noul ministru nu și-a ascuns de loc „vederile moderniste“. El a arătat, în repetate rînduri, că „diviziile germane trebuie să fie înzestrate cu arme atomice“.

„Ceea ce urmărește Strauss — scrie ziarul vest-german „General Anzeiger“ — este o armată atomică de care să se teamă nu numai Uniunea Sovietică, ci și Anglia și Franța“.

În ultimul timp, s-au luat și măsuri pentru încorporarea tinerilor născuți în 1937, s-a fixat durata serviciului militar la 18 luni și s-a mărit durata concentrărilor pentru rezerviști de la 6 la 9 luni.

„Guvernul lui Adenauer nu face economie de bani cînd e vorba de remilitarizare. În anul 1957, bugetul „ministerului apărării“ este de peste 9 miliarde de mărci, dintre care 3 miliarde pentru construirea de cazărmi! (cu această sumă s-ar putea construi toate localurile de școli de care duce atîta lipsa Republica Federală Germană) — scrie ziarul vest-berlinez „Tagesspiegel“.

Paralel cu aceste măsuri, autoritățile de

la Bonn au început o vastă campanie de persecutare a elementelor democratice. Partidul Comunist din Germania a fost declarat ilegal; ministrul de interne, Schröder, a amenințat că „va dizolva toate organizațiile care se pronunță împotriva serviciului în Bundeswehr“, iar diverși generali au cerut ca adversarii serviciului militar să fie îmbrăcați în „uniformă vîrgată“, adică să fie aruncați în închisoare.

Germania occidentală a devenit astăzi principalul aliat al imperialismului american în Europa. Integrată în pactul Atlanticului de Nord, Republica Federală Germană este principala forță de șoc în aventurile militariste ce se plăuiesc. Ultima sesiune a consiliului N.A.T.O. care a avut loc la Bonn în luna mai 1957 a discutat (după cum scrie ziarul „Die Welt“ din Hamburg) „înzestrarea cu arme atomice a Bundeswehrului“.

Lucrurile nu au rămas însă numai în stadiul de „discuție“. După cum a declarat mareșalul englez de aviație Benden, comandantul flotei a doua aeriene a N.A.T.O., în Germania occidentală există arme atomice. Revista „Münchener Illustrierte“ arată că raportorii ei au avut ocazia să viziteze aerodromurile americane de lângă Kaiserlautern. Revista publică fotografiile care înfățișează bombardiere atomice și rachete atomice „o adevărată colecție atomică care a stîrnit admirația ofițerilor de stat major“.

Dar această colecție trezește sentimente cu totul de altă natură în rîndurile populației germane. Cele mai largi pături ale poporului german protestează împotriva înarmării atomice și a creării de baze atomice. Insuși Ollenhauer, președintele partidului social-democrat din Germania, a criticat vehement guvernul lui Adenauer pentru că transformă Germania occidentală într-o bază atomică.

Primejdia deosebită pe care o implică înzestrarea armatei vest-germane cu armament atomic rezultă și din faptul că cercurile militariste din această țară formulează pretenții teritoriale față de țările vecine și nu se dau în lături de la amenințări fățișe. Iată de ce reinarmarea accelerată a Germaniei occidentale stîrnește neliniște în rîndul popoarelor europene și chiar în rîndul poporului german, care a plătit scump pînă acum, în două rînduri, aventurile războinice ale militaristilor.

Reînvierea militarismului german determină, pe bună dreptate, popoarele să-și sporească vigilența față de uneltirile dușmanilor păcii.

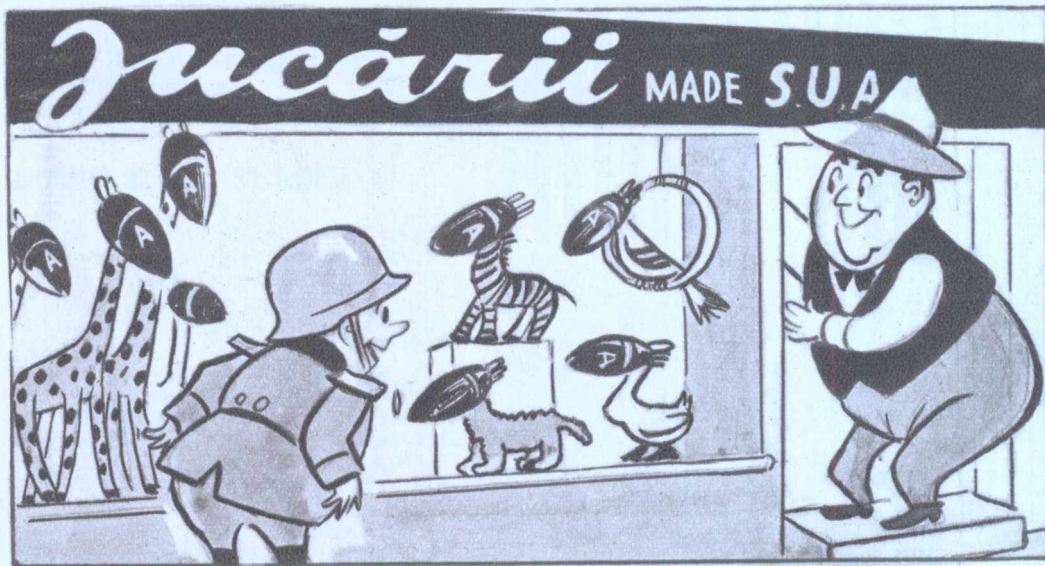

Wallstreetmanul: — Poftim înăuntru, toate sînt pentru d-ta!

(Ilustrație de Nell Coover)

În orele libere

pod, poduri...

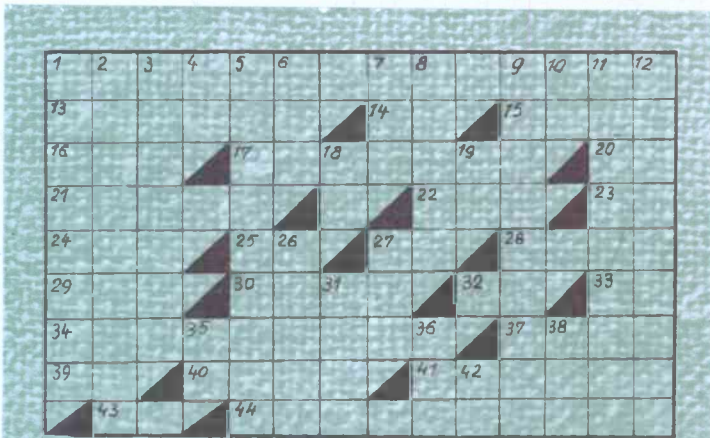

ORIZONTAL:

1) Partea carosabilă și grinziile unui pod; 13) Material lemnos ecarisat (făcut) cu grosimea peste 100 mm a cărei lățime nu depășește dublul grosimii și care se întrebuințează la construcția podurilor; 14) Lucrez pământul; 15) Plin de grăsime dar nu în întregime; 16) Întreprindere de materiale de construcție; 17) Pod la mare înălțime; 20) Poftim, mai puțin politicos; 21) Portie; 22) Fiica lui Cadmus; 23) Doctor, dar mai pe scurt; 24) Minia latinului; 25) Rece! 27) Fluviu în Franța; 28) Picătura de apă diafană; 29) Tîe pe dos! 30) A ajunge; 32) Pronume; 33) Nota redacției; 34) Fisură; 37) Știu, vorba latinului; 39) O cămașă cu fluturi și mărele; 40) Program; 41) Neclintit; 43) Armăsar; 44) Construii la repezeală un pod!

VERTICAL:

1) Unul din instrumentele podarilor, servește la trasarea liniilor paralele la distanțe determinate; 2) Film polonez; 3) Zugrăvită; 4) A secat Ronul! 5) Iuamici; 6) Sări! 7) Șterg de pe suprafața pământului! 8) Facea zgomot ca o căruță ce trece pe pod! 9) Păsări... (Așa le mai spune nașilor); 10) Plin de apă; 11) În coada de... se poate face îmbinarea grinziilor cu scînduri; 12) Așa se numește stîlpul care se trece pe deasupra birnei de reazim și se fixează de acasta cu pi-roane; 18) Planul vertical ce trece de-a lungul podului, prin mijlocul lăținii sale; 19) Doua consoane; 26) Evaluăm; 27) Aer în Franța sau jumătate de companie de tran-șeri; 31) Dărîm; 35) Fluviu în Italia; 36) Trei vocale; 39)... gen și număr; 42) Pe nevăzute în jargon.



O problemă de algebră

(5 p.)

$$\frac{b}{2} + (a-d) + (c-e) + (f-h) + (g-k) + (j-l) = x$$

a = zgomot; b = muscă; c = entuziasm; d = pușcă;
e = loc însămîntat; f = unitate de măsură a capa-
cității electrice; g = hîrtie groasă; h = localitate

în R. P. R.; i = suprafață; j = altă suprafață... agricolă;
k = serviciu pe navă.

Rezolvarea problemei vă va duce la un termen des folosit în
asociația noastră

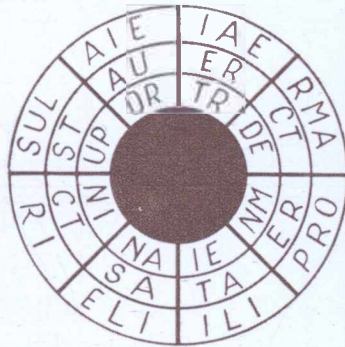

Criptograma — țintă

(7 p.)

Pornind dintr-un anumit loc și citind literele din căsuțe în ordinea săriturii calului la șah, veți găsi o definiție din tehnica tirului.

MONOVERB

5 — 10
(3 p.)

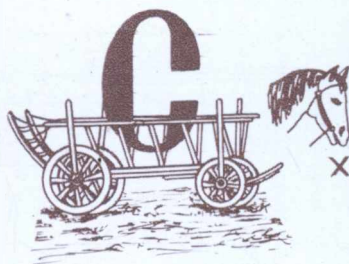

C U V I N T E A S C U R S E

(15 p.)

1) Armă 2) Orientare în... 3) Atins de gloanțe 4) Teren înclinat 5) Armă primitivă 6) Saculeți de piele legați de șea (sing) 7) Rețea folosită pentru camuflaj 8) Exerciții fizice în general 9) Pasăre de metal 10) Teamă 11) Se întrebuințează la fabricarea proiectilelor 12) Spre 13) În ele se trage la țir 14) Om cu arc 15) Zgomotul copitelor cailor 16) Protejeaza contra gazelor 17) Servant la lun 18) Loc pentru lupte 19) Elan 20) E bine să fii așa pe cîmpul de luptă 21) Un prieten bun (pl).

În cercelețe veți putea citi titlul unei publicații.

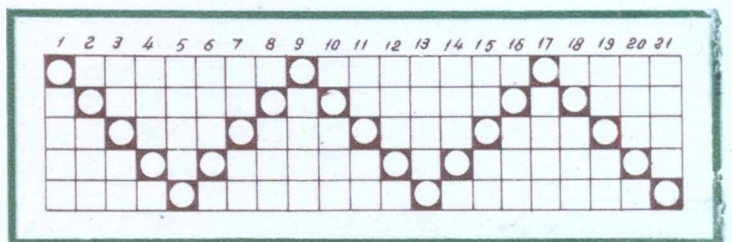

Țeme ofensive

(20 p.)

Regus
2-4-2-6



Monoverb
7-10



Regus
4-2-8



Monoverb
4-9

ur R R a

CONCURSUL DE JOCURI AL REVISTEI
PENTRU APĂRAREA PATRIEI

TICHET DE PARTICIPARE

Nr. 6



