

Ion Petrace: Urmasii lui VLAICU

Smoala nopții s-a topit. Și-n zori,
Către cer a zilei chemare,
Înălță-arginteji cocori
Ca un stol de săgeți înspre soare.

Și se duc peste codri și stînci
Ca un gând pe sub bolta cea clară,
Și-n albastru țării adînci,
Ei bollesc curcubeu peste țară.

Iar apoi din înalțuri vîind
Peste satul lui Vialcu se avîntă
Și-nclîmînd din aripi de argint,
Îmn de slavă motoarele-l cîntă.

Și cînd pier către soare din nou,
Vîntul prinde în zbor, prin ogradă,
Să-și reverse mărșul ecou
Învorii din această baladă.



Bib. Pentru
**APĂRAREA
PATRIEI**

9

SEPTEMBRIE 1957



La 13 septembrie 1848, lângă cazarma din Dealul Spirii (pe Strada Uranus de astăzi), o companie de pompieri, comandată de căpitanul Zăgănescu, s-a împotrivit cu eroism unei coloane turcești, intrată în București pentru a înăbuși revoluția.

În fața puhoiului turcesc, pompierii au opus o rezistență înverșunată, însă în cele din urmă, copleșiți de numărul crotropitorilor, au căzut pînă la unul.

Fapta vitejească a pompierilor de la 1848 simbolizează lupta poporului român pentru apărarea cuceririlor revoluționare, împotriva boierimii reacționare care apelase la ajutorul turcesc.

În amintirea glorioasei pagini înscrise de eroii din Dealul Spirii, pildă vie de dragoste față de patrie și popor, s-a hotărît ca, la 13 septembrie, să fie sărbătorită Ziua Pompierilor din R.P.R.

ÎN PRAJMA NOULUI AN DE ÎNVĂȚĂMÎNT

Asociația Voluntară pentru Sprijinirea Apărării Patriei se află în pragul celui de-al cincilea an de activitate. Sub conducerea înțeleaptă a partidului, asociația s-a dezvoltat și cuprinde azi mase largi de oameni ai muncii din orașele și satele patriei noastre. Pregătirea membrilor, în cadrul diferitelor forme de învățămînt, a făcut progrese însemnate, răsplătind strădaniile depuse de comitete și instructori.

Începerea unui nou an de învățămînt constituie un eveniment important. După cum un start bun oferă toate șansele în câștigarea unei curse, tot așa, un an de învățămînt bine pornit, ne dă garanția atingerii obiectivelor propuse. Însă, pentru aceasta, este necesar să pregătim cu grijă începutul anului de învățămînt, luînd din timp o serie de măsuri organizatorice și tehnice.

Succesele, greutățile și lipsurile anului încheiat constituie un bogat bagaj de experiență și învățăminte. Ținînd seama de ele, vom putea să ne orientăm mai ușor în multiplele probleme ce urmează a fi rezolvate.

Deși multe organe de conducere de pe teritoriu s-au întărit, și-au îmbunătățit modul de lucru și au obținut succese în executarea conducerii colective, totuși structura și componența unora din ele este încă necorespunzătoare, iar principiul conducerii colective este aplicat într-o mică măsură, așa cum s-a semnalat la comitetele organizatorice regionale Cluj, Iași, Pitești și altele.

Din această constatare, desprindem că o sarcină de prim ordin trebuie considerată întărirea conducerii colective în toate organele și organizațiile A.V.S.A.P. În acest scop, este necesar ca birourile comitetelor organizatorice regionale, raionale și orașenești să fie constituite și completate cu elemente corespunzătoare, dornice de a contribui la continua îmbunătățire a muncii. De asemenea, se impune o mai mare activizare a tuturor membrilor comitetelor, antrenarea lor zi cu zi în munca practică de conducere și organizare. Aceasta se va putea realiza, numai dacă se va acorda o atenție deosebită pregătirii și desfășurării ședințelor de lucru ale comitetelor organizatorice regionale, raionale și orașenești.

Cuprinderea întregii munci pregătitoare începerii noului an, precum și urmărirea învățămîntului în cursul desfășurării ulterioare, necesită crearea și funcționarea aparatului de pe lângă organele de conducere A.V.S.A.P., prin atragerea membrilor calificați — ofițeri de rezervă și pensionari, sergenți de rezervă, tehnicieni, ingineri, învățători, medici etc. Experiența a dovedit că dacă se acordă atenția cuvenită constituirii și completării secțiilor, se pot executa cu succes multiple activități ce se desfășoară în cadrul regiunilor și raioanelor.

În ultimă instanță, toate eforturile trebuie dirijate spre consolidarea organizațiilor de bază. Îndeosebi a organizațiilor mari și cu perspective de creștere, întrucît acolo asociația își trăiește adevărata viață.

Chezășia unui bun început îl constituie activitatea de propagandă și agitație în jurul scopurilor și sarcinilor asociației. În cursul anului trecut, într-o serie de regiuni ca Galați, Oradea, oraș București și raioane ca Petrosani, oraș Arad, oraș Satu-Mare, oraș Turnu-Severin și altele, numărul și calitatea materialelor de agitație vizuală s-a îmbunătățit simțitor. Totuși, activitatea propagandistică n-a fost peste tot variată, iar în unele locuri s-a acordat o insuficientă atenție educării patriotice a membrilor.

În viitor, munca de propagandă și agitație va trebui

să-și canalizeze mai mult eforturile pe linia intensificării educației patriotice a membrilor asociației; lecțiile, în orice specialitate, trebuie să constituie un prilej permanent de educație patriotică.

O atenție deosebită trebuie acordată scopurilor și popularizării asociației prin organele centrale și locale de presă, prin posturile de radioamplificare din întreprinderi și instituții, prin stațiile de radioficare locale, prin folosirea caravanelor cinematografice regionale etc.

Un rezultat al muncii de propagandă și agitație trebuie să-l constituie atragerea în rândurile asociației a întregului tineret (băieți și fete) de la vîrsta de 16 ani, în special al utemiștilor.

Cuprinderea tuturor membrilor în formele de învățămînt necesită ținerea unei stricte evidențe. Întocmirea formelor de mutare a membrilor care pleacă și luarea în evidență a celor noi sosiți, trebuie să constituie o preocupare de seamă pentru comitetele organizațiilor de bază.

Numeroase sînt acțiunile ce preced deschiderea anului de învățămînt. Ghidul care ne poate ajuta să procedăm fără tatonări sau interpretări greșite, îl constituie documentele trimise de către conducerea asociației. De aici, rezultă sarcina prelucrării și însușirii lor temeinice de către activiștii comitetelor regionale și raionale în părțile ce le privesc, pînă la organizațiile de bază. Greșit s-a procedat în trecut cînd nu s-a comunicat pînă jos anumite dispoziții ce interesează, sau comunicarea deformată a unor instrucțiuni și îndrumări golite de conținutul lor real. Și tot greșit s-a procedat atunci cînd ele au fost transmise organizațiilor A.V.S.A.P., în copie, mecanic fără a le adapta condițiilor locale.

O sarcină importantă trasată pentru noul an de pregătire este îmbunătățirea calității învățămîntului. Pe această linie trebuie lucrat încă mult. În primul rînd se va da o mare atenție ținerii unor instructaje metodice bine pregătite, iar în cadrul desfășurării lor să fie prezentate metode și cunoștințe practice atrăgătoare. Majoritatea timpului destinat instructajelor să fie folosit pentru prezentarea lecțiilor practice, exercițiilor demonstrative și seminarizărilor.

Desigur că ridicarea calității învățămîntului este condiționată și de un corp de instructori bine pregătiți și de o bază materială bogată. Selecționarea, lămurirea și atragerea instructorilor calificați, implică o cunoaștere profundă a oamenilor și o stăruitoare muncă de convingere. Orice neglijență și întîrziere în asigurarea și buna pregătire a instructorilor va avea drept consecință nerespectarea datelor pentru începerea activității de pregătire, o demobilizare a membrilor dornici de a învăța, cu alte cuvinte un început defectuos.

Baza materială este cel mai bun agitator, pentru ca membrii să participe la diferitele activități ale asociației. Încă înainte de începerea programului de pregătire, cercurile trebuie să fie dotate cu materiale didactice și de instrucție care să asigure nevoile de predare. Realizările multor organizații de bază în acest domeniu, dovedesc că dacă se cere ajutorul organizațiilor de partid, conducerii întreprinderilor și organelor sindicale și se mobilizează membrii asociației, se pot crea baze materiale necesare, fără a angaja cheltuieli bugetare.

La baza ridicării calității muncii și a îndeplinirii la timp și în bune condiții a tuturor sarcinilor legate de începerea noului an de învățămînt, stă munca de control și îndrumare. Un control activ, permanent, vizînd toate aspectele muncii și la care să participe întreg activul salariat al comitetelor regionale și raionale, precum și un număr cît mai mare de activiști voluntari, va înlătura la timp eventualele lipsuri și greutăți ce se pot ivi inerent la început și chiar mai tîrziu.

Începerea noului an de învățămînt coincide cu deschiderea campaniei pentru alegerile organelor de conducere A.V.S.A.P. Rezultă că noi sarcini stau în fața activiștilor asociației. Pentru a le putea face față, se impune o planificare amănunțită, repartizarea concretă a sarcinilor pe oameni și îndeplinirea lor la termenele fixate.

Alegerile nu trebuie să constituie un pretext pentru încetinirea activității de pregătire ci, dimpotrivă. În focul muncii de pregătire se vor căli și evidenția activiști care merită să fie aleși în organele de conducere.

În anul 1957-1958, asociația trebuie să facă o cotitură calitativă, din toate punctele de vedere. Această cotitură se va putea vedea chiar de la început, dacă se va acorda atenția cuvenită pregătirii deschiderii noului an de învățămînt.

Y

fața fiecărui stat, fiecărei națiuni e un lanț neîntrerupt de evenimente și fapte care poartă pecetea epocii săvârșirii lor de către popor, pecetea caracterului conducătorilor de masă sau a creatorilor de frumos, oameni zămislîți din sinul poporului, precum și a acelor eroi anonimi care au chenăruit cu sînge și lauri filele cărții de aur a neamului.

Amintirea unora dintre ei, luptător fie cu spada, fie cu condeiul sau cu penelul pentru libertatea drepturilor celor mulți și obijduiți a ajuns, de cele mai multe ori, denaturată de cronicarii și criticii de artă burghezi, pînă în zilele noastre. Peste alții însă, s-a așternut, sau mai bine spus a fost așternut, cu bună știință, vâlul tăcerii și al uitării.

Au trebuit să treacă ani grei de luptă și jertfe pînă cînd poporul muncitor luînd în propriile sale mîini puterea, să descuie toate sîpetele în care burghezia îi ferecase elanurile și năzuințele-i firești.

Stăpîni pe munca lor și însetați de tot ce e frumos, oamenii muncii cărora buchea cărții nu mai le este acum străină au prins să cunoască adevărata față a istoriei patriei, adevărata artă și literatură.

Cu fiecare nou furnal dat în folosință, cu fiecare nouă sondă forată sau gospodărie agricolă nou înființată, cu fiecare școală, cămin cultural, dispensar sau casă de naștere, care s-au construit în vreun sătuc pierdut în vîrf de munte, sub poală de codru sau în sihla deltei, tot mai scumpă ne este patria, cu atît mai mare ne este recunoștința, cu atît mai adînc ne plecăm în fața memoriei aceluia care s-au jertfit pentru seninul zilelor de azi.

Presărate de-a lungul și de-a latul țării, în orașele și satele noastre, stau mărturie ee. înfruntînd veacurile, ne vorbesc despre vitejia oamenilor care au străjuit aici, la poarta furtunilor.

Aproape nu este sat sau comună în care poporul să nu fi ridicat monumente spre slava eroilor săi, nu este oraș în care să nu existe imortalizați în piatră sau în bronz figuri de comandanți de oști, luptători, scriitori, pictori sau artiști care de-a lungul anilor au pus fărîme din sufletul lor la temelie Republicii noastre Populare, monumente ridicate pe locuri unde s-au dat bătălii și lupte pentru libertatea și independența poporului.

Multe din acestea, sînt bine întreținute și au în jurul lor brazde și flori, semn al recunoștinței și prețuirii urmașilor. Altele însă, sînt lăsate în părăsire și negrijite.

Cărui fapt se datorește aceasta? Nu sînt acolo oameni cărora să le vibreze sufletul de



Prinosul recunoștinței NOASTRE

de Dom. COSTINESCU

mîndrie la amintirea luptelor eroice purtate de înaintașii noștri? Oamenii cărora versul lui Eminescu, proza lui Creangă, piesele lui Caragiale sau picturile lui Grigorescu să nu le fi încîntat inima și ochiul? Desigur că sînt. Atunci, de ce monumentele care amintesc peste vremuri chipurile și faptele lor sînt neglijate, uitate?

De curînd, scizîndu-se de acest lucru, comitetul organizatoric oraș Iași a luat o frumoasă inițiativă. A hotărît să se ocupe de toate monumentele lașului, el însuși un oraș monument. Și iată cum au procedat.

În primul rînd, au întocmit un plan concret de acțiune care a cuprins, printre altele, alcătuirea unei comisii, depistarea monumentelor care trebuie îngrijite precum și desemnarea organizațiilor de bază a căror

membri să se ocupe de acest lucru.

Faptele au urmat nemijlocit vorbelor. După cîteva zile, la sediul comitetului orașenesc s-au întrunit tovarășii: Agafiței Constantin director al Comisiei Monumentelor Istorice, Damian Ion președintele comitetului organizatoric oraș Iași, Vasilescu Aurel din partea comitetului regional, Petru Ion reprezentînd comitetul orașenesc U.T.M., Moruz Ecaterina de la Sfatul popular oraș, Turcu Constantin de la Arhivele Statului și Codrea Petru activist voluntar al asociației noastre.

Această comisie a luat în discuție fiecare punct din planul de acțiune și a stabilit atît monumentele cît și organizațiile de bază care se vor ocupa de îngrijirea lor. De asemenea, a fost fixată și data

începerii acțiunii. Totodată, s-a hotărît și atragerea unui grup de oameni de litere sau profesori de istorie care să vorbească membrilor organizațiilor de bază despre însemnătatea eroului sau eroilor pe care monumentul îi imortalizează.

Primul monument ales pentru a fi îngrijit a fost acel închinat memoriei eroilor Sarjei de la Prunaru, căzuți în războiul din 1916-1918, iar prima organizație de bază care s-a angajat în această frumoasă și laudabilă activitate a fost aceea de la Grupul școlar C.F.R.

Și, într-o după-amiază, în frunte cu tovarășii Cristea Vasile, Postuhov Ion, Racu Mircea și Dorneanu Petre, toți din comitetul organizației A.V.S.A.P. din școală, tinerii viitori șefi de tren, șefi de echipe „L” și mecanici de locomotive, purtînd cu ei lopeți și tîrnăcoape, vase cu flori și răsaduri și un gârduț de lemn vopsit au sosit la monument.

Înainte de începerea lucrului, tovarășul Codrea Petre a evocat celor prezenți faptele eroice ale ostașilor și ofițerilor Diviziei a 2-a de călăreți săvîrșite în luptele împotriva cîmpitorilor nemți, după care lopețile și tîrnăcoapele au intrat în acțiune.

După cîteva ore, monumentul arăta altfel. Florile din ghivece și cele răsădite în brazdele proaspăt răsturnate, alea de zgură roșie și gârduțul din jurul său, dovedeau că tineretul știe să cinstească memoria aceluia care s-au jertfit pentru patrie și popor.

Numeroase alte organizații de bază s-au angajat să se îngrijească și de alte monumente și cimitire ale eroilor poporului nostru, căzuți pe cîmpul de luptă sau răpuși de gloanțele burgheziei, precum și de statuile scriitorilor și artiștilor noștri.

★

Acțiunea începută la Iași are o înaltă semnificație patriotică. Prin cinstirea memoriei eroilor, a oamenilor noștrii de seamă, se contribuie la educarea masei membrilor asociației în spiritul dragostei de patrie, un aspect al însăși scopului și sarcinilor asociației noastre.

Trecutul nostru devine astfel o carte permanent deschisă din care fiecare sorbim puteri noi în lupta pe care o dăm pentru fărîmarea vieții noi, în activitatea pe care o desfășurăm pentru însușirea de temeinice cunoștințe necesare apărării comorii revărsate de-a lungul și de-a latul țării noastre, precum și în literatura și arta poporului nostru.

Inițiativa luată la Iași constituie un imbold și un exemplu de urmat pentru toate organizațiile de bază ale asociației noastre de pe întreg cuprinsul patriei.

Un raid de PROPAGANDA

Înainte de a porni la drum e bine să ai armele verificate. La o asemenea operație procedează și membrii echipei de tir de la fabrica „Năodul”

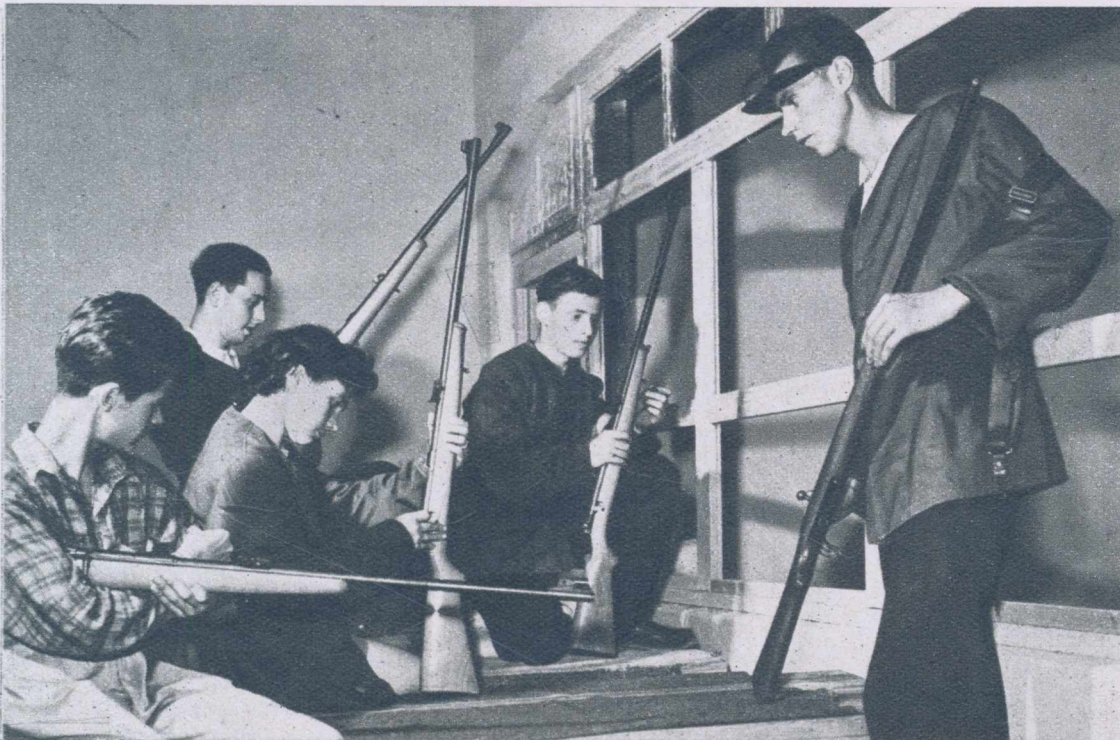

Popularizarea scopurilor și sarcinilor asociației noastre ca și propaganda cunoștințelor tehnice sînt sarcini permanente ale organelor și organizațiilor A.V.S.A.P.

Astfel de acțiuni trebuie întreprinse, cu deosebire, în legătură cu anumite evenimente, momente sau etape ale activității noastre. În acest caz, ele au o eficacitate sporită.

Un astfel de moment este începerea noului an de pregătire de asociație.

Cu această ocazie, trebuie întreprinse diferite acțiuni de popularizare a scopurilor și sarcinilor patriotice ale asociației; de asemenea, acțiuni de propagandă a cunoștințelor tehnice, de aviație și marină, în scopul ca, un număr cît mai mare de oameni ai muncii să intre în rîndurile asociației, să-și însușească cunoștințe de specialitate și să fie educați în spiritul patriotismului socialist.

Data începerii noului an de învățămînt coincide cu aceea a sărbătoririi zilei de 2 octombrie, Ziua Armatei noastre Populare.

Acestea au fost considerațiile care au determinat comitetul organizatoric A.V.S.A.P. al regiunii Galați să pregătească un raid de propagandă, la începutul lunii octombrie, într-unul din raioanele regiunii.

— Organizarea acestui raid a

constituit o problemă de seamă pentru sectorul de propagandă al comitetului.

Folosind bogata experiență a D.O.S.A.A.F., raidul a fost pregătit cu multă grijă și acest lucru nu a fost o treabă ușoară.

Cu harta în față prin comunele raionului Bujor

Am întrebat pe tovarășul Strătilă Mircea, de ce a ales pentru efectuarea raidului acest raion și nu altul.

Răspunsul a venit așa cum îl transcriu mai jos:

— Acest raion, din motive

pe care nu e cazul să le analizăm aici, întrucît vechea conducere a comitetului a fost deja înlocuită, era pînă nu de multă vreme, un raion codaș. Iată că, în ultimele luni, datorită orientării juste și muncii colective a biroului, activitatea de asociație s-a îmbunătățit simțitor. Să vă dau un exemplu. Numai în cîteva luni, în comunele Smulți și Văleni, comune complet cooperative, numărul membrilor A.V.S.A.P. a crescut, la fiecare din ele, cu cîteva sute. Acest lucru ne-a hotărît să

Agitația vizuală are un rol important. În acest scop membrii Clubului auto-moto al regiunii Galați primesc materialul de propagandă pe care îl vor folosi în timpul raidului pe motociclete



ajutăm raionul Bujor să consolideze munca de asociație.

Și iată-ne gata să pornim în raid la Vîrlez, Smulți, Băleni, Cuca și alte comune din raion.

Cum s-a organizat acest raid de propagandă?

În biroul șefului sectorului respectiv, un activist voluntar inimos și bine pregătit ne-a ținut o interesantă lecție de... propagandă.

Tovarășul Cutelecu Ion a scos un dosar, în care se găseau nu mai puțin de 10-15 conferințe, lucrate de grupul de lectori al comitetului regional Galați. Răsfoind acest dosar atenția ne-a fost reținută de tematica diferită, stilul plăcut, convingător și conținutul interesant al acestor conferințe. Iată conferința care va fi ținută cu ocazia raidului: „Armata noastră Populară, strajă a cuceririlor revoluționare ale poporului muncitor”.

— Va fi ținută de unul din lectorii noștri. Am ales un tovarăș care vorbește frumos. Bineînțeles că nu vom ține conferința în fiecare comună.

— Raidul — intervine tovarășul Pompiliu Teodor, șeful Clubului auto-moto al regiunii Galați — va fi efectuat pe motociclete. Tineretul nostru iubește mult acest sport, pe care vrem să-l facem cunoscut și în rîndul tinerilor de la sate.

Vor pleca în raid 10-15 motocicliști din clubul nostru. Dintre ei, unii vă sînt cunoscuți: Jeni Pavlenco, clasată pe locul I la categoria fete, la concursul moto de regularitate și rezis-

tență A.V.S.A.P., pe țară; apoi Carabăț Anton, Tănase Constantin și tînărul Felea Nicolae. Intenționăm ca, în comuna Băleni, să organizăm un concurs pe circuit închis. Socotim că va prezenta un interes deosebit pentru tinerii colectivști. Nu ar fi exclus ca în acest an să înființăm în această comună un cerc moto. Cîștigurile tot mai mari pe care le obțin colectivștii vor da posibilitatea — onora dintre ei — să-și cumpere motociclete.

În acest moment sună telefonul.

Tovarășul Strătilă a ridicat receptorul.

— Tovarășul Lupu... ne spune, după ce a terminat convorbirea, de la direcția regională cinematografică. E vorba tot despre raid. Vom avea cu noi una din caravane și filmul „Mitrea Cocor“.

Am aflat apoi că va mai pleca în raid și echipa de trăgători de la fabrica „Năvodul“ împreună cu instructorul Rodmaier Constantin. În unele sate, se vor ține lecții model de tir, după care echipa va face demonstrații și va organiza întreceri între tinerii țărani. De multă vreme echipa se antrenează sub supravegherea antrenorului Coșuleanu Teodor.

— Tovarăși, ni se adresează tovarășul Mircea Strătilă, nu uitați să notați că vom avea cu noi și un grup de agitatori, dintre cei mai vechi și mai activi membri A.V.S.A.P. de la D.R.N.F.G., în frunte cu Ignat Ștefan, vicepreședintele organizației.

Vom lua afișe, panouri, lozinci, iar acolo unde ne vom opri agitatorii vor organiza întâlniri cu tinerii din comună, convorbiri pe teme de asociație. În unele locuri, acolo unde vom găsi țărani pe cîmp, le vom da o mîină de ajutor. Printre tovarășii care merg cu noi, avem și tractoriști, care s-au pregătit în cadrul asociației.

Și acum... la drum!

Organizarea acestui raid nu a fost lipsită de greutate.

În primul rînd, era vorba de un număr destul de mare de oameni care urmau să se deplaseze.

A fost apoi nevoie de mașini, carburanți, materiale de agitație și un program de desfășurare dinainte stabilit în cele mai mici amănunte.

Interesant este faptul că la organizarea acestui raid au contribuit, deopotrivă, activiști și membri A.V.S.A.P., din diferite ramuri de pregătire.

Interesanta convorbire cu activiștii sectorului de propagandă al comitetului regional A.V.S.A.P. — Galați, s-a încheiat urîndu-le „Spor la... drum!“

VLAD TEPEȘ

de Gheorghe PĂTRAȘCU

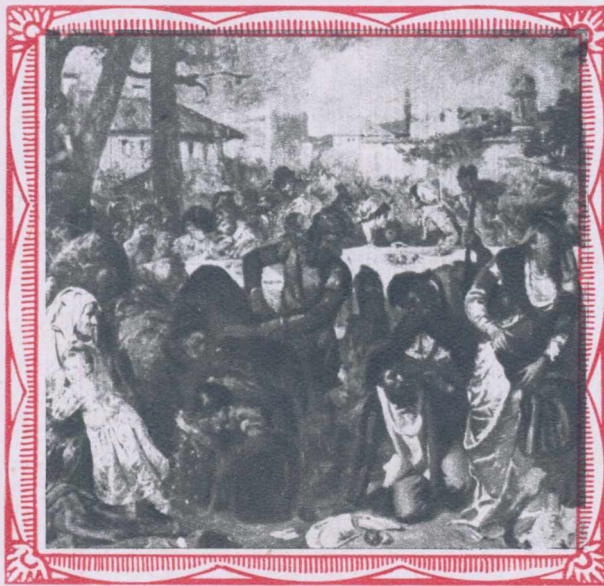

Boierii care unelteau scoaterea din domnie a lui Vlad Tepeș sînt chemați la un ospăț și apoi omorîți



Vlad Tepeș și solii turci (pictură de Theodor Aman)

În a treia jumătate a secolului al XIV-lea, crainicii domnești și clopotele bisericilor din ținuturile țării românești vesteau norodului începutul domniei noi. Pe tronul țării se urcase Vlad, pe care poporul avea să-l poreclească în curînd și „Tepeș“, după faptele sale ce au umplut de groază pe dușmani și i-au purtat faima de-a lungul veacurilor.

Ce va fi gîndit și cum a primit norodul trudit vestea schimbării domniei, nu putem ști, căci cronicile vremii nu pomenesc despre asemenea gînduri și păreri. Schimbarea domnului era doar socotită ca o treabă a boierilor; cine și-ar fi bătut capul să întrebe ce gîndește țărănimea și meșterșugarii ținuturilor. Țărănimea pe care boierii nu se sfiau s-o socotească și chiar s-o numească „prostimea“, era datoră să-și plece capul în fața boierilor, să le dea dijma, să le facă zilele de clacă hotărîte după bunul plac al acestora și să plătească, pe deasupra, ca și negustorii și meseriașii, dijmele și birurile pentru visteria domnească.

După domnia lui Mircea cel Bătrîn (1386-1418) — cînd țara trăise vremuri de glorie, oarecare înflorire și statornicie — urmaseră ani de grele suferințe și umiliri. Țara era sfîșiată de neconținute certuri și lupte pentru tron.

Și ce era mai rău încă, cei ce se luptau să ajungă pe tronul țării și boierii care-i sprijineau, apelau adesea la ajutor străin. Fiind Țara Românească vecină cu Turcia și Ungaria, cei ce rîvneau la tron cereau sprijinul sultanului sau a craiului unguresc și năvăleau în țară cu oști străine, alungînd pe fostul domn sau retezîndu-i capul, de-l puteau prinde viu.

Fiecare schimbare de domnie aducea jale și prăpăd. Oștile străine cotropeau și prădau țara. Domnul care izbutea să ocupe tronul, devenea vasalul sultanului sau craiului unguresc, care-l înscăunau, datorîndu-i în schimb închinare, daruri, plăți pentru ajutorul cu oaste și tribut anual; iar pe boierii care-l ajutaseră, trebuia să-i răsplătească „domnește“ dăruindu-le moșii și sate de iobagi, punîndu-i în dregătorii și dîndu-le tot felul de privilegii.

Și cum putea noul domn plăti toate aceste obligații, altfel decît din truda „prostimii“? De aceea, la fiecare schimbare de domnie, biruri tot mai mari apăsau din greu pe spina țărănimii și a ținuturilor meseriași sau negustori.

Ce rînduială a găsit Vlad Tepeș la urcarea lui pe tron este lesne de înțeles.

Turcii, stăpîni în Peninsula Balcanică, ocupaseră și cetățile de pe malul românesc al Dunării, Turnu-Severin, Giurgiu și Brăila, de unde cete pradănice ale armatei turcești năvăleau peste așezările românești. Domnitorii slabi dinaintea lui Vlad Tepeș, se legaseră să plătească anual sultanului, nu numai tribut în bani, ci și 500 copii pentru corpul ienicerilor. Capitala și celelalte ținuturi ale țării mișunau de samsari și cămătari străini, care trăiau pe spatele țării și din truda norodului.

Meseriașii și negustorii ținuturilor, sărăciți de dări, erau lăsați pradă răufăcătorilor și tîlharilor. Aceștia într-atît se înmulțiseră, încît negustorii străini nu mai aveau curajul să-și poarte mărfurile pe drumurile fără pază ale Țării Românești. Din cauza lipsei statorniciei și ordinei, se umpluseră ținuturile țării de oameni fără căpătîi și cerșetori, care ziua se milogeau iar noaptea se dădeau la fărâdelegi și hoții.

Ajuns pe tronul țării, Vlad a văzut limpede ce avea de făcut. Și-a dat seama că prin blîndețe sau cu jumătăți de măsură nu va putea izbîndi. De aceea, trecînd la fapte, nu a cunoscut nici mila și nici îndu-

rarea. Dușmanii l-au acuzat, pe acea vreme, de cruzime fără seamăn. Dar toate execuțiile și schingiuirile poruncite de el, își aveau un rost, acela de a scăpa țara de dușmani, de a îndrepta răul, de a întrona dreptatea și liniștea în țară.

★

Pentru a putea împlini țelurile pe care le urmărea, Vlad Tepeș pornește, de îndată ce s-a urcat pe tron, la organizarea armatei.

Ordinea și rânduiala în țară a început-o prin suprimarea acelor boieri despre care știa că uneltesc scoaterea lui din domnie. I-a chemat la o adunare — după unele izvoare, cam vreo cinci sute de boieri — și i-a omorât, pînă la unul.

Pentru stîrpirea răufăcătorilor și hoților a luat cele mai drastice măsuri, pedepsind cu tragerea în țepă nu numai pe tîlhari și pe hoți, ci și pe dregătorii necinstiți. Spre a scăpa țara de trîntori și cerșetori, se zice că i-a adunat pe toți, i-a ospătat bine și apoi i-a închis și le-a dat foc.

Vlad Tepeș a sprijinit dezvoltarea comerțului țării Românești. Avutul negustorilor și căile de comerț fiind asigurate contra jafului, au luat avînt schimburile economice cu negustorii de peste hotare și transporturile de mărfuri prin țară.

Legenda din popor arată că într-atît se stîrpișe hoția pe vremea lui Tepeș, încît punga sau mărfurile de le lăsa peste noapte în drum, nimeni nu se atîngea de ele.

Dezvoltarea comerțului și învierea economică a tirgurilor aducea și o îmbunătățire economică în viața satelor. În plus, frica boierilor de pedepsele lui Tepeș mai puneau un oarecare friu abuzurilor și nedreptăților acestora față de țărăniime.

În ceea ce privește politica față de puterile vecine, Vlad Tepeș și-a dat seama că alți turcii cîț și craiul unguresc, urmăresc fiecare să aibe Țara Românească drept vasală. A lupta contra amîndurora nu era cu putință. Și cum povara birurilor pretinse de turci apăsau din greu pe spatetele poporului, Tepeș se hotărăște să mențină raporturi de prietenie și bună vecinătate cu ungurii, cu ajutorul cărora venise la domnie, și să înlăture, prin luptă, pericolul turcesc. De aceea, Tepeș se pregătește să înfrunte pe turci, despre care aflase că urzesc scoaterea lui din domnie.

În adevăr, sultanul Mohamed al II-lea se înverșunase contra lui Tepeș, fiindcă acesta de la urcarea pe tron, refuzase să mai plătească tributul anual în bani și copii. Spre a nu se mai incurca într-un război cu Tepeș, care putea fi ajutat de unguri, sultanul plănuie să-l prindă prin vicieșug, împuternicind pentru aceasta pe un grec numit Catavolinos. Acesta veni la Tepeș să-l invite la Giurgiu pentru ca împreună cu demnitarii turci, să statornicească linia de hotar. Tepeș înțelese că i se întinde o cursă și se dovedi mai isteț decît Catavolinos. Primi să meargă, însoțit — așa cum i se indicase — numai de o ceată de curteni; mai mult, spre a înșela la rîndu-i pe Catavolinos, porni și cu tributul în bani și chiar cu 50 de copii. În taină însă, Tepeș poruncise să fie urmat de o parte din oastea sa.

La Giurgiu, vicieșugul pus la cale de Catavolinos se dete pe față; gărziile turcești, sub comanda lui Hamza, begul de Nicopole, înconjurară pe Tepeș și suita lui. În acel moment, interveni însă oastea lui Tepeș și turcii împreună cu Hamza și Catavolinos fură prinși, duși la Tîrgoviște și trași în țepă.

Tepeș ocupă cetatea Giurgiului, trece cu oastea la sud de Dunăre, pustiind satele și cetățile ocupate de turci. În scrisoarea trimisă de Vlad Tepeș lui Mateias, regele

Ungariei, la 11 ianuarie 1462, se arată că, în această acțiune, dusă la sud de Dunăre, au fost uciși 24.693 de turci.

O astfel de purtare îndrăzneată din partea domnului muntean, a înverșunat și mai mult pe sultanul Mohamed al II-lea. În primăvara anului 1462, el pornește spre Dunăre cu o armată, care număra — după cum scrie o cronică grecească — pînă la 250.000 oșteni.

Tepeș nu avea decît oastea țării, în total vreo 10.000 de oameni, din care cea mai mare parte călăreți. O luptă în cîmp deschis, contra puhoiului turcesc, nu avea sorți de izbîndă; de aceea Tepeș se hotărăște să ducă o luptă de hărțuială și slăbire a forțelor invadatoare. După ce turcii trec Dunărea, oastea lui Tepeș lovește în citeva rînduri coloanele inamice; locul fiecărei ciocniri era ales cu grijă de Tepeș, acolo unde mulțimea turcilor n-avea cum să se desfășoare și unde repeziciunea, îndrăzneala și vitejia călăreților munteni pricinuiiau dușmanului pierderi mari.

Într-o noapte întunecoasă, oastea românească a atacat, prin surprindere, tabăra turcească; Tepeș, care lupta în fruntea călăreților săi, urmărea să ajungă la cortul sultanului, spre a-l omorî. Atacul neașteptat, îndrăzneala și vitejia oștenilor lui Tepeș, la care se adaugă întunericul nopții, într-atît a înfricoșat și zăpăcit pe turci, încît la început se lăsau măcelăriți, necutezînd să înfrunte pe munteni; iar cînd s-au dezmeticit și au început să lupte, se ucideau între ei, fără a-și da seama că Tepeș și oștenii lui se retrăsese. Pierderile turcilor, în acea noapte, au fost mari; unele izvoare,

chiar turcești, socotesc că aproape 100.000 de turci au fost uciși și răniți.

Copleșit de superioritatea numerică a turcilor, lipsit de sprijinul țărilor vecine și a unei părți din boierime, care s-a dovedit a fi lașă și trădătoare, Vlad Tepeș este nevoit să se retragă, în august 1462, la nord de munți, în Transilvania, unde așteaptă să primească ajutor, în oaste, de la Matei Corvin, regele Ungariei.

Abia după 14 ani, în noiembrie 1476, Vlad reușește, cu ajutorul lui Ștefan cel Mare și Matei Corvin, să ocupe din nou tronul Țării Românești, de pe care fusese izgonit Laiotă Basarab, slugă plecată a turcilor.

A doua domnie a lui Tepeș nu ținu decît o lună. O oaste turcească pătrunde prin surprindere în țară, aducînd din nou la domnie pe Laiotă. Tepeș împreună cu mica gardă pe care i-o lăsase Ștefan se luptară vitejește, dar fură copleșiți și măcelăriți.

Astfel luă sfîrșit viața plină de trudă și zbucium a lui Vlad Tepeș.

Pentru o dreaptă judecare a faptelor lui Tepeș și a ceea ce a izbutit să înfăptuiască în scurta lui domnie, mai de preț ne sînt nouă legendele și narațiunile păstrate de popor, decît defăimările scrise de unii istorici despre el. Poporul nostru l-a socotit pe Vlad Tepeș ca pe un domn viteaz care a urmărit să ridice prestigiul țării, avînd curajul să înfrunte puterea turcească; un domn hotărît și energic care a restabilit ordinea în țară; un domn aspru dar drept, care nu a îngăduit lenea și dezmățul și nici nedreptatea din partea celor avuți față de cei săraci.



9 septembrie 1944 Ziua eliberării poporului bulgar

A doua jumătate a lunii august 1944 a constituit o perioadă de zdrobitoare lovituri pentru armata hitleristă. În urma operației de la Iași-Chișinău, ofensiva armatei sovietice continua să se dezvolte într-un ritm fulgerător, avînd drept scop imediat eliberarea Romîniei de sub jugul fascist.

În țara noastră, sub conducerea Partidului Comunist Român se dezlănțuise insurecția armată, care la 23 August a răsturnat dictatura militarofascistă. Partidul Comunist înfăptuise acțiunea coordonată a forțelor patriotice populare, a soldaților, ofițerilor și generalilor patrioți din armată, acțiune care a dus la ieșirea Romîniei din războiul hitlerist și la

întoarcerea armelor împotriva Germaniei fasciste.

În aceste condiții, guvernul profascist din Bulgaria declară „completa neutralitate” a țării. Această „neutralitate” nu constituia însă decît un act de trădare a guvernului Bagreanov, un ajutor camuflat ce se oferea Germaniei hitleriste, căreia i se dădea libertatea să-și manevreze forțele armate după bunul plac.

La 30 august, guvernul U.R.S.S. făcea cunoscut guvernului bulgar că ia imediat măsuri de interzicere a trecerii trupelor hitleriste de pe teritoriul Bulgariei, în Romînia. Dar, după cum era de așteptat,

(Continuare în pag. 6)



Valea trandafirilor

guvernul fascist aflat la conducerea țării, nu a luat o astfel de măsură.

În aceeași perioadă însă, mișcarea populară de eliberare din Bulgaria lua o amploare tot mai mare, intrând în faza finală. Sub conducerea Partidului Comunist Bulgar, masele populare încep lupta împotriva ocupanților hitleriști și a clicilor aflate la conducerea țării. În regiunea Sofia, în Capitală, în regiunile Plovdiv și Burgas numărul comitetelor Frontului Național Popular era în continuă creștere. Către începutul lunii septembrie 1944, peste 670 comitete ale Frontului Național Popular activau pe teritoriul Bulgariei. Populația se înarma, numeroși ostași, ofițeri și chiar unități întregi treceau în rîndurile partizanilor.

În directiva secretă a C. C. al P.C.B. se arată că, după capitularea României, Bulgaria a rămas complet izolată și că guvernul Bagreanov a înrăutățit relațiile cu Uniunea Sovietică. Întreg poporul, întreaga armată — se spunea în directivă — trebuie să se ridice la luptă hotărâtă pentru a rupe definitiv cu Germania fascistă,

pentru alungarea cotropitorilor, pentru formarea unui guvern al Frontului Popular. Pentru înfăptuirea nelîrziată a direcțivelor se trasează drept sarcină imediată tuturor organizațiilor de partid să treacă nelîrziat la organizarea grevelor și demonstrațiilor în fabrici și în uzine; detașamentele de partizani să întreprindă acțiuni active împotriva cotropitorilor; pe întreg teritoriul să se organizeze trecerea unităților militare în rîndul partizanilor, cu sprijinul cărora să se pună mîna pe putere în orașe și sate.

Un ordin asemănător a fost dat și de Statul Major al Armatei de Eliberare.

Desfășurarea cu succes a operațiunilor ofensive din România și amploarea luată de mișcarea populară antifascistă a avut drept urmare demisia guvernului Bagreanov. Reacțiunea încerca totuși să se mențină la putere; se formează astfel un nou guvern, așa-zis al „opozității democratice” sub conducerea lui Muraviov, ceea ce însemna de fapt, continuarea colaborării cu hitleriștii.

Ca o primă măsură, noul guvern interzice libertatea de acțiune a Frontului Popular.

Criminali notorii sînt puși la adăpost. Numai în timp de șase zile guvernul Muraviov masacrează peste 100 partizani. Pe timpul demonstrațiilor, sînt uciși zeci de patrioți nevinovați.

Cu aceeași fățarnicie ca și guvernul precedent, noul guvern asigură guvernul sovietic de „neutralitatea deplină a țării”. Ca și în trecut, noua „neutralitate” servea însă aceluiași scop: libertatea de acțiune Germaniei hitleriste.

Față de această situație, la 5 septembrie 1944, guvernul sovietic înmînează ambasadorului bulgar la Moscova o notă prin care se arată că Uniunea Sovietică nu mai poate tolera ca Bulgaria să ajute în realitate Germaniei; că era de așteptat ca, urmînd exemplul României și Finlandei, să rupă definitiv cu Germania fascistă și să se alăture cu toată hotărîrea coaliției antihitleriste. În încheiere, în notă se arată că guvernul sovietic consideră imposibilă menținerea unor relații normale și că, începînd din aceeași zi, se consideră în stare de război cu Bulgaria.

Declararea războiului de către U.R.S.S., Bulgariei, la 5 septembrie 1944, a avut o importanță deosebită asupra evenimentelor ce au urmat. Intrarea armatei sovietice pe teritoriul Bulgariei nu constituia însă un război în adevăratul sens al cuvîntului. Poporul bulgar aștepta pe ostașii sovietici ca pe adevărații săi eliberatori.

Ținînd seama de condițiile create, la 5 septembrie, C. C. al P.C.B. elaborează planul insurjecției armate, stabilind locul și data loviturii principale.

În ziua de 6 septembrie 1944, P.C.B. lansează un manifest, prin care se cerea ca, față de situația creată să se treacă la acțiuni hotărîtoare, îndemnînd poporul să se ridice imediat pentru răsturnarea guvernului reacționar.

În cele mai importante centre ale țării au început grevele și demonstrațiile. La 8 septembrie, poporul, adunat în fața închisorii din Plevna, eliberează deținuții politici. La Plevna și Sliven au loc ciocniri între demonstranți și trupele guvernamentale.

Detașamentele de partizani (1 divizie, 2 brigăzi și 38 detașamente) acționau pe întreg teritoriul. În perioada între 5 și 9 septembrie 1944, numeroase unități trec în rîndurile partizanilor, a căror efective se ridicau la peste 30.000.

În zonele eliberate se instituia puterea Frontului Popular. Pînă la 8 septembrie, ofensiva partizanilor reușește să curete complet de cotropitori raioanele Pazargic, Panaghiuriste, ținutul Rodopilor și Srednegonie, regiunile Svicov, Ferdinandovsc, precum și orașele Gabrovo și Lucoviț. În aceeași zi,

trupele sovietice intrau pe teritoriul Bulgariei, eliberînd orașele Ruse, Silistra, Dobrici, Varna, iar la data de 9 septembrie Razgradul, Șumla și Burgasul.

Concomitent, patrioții bulgari, sub conducerea partidului, pornesc și ei la asaltul hotărîtor. În Sofia se declanșează insurjecția armată. Detașamentele de partizani taie toate drumurile de acces către Capitală și pun stăpînire pe ministere, presă și radiodifuziune. La radio a fost difuzată declarația noului guvern al Frontului Popular.

„Furtuna revoluției — spunea Gheorghii Dimitrov — izbucni cu forțe uriașe, încît ea mătură din cale orice încercare de rezistență din partea grupurilor reacționare fasciste”.

La 16 septembrie, în entuziasmul de nedescris al poporului, armata sovietică eliberatoare își făcea intrarea în capitala Bulgariei.

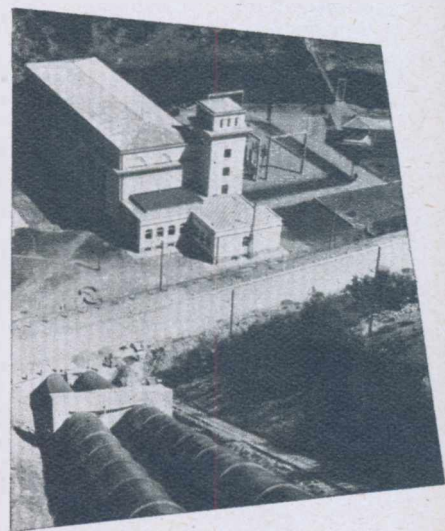

Hidrocentrala „Pasarel” care face parte din sistemul barajului „Stalin”

În istoria poporului frate bulgar se crease o cotitură hotărîtoare. Pășea acum într-o eră nouă — era libertății și independenței reale, era unei democrații adevărate.

Doi ani mai tîrziu, un nou eveniment de însemnătate istorică se înfăptuiește la sud de Dunăre. La 15 septembrie 1946 — poporul muncitor, forțele patriotice, conduse de partid, proclamă Republica Populară Bulgaria. De acum, în viața poporului bulgar se deschide o nouă filă a istoriei: construirea socialismului, a unei vieți noi, fericite, pentru cei ce muncesc. An de an, oamenii muncii din R. P. Bulgaria obțin tot mai numeroase succese pe toate fronturile economiei, culturii și artei.

R. P. Bulgaria este astăzi alături de Uniunea Sovietică, marea Chină Populară și celelalte țări de democrație populară, un factor activ al mărețului lagăr al păcii, democrației și socialismului.

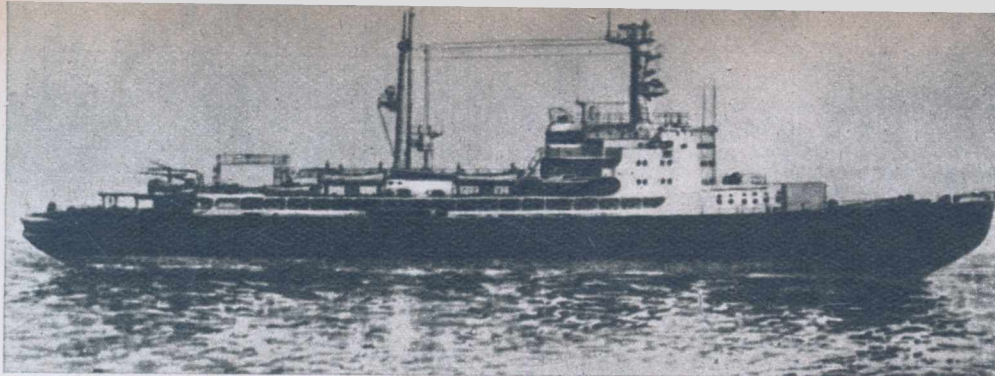

PRIMUL SPARGATOR DE GHEATA ATOMIC

de Ing. Gh. MIHĂILESCU și
Ing. M. DIACONESCU



ncă de la descoperirea ei, folosirea energiei atomice a devenit una dintre cele mai importante probleme mondiale. Uniunea Sovietică a pornit de la bun început pe linia folosirii ei în scopuri pașnice și, în iunie 1954, prima centrală atomo-electrică din lume intră în funcțiune.

Aplicațiile energiei nucleare fiind extrem de variate, au interesat și tehnica navală. Din nou, Uniunea Sovietică este aceea care începe construcția primului spargător de gheață din lume, cu propulsie nucleară.

Problema deblocării de gheturi a intrărilor în porturi cit și a creării de drumuri accesibile pentru navigația vaselor de pasageri și mărfuri în mările și oceanele înghețate, prezintă o deosebită importanță pentru economia Uniunii Sovietice, ale cărei țărmuri, pe o lungime de aproape 10000 km, sînt udate de Oceanul Înghețat de Nord și de alte mări înghețate. Poziția geografică și condițiile meteorologice grele fac ca, o mare parte a anului, multe bazine de apă nordice să fie acoperite cu banchize de gheață greu de străbătut.

Desigur că înfruntarea gheturilor necesită un spargător foarte puternic, cu un corp deosebit de rezistent și cu o mare autonomie în marș. Ori, principalul neajuns al actualelor spargătoare de gheață, îl constituie tocmai mica autonomie de care dispun. Astfel, un spargător de gheață la care 30% din greutatea navei o constituie rezerva de cărbuni, are o autonomie de numai 20 de zile, după care nava trebuie să-și completeze cantitatea de combustibil necesară. Pe de altă parte, ambarcarea unei cantități prea mari de combustibil la bord, nu permite instalarea unor mașini mai puternice, de o anumită greutate, și nici construcția corpului cu table suficient de groase (deci grele), limitînd astfel posibilitățile navei în spargerea unei ghețe de o anumită grosime. Rezolvarea acestor probleme s-a obținut prin folosirea propulsiei nucleare.

Micșorînd considerabil greutatea combustibilului necesar, s-a creat un disponibil serios de greutate care permite construirea unei nave cu un corp foarte rezistent și amplasarea unei instalații de propulsie cu o putere superioară celor de pînă acum.

Spargătorul de gheață atomic, aflat actualmente în construcție, va avea următoarele caracteristici: deplasament complet 16000 t, putere 44000 CP, lungimea navei 134 m, lățimea navei 27,6 m, viteza navei în apă curată 18 noduri.

Din simpla enumerare a acestor date, se poate vedea imediat că el va fi cel mai mare spargător de gheață oceanic din lume, depășind considerabil ca deplasament și putere, tot ce s-a realizat pînă în prezent. Astfel, este de două ori mai mare și mai puternic decît ultimul tip de spargător de gheață american „GLACIER” care are la un deplasament de 8000t, o putere instalată de 22000 CP și care este considerat la ora actuală ca cel mai puternic și mai reușit dintre spargătoarele de gheață existente.

Cu o autonomie de 12 luni, spargătorul de gheață — care va purta numele marelui Lenin — va putea să înconjoare de 5 — 6 ori Ecuatorul, fără să aibă nevoie a-și reimprospăta combustibilul necesar.

Pentru a ne da seama și mai bine de avantajul propulsiei atomice, trebuie să menționăm că, dacă ar fi avut instalație turboelectrică cu păcură, la o autonomie în plin marș de numai 16 zile — deci de peste douăzeci de ori mai mică decît cea asigurată de propulsia atomică — spargătorul de gheață n-ar fi putut avea, la deplasamentul său și la dimensiunile sale, decît mașini cu o putere de circa 30000 CP (aproximativ 2/3 din puterea instalată la spargătorul de gheață atomic). Dispunînd de un motor mult mai puternic, spargătorul va putea acționa în orice parte a Arcticii, mîrîndu-și perioada de navigație în aceste ape.

Aparatul propulsor al navei va fi realizat printr-o instalație turboelectrică, care se compune, după cum se poate vedea în figura 1, din doi reactori nucleari răciți cu apă sub presiune, un cazan de

vapori (schimbător de căldură), trei turbogeneratoare (turbine de aburi care acționează generatoarele de curent continuu), un condensator pentru vaporii care au lucrat în turbine și trei electromotoare care acționează elicele, alimentate cu curent electric produs de centrala electrică.

În reactori, prin dezagregarea combustibilului nuclear, se produce căldură, care este preluată de un circuit de apă sub presiune. Aceasta, ajungînd la cazan, produce vaporizarea altui circuit de apă, similar ca la orice căldură marină. Cazanul de vapori are rolul unui schimbător de căldură.

Consumul acestei instalații va fi, în 24 de ore, de numai 45 gr material fisibil, față de 70 de tone de păcură, cit ar consuma un aparat motor de tip clasic, de aceeași putere.

În rest, instalația este asemănătoare cu cea înfîntată pe navele acționate cu propulsie turboelectrică.

În cazul spargătorului atomic sovietic, aburii produși în cazanul de vapori susmenționat, se duc la 3 turbogeneratori care produc curent continuu la o tensiune de 1200 V. Puterea electrică dezvoltată se transmite mai departe la 3 electromotoare, cuplate direct cu axele elicelor navei. Electromotorul din centru va absorbi jumătate din puterea totală dezvoltată de turbogeneratoare, iar cele din borduri numai cîte 1/4 din aceeași putere.

Trebuie remarcat că în această situație, electromotorul central de 20000 CP, va fi cel mai puternic motor electric de curent continuu instalat pînă în prezent pe o navă. Ca să ne dăm și mai bine seama de acest lucru, îi dăm principalele caracteristici și anume: greutatea 180 tone, lungimea 7,3m, diametrul 4,4 m.

O problemă deosebit de importantă o constituie și protecția personalului împotriva efectelor dezagregării nucleare din reactori. În acest sens, s-a prevăzut conducerea de la distanță a reactorilor și perma-

nenta observare a funcționării lor, de la un post special. Pe de altă parte, reactorii nucleari și cazanele cu aburi, care sînt așezate la pupa navei, sînt înconjurare cu o carcasă masivă de beton și fontă, care împiedică radiațiile radioactive.

Manevra navei, adică marșul înainte și înapoi, la diferite viteze, se realizează prin variația curentului, respectiv inversarea polilor, la electromotoarele de la pupa, care acționează elicele.

Existența unei centrale electrice cu o putere atît de mare (care ar putea alimenta cu curent 1/3 din orașul București), permite desigur și o electrificare completă a navei. Astfel, la bord va avea peste 300 km cabluri electrice și cel puțin 500 electroconsumatori, totul fiind automatizat și cu comandă de la distanță. Compartimentele de locuit cit și cele de serviciu vor fi iluminate de lămpi cu luminescență care au un bun randament și care sînt foarte indicate în condițiile nopților polare, deoarece asigură o lumină similară cu lumina zilei.

Nava este dotată cu cele mai moderne laboratoare și instalații precum și cu confortabile amenajări pentru locuit avînd pe lângă cabine și careuri, sală de lectură, club, salon de fumat, salon muzical, cabinet medical, instalații frigorifere.

De asemenea, nava va avea cea mai modernă aparatură de navigație ca: pilot automat, girocompase, sonde ultrasun, trasoare de drum, radioloca-toare, stații de T.F.F. etc., pînă în legătura cu orice navă, avion sau stație de pe uscat. Aparatele automate vor asigura în perfecte condiții navigația pe timp de ceață și în noaptea polară, semnănd din timp prezența sau apropierea icebergurilor.

Pentru explorarea regiunilor prin care va naviga, spargătorul de gheață are la bord 2 elicoptere adăpostite într-un hangar special. De asemenea, pentru spargerea gheții, are dispozitive la prova și pupa, prin care vor putea lansa torpile speciale pentru spargerea gheturilor. La prova este prevăzut și cu o elice pentru aspirarea apei de sub stratul de gheață.

Spargătorul de gheață este o construcție sudată, cu un corp format dintr-un oțel cu o rezistență superioară față de oțelurile obișnuite. Pentru a ne da mai bine seama de soliditatea corpului navei, menționăm că grosimea tablelor bordajului la centru este de 32 mm, ajungînd în extremitățile prova-pupa, pînă la 52 mm. Uriașa etravă a navei cîntărește 26 tone iar etamboul 83 tone.

Înainte de a se trece la construcția propriu-zisă, s-au făcut machete pentru toate agregatele respective, spre a se putea ajunge la o cit mai bună amplasare a lor la bordul navei.

În prezent, în șantierul din Leningrad de la gurile Nevei, unde se află în curs de construcție spargătorul de gheață atomic, corpul navei este aproape gata.

Construcții spargătorului de gheață atomic „V. I. LENIN” accelerează ritmul lucrărilor, depunînd toate eforturile pentru a asigura terminarea navei pînă la 7 Noiembrie, în cinstea celei de-a 40-a aniversări a Marii Revoluții Socialiste din Octombrie.

Prin construirea primului spargător de gheață atomic din lume ce se prezintă în ansamblu ca cea mai modernă realizare din domeniul naval, oamenii de știință și tehnicienii sovietici obțin o nouă victorie în opera de folosire a energiei nucleare în scopuri pașnice.

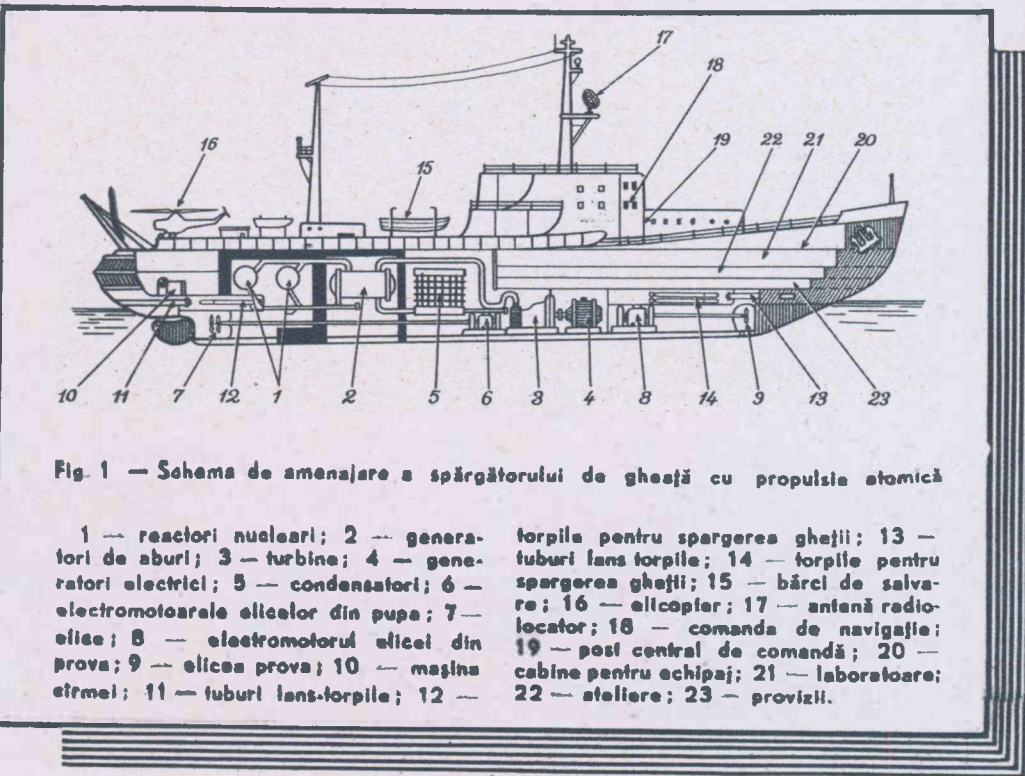

Fig. 1 — Schema de amenajare a spargătorului de gheață cu propulsie atomică

- 1 — reactori nucleari; 2 — genera-tori de aburi; 3 — turbine; 4 — gene-ratori electrici; 5 — condensatori; 6 — electromotoarele elicelor din pupa; 7 — elice; 8 — electromotorul elicei din prova; 9 — elicea prova; 10 — mașina etrelui; 11 — tuburi lans-torpilor; 12 — torpile pentru spargerea gheții; 13 — tuburi lans torpile; 14 — torpile pentru spargerea gheții; 15 — bărci de salva-re; 16 — elicopter; 17 — antenă radio-locator; 18 — comanda de navigație; 19 — post central de comandă; 20 — cabine pentru echipaj; 21 — laboratoare; 22 — atelier; 23 — provizii.

Am pornit-o devreme, după-amiază, de-a lungul Begăi. Cerul strălucitor se oglindea în apele canalului, îmbinându-și siniliul cu unduirea verde, pe care o transforma în smarald topit. Din cînd în cînd, oglinda mișcătoare a apei era brădată de schifuri zvelte, întocmai unor uriașe libelule cafenii. Ici și colo, apăreau vaporase care se mișcau greoaie, ca niște cărăbuși acvatici. Te prindea mirarea văzînd cum pe îngustimea canalului își găseau loc toate și mai ales măiestria cu care se strecurau în ordine perfectă ambarcațiunile sportive.

— De unde sînt toate bărcile astea? — l-am întrebat pe un tînr care se oprise tot atît de admirativ alături de mine.

— Bărți?

O ușoară dar politicoasă nuanță de ironie punctează replica tînrului.

— Vă înșelați tovarășe! Astea nu sînt bărci, ci schifuri. Cea de mai departe e o șalupă, dincolo e un caiac, iar cel de alături o canoa...

— Hm! evident, am căutat eu să fac față avalanșei de amănunte, cărora le dasem numele generic de barcă. M-ar interesa însă să știu ale cui sînt!

— Ale Clubului regional nautic A.V.S.A.P. — Timișoara!

Am cerut amănunte asupra sediului clubului, hotărît să-l vizitez.

— Nimic mai simplu! O luați în aval, virajii apoi spre tribord, mergeți încă zece minute cu vîntul în spate și acostați!

Mi-am privit lung interlocutorul. Nu-și bătea de loc joc, ci vorbea cu toată seriozitatea anilor lui. M-am simțit dator să-i plătesc cu aceeași monedă.

— Sînteți marinar?

— Nu, nu încă. Întîi să-mi termin școala. Dar sînt membru al clubului nautic, deoarece am terminat cursurile cercului de marinărie din școala noastră.

— Nu te supăra, dar indicațiile pe care mi le-ai dat, nu-mi spun prea multe. N-ai vrea să mă întovărășești?

— Desigur! Îmi răspunde omul meu. Cu plăcere. Mola prova! După șefii de rame, înainte!

Așa am ajuns sub comanda tînrului membru al clubului nautic la sediu, unde am fost primit în lipsa șefului de club, Cîncă Ioan, care se afla în deplasare, de tovarășul Gondi Ioan, instructorul șef al clubului.

Într-o cabană cochetă și încăpătoare de pe malul Begăi, e sediul clubului. Deși ne aflăm în centrul orașului, nu se văd în jur decît coamele pletoase ale sălciilor și talazurile inverzite ale canalului. Orașul pare departe, foarte departe. În fața clubului e forțotă. E zi de activitate obișnuită. În timp ce de la debarcader se desprind la intervale regulate tot felul de ambarcațiuni și în jur răsună comenzi marinărești aducătoare de boare cu mireasma dorului de ducă pe albastrul apelor, pe mal se execută programul de instruire în cea mai perfectă ordine.

Fete și băieți, elevi de școală sau muncitori în producție, se pregătesc aici pentru minunata meserie de marinar, în aproape toate specialitățile ei. În fața clubului un grup, sub conducerea unui instructor, învață semnalizarea cu fanioane. Din grup se disting pentru sirguința cu care lucrează Popescu Mihai, Ehling Ștefan, David Maria și Alexianu Rodica. Instructorul Lisetchi Mihai, el însuși absolvent al cercului de marinărie și al școlii medii, este mulțumit de desfășurarea programului.

Ceva mai încolo, la umbra unei sălcii se face învățarea tragerii. Se explică luarea liniei de ochire, se face o tragere de la distanță redusă și se controlează rezultatele cu amănunțime.

Într-un loc mai retras, tovarășii Ciobănaș, Andreescu Radu și Schlecht Mihai, procedează la spălarea și călăfatul unei dintre ambarcațiunile clubului, care va trebui să fie repusă curînd pe apă.

În jurul unei machete de distrugător și al unui sextant, un grup numeros urmărește cuvintele tovarășului instructor-șef Gondi,



LA CLUBUL NAUTIC TIMIȘOARA

de AL. CALISTRAT

el însuși fost marinar, actualmente în producție la fabrica „Nikos Beloianis” din Timișoara.

Un echipaj, sub comanda lui Batliner Alexandru, șef de barcă, pornește cu o barcă de șase rame pe canal. Comenzile scapără în atmosfera limpede a după-amiezii și echipajul execută cu precizie de ceasornic ceea ce li se cere.

Instructorul Gondi și-a terminat cursul și se apropie de mine.

— Îmi pare rău că nu ne-ați găsit într-o zi de mai mare activitate, spune dînsul. Deși sîntem un club tînr, ființăm abia de un an, la noi, la Timișoara, există o veche tradiție a sporturilor nautice. Cercurile de marinărie sînt mai vechi, încă de prin 1954. Astăzi, avem cercuri de marinărie în numeroase întreprinderi și școli, care totalizează aproximativ 80 de membri. De altfel, în club nu sînt primii decît membri, care au fost marinari, sau au absolvit un cerc de marinărie.

— Văd și fete la club.

— Exact! Sînt membre ale cercurilor de marinărie, în număr de aproape 20.

— Am văzut o parte din programul pe care-l faceți. Desigur că aveți multe cereri de înscriere în cercuri și la club.

— Desigur—îmi răspunde satisfăcut tovarășul Gondi. Mai

ales că la noi se face o adevărată școală de marinărie... dar și de educație cetățenească. În primul rînd, clubul nostru e organizat ca o navă. În afara comandantului, avem secund, botsman, ajutor de botsman, șef de cart, ajutor de șef de cart, furier al navei etc. Nu e joacă, ci un fel de a-i obișnui pe membrii noștri cu gradele, cu sarcinile și mai ales cu disciplina marinărească. De altfel, în vorbirea noastră de toate zilele — desigur numai în cadrul cercurilor și clubului — întrebuițăm termeni marinărești, pentru că, tinerii care vor servi poate peste puțin timp în Marina patriei noastre să vie acolo cu o obișnuință, cu o școală care le va fi de folos. Noi nu spunem spre exemplu: în sus sau în jos, ci „amonte” sau „aval” și în general utilizăm vocabularul marinărească de specialitate.

„Tînrul meu ghid, care se afla lângă mine zîmbea malițios din tribord (vedeți că m-am deprins și eu cu expresiile marinărești). Înțelegeam în sfîrșit păsăreasca cu care mă întîmpinase.

— Ca pregătire generală avem programul oricărei organizații A.V.S.A.P. În momentul de față ne găsim la sfîrșitul activității practice marinărești.

— Dar iarna? Sistați activitatea?

— De fel! Iarna trecută am avut, spre exemplu, activitate și în sală și afară. Am făcut cursuri și am aprovizionat clubul cu lemne, transportîndu-le cu bărcile, am spart gheața la debarcader, am tăiat crengile care împiedicau circulația...

După-amiaza a trecut repede. Asfințitul a prins să toarne peste apele verzi ale Begăi arama topită a ultimelor raze de soare. Activitatea a încetat. Se face toaleta clubului. Materialele sînt date în primire magazionerului Serverni Ervin, care deși la început se încadrase mai greu în disciplina exigentă a clubului, a izbutit să primească această importantă funcție. De pe catargul care se înalță peste clădirea clubului, e coborît pavilionul.

O singură barcă de șase rame a mai rămas pe apă. Tinerii membri ai clubului vor să-mi facă o demonstrație a măiestriei deprinse, conducîndu-mă înapoi spre centrul orașului. Mă îmbarc. Șeful de barcă își privește cu seriozitate oamenii.

— Mola prova!

Ambarcațiunea se desprinde de la debarcader. Și fără să mă pot stăpîni, pe îngusta fișie a Begăi, simt fiorul marilor plecări.

— Pregătiți ramele! Armați! Drepti!

Cît vă înțeleg tinerii mei tovarășii de la Clubul nautic regional A.V.S.A.P. Timișoara. Dați-mi voie să vă dau eu acum comanda, care doresc să vă fie și o urare:

— După șefii de rame... înainte!

Instructorii voluntari

de D. LAZĂR



Cu cât dragoste și recunoștință ne amintim adeseori în viață de învățătorul care ne-a pus pentru prima dată creionul în mână și ne-a învățat să rotunjim literele alfabetului limbii noastre! Cât de bine ne-a rămas întipărită în minte figura lui, gesturile și vorba cu ajutorul căreia ne-a dezvăluit iniția dată în viață tainele lumii înconjurătoare și ne-a învățat să prețuim și să iubim pământul strămoșesc! Când pentru câteva clipe lăsăm gândul să zboare înapoi, pe calea amintirilor parcă prin față ne trec Mircea cel Bătrîn și Ștefan cel Mare, Mihai Viteazul și Ion Vodă cel Cumplit, pe care el a știut să-i evoce cu atita meșteșug. Aceeași pasiune și măiestrie a pus-o și atunci când, prin fața ochilor noștri de copil a vrut să se perinde frumusețea și bogăția cîmpurilor, a munților, a orașelor și satelor patriei.

Aceste gânduri și sentimente îți cuprind sufletul și atunci când te gîndești la instructorii asociației noastre, la acei oameni modești și anonimi care, în diferite colțuri de țară, depun strădanii să ne învețe pe noi, membrii A.V.S.A.P., cunoștințele și deprinderile necesare unui bun apărător al patriei. Ca și primii noștri îndrumători și sfătuitori — învățătorii — instructorii A.V.S.A.P. sînt pentru mulți din noi, membri ai asociației, primii îndrumători care ne învăță să stăpînim volanul unui tractor, să ne descurcăm printre piesele unei centrale telefonice sau să mînuim arma, menită să ne apere la nevoie pămîntul scump al patriei și cuceririle noastre revoluționare.

Intr-adevăr, așa este! Să ne gîndim câteva clipe dintr-o anumită oră a zilei la instructorii noștri. Cu ajutorul fanerelor și a tabloului de mărșăleț. Vom vedea — așa cum de altfel, se întîmplă în realitate — masa membrilor noștri de asociație care, la București sau la Iași, la Craiova sau la Timișoara, într-un sat pierdut în stepa Bărăganului sau într-unul ascuns între culmile munților, ascultă cu atenție vorbele unor oameni. Acești oameni sînt instructorii noștri voluntari care, neprecupețindu-și timpul liber și eforturile, participă la nobila operă de întărire a capacității de apărare a patriei.

Munca patriotică, plină de strădanii și uneori presărată cu greutăți, ce par la prima vedere de neînvins, a instructorilor voluntari, a stat și stă în atenția Comitetului Organizatoric Central al asociației. Nu de mult, unii dintre ei au fost răsplătiți cu insigna de „Instructor voluntar” iar alții cu insigna „Pentru muncă activă”, cea mai înaltă distincție ce se acordă de către președintele Comitetului Organizatoric Central, unui om ce-și închină capacitatea și energia sa operei de consolidare a rîndurilor și activității Asociației Voluntare pentru Sprijinirea Apărării Patriei. Aceste distincții strălucesc acum pe pieptul unor entuziaști instructori cum sînt Onica N. din Suceava, Mirzac Al. și Diaconu de la Iași, Bugurescu I. din regiunea Pitești precum și alții alții.

Foarte mulți din cei care-și închină eforturile lor asociației, sînt tineri. După orele de muncă în producție ca ingineri, tehnicieni, învățători, șoferi, ei vin în mijlocul organizațiilor de bază și transmit din cunoștințele și experiențele lor membrilor A.V.S.A.P. O parte însă, sînt oameni cărora timpul le-a albit de mult tîmplele. După ani și ani de muncă, ei ar putea să stea acum acasă, să se odihnească pentru eforturile ce le-au susținut o viață. Dar nu fac acest lucru. Partidul și guvernul nostru, înființînd Asociația Voluntară pentru Sprijinirea Apărării Patriei, au făcut apel la iubirea de patrie și popor a fiecărui om cinstit, la sentimentele de adevărat patriotism ale oricărui cetățean ce-și iubește pămîntul strămoșesc și-i sînt scumpe cuceririle cîștigate cu atîtea jertfe de înaintași. Puteau oare, în fața unui asemenea apel, să nu vibreze inimile unor oameni care au muncit conștiincios o viață întreagă și au visat o lume mai bună și mai dreaptă? Nu, nu puteau! De aceea, cei cu părul alb de ani s-au înrolat cu forțe noi, alături de tineri, în munca

de asociație. De aceea, tovarăși în vîrstă, respectați și stimați cum sînt Anastasiu I. și Ologescu N. de la Cluj, Gilcă P. de la Brăila, precum și foarte mulți alții pășesc acum în nobila activitate de asociație alături de tineri ca învățătorul Radu dintr-un sat al raionului Curtea de Argeș sau inginerul Stoica Ștefan de la un S.M.T. al raionului Brăila.

Cu două, trei luni în urmă, instructorii voluntari, membrii diferitelor cercuri, cursuri, echipe, organele și organizațiile de bază A.V.S.A.P. au trăit un eveniment important: s-a încheiat anul de învățămînt de specialitate. Roadele acestuia an, au fost îmbucurătoare și dacă inimile ni se umplu de bucurie, asta se datorește în foarte mare măsură, alături de ceilalți, și instructorilor voluntari care au depus eforturi și pasiune în muncă. Cursanții lor, dintre care unii cu luni în urmă nu știau prea multe lucruri despre scopul și munca în asociație, acum s-au înarmat cu cunoștințe și deprinderi noi, absolut necesare unui bun și activ apărător al patriei.

Pentru noul an de învățămînt care va începe, partidul și guvernul nostru, conducerea asociației pun în fața membrilor și organelor A.V.S.A.P. sarcini noi și importante. Succesele de pînă acum trebuie sporite, activitatea de instruire a oamenilor muncii în vederea întăririi capacității de apărare a patriei trebuie să fie ridicată pe trepte noi, superioare.

Pentru noul an de învățămînt avem nevoie de un nou stil de muncă, de rezultate calitative superioare în pregătire. Acest lucru nu se va putea obține decît numai dacă, organele noastre vor lua toate măsurile pentru atragerea de noi instructori voluntari în asociație, pentru ajutorarea și pregătirea cu grijă a acestora.

De obicei, majoritatea celor care pot să ducă munca de instructor voluntar în asociație se oferă în vederea acestui lucru cu multă bunăvoință. Se întîmplă însă ca pe parcurs de datoria tovarăși să se lovească de anumite greutăți. Este de datoria organelor noastre să ajute permanent instructorii voluntari în vederea învingerii greutăților ce se ivesc, în vederea ducerii la îndeplinire a importanțelor lor sarcini.

În privința acestui lucru este bine să se învețe din exemplul comitetului organizatoric raional Slatina, regiunea Pitești. În anul de pregătire care s-a încheiat s-au obținut acolo unele succese demne de laudă. Cui se datorează toate acestea? Într-o mare măsură masei de membri care au depus dragoste și entuziasm în muncă, dar și organului A.V.S.A.P. care a știut să-și formeze din timp un corp de instructori voluntari bine pregătiți și suficient ca număr, în raport cu necesitățile. Este un fapt bine cunoscut că la comitetul organizatoric raional Slatina sarcina recrutării și pregătirii instructorilor voluntari pentru noul an începe să fie urmărită și îndeplinită imediat ce s-a sfîrșit cu bilanțul anului precedent; de asemenea, se cunoaște că comitetul organizatoric raional controlează și îndrumăază tot timpul munca instructorilor voluntari, pentru ca, în acest fel, să-i scutească de greutățile ce i-ar demobiliza în activitate.

Instructorii voluntari formează, alături de activiștii noștri salariați, fondul de aur al asociației pentru că de ei depinde în cea mai mare măsură calitatea pregătirii. Se pare însă că acest lucru nu e înțeles de toate organele A.V.S.A.P. Așa se explică de ce unele din ele — ce-i drept puține — printre care se numără și comitetul organizatoric raional R. Vilcea nu acordă atenția cuvenită formării unui puternic corp de instructori voluntari și mai ales metodei de muncă cu acesta. Așa se explică de ce, deși în raion sînt mulți oameni ce ar putea munci ca instructori voluntari, ei totuși nu fac acest lucru pentru că nu găsesc înțelegere, atenție și sprijin, mai ales din partea președintelui comitetului organizatoric raional.

Asociația noastră are sarcina de a pregăti oamenii muncii în vederea unui scop nobil: întărirea capacității de apărare a patriei. Aceasta cere ca în orice ocazie, la orice lecție, instructorul voluntar să fie ajutat a împlăti strîns transmiterea de cunoștințe și deprinderi noi ca educarea cursanților în spiritul dragostei de patrie, a devotamentului față de partid și guvern, față de cauza pentru care luptă oamenii muncii. În mintea și sufletul fiecărui cursant trebuie trezită dorința de a învăța cu sirguintă meșteșugurile militare pentru a ști să apere, la nevoie, la nevoie, cel mai bine patria și cuceririle poporului muncitor.

Dacă organele A.V.S.A.P. vor sprijini instructorii voluntari să facă asemenea lecții, atractive și pline de forță educativă, membrii asociației își vor însuși temeinic și mai ușor cunoștințele, vor iubi pe instructori și-și vor aminti toată viața de ei, așa cum fiecare om își amintește, cu dragoste și respect, de învățătorul ce i-a pus pentru prima dată creionul în mână și l-a ajutat să rotunjească buchile alfabetului limbii strămoșești.

Acum 40 de ani În focul revoluției

Publicăm mai jos fragmente din amintirile unuia din cei mai vechi pravești — Pavel Alexandrovici Arski. Fiu de zidar, P. A. Arski a lucrat în trecut ca zidar, fochist, marinar, miner. S-a înrolat în mișcarea revoluționară în anul 1905, la Poltava. Tot atunci a încercat să publice primele sale poezii. Mobilizat în 1915, el face parte dintr-un regiment de gardă din Pavlovsk. În februarie 1917, ostașii l-au ales ca locțiitor al președintelui comitetului ostașesc al regimentului. Regimentul din Pavlovsk, precum și ostașul Pavel Arski au luat parte la asaltul Palatului de Iarnă și la luptele pentru victoria Revoluției Socialiste din Octombrie.

BALADA OSTĂȘEASCĂ

lor. Le era dăr de familie și de cei apropiați și vroiau să-și însămînțeze ogoarele, în speranța de a culege o recoltă chiar cu mâinile lor.

Într-o noapte, stînd culcat, am scris o poezie pe care am intitulat-o „Pentru onoarea Rusiei mume”. Am citit, apoi, poezia în cadrul unui miting organizat pe regiment. Ostașii lor le-a plăcut. Peste cîva timp, au venit la mine doi dintre ei.

— Unde este balada ta ostășească? — m-au întrebat.

— Aici, în buzunar, — am răspuns.

— Atunci să mergem!

— Unde?

— Direct la „Pravda”.

Am sosit acolo în toial activității redacționale. În jurul secretarului de redacție erau adunați mulți oameni. Unii aduseseră scrisori, alții veneau cu știri sau aveau de pus vreo întrebare. Mi-a venit și mie rîndul. Am arătat ce am scris. Privind în grabă manuscrisul, secretarul de redacție mi-a arătat o ușă:

— Treceți dincolo și arătați ce ați adus...

— A vrut să adauge ceva, dar a fost întrerupt de corespondenții grăbiți, de ostașii care veneau de pe front, de muncitorii de la uzine.

Am intrat. În fața unui birou plin de hîrtii stătea un om care scria ceva.

— Ce ați adus? — m-a întrebat el prietenește.

— Versuri... O baladă ostășească, am răspuns timid, punînd manuscrisul pe birou.

— Ia loc, te rog! — mi-a spus, arătînd-mi un fotoliu, și a început să citească cu atenție. Apoi, s-a ridicat de la birou.

— Versurile acestea le vom publica! Spune-mi te rog, cum merg treburile în regimentul vostru?

Am început să-i povestesc.

— Cum se numește regimentul?

— Regimentul din Pavlovsk.

Cînd i-am spus că ostașii sînt împotriva războiului, a început să vorbească repede, pășind grăbit prin cameră:

— Cu războiul trebuie să sfîrșim cît se poate de grabnic! Armata a obosit, îi este silă de acest măcel... Ai fost pe front? — continuă el, punînd mîna pe umărul meu.

— Da! — am răspuns. Pe front, ostașii sînt trădați. Nu există muniții, alimente.

— Așa e! Despre aceasta se vorbește și în versurile dumitale.

A privit din nou manuscrisul. „Nu! Noi n-avem nevoie de război... Armata poate și trebuie să-și îndrepte armele împotriva asupritorilor săi — moșierii și capitaliștii! Regimentul de Pavlovsk ca și în zilele lui februarie, trebuie să se găsească în primele rînduri ale trupelor noastre revoluționare” — mai adăugă el, și-mi întinse mîna.

Am ieșit profund emoționat de cele spuse de acest om care, atît de mișcător și cu atîta înțelegere prietenească, mi-a vorbit despre toate problemele ce frămîntau pe ostașii noștri.

Secretarul de redacție vîzîndu-mă, a întrebat:

— Ce ai făcut cu versurile?

— Tovarășul mi le-a primit și a promis că vor fi publicate.

Secretarul a surîs:

— Dacă Vladimir Ilici a spus aceasta înseamnă că versurile vor apare!

— Lenin! — am exclamat eu fericit.

EI!

În stradă, mă așteptau cu nerăbdare prietenii mei. Le-am povestit, în grabă, tot ce s-a petrecut cu mine la redacție.

Ostașii au ris îndelung, apoi au început să-mi reproșeze:

— Ce ciudat ești! Trebuia să vorbești cît mai mult despre viața noastră ostășească.

— El cunoaște perfect totul — le-am răspuns.

Peste cîteva zile, poezia mea a apărut în ziarul „Pravda”.

LA VILA LUI DURNOVO

Într-una din zile, comitetul regimentului a primit invitația de a trimite delegați la vila fostului ministru țarist Durnovo, unde urma să aibă loc o consfătuire dintre reprezentanții fabricilor, uzinelor, precum și ai unităților militare din Petrograd.

Pentru această consfătuire, s-a hotărît să se trimită o delegație formată din trei tovarăși: eu și încă doi ostași.

Cînd am sosit la vila lui Durnovo, într-o sală mare am găsit adunați numeroși muncitori, ostași, marinari.

Vorbitorii luau cuvîntul, unul după altul, strigînd lozincile: „Jos războiul!”, „Pline și pace!”.

La un moment dat, președintele adunării s-a adresat delegației noastre:

— Cei din Pavlovsk nu vor să ia cuvîntul?

Am răspuns afirmativ și am început să ne consultăm care din noi urma să vorbească. Tovarășii mei s-au oprit asupra mea. Nu am vorbit prea mult. Am arătat cum Kerenski încearcă să se sprijine în politica sa mișcătoare, pe soldații regimentului din Pavlovsk și că, în acest scop, el a trecut în revistă regimentul.

La sfîrșitul adunării, s-a luat hotărîrea de a se alege un comitet revoluționar format din 11 persoane: muncitori, ostași și marinari. Am fost ales și eu, ca delegat al regimentului din Pavlovsk. S-a hotărît apoi, să îndeplinesc și funcția de secretar al comitetului revoluționar. Scriam procesul verbal al ședinței, în cadrul căreia s-a dezbătut o problemă extrem de importantă: destituirea imediată a guvernului provizoriu și transmiterea întregii puteri Sovietelor de deputați, muncitori, țărani și ostași.

La terminarea discuțiilor am propus trimiterea, de urgență, a unei delegații la Lenin, la palatul Kșeșinskaia, pentru a-i aduce la cunoștință doleanțele noastre.

Făceam și eu parte din această delegație. Pe drum, am întîlnit o mașină. Ne-am prins de mîini și ne-am așezat în mijlocul străzii strigînd șoferului să oprească.

În mașină se afla un cetățean care purta o servietă. Pe fața lui palidă, se putea citi o groază de nedescris.

— Cine sînteți? — l-am întrebat.

— Un funcționar cu misiuni speciale al contelui Lvov! — bolborosi omul cu servieta.

— Ieși afară!

El se supuse fără să pronunțe un singur cuvînt. Apoi se opri în mijlocul străzii.



*) Poezia despre care vorbește autorul acestor amintiri a fost publicată în ziarul „Pravda” din 29 iunie 1917.

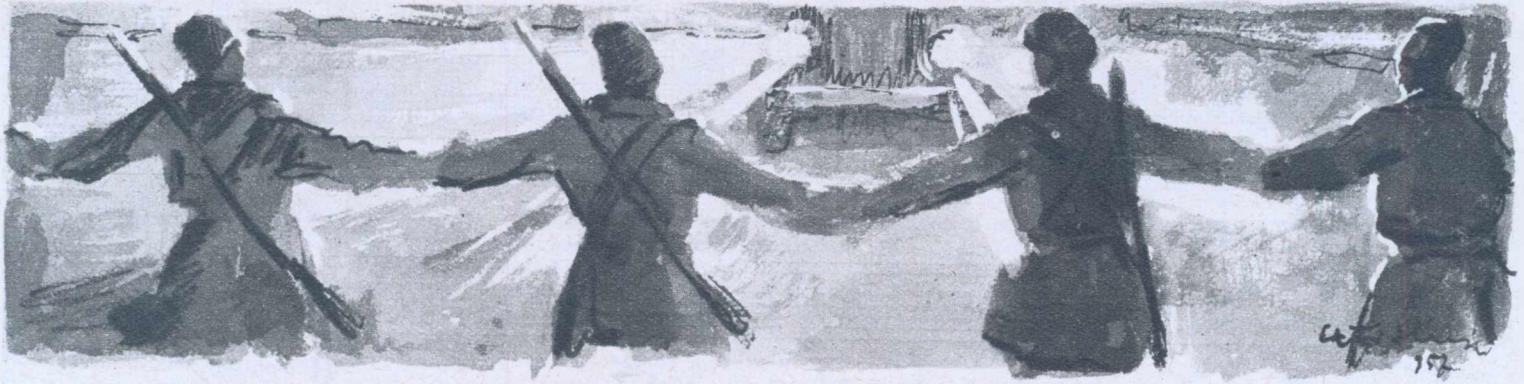

Impietrit, șoferul ne privea întrebător.

— Spre palatul Kșeșinskaia! Să mergem mai repede — îi ordonă un marinar din comitetul nostru.

Șoferul manevră tăcut, maneta și automobilul porni în goana de-a lungul străzii. Am privit în urmă și am văzut cum funcționarul cu servieta continua să stea pironit în stradă ca și cum picioarele lui ar fi fost înșurubate în caldarîm.

LA PALATUL KȘEȘINSKAIA

vila lui Durnovo?"

Am coborât din mașină și ne-am apropiat de poartă. Un ostaș al unei divizii de autoblindate stătea de pază la Statul Major al Comitetului Central al Partidului Bolșevicilor. Afliind despre ce este vorba, santinela chemă un alt ostaș și-i spuse: „raportează că a venit o delegație la Lenin!”

Ostașul plecă și se înapoie repede. Ne conduse apoi spre o clădire. Am urcat la etajul doi. Într-o sală mare, lângă fereastră, stăteau Lenin și Sverdlov.

Lenin ne întâmpină surizător și ne întrebă în ce scop am venit. Tăceam. Nici unul dintre noi nu se hotărâ să vorbească. Marinarul îmi dădu cu cotul și-mi șopti încet:

— Vorbește...

— Sîntem o delegație... Deodată parcă mi s-a pus un nod în gît și am tăcut stînjinit.

— Ce fel de delegație? — întrebă Lenin.

— O delegație a comitetului revoluționar! — am răspuns eu cu voce tare, dar imediat mă cuprinsese un fior cînd Lenin după ce mă privi întrebător, spuse: „delegația unui comitet revoluționar?”

Își mîngîie apoi barba și privi surizînd spre Sverdlov.

— Iacov Mihailovici, ce părere aveți?

Mă fîsticisem... Dar marinarul îmi dădu din nou cu cotul și-mi șopti:

— Arată... despre ce este vorba!

Un muncitor care se găsea alături de mine îmi zise și el:

— Spune totul, așa cum s-a întîmplat... Nu te sfii!...

După cîteva clipe de șovăire, am început să vorbesc despre adunarea de la vila lui Durnovo. Am arătat că a fost ales un comitet revoluționar, care a ținut ședință și a adoptat o hotărîre.

— Ce fel de hotărîre? — întrebă Lenin.

— Răsturnarea imediată a guvernului provizoriu! — am strigat eu.

— Da! Da! — rise pe infundate Lenin.

Pe frunte i se așternu o cută; strîngînd ochii, privi spre noi, apoi, făcu cîțiva pași prin cameră și cu mustrare prietenească în glas, ne spuse:

— Nu, tovarăși, nu se poate! Partidul încă nu a rezolvat această problemă.

Parcă simțeam cum picioarele mi se înșurubează în dușumea. I-am spus totuși lui Lenin, ca și cum aș fi justificat venirea noastră, că la adoptarea acestei hotărîri fuseseră prezenți delegați ai fabricilor și uzinelor precum și ai unităților militare.

— Vocea maselor, tovarășe Lenin! — întări un muncitor din delegația noastră.

— Înțelegem acest lucru! — răspuse Lenin, apropiindu-se repede de el — dar n-a sosit încă timpul!

Ne-am dat seama că delegația noastră ridică o problemă într-adevăr delicată, mai ales după ce Lenin ne spuse nemulțumit:

— Băgați de seamă că, la vila lui Durnovo sînt și anarhiști. Ei caută să vă atragă de partea lor. Să nu-i ascultați, dragi tovarăși.

— Noi nu sîntem anarhiști! — i-am răspuns.

— Nu! Nu sîntem anarhiști! — grăi cu voce tare marinarul.

— Perfect! Vă rog atunci, tovarăși, cînd vă veți înapoia la unitățile voastre, să lămuriți pe muncitori, ostași și marinari că imediat ce va sosi timpul, vom alunga pe miniștrii capitaliști.

— Așa este, Vladimir Ilici! Dați-mi voie să vorbesc și eu — spuse muncitorul care vorbise și mai înainte.

— Te rog!

— Dumneavoastră ați spus că este prea devreme... Așa este! Partidul nu a hotărît încă să ia în mînă puterea. Asta este o măsură justă. Dar ce se întîmplă? Au vrut să convoace Adunarea Constituantă... Dar de unde s-o iei? Nu există! Și cînd va fi convocată nimeni n-o să știe.

— Ai dreptate! — începu să vorbească cu însuflețire Lenin. Nu de mult ni se spunea că Adunarea Constituantă nu poate fi convocată decît după terminarea războiului și că în calea convocării ei, stau greutăți uriașe și de nîșvins. Dar toate acestea nu sînt adevărate! Noi vom sili pe miniștri burghezi să acționeze.

Lenin începu să umble repede prin cameră.

— Dragi tovarăși! — spuse el, oprindu-se în fața noastră — viața nu poate da aminări miniștrilor capitaliști. Da! Iar noi avem următoarea revendicare: Toată puterea să fie acordată Sovietelor de deputați, muncitori, țărani și ostași. Și să plece cit mai grabnic miniștrii capitaliști. Acesta este unicul serviciu pe care pot ei să-l acorde țării noastre. Iar noi vom lua în mînă puterea! În această privință nu poate exista nici un fel de îndoială. Așa este, Iacov Mihailovici?

— Așa este, Vladimir Ilici — surise Sverdlov, aranjîndu-și ochelarii.

Lenin privi la ceas.

— Iertați-ne, tovarăși! Trebuie să plecăm imediat la ședința Sovietului din Petrograd, în cadrul căreia urmează să prezînte un raport ministrul de război, Kerenski.

Ne privirăm unul pe altul. Probabil că pe fețele noastre se putea citi dorința de a-l asculta pe Kerenski. Lenin o surprinsese și spuse surizînd:

— Dacă tovarășii vor, pot să meargă cu noi la Școala Militară unde va avea loc ședința Sovietelor din Petrograd. În acest moment, intră un ostaș.

— Vă așteaptă mașina, Vladimir Ilici!

— Să vie o mașină pentru tovarășii delegați.

— Am înțeles! — spuse ostașul și ieși grăbit.

— Vă mulțumim, Vladimir Ilici — zise marinarul înclinîndu-și capul — noi avem mașină...

— De unde o aveți?

— Am luat-o de la contele Lvov.

— Cum ați luat-o? Nu înțeleg!

— Un funcționar cu misiuni speciale al contelui a fost dat de noi jos din mașină... și în locul lui ne-am urcat noi...

Lenin se apropie de ușă, urmat de Sverdlov.

— Cum vă place? — surise Lenin. Dacă au luat mașina de la contele Lvov, atunci ei pot să ia și puterea!

Ieșind din palat pe stradă, nu am mai găsit însă mașina.

— V-a răpit-o contele Lvov — spuse rîzînd Lenin. Luați loc în mașina aceasta.

Lenin și Sverdlov s-au urcat într-o mașină de culoarea oțelului, iar noi în alta pe care ne-au pus-o la dispoziție ostașii divizionului de blindate.

În drum spre Școala Militară, am păstrat mult timp tăcere. Cel dintîi care a început să vorbească, dar fără energie, a fost marinarul:

— Vedeți, fraților, ce mai e și cu comitetul nostru revoluționar! Cîte se mai întîmplă!

Nu i-am răspuns, dar fiecare dintre noi se gîndea. Pentru toți, era acum totul limpede. Vladimir Ilici avea dreptate. Nu sosise încă momentul începerii ofensivei. Dar acest moment va sosi. Va sosi timpul cînd Partidul Bolșevic va conduce armata de proletari, țărani și ostași la Revoluția Socialistă.

(Din „Sovietscaia Moldavia”)

TERENUL ȘI HĂRȚA

de C. NICOLAE

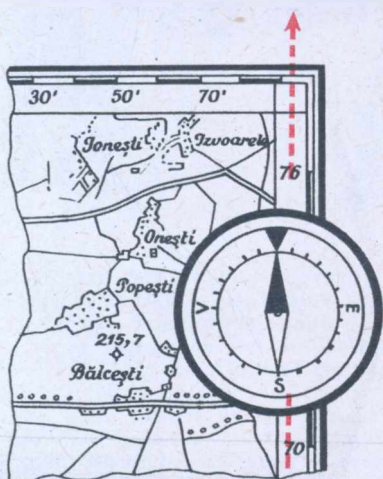

Pentru a folosi o hartă pe teren, ea trebuie să fie mai întâi orientată, adică să fie așezată așa fel încât direcțiile existente pe hartă să fie paralele și îndreptate în același sens cu cele corespunzătoare de pe teren. Se stabilește apoi pe hartă punctul de stație și numai după aceea se trasează la „citirea” hărții.

Orientarea hărții prin procedeul cel mai simplu se face cu ajutorul unei busole. Pentru aceasta se așează busola așa fel ca linia N-S de pe cadranul busolei să se suprapună pe latura din dreapta a cadrului hărții (figura din stînga). Se lasă apoi liber acul magnetic și se rotește harta împreună cu busola pînă cînd acul busolei se așează exact pe linia N-S de pe cadran; în acest moment harta este orientată. Dacă se lucrează cu o hartă carotată (figura din dreapta) se poate folosi pentru orientare una din liniile verticale ale carotajului. În ambele cazuri este vorba de o orientare aproximativă, însă suficientă pentru citirea hărții pe teren. (Pentru o orientare precisă ar trebui să se țină seama de declinația magnetică și de convergența meridianelor, corecții ce sînt de obicei înscrise pe marginea de jos a fîlecării hărții).

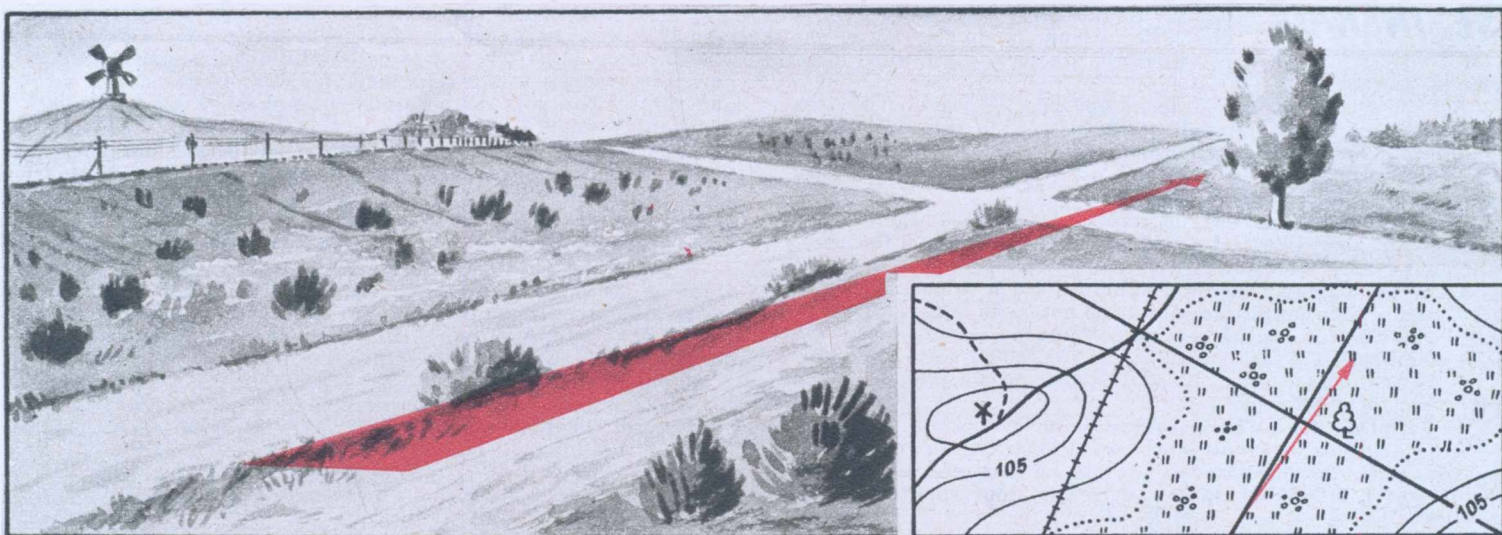
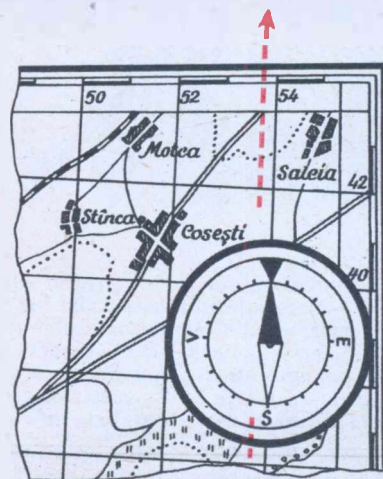

Harta poate fi orientată și cu ajutorul unei direcții existente pe teren și pe hartă (drum, cale ferată, lizieră de pădure etc). Se observă că direcția drumului trecut pe hartă este paralelă cu drumul de pe teren și îndreptată în același sens (pomul izolat de pe dreapta drumului apare și pe hartă tot pe partea dreaptă).

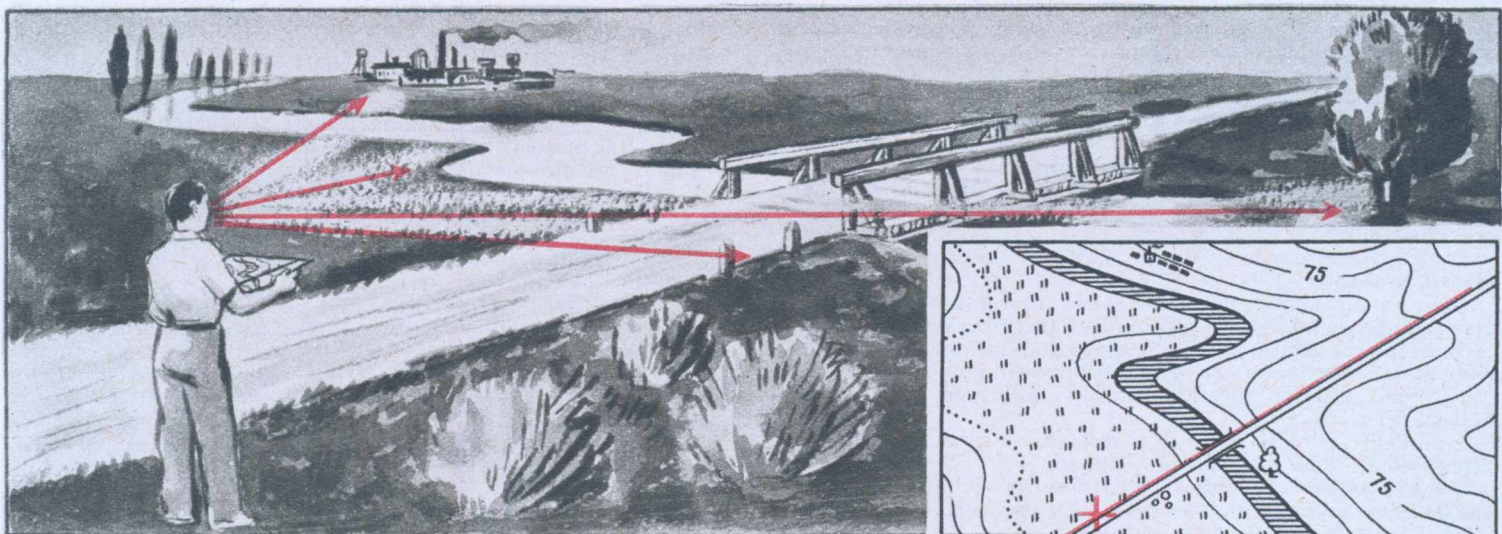

Punctul de stație poate fi stabilit ușor pe hartă cu ajutorul detaliilor aflate pe teren și pe hartă. Se observă în față un pod, la stînga o fabrică, o cotitură caracteristică a râului, un copac izolat în dreapta podului. În imediată apropiere a locului de stație este un boschet care e trecut și pe hartă, deci se înseamnă acest punct pe hartă.

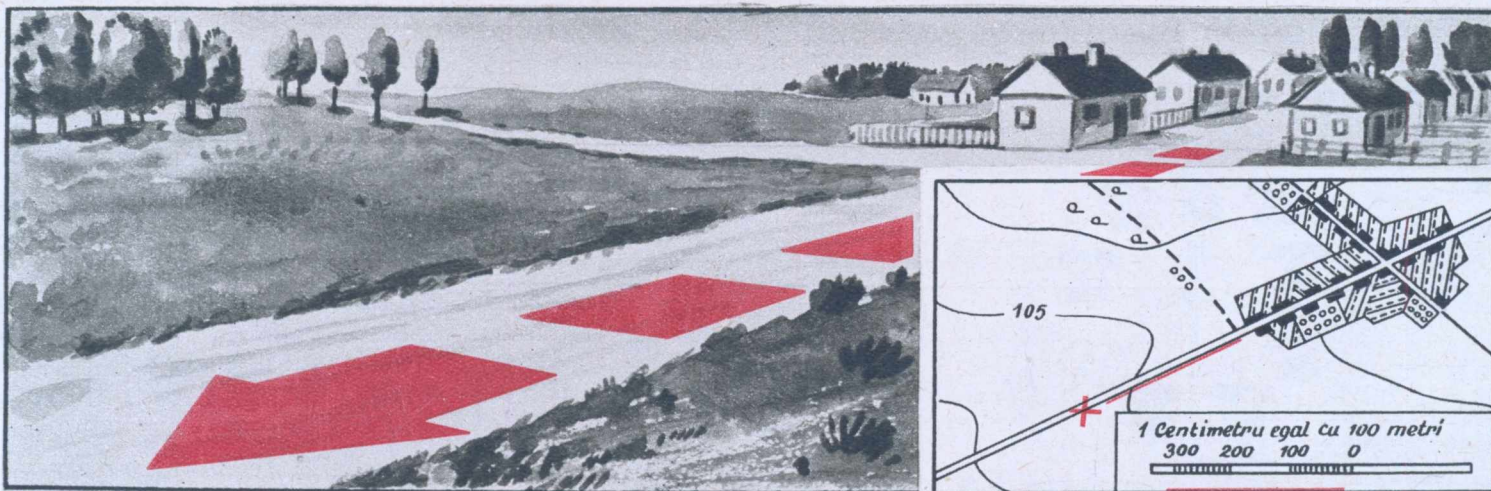

Se poate afla pe hartă punctul de stație dacă se măsoară cu ajutorul pasului distanța de la marginea satului și se trece această distanță pe hartă la scara respectivă. Se verifică dacă determinarea este bună, confruntând diferite detalii aflate pe teren cu cele existente pe hartă.

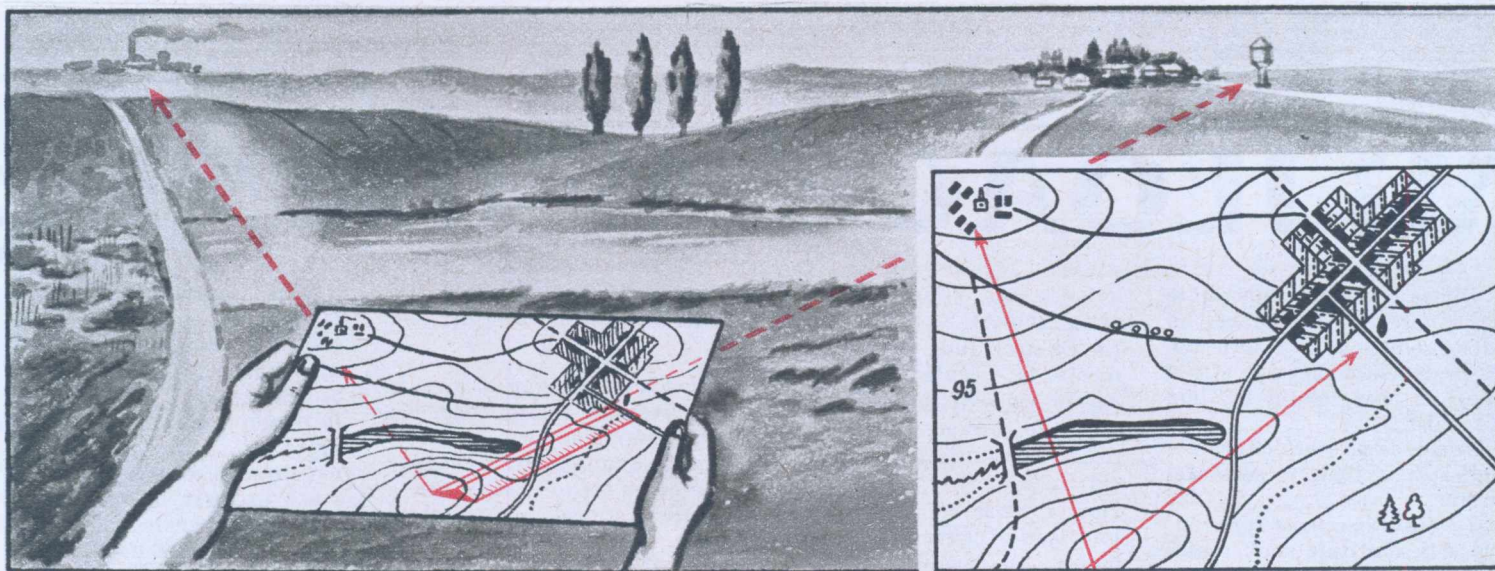

Punctul de stație s-a determinat prin alt procedeu. S-a orientat harta cu busola, apoi a rămas fixă. S-a vizat castelul de apă cu o riglă așezând-o cu marginea pe semnul convențional respectiv de pe hartă și s-a trasat această viză cu creionul pe marginea riglei. S-a procedat la fel și cu coșul fabricii. Intersecția celor două vize reprezintă punctul de stație. Verificarea se face prin confruntarea hărții cu terenul.

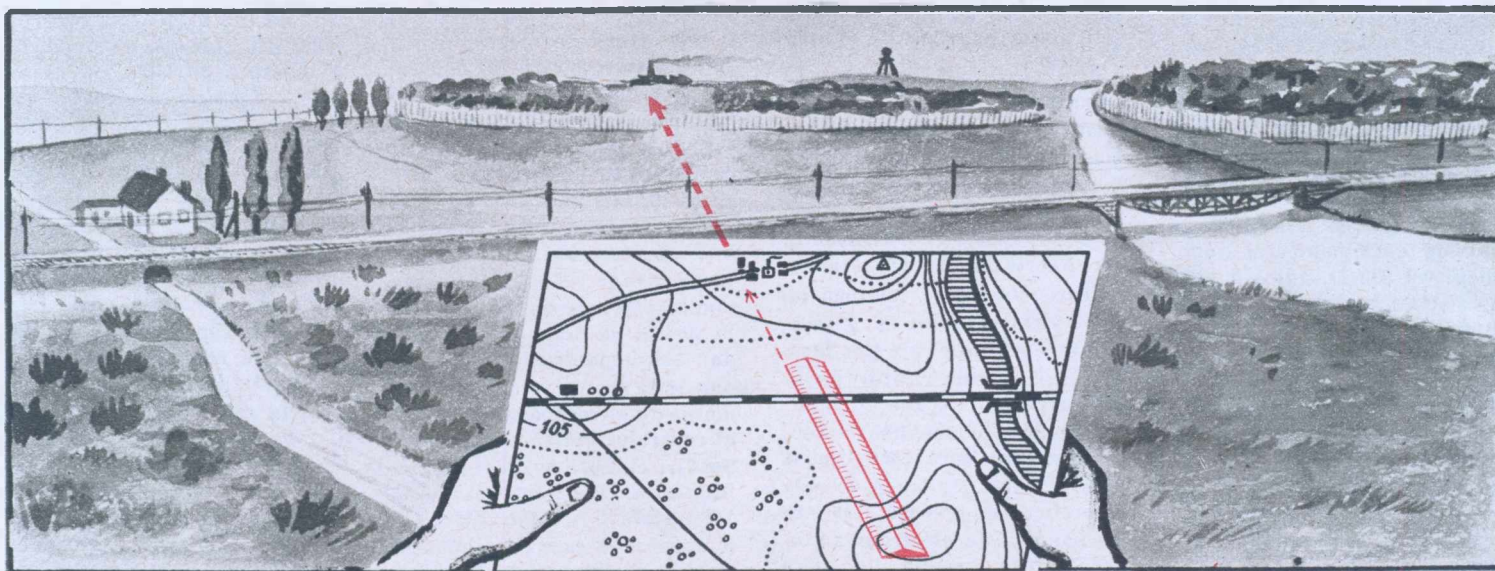

După ce harta a fost orientată și s-a determinat punctul de stație, se poate trece la identificarea pe teren a detaliilor existente pe hartă, procedându-se ca în exemplul de mai sus. Fără a mișca harta se așează o riglă pe punctul de stație și semnul convențional al coșului de fabrică, apoi se privește pe teren de-a lungul riglei și se caută pe teren locul coșului de fabrică. La fel se procedează și pentru celelalte detalii.

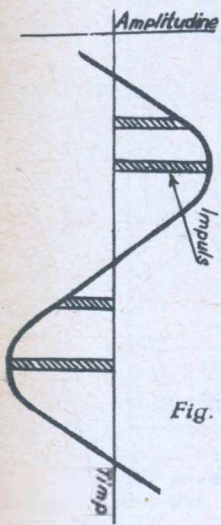

Fig. 1

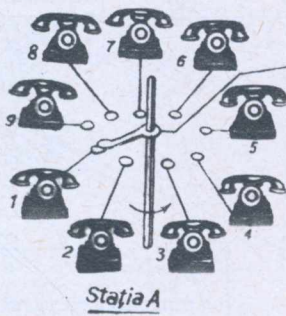

Fig. 2

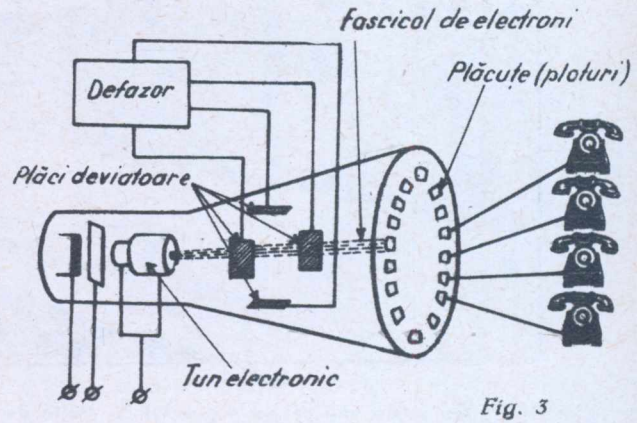
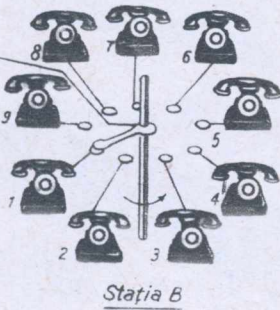

Fig. 3

MIJLOACE MODERNE

Dintre realizările importante ale științei contemporane, un rol deosebit îl au mijloacele moderne de telecomunicații atât în timp de pace, cât și în timp de război.

Vom reda pe scurt câteva din aplicațiile actuale în acest domeniu.

Telefonia simultană (prin impulsuri) constituie unul dintre mijloacele moderne de transmisii prin fir. Folosirea acestui sistem pornește de la ideea că realizarea simultană a mai multor convorbiri prin telefon reclamă creșterea numărului de circuite. Telefonia simultană permite efectuarea unui mare număr de convorbiri, fără să se influențeze sau să se amestece, folosind un singur circuit.

Aparatura este constituită dintr-un mecanism care are la bază nașterea și trimiterea pe linia de telecomunicație a unor impulsuri (fig. 1), adică a unor cureni de o durată de timp foarte scurtă. După cum se vede în figura 2, mai multe telefoane trimit firele de legătură la stația A, la o serie de ploturi (contacte metalice) dispuse circular. În centrul cercului realizat de aceste ploturi, se rotește sub acțiunea unui motor, un braț metalic care atinge pe rând fiecare contact ce aparține cîte unui telefon.

La stația B există o instalație asemănătoare, care funcționează identic, cele două brațe

avînd aceeași viteză și fiind în orice moment în aceeași poziție. Ca efect, linia de telecomunicație face contact la ambele capete, succesiv, cu fiecare pereche de corespondenți și de fiecare dată, pentru un timp extrem de scurt. Prin ea vor circula, de la stația A spre B impulsurile convorbirilor telefonice. În locul transmiterii unei convorbiri neîntrerupte, se transmit frînturi din mai multe convorbiri ce sosesc la stația receptoare, care refac convorbirile emise datorită roțiilor sincrone ale ploturilor.

Din cauza vitezei reduse a comutărilor realizate, actualmente această operație se obține într-un dispozitiv electronic, denumit ciclofon (fig. 3).

Ciclofonul are forma unui con pe a cărui bază sînt dispuse în cerc o serie de plăcuțe metalice, de care sînt legate telefoanele. Spre vârful conului se găsește un tun electronic care ține locul brațului metalic rotitor de la dispozitivul mecanic. Tunul electronic produce un fascicul de electroni care este dirijat spre plăcuțe. Pentru a se roti spre fiecare plăcuță, asupra fascicolului de electroni acționează două perechi de plăci deviatoare, așezate perpendicular, alimentate de două tensiuni decalate. Impulsurile ieșite din ciclofon, se pot trans-

mite la postul receptor, fie prin fir, fie prin cablu herțian.

★

Una din realizările recente care permite ținerea unei legături mai bune între diferitele unități administrative dispersate pe un teritoriu mare sau a anumitor eșaloane pe cîmpul de luptă, sub formă de consfătuiri, discuții, transmiterea simultană de dispoziții sau ordine, este **televorbitorul sau telespicherul**. Este vorba de o instalație telefonică specială, care permite unui șef să fie auzit în același timp de orice subunitate cu care a stabilit contactul, poate să asculte pe diferiți corespondenți, poate permite să discute corespondenții între ei, ca și cum toți s-ar găsi în prezența sa, într-o sală de ședințe. Figura 4 reprezintă o instalație de televorbitor cu legăturile care se pot stabili cu un număr oarecare de posturi. De la postul central, pleacă linia de telecomunicație spre un număr de posturi telefonice. Numărul de întrerupătoare maximal ale centralei indică numărul de posturi cu care se poate cupla instalația. Funcționarea acestei instalații are loc astfel: în momentul în care comandantul trebuie să intre în legătură cu posturile subordonaților, se fac legăturile cu acestea și se trimite un curent de apel care le înștiințează pentru a fi gata de

a participa la discuții. Apoi, de la centrală, se pune în funcțiune amplificatorul local, cuplînd microfonul și receptorul centralei. Discuțiile care se duc în vorbitor decurg pe rînd și organizat. Legăturile, combinațiile și întreruperile se realizează exclusiv de centrală cu ajutorul butoanelor dintr-un tablou special de comandă. Instalația de televorbitor se poate monta într-o clădire, localitate sau chiar într-un adăpost.

★

Unul din mijloacele care asigură în cele mai bune condiții o legătură pe timp de război este **radioreleul sau cablul herțian**.

Se știe că în radiofonie, fiecare post de emisie, lucrează pe o anumită frecvență proprie, denumită frecvență sau undă purtătoare și care este produsă de oscilator (figura 5, curba A). Peste această frecvență se suprapune frecvența sau unda sonoră emisă (fig. 5, curba B). Procesul acestei suprapunerii se numește modulație (fig. 5, curba C) și se realizează în modulator.

Undele produse se răspîndesc în spațiu, în toate direcțiile, prin antene emițătoare. Undele radio sau herțiene pot fi lungi, cu lungimea de undă de ordinul kilometrilor, medii cu lungimea de undă de ordinul metrilor și scurte, cu lun-

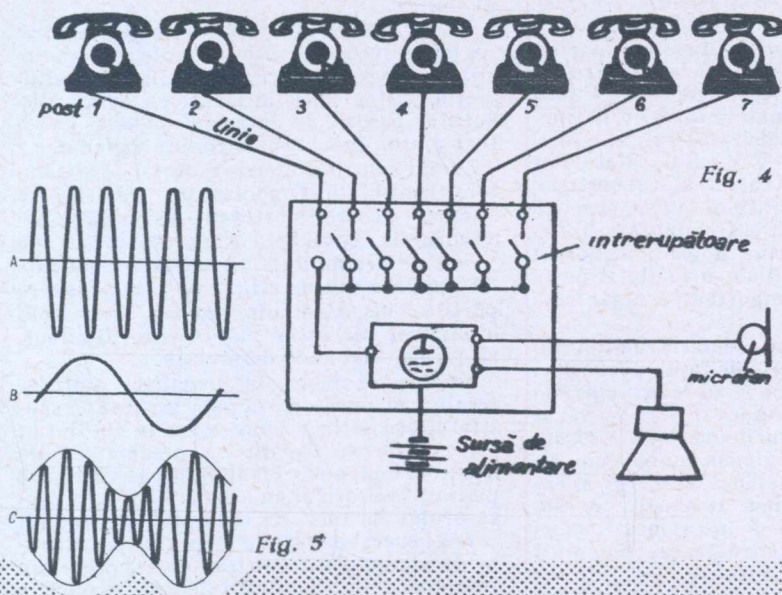

Fig. 4

Fig. 5

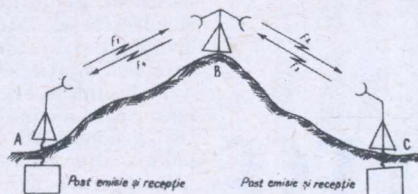

Fig. 6

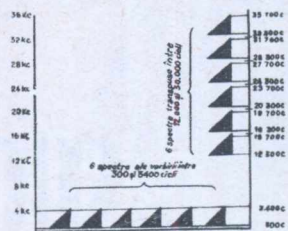

Fig. 7

Figura 15 mișcări FRIG 15
 J. Amv v2 împerecheare

a

Fig. 8

DE TELECOMUNICAȚII

gimea de undă de ordinul decimetrilor.

În ultimul timp, se pătrunde tot mai adânc în domeniul undelor ultracurte (metrice, decimetrice, centimetrice) din două motive: pe de o parte, în această porțiune se pot instala pînă la trei milioane de posturi care să nu interfereze, spre deosebire de spectrul celor lungi, medii și scurte care nu permit mai mult de cîteva mii de posturi (4000 aproximativ), iar pe de altă parte, undele ultracurte se pot dirija, proprietățile lor de propagare apropiindu-se de razele luminoase. Aceasta permite realizarea unor legături dirijate, ceea ce asigură o bună funcționare, asemănătoare celei prin fir. Acest principiu își găsește aplicație în radiorelee. Se realizează antene speciale în formă de oglinzi parabolice, grilaje metalice sau cornete aplicate pe piloni, pe clădiri, pe înălțimi (pentru o bună legătură la 40 km, antena trebuie să aibă o înălțime de 30 m). Legătura se realizează prin complete de emisie și recepție la fiecare post.

Cînd terenul prezintă un relief frământat, ca în figura 6, se interpune stația de releu B în vizibilitate directă, cu rolul de a recepționa și retransmite emisiile primite de la stația A și C.

Radioreleele joacă un rol important atît pe timp de pace

cît și pe cîmpul de luptă. Ele realizează economii eliminînd liniile cu fir atît de costisitoare; permit realizarea unor legături pe uscat și pe mare (stații relee intermediare pe vase) transmițînd comunicări telefonice, programe radio și televiziune. Pentru menținerea legăturilor între marile unități, radioreleul instalat pe mașini, aduce mari servicii pe cîmpul de luptă prin calitățile sale: mobilitate, rapiditate, precizie și interceptare exclusă.

★

Dar tehnica radiocomunicațiilor a făcut progrese și mai mari în ultimele decenii.

Astfel, se poate cita cu titlu informativ, existența și utilizarea unor dispozitive care permit realizarea legăturii prin radio, în spectrul obișnuit de unde, fără posibilitatea de a se intercepta convorbirile.

Un alt dispozitiv denumit *multiplex cu transpunerea frecvenței*, creează posibilitatea ca mai multe convorbiri (spre exemplu 6) care au loc simultan și în ambele sensuri, deși interferează între ele dat fiind spectrul redus al vorbirii (300-3400 cicluri), să fie transpuse pe o bandă de frecvență nouă (de la 12.300-35.700 cicluri) ca în figura 7. Pe lîngă faptul că asemenea emisiuni nu sînt inteligibile, experimentările au arătat că emițătoarele de 1 watt

putere, au bătut o distanță de 80 km, în perfecte condiții de exploatare.

Savantul sovietic Kazanțev, după îndelungate experimentări, studiind o serie de factori care ameliorează radiocomunicațiile, a stabilit că manevra frecvențelor de lucru după un anumit orar ferește pierderea legăturii care are loc uneori în practica radiocomunicațiilor, mai ales la stațiile de putere mică ce acoperă distanțe mari.

Recent, capătă o utilizare din ce în ce mai pronunțată *antenele cu efect directiv*, care asigură legături bune la distanțe mari pe emițătoare de putere mică, dar utilizînd frecvențe mari.

În ultimul timp, s-au făcut încercări de lucru în emisie și recepție cu *antene îngropate în pămînt*, pentru scopuri militare. Atît pentru emisie cît și pentru recepție se folosesc rețele întregi de antene subterane, izolate și blindate care ocupă o suprafață mare de teren. Ele prezintă interes din punct de vedere militar, știut fiind că antenele pe timp de război sînt căutate de inamic, pentru a fi distruse împreună cu stațiile respective.

Tot pe cale radiofonică s-au realizat, în prezent, *automate care pot cifra convorbirile* ce au loc între două posturi, mai ales pe cale militară.

Principiul constă în inversarea spectrului frecvențelor sonore cuprins între 250-2750 cicluri, astfel ca frecvențele ascuțite să devină grave, iar cele grave să devină ascuțite. Într-un receptor ordinar nu se înțelege nimic, deoarece reconstituirea se face numai inversînd spectrul, pentru a-l aduce în forma inițială. Figura 8a, arată în scris, prin analogie, o astfel de inversare.

S-a recurs însă la un procedeu nou, mai complicat, bazat pe „cinci benzi”, care decuplează spectrul vorbirii în cinci benzi, care apoi suferă o serie de combinații prin schimbarea ordinii benzilor după dorință și care mai pot fi supuse, din timp în timp, la schimbarea combinației. Figura 8b redă prin analogie grafică, realizarea acestui procedeu. Cuvîntul „FRIG” și cifra „15” au fost tăiate în cinci benzi orizontale, care s-au amestecat între ele în două moduri. Amestecurile realizate nu pot fi citite decît dacă repunem benzile la locurile lor, după înțelegerea stabilită. Asemănător, dar mai complicat se petrec lucrurile și în aparatele de cifrare automată. Sîntem în fața unui mijloc care constituie un secret absolut; chiar dacă inamicul posedă o aparatură asemănătoare, folosirea combinațiilor și a alternanțelor lor, rămîne o problemă de cod.

Ing. Florin VASILIU

SPRE NOI SUCCESE

A

naliza unei perioade de activitate, prilej de a raporta partidului și conducerii asociației cum au fost îndeplinite obiectivele principale care au stat în fața comitetelor noastre, constituie un eveniment important și solemn.

Acest lucru s-a văzut în ședința comitetului organizatoric regional București, cu ocazia analizei muncii din perioada de activitate a asociației: anul de învățămînt 1956—1957.

★

Darea de seamă a biroului regional și discuțiile ce au urmat au oglindit aspectele esențiale ale activității desfășurate în perioada 1 noiembrie 1956—1 iulie 1957.

A rezultat astfel că, ridicarea capacității de conducere a comitetelor organizațiilor de bază, raionale și regional, obiectiv de prim ordin și considerat ca o condiție necesară pentru atingerea celorlalte obiective, a fost atins într-o largă măsură. Printr-un control mai calificat, mergînd pînă la munca directă cu oamenii, biroul regional a dat un ajutor concret raioanelor și organizațiilor de bază. Un exemplu instructiv îl prezintă sprijinul acordat biroului raional Urziceni și comitetelor de bază din acest raion, unde s-a reușit ca din stadiul de codaș, raionul să fie ridicat la valoarea raioanelor fruntașe. Vicepreședintele comitetului raional (Caraiman Dumitru) a expus cîteva din metodele folosite spre a ajunge la această situație. Reținem, îndeosebi, îndrumarea avută din partea raionului de partid, obținerea sprijinului U.T.M.-ului și Sfatului populare, reconstituirea comitetelor organizațiilor de bază cu oameni competenți și conștiincioși, instruirea lor temeinică etc.

Dacă regiunea se poate mîndri cu activitatea unor comitete raionale puternice și bine pregătite ca Alexandria, Urziceni, Călărași, Răcari etc., mai este nevoie să-și îndrepte atenția asupra acelor comitete, unde nu toți membrii sînt pătrunși de sarcinile ce le au și nu se ocupă decît sporadic de conducerea și îndrumarea muncii (exemplu Lehliu, Roșiori, Zimnicea). Pe drept cuvînt a afirmat tovarășa Ghiță Ana (președinta comitetului regional de Cruce Roșie), membră în comitetul regional, că a sosit timpul ca toți membrii comitetelor să muncească, nu să figureze doar pe hîrtie.

Din cuprinsul dării de seamă au reieșit multe rezultate îmbucurătoare în pregătirea membrilor. Astfel, datorită unei bune organizări și desfășurări a cercurilor de specialitate, sarcinile au fost depășite în procent de 105—195%. La aceasta a contribuit, a spus vicepreședintele raionului Domnești (Săpunaru D.) și justa împărțire a sarcinilor pe raioane, ca urmare a unei bune analize făcute de biroul regional.

În timp ce pregătirea sportivo-aplicativă din cadrul echipelor și cluburilor s-a desfășurat cu rezultate bune, nu același lucru s-a putut constata însă la tirul cu masa membrilor, unde numărul celor care au executat tragerile este destul de redus.

Din discuțiile purtate a mai rezultat că ridicarea nivelului activității din regiunea București se datorește în primul rînd îndrumării și ajutorului organelor de partid, care s-au simțit și se simt, de la biroul regional și pînă la organizațiile de bază. Un alt factor care a condiționat realizările obținute l-a constituit colaborarea și sprijinul primit din partea U.T.M.-ului, Sfatului populare, organelor locale de stat și obștești. O contribuție importantă în munca practică pe teren au dat-o activiștii voluntari. Tovarăși ca Nistor Constantin, Botea Ion, Covrig Petre și Ivănoiu Emilian, n-au lipsit de la nici o acțiune mai importantă, organizată de regiune.

În cadrul discuțiilor, membrii comitetului au scos la iveală o serie de fapte pozitive și mai ales lipsuri, care n-au reieșit clar din darea de seamă. Într-adevăr, nu s-a văzut destul de concret lipsurile membrilor biroului și comitetului regional, după cum au remarcat tovarășii Pețanca Fercu și Miciu Ilie (președinte raion Roșiori). Acesta din urmă a remarcat că în raionul Roșiori munca s-a dus pe salturi, ceea ce explică unele din slabele rezultate.

Din partea comitetului regional U.T.M., tovarășul Hatner Aricel, a criticat faptul că nu s-a arătat concret în ce a constat ajutorul primit din partea comitetului regional U.T.M. și că nu s-au arătat lipsurile acestuia. A fost surprins că în raioane frunțașe în munca U.T.M. ca Oltenița, Roșiori, Lehliu, munca A.V.S.A.P. nu este la aceeași înălțime. Asta înseamnă că colaborarea s-a făcut numai sus, în birouri și nu jos pe teren, unde organizațiile U.T.M. nu s-au ocupat de tineri. Propune să se traseze sarcini mai precise reprezentantului U.T.M. din comitetul organizatoric regional și să se facă o popularizare mai largă a asociației prin ziarul Steagul Roșu, în care au apărut foarte puține materiale despre activitatea asociației în regiune.

Cu mult interes a fost ascultat tovarășul general-maior Neagu Andrei, primul vicepreședinte al Comitetului Organizatoric Central. El a arătat că, luînd parte la analiza muncii și la alte regiuni, poate să-și dea seama de eforturile și realizările pozitive ale regiunii București, ceea ce înseamnă că comitetul regional a îndrumat bine munca. Constată însă, că în discuțiile purtate nu s-a vorbit mai dezvoltat despre modul cum au lucrat oamenii, spre a servi schimbului de experiență. De asemenea, că a lipsit un spirit autocritic mai accentuat. Pentru îmbunătățirea activității recomandă să se intensifice educația patriotică a membrilor, unde nu s-a făcut încă destul. Evocîndu-se spiritul și trecutul de luptă al partidului, tradițiile glorioase progresiste din lupta poporului nostru pentru libertate, realizările socialismului în țara noastră etc, se va putea stringe mai mult masele și, în special, tineretul în jurul asociației. Acțiuni ca luarea în patronaj a monumentelor de către organizațiile noastre de bază, excursii la locurile istorice organizarea marșurilor aplicative, trebuie extinse.

În continuare, primul vicepreședinte a arătat ce importantă este problema conducerii de către partid. Organele noastre să nu ocolească, ci să meargă la partid, deoarece numai așa vor putea învinge o serie de greutăți și lipsuri. De asemenea, să nu se uite nici un moment că partidul conduce asociația, iar U.T.M.-ul este sufletul ei. De aceea să se strîngă legătura cu U.T.M.-ul și să se lanseze lozincă „Nici un tînr peste 16 ani în afara asociației!”

După discutarea și aprobarea proiectului planului de muncă, pînă la începerea noului an de învățămînt, s-au distribuit premiile activiștilor care s-au distins în mod

deosebit în activitatea depusă în trimestrul al doilea.

Președintele Comitetului organizatoric regional București, Dinu Dumitru, în concluziile asupra desfășurării ședinței mulțumeste pentru criticile făcute cu ocazia discuțiilor pe care le apreciază juste și ca un real ajutor în munca biroului regional.

Înainte de închiderea ședinței, președintele Comitetului Organizatoric Central, tovarășul general-locotenent Paraschiv Alexandru ia cuvîntul. El arată că nu va vorbi despre multele lucruri bune realizate de regiunea București, ci va insista asupra părților negative din muncă, în scopul eliminării lor astfel ca, la viitorul bilanț, să nu se mai audă despre ele.

Dacă pînă acum, în pregătirea multilaterală a membrilor, s-a pus accentul pe cantitate, asociația a ajuns acum la stadiul în care calitatea trebuie să predomină. De aceea, în noul an de învățămînt, să se meargă pe linia calității și nu a cantității. În această ordine de idei, dă exemplul unei greșeli care a generat de sus și a mers pînă jos. Cifrele de plan necesare au fost mărite progresiv începînd de la Comitetul Central și pînă la comitetele organizațiilor de bază, fapt pentru care azi ne găsim, de exemplu, în situația necorespunzătoare ca o parte din absolvenții cercurilor de conducători auto, nu pot fi admiși a da examenul în fața organelor de miliție.

Un alt aspect al muncii negative, cauzată îndeosebi de lipsa calității, a adăugat tovarășul președinte, îl constituie problema tirului. S-a urmărit să se tragă mult, însă cu rezultate tehnice slabe. Asta înseamnă că nu s-a făcut o pregătire a focului. A trage nu înseamnă numai a apăsa pe trăgaci, ci a nimeri ținta. Însă, fără o învățare temeinică a regulilor și procedeelelor de tragere și fără exerciții de ochire nu se poate ajunge acolo. În continuare, reamintește că pentru pregătirea membrilor este nevoie de o bază materială reală. În cadrul asociației s-au realizat lucruri deosebit de interesante și ingenioase, cum ar fi dispozitivul de conducere auto la rece, dispozitivul mecanic pentru exerciții de ochire cu arma etc., dar ce folos că astfel de realizări au rămas izolate, fără să fie extinse. Este trist, a spus tovarășul președinte, că această inițiativă lipsește chiar aparatului central. Legată tot de calitatea pregătirii trebuie privită și problema instructorilor. Nu se pot pregăti bine membrii, cînd o parte din instructorii lor au o pregătire necorespunzătoare.

În încheiere, președintele C.O.C. arată că activitatea asociației este de o deosebită importanță pentru întărirea capacității de apărare a patriei. Conducerea întreprinderilor trebuie să înțeleagă acest lucru și să sprijine activitatea organizațiilor A. V. S. A. P. Numai acolo unde conducerile unor întreprinderi nu înțeleg scopul asociației, organizațiile de bază respective merg slab. În fine, recomandă ca toți activiștii asociației să dea dovadă de o înaltă conștiinciozitate în muncă. Muncind astfel, vom avea mulțumirea că am făcut ceva pentru copiii noștri și pentru construirea socialismului. În numele asociației, urează succes și noi realizări frumoase în activitatea regiunii București.

★

Trecuse destul de mult de la ridicarea ședinței și membrii comitetului organizatoric regional nu se împărtășiseră. Grupuri, grupuri, mai discutau și-și schimbau păreri. Într-adevăr, ei au învățat mult din această ședință de analiza muncii. De acum înainte munca le va fi mai ușoară.



... Va prinde viață

de Ada BIRSEANU

Pe malul Dunării, la Galați — cale de vreo doi kilometri de locul unde apele Siretului se îmbrățișează cu cele ale bătrânului fluviu — pelocul unde nu de mult se înaldea șantierul „Portul Roșu” este o fierbere neobișnuită.

Pe strada îngustă care coboară din oraș la Dunăre, trec camioane cu pietriș, nisip și dale de piatră.

Pe mal, câteva locuri au fost „date la apă”, iar în altele, sar cu sprințeneala celor deprinși cu balansul apei, tineri cu tricouri vârgate și cu fața tuclurie de atita soare și încep să tragă la rame, depărtându-se de mal, în susul apei.

Alți tineri, cu cazmale și lopeti în mână, dăltulesc în malul lutos, înalt de mai bine de zece metri, dincolo de care stau agățate casele orașului.

De-a lungul unui șanț de canalizare, lipoveni blonzi, care îți par că se aseamănă unul cu altul, pentru că îți zîmbesc cu aceeași față plină de tinerete, mușcă cu tirnăcoapele din pământul negru în care s-au împletit, ca niște șerpi groși, lanțuri de nave, ancorate odată aici.

Într-o magazie, în care poți privi printr-un ochi de geam zăbreilit, ridicându-te pe virfuli, se zăresc alinatele siluetele suple a citorva catace.

În pragul ei, un om înalt, cu fața bătută de vânt, ca a unui marinar încercat, cu fruntea încrețită, dar cu o privire bună, stă de vorbă cu alți doi. Unul din ei are în mână o hirtie mare, pe care urmărește ceva cu un creion.

Pe acești trei oameni i-am fi putut întâlni aproape în fiecare zi din lunile acestea de arșiță, în care pe șantierul „Portul Roșu” s-a lucrat intens.

Primul despre care vorbeam este Iancu Marinescu, șeful Clubului de marină A.V.S.A.P. al regiunii Galați; cel de-al doilea, un om cu privire senină și caldă, este tovarășul Vasile Panait, președintele comitetului regional, iar cel de-al treilea, inginerul șef al serviciului de construcții al Sfatului popular regional.

Care este preocuparea comună care i-a frământat în acest răstimp, veți afla mai jos.

Totul s-a pornit din ziua în care, în sinul comitetului regional

A.V.S.A.P. Galați s-a născut ideea înființării unui club de marină.

Poți oare să nu dai viață unui vis tineresc? Zece de membri ai cercurilor de marină voiau să aibă un club al lor, cu ambarcațiuni de tot felul, pe care să se poată urca și să se avlute de-a lungul fluviului, ciud cu ape domoale, leneșe și albastre — vara, când cu suvoale turburi — prinăvara.

O vorbă bătrânească spune că numai atunci când nu dorești un lucru, nu poți să-l înfripi viața.

Au urmat consfătuiri, întrebări, propuneri și sugestii de tot felul. Domolși așezat, cumștiu moldovenii, dar cu hotărârea de la care nu-l poate clinti nimeni și nimic, atunci când un gând li s-a înșurubat în creier. Și într-o bună zi, s-a găsit dezlegarea.

În ziua aceea, tovarășul Panait a plecat de la comitetul regional de partid împreună cu tovarășul Sandu Teodorescu, președintele Sfatului popular regional.

Comitetul executiv al Sfatului hotărâse să dea tot sprijinul construirii unei baze nautice a Clubului regional de marină.

Acest ajutor avea să se concretizeze prin aprobarea folosirii fostului teren al șantierului „Portul Roșu”, o importantă sumă de bani și ajutor pentru procurarea materialelor de construcție.

Și lucrul a început.

Soarele este deasupra capului; Briza apei nici nu se simte.

Ghidul meu este tovarășul Strătilă, din biroul comitetului regional.

Se spune că oamenii care trăiesc pe malul apelor sînt mai visători, mai întreprinzători. Totuși ceea ce mi se povestește nu este de fapt decît planul pe care-l are în mână inginerul șef.

O șosea de dale de beton va duce la baza noastră nautică. De-o parte și de alta, plopi canadieni vor împrăști umbra răcoroasă. Printre ei se vor ridica stâlpi cu instalație subterană de racord electric, care vor inunda cu lumină albă baza noastră care se întinde pe o suprafață de 3.000 metri pătrați.

Aici va fi parcul.

Trebuie să fii într-adevăr însufletit de mult clan, ca să știi să dai glas cifrelor și liniilor unui plan.

Interlocutorul meu continuă: „De-a lungul malului acesta lutos se va înălța un zid de beton acoperit de iederă căărătoare. O pantă dulce cu nisip mărunț va coborî spre apa Dunării, în terasă... Aici va fi pontonul pentru ambarcațiuni. Acolo, atelierul de reparații naue, mai departe atelierul de marangozerie și apoi atelierul de navomodelerie”.

Această bază va adăposti și Clubul regional auto-moto și cel de radio.

Parcă vedem mașinile și motocicletele, fiecare leșind din boxă din garaj, prinzind viteză, pe alea asfaltată.

Motocicliștii pregătiți de asociație în regiunea Galați au început să capete renume. Iar antena înaltă a stației de radioemisie va purta pînă departe în eter apeluri de pace și prietenie.

Peste drum de bază, o pădurice de salcie crește ca un ostrov verde în mijlocul Dunării. Aici, nisipul dobrogean, purtat de vinturi aspre și aluviunile Dunării, au format o insulă în care au prins apoi rădăcini ramurile de salcie aduse de apele Siretului.

Mi se perindă în minte, imagine după imagine, activitatea ce se va desfășura aici și mă întrebam când vor fi gata toate acestea?

M-au readus la realitate ultimele cuvinte ale interlocutorului meu:

— Ziinc tinerii membri ai cluburilor noastre vin aici și depun muncă voluntară. Mai bine de 50.000 de ore de muncă vor face aceștia la nivelarea terenului, plantarea copacilor, curățirea locului. Și poate, în curînd, vă vom invita să vizitați noua noastră realizare,

Un campionat de tir REUȘIT

În Călărași, la umbra unei păduri bătrîne de plopi de pe malul Borceii, într-un poligon improvizat, dar cochet aranjat, s-a desfășurat campionatul de tir al regiunii București. Intrecerea celor 11 echipe raionale participante a pasionat pe trăgători, organizatori și spectatori.

La proba de armă sport (3 × 10), s-au obținut următoarele rezultate individuale:

— **Bărbați:**

1. Bratu Stan (Răcari) 218 (84,70,64) puncte și titlul de campion regional de tir pe anul 1957.

2. Conțeșteanu Mihai (Alexandria) 207 (81,57,69) puncte.

3. Vișinevski Nicolae (Domnești) 205 (84,67,54) puncte.

— **Fete:**

1. Predescu Viorica (Oltenița) 201 (80,67,54) puncte și titlul de campioană regională de ir pe anul 1957.

2. Nicolae Maria (Alexandria) 175 (75, 55,45) puncte.

3. Iacov Gherghina (Călărași) 172 (64, 62,46) puncte.

În proba pe echipe, deosebit de spectaculoasă și în care s-a cerut concurenților depunerea unor eforturi mari, lupta a fost strînsă, soldindu-se cu următoarele rezultate: 1. Raionul Călărași (Birzole Aurel, Lebu Nicolae, Badea Gheorghe, Iacov Gherghina) 443 p; 2. Raionul Slobozia 422p; 3. Raionul Răcari 417 p; 4. Raionul Videle 414 p; 5. Raionul Alexandria 412 p;

Clasamentul general, ca rezultat al celor două probe:

I. Raionul Alexandria (Scutaru Valentin, Conțeșteanu Mihai, Voinea Petcu, Nicolae Maria) 1184 puncte.

II. Raionul Călărași 1144 puncte.

III. Raionul Răcari 1128 puncte.

În proba de pistol (precizie și viteză), s-au obținut de asemenea rezultate multumitoare:

1. Puchiu Gheorghe (Călărași) 399 (165+234) puncte, campion regional pe anul 1957.

2. Florescu Dumitru (Giurgiu) 300 (135+165) puncte.

3. Giurgiu Ion (Slobozia) 296 (164+132) puncte.

La ultima probă, armă militară (3 × 10) la distanța de 300 m, rezultatele nu s-au ridicat la înălțimea celorlalte. Doar primul clasat, Șerban Ion (Călărași) a totalizat 162 (59,53,50) puncte, pe cînd următorii, Popescu Eugen (Brănești) și Stanciu Alexandru (Giurgiu), au obținut sub 100 de puncte.

În afara rezultatelor tehnice merită să scoatem în evidență desăvîrșita organizare a campionatului, sub toate aspectele, datorită strădaniei membrilor biroului regional și comitetului raional Călărași.

Singurul fapt negativ l-a constituit neprezentarea echipelor raionale Roșiori, Turnu-Măgurele, Zimnicea, Lehliu, Vidra. Este adevărat că a greșit și biroul regional cînd a fixat anumite baremi pentru concurenții ce vor fi prezenți la campionat, însă aceasta a constituit un pretext pentru justificarea comodității comitetelor raionale respective.

După împărțirea diplomelor și premiilor de către președintele comitetului regional, tovarășul Dinu Dumitru, tuturor participanților le-a fost rezervată o frumoasă surpriză: o minunată plimbare cu șalupa pe Borcea. Într-un cadru feeric, cu cîntece și vioieșie, s-a încheiat o zi de neuitat pentru cei mai buni trăgători din regiune. Totul a fost frumos: decorul, elanul și veselia tinerilor concurenți, organizarea și rezultatul tragerilor, găzduirea etc.

V. CONSTANTIN





Tovarăși de luptă

de Fiu MIHAI

Un avion de vânătoare singuratic, strecurându-se ca o nălucă printre nori, trecea liniile de apărare dușmane. Așezat în scaunul blindat, pilotul Stoian privea liniștit în toate părțile. Ochelarii de zbor petrecuți în jurul capului îi încununau fruntea; uitătura lui vioaie poposea atentă pe foile norilor. Clntul motorului revârșa zarvă, în cascade, deasupra pădurilor sălbatice, făcând avionul să se depărteze zgomotos înapoia liniilor de apărare fasciste.

De jos, artileria antiaeriană trăgea.

Pocnetele proiectilelor străpungeau liniștea din jur, se apropiau de avion apoi, rămânând în urmă, se pierdeau pe după nori, dispărind. Gânduri despre lupte și victorii însoțeau pilotul în zborul anevoios, în timp ce copacii prizăriți ici, colo și priiașele de apă unduiau înainte-i. Cîmpia, apărută după trecerea liniilor, plină de ascunzișuri și acoperiri, se întindea cît puteai vedea cu ochii, ca un primejdios loc întunecos și nemîșcat. Înfășurată în întregime în pufoaica norilor, părea neînțeleasă și nepătrunsă ca un țărîm coborît în adîncuri; numai cînd tunurile bubuiau descoperind pozițiile de luptă, Stoian înțelegea tainele copacilor și viclenia dușmanului.

Hărțuit de focul tunurilor, însoțit de umbrele norilor, străbătînd ape și dealuri ce împrăștiu zgomotul motorului pînă hăt departe, el înainta hotărît să-și îndeplinească misiunea. În urmă, rămîneau locuințe omenești ce abia se desluseau prin ceață și adăposturi de luptă din care fasciștii trăgeau cu artileria. Parcursese zeci și sute de kilometri în spatele liniilor dușmane și, învingînd orice stavilă, ajunsese la reperul ultim al traiectului— o pădure uriașă, întinsă, neprietenosă.

De acolo avionul făcu cale întoarsă pe direcția aerodromului de bază.

Tocmai se pregătea să raporteze unității rezultatul sondei meo-te, cînd întrezări la Îmbucătura unor mobile, siluetele a două avioane ce pluteau pe direcția lui de zbor, pierzîndu-se printre ondulațiile pămîntului, dispărînd și apărînd înainte-i.

Erau două avioane sovietice.

La început, crezu că sînt dușmane dar, scăpînd din Îmbrățișarea palelor de nor și ivindu-se iar deasupra cîmpiei, le recunosc după siluetă. „IL“-uri murmură el și, în același timp, avioanele cu stelute roșii se făcură iarăși nevăzute prin pinza cenușie arcuită strîns pe boltă.

„Poate au venit pentru recunoașterea vreunui obiectiv, poate au venit cu vreo misiune specială”, se gîndea Stoian.

Reperul păduros pînă la care venise rămăsese mult în urmă; trebuia să raporteze cele văzute și locul unde se găsește.

— Acoperire completă. Vizibilitate redusă; plafon o sută la două sute. În față două avioane sovietice. Zburăm în aceeași direcție — anunță el unitatea.

— Înțeles! Atenție în zbor! — recomandă cel ce răspundea la radio.

Cozile avioanelor sovietice se pierduseră prin volbura văzduhului aidoma unor cozi de pești ce se afundă sub apă; viteza îl apropia de locul în care acestea dispăruseră și așteptă să le vadă apărînd iar.

Dar „IL“-urile nu se mai vedeau.

Avionul pilotat de Stoian, îl purta urcînd și coborînd printr-un tunel boltit în rotocoalele norilor vineți; acolo, în tunel, văzu

deodată apărînd pe după muchiiile norilor fuzelajele altor două avioane, strecurîndu-se ca două sălbăticiuni prin luminisurile pădurilor.

Privindu-le bine, surpriza i se întipări pe față și în primul moment nu știu ce să facă. Avioanele dinaintea lui nu erau „IL“-urile atît de bine cunoscute, ci două „Messerschmidt“-uri fasciste. Zburau se vede în urmărirea avioanelor de asalt, ale căror echipaje nu aveau de unde ști primejdia care le amenință și nici nu aveau cine le anunța în afară de el. Dar cum?

Surpriza ținu doar o clipă apoi, chibzuind asupra situației, se simți mai liniștit. Intră cu avionul nițeluș în pinza norilor, așa ca să poată vedea totul în față și în jur, însă fără a fi văzut. Cîmpia întinsă, răsuna de zgomot de motoare; în depărtare, „IL“-urile apăruseră plutind ca doi cocori printre ramurile norilor răsfriinți, virînd spre dreapta. În urma lor, ascunse privirii, se apropiau cîrligele negre ale zvasticilor fasciste.

— Atac din spate! Atac din spate! — se pomeni el strigînd la radio, năpădit de dorința de a preveni echipajele avioanelor prietene. Uitase că vorbele lui vor fi auzite mai degrabă de cei de la aerodrom, decît de aviatorii sovietici dinaintea sa.

— Evită lupta! Intră în nori! — auzi răspunsul celor de la bază.

În acel moment, încordarea și tremurul ce-l cuprinsese pe Stoian se risipise. Legătura cu aerodromul îi dăduse parcă noi puteri, liniștindu-l. Văzuse că avioanele de asalt, trebuind să ocolească norii, zburau perpendicular pe direcția lui de înaintare. Distanța dintre el și „IL“-uri, și deci și „Messerschmidt“-uri, se micșorase. Așa cum se apropia le cădea în coastă și își închipuia drama luptei ce urma să se dezlănțuie; apropierea „Messerschmidt“-urilor de „IL“-uri, apariția lui neașteptată, deschiderea focului armelor de bord, panica piloților fasciști, goana nebună la care aceștia au s-o ia neștiind cîte avioane atacă...

Înainte lui, în goliiciunea norilor, punctele întunecate din apropierea „IL“-urilor își scurtaseră drumul. Erau în formație de atac. Urma doar să deschidă focul. Era treabă de secunde, dar și țevile tunurilor și mitralierelor lui Stoian puteau să-și spună cuvîntul la locul luptei.

În jurul celor cinci avioane, brațele norilor se apropiau și se depărtau din fața piloților pînă se iroseau, apoi, se umflau și înghițeau totul ca niște forme îndrăcite. În vârtejul și jocul acesta de umbre și neguri apropiate, Stoian zărea fulgere îndreptate spre prietenii de armă cu care lupta plan la plan. Știa că nu pot rezista mult atacurilor ce se dezlănțuiseră și nu se mai putu stăpîni.

— Celula sovietică în pericol! Atac! — anunță el ieșind din nori și, fără a mai aștepta răspunsul, se aruncă în luptă.

Pe întinderea șesului răsunară întretăieturi de pocnete, urlete dușmănoase de motor și bubuit de tunuri. În atmosfera năclăită de semiîntuneric, Stoian nu vedea decît avionul ieșit în stînga „IL“-urilor, licărul de la gura țevii tunului „Mauser“ și casca pilotului diformată sub trapezul cabinei.

Ca automat, miinile-i apăsară butoanele tunurilor și mitralierelor...

Licărul de la gura țevii tunului „Mauser“ amuți. Lovit, „Messerschmidt“-ul atacator din stînga se răsuci pe spate, trecu pe lângă avionul lui Stoian și se pierdu pe sub cele două avioane sovietice. În aer, motoarele continuau să-și amestece mugetul cu freamătul norilor, cu șuierul proiectilelor de tun, cu țăcănitul mitralierelor de la bordul celui de-al doilea „Messerschmidt“. Un clinchet ca răpăitul stropilor de ploaie, se auzi în amestecul acesta de zgomote

și învelișul avionului pilotat de Stoian se rupse. O umbră se mistui pe deasupra lui ca o pată lunguiață; al doilea avion fascist care-l izbise, se făcu nevăzut în nori, urmărit de sărutul tunurilor de pe bordul avioanelor sovietice.

În cabină năvăli fum înecăcios amestecat cu miros de benzină. Stoian deschise cupola să se împărtășe fumul, dar flăcările, ascunse pînă atunci, își întinseră limbile ascuțite spre el. Strînse centurile pe corp să nu poată fi izbit după aterizare; de salvat cu parașuta nu mai era timp, căci pămîntul era aproape.

Printre flăcările roșii și fumul care îl înconjura ca un inel de foc, mai apucă să zărească avioanele sovietice depărtîndu-se, pozițiile artileriei antiaeriene ce trăgea din pădurea de lingă care trecea în cădere pe un grup de soldați ce pornea în fugă spre locul în care se prăbușea.

„Au să mă prindă” — se gîndi el, și în clipa următoare centurile se rupseră și fu azvîrlit din cabina avionului ce luase contact cu pămîntul. Povara loviturii îl ameți și răfășe întins pe iarbă cu hainele fumegînde, țepaan ca un copac trăznit.

Zăcea fără putere, semiconștient, subjugat de halucinații. Fermoarele costumului de zbor îl apăsau ca niște arcuiri; prin fața privirilor, viziuni ciudate, necunoscute, îi jucau în răsuciri amețitoare, îl prindeau în vrtejul lor, îl ridicau în sus ca pe un fulg de vată, purtîndu-l spre depărtările unui întins strălucitor. I se părea că plutește cu luntrea pe o apă lină, cu țărnuș împodobit cu flori parfumate, din care albinele culegeau polen dătător de viață. În jurul lui, foșnetul tînguitor al trestiiilor, gingaș ca susurul apei limpezi, era străbătut de un zgomot ca de pași...

„Vin. Se apropie!” îi răsări ca o șoaptă gîndul la soldații fasciști porniți spre locul căderii lui și fiorul apropierii umbrelor cenușii îl încordară dureros. Iarbă uscată din jur fîșia ca sub tropot de cizme. Pămîntul tremura înfundat, se clătina, iar privirea lui nu distingea nimic. Doar auzul prindea furișarea pașilor, în timp ce șocul loviturii îl afundă într-o moleșală din ce în ce mai neputincioasă. Năluca viziunilor se destrăma, iar foșnetul acela sfios ca adierea primăvăratică, se pierdea aievea.

Leșinase...
Acum se vedea alergînd în neștire din fața umbrelor mohorlîte. În fața lui, cerul părea luminos, iar norii sprinteni și mlădioși se împărtășiau care încotro. Soarele îi lumina drumul dăruindu-și căldura frunzișului ce prindea verdeață. Buzele însă îi ardeau



ncă de la sfîrșitul lunii mai, într-o ședință de lucru a comitetului A. V. S. A. P. de la Combinatul Poligrafic „Casa Școlteii”, s-a luat în discuție și s-au trasat sarcini precise în legătură cu pregătirea și organizarea unor excursii în perioada de vară.

După această ședință comitetul, în frunte cu tovarășul Cristodulo Radu și tovarășa Simu au trecut la lucru.

Dar pentru ca excursiile prin care se urmărea cunoașterea frumuseților patriei noastre și dezvoltarea gustului turistic, să fie și folositoare, tovarășii din comitet și-au propus să învețe pe tinerii participanți și orientarea cu ajutorul hărții în teren variat concomitent cu recunoașterea din vedere a unui itinerar.

Pentru a pune pe toată lumea în temă, cu cîteva zile înainte de excursie, profesorul universitar I. Conea a ținut la Combinat o conferință despre Valea Prahovei. Responsabilul excursiei a executat de asemenea o recunoaștere a terenului și s-a documentat asupra problemelor ce trebuiau însușite de participanții la excursie.

S-a luat apoi legătura cu Academia Militară Politică „Gheorghe Gheorghiu-Dej” care a sprijinit inițiativa comitetului punînd la dispoziție pentru ziua excursiei doi profesori de topo-

pe valea prahovei

de Ion BĂLĂNESCU

grafie. De asemenea tot ei au furnizat materialul topografic ca: hărți, busole, binocluri, rigle etc.

Și astfel, în dimineața zilei sorocite, la ora 6.30, un grup de tineri au plecat veseli la drum.

La primul punct de stație, în apropierea satului Săftica, s-a făcut o ședință de orientare în teren șes. Tinerii au fost lămurii asupra citirii și orientării hărții fiind puși să lucreze practic cu harta, busola și binoclul.

Am plecat apoi spre Ploești. Aici am poposit cîteva minute la monumentul eroilor din 1877. Cu acest prilej ne-am reamintit de glorioasele fapte de arme ale ostașilor noștri.

În centrul orașului ne-am oprit lîngă monumentul cu placa de marmură pe care scrie: „Aici s-a ținut al doilea congres al P.C.R.” În minte ne-au venit sacrificiile oamenilor muncii și lupta lor dîrză pentru triumful dreptății sociale.

Aprape de Bănești ne oprim din nou, de astă dată, la monumentul închinat marelui fiu al poporului nostru Aurel Vlaicu. Aici s-au frînt aripile îndrăznețului zburător pornit să treacă cu „gîndacul” Carpații.

uscate, goana îl sleia de puteri. În creier parcă îi trosreau sunete seci; urechile îi vijiiu de alergătură și se ferea să nu cadă iar; amețea din trup îl umplea de deznădejde și sudori reci îi izvorau pe frunte.

Din cînd în cînd, auzul îi prindea parcă, șoapte amenințătoare pe care încerca să le deslușească, dar fără rezultat. Retrăi limpezimea sentimentelor care îl aduseseră în ajutorul tovarășilor de luptă sovietici, frumusețea zborului ce și-l imaginase alături de aceștia, apoi, atacul celei fasciste și lupta aeriană ce se încinsese, pe viață și pe moarte. Scăpase din vedere tocmai ochii aceia micuți, înroșiți de stînge, ai mitralierei de pe-al doilea avion fascist care îl doborîse. Din cauza lui, stă acum fără putere și așteaptă ca din clipă în clipă să audă: „halt” și să fie luat prizonier.

„Mă vor prinde!” — se scutură el, încercînd să strige. Scoase doar niște gemete înăbușite și trupu-i vlăguit de sete, infierbîntat de arșiță, se clătina ca ramurile unui copac retezat...

O umbră îi acoperi șuvița privirii și două mîini puternice îl ridicară de grumaji.

„S-a isprăvit!” — își zise el cu amărăciune și, încercînd să se zbată fu azvîrlit iarăși în lumea lui necunoscută.

...Simțea un curent răcoritor stringîndu-i arsurile din piept, înviorîndu-i trupul, alungînd vedeniile ce se depărtau de el. Puterea îi năvălea în oase cu fiecare picătură răcoritoare readucîndu-l în simțiri.

Ridică pleoapele.

În lumina cenușie a zilei noroase, văzu aplecat deasupra lui nu chipul unui ofițer sau soldat în uniformă verzuie, ci chipul unui aviator îmbrăcat în costum de zbor, îmblănit, stropindu-l cu apă. Stoian clipi de cîteva ori, tabloul vedeniilor se pierdu cu totul, dar cel aplecat asupra lui rămase același; unul din aviatorii de pe „IL”-uri. Recunoscîndu-l, își reveni năprasnic la viață și, apucîndu-l de gît, vru să-l sărute, dar recăzu neputincios pe spate.

— Ce ... este... cu mine?... — întrebă el cu voce întretăiată.

Pe fața rusului înflori un zîmbet duios văzînd că trăiește și, luîndu-l pe sus, porni cu el spre avionul aterizat în apropiere.

— Harașo! Harașo! — auzi el răspunsul și privirea lui întlni celălalt „ILUSIN” coborînd razant și trăgînd cu armamentul de bord asupra unui grup de soldați fasciști ce se zăreau în depărtare și încercau să se apropie de locul unde căzuse avionul său...

Excursia de pe Valea Prahovei s-a încheiat cu un noian de învățăminte și lucruri noi pe care participanții și le-au însușit.

De asemenea, am mai desprins un lucru important: o excursie ca să-și atingă scopul trebuie temeinic pregătită și organizată.

În Ploești, la monumentul eroilor de la Grîtoia





POLIATLONISTII NAUTICI A.V.S.A.P. ÎN R. P. BULGARIA



Între 4—11 august 1957, în golful pitorescului oraș Varna, s-a desfășurat concursul internațional de poliathlon nautic organizat de către D.O.S.O., asociația soră din R.P. Bulgaria.

Pentru prima dată, A.V.S.A.P. participă la un astfel de concurs internațional, prezentând o echipă de șapte concurenți și un cirmaci, selecționată în urma concursului de poliathlon nautic de la Mamaia.

Deși au fost invitate echipele a 10 asociații surori din țările prietene, totuși la concurs nu au putut participa decât echipele asociațiilor din U.R.S.S., R.P. Chineză, R.P. Polonă, R. D. Germană, R. P. Română și R. P. Bulgaria (cu două echipe).

Întrecerile disputate în cadrul a 12 probe, au pus pe concurenți în fața unor eforturi grele. Elanul, dirigența, sportivitatea și voința de a învinge, au caracterizat filmul întregului concurs.

Așteptată cu emoție, prima zi de concurs ne-a produs o ușoară înfrustrare, în urma rezultatelor obținute. Astfel, la proba de ramare viteză pe distanța de 2000 m, desfășurată în golful Varna pe o mare puțin agitată, echipa noastră s-a clasat pe locul 5, după echipele U.R.S.S., R.P. Bulgaria (ambele echipe) și R. P. Chineză. Încă de la această probă s-a văzut că echipele U.R.S.S. și R.P. Bulgaria sînt mai bine antrenate la probele de ramare. La următoarea probă, semnalezarea, câștigată de echipa R.P. Bulgaria, ne-am clasat tot pe locul 5.

În ultima probă a zilei, aruncarea bandulei, echipa R.P. Română obține locul doi, în urma echipei R. P. Bulgaria.

Fără a se descuraja, echipa noastră păstrîndu-și un moral ridicat, aștepta cu încredere probele următoare.

A doua zi a fost rezervată probelor de înot. Ștafeta 7x100 m, desfășurată simultan pe șapte culoare, a constituit o surpriză pentru concurenți și spectatori. De la început, echipa A.V.S.A.P. a luat conducerea, ținînd-o pînă la al 5-lea schimb cînd echipa U.R.S.S. a lansat ultimii trei concurenți, adevărate torpile. Aceștia au câștigat terenul pierdut și au adus echipei lor primul loc în clasamentul probei, urmată pe locul doi de echipa A.V.S.A.P.

În proba de trecerea unui obstacol de apă cu ajutorul unei parime, din cauza neglijenței primului concurent și din necunoașterea subtilităților probei, am pierdut

de D. NICOLAESCU

un loc mai bun în clasament revenindu-ne locul 5. Proba a fost câștigată tot de echipa U.R.S.S.

Ultima probă a zilei, complexul de înot pe 200 m, ne-a adus un nou succes. Ochii tuturor erau îndreptați asupra a două echipe, U.R.S.S. și R.P. Română, între care urma să dea lupta pentru primul loc. În cele din urmă, echipa U.R.S.S., mai bine pregătită și la care au contribuit din plin cele trei „torpile umane”, câștigă primul loc. Echipa noastră clasată pe locul doi, a fost aplaudată la fel ca și echipa sovietică.

Sîrșitul zilei găsește echipa A.V.S.A.P. în plin elan și începe chiar să-și facă pronosticuri — cîteodată cam îndrăznețe — asupra viitoarelor probe.

Următoarele două zile sînt rezervate probei de ramare pe 10.000 m și tragerii la parimă. Cum era de așteptat, în prima probă ne clasăm pe locul IV după U.R.S.S., R. P. Bulgaria și R. P. Chineză. Una din cele mai spectaculoase trageri la parimă, a fost aceea dintre echipa R. P. Română și R. P. Chineză care decidea locul III. După primele două

Echipele adunate înaintea începerii concursului — Echipa A.V.S.A.P. în al treilea plan

trageri, rezultatul este egal. La a treia tragere, câștigul este inițial de partea chinezilor, dar echipa noastră printr-un ultim efort recuperează terenul și câștigă, însă cu palmele rupte de parimă. Obținem astfel locul III după R. P. Bulgaria și U.R.S.S.

Seara o petrecem cu repetițiile la programul artistic și cu „obojirea” rînilor de la mîini. După patru zile de întreceri, echipa este consolidată pe locul IV în clasamentul general și începem să sperăm să ne ridicăm la locul III. Însă socotelile noastre aveau să fie dezmințite de proba zilei a cincea, cele patru regate de vele.

În dimineața zilei de 8 august, vîntul începe să se întărească, ajungînd la amiază la forța 5. Golful Varna era plin de „berbeci”. Vîntul și valurile purtau ambarcațiunile în toate părțile. Ne-am dat seama de o greșeală făcută la antrenamente, acela de a nu ne fi pregătit pe mare, ci pe lacul Stutghiol. Consecințele n-au întîrziat să apară. Concurenții romîni n-au putut executa manevra cu ușurință și promptitudine, iar o parte din ei, care ieșeau pentru prima dată pe mare agitată, au suferit de rău de mare. Am ocupat ultimul loc în probă și totodată am pierdut șansa de a trece peste locul IV în clasamentul general.

În seara zilei a avut loc întrecerea la proba artistică. În care, spre satisfacția noastră, am obținut un strălucit succes, ocupînd locul I împreună cu echipa R. P. Chineză. Programul nostru a constat din cîntece și balet marinăresc, iar al echipei R. P. Chineză din dansul dragonului. Atît de mult a plăcut spectacolul prezentat de echipa A.V.S.A.P., încît am fost invitați să-l repetăm cu ocazia Zilei Marinei R. P. Bulgaria în fața publicului ce umplea pînă la refuz teatrul de vară din parcul Varna.

În ultimele două zile ale concursului, rezultatele probelor de tir și complexul raine și vele, nu ne-a mai putut schimba locul IV în clasamentul general încheiat astfel: U.R.S.S., R. P. Bulgaria, R. P. Chineză, R. P. Română, R. P. Polonă și R. D. Germană.

Participînd pentru prima oară la un concurs internațional de poliathlon nautic, alături de țări cu un trecut în acest gen de manifestare sportivă, am acumulat o prețioasă experiență și învățăminte importante pentru viitor.

Echipa noastră, la prima ei ieșire pe arena internațională, a înscris o pagină onorabilă, deși a avut o serie de lipsuri în pregătire. Înainte de toate, ea trebuie să aibă la bază o bună și temeinică pregătire în cadrul regiunilor, iar în cantonament trebuia să se antreneze pe mare, acolo unde se formează și se călesc marinarii.

Cel mai important lucru învățat în acest concurs, constă în faptul că, ocupînd locul IV, A.V.S.A.P. s-a înscris în rîndul asociațiilor care au posibilitatea și datorită de a concura pentru primele locuri la viitorul concurs ce se va desfășura în anul 1958 la Leningrad. Pentru aceasta să nu uităm că în mina noastră, a marinarilor din cercurile de marină și a echipelor de poliathlon nautic ale A.V.S.A.P., stă victoria, mîndria și cinstea asociației noastre și a patriei noastre.

Nu putem încheia fără a ne exprima admirația pentru desăvîrșita organizare a concursului de către D.O.S.O., precum și pentru dragostea și atenția ce am simțit-o în tot locul pe timpul petrecut de echipa noastră în R.P. Bulgaria. Zilele concursului vor rămîne adînc săpate în amintirea și inimile noastre, constituint o verigă în plus ce ne leagă de prietenii noștri bulgari.



Plecarea în cursa de ramare 10.000 m



La începutul lunii august, timp de două zile, pe poligonul Tunari de lângă București s-a desfășurat finala celei de-a III-a ediții a campionatului A.V.S.A.P. de tir. Aici, și-au dovedit măiestria și buna lor pregătire tehnică 125 de trăgători, în marea majoritate tineri și tinere, din toate regiunile țării.

Concursul a început cu trecerea probelor individuale în care concurenții și-au disputat mult râvnitul titlu de campion A.V.S.A.P. în tirul de masă pe anul 1957. Apoi echipele regiunilor au luat startul în proba de tir aplicativ.

Întrecerile individuale au scos în evidență faptul că majoritatea trăgătorilor au o pregătire corespunzătoare. Astfel, la arma sport, peste 75% din concurenți și-au luat norma de categoria III-a clasificare sportivă, iar 9 concurenți norma a II-a de clasificare. Rezultate mai puțin corespunzătoare s-au obținut la probele de armă militară și pistol militar unde numai 33% din cei prezenți la concurs au obținut norma de categoria III-a.

Tot cu acest prilej au fost doborâte și două recorduri A.V.S.A.P. în tirul de masă. Trăgătoarea Sînzian Maria (regiunea Timișoara) a reușit să acumuleze 482 puncte la proba armă sport 3x20 focuri. Iar cel de-al doilea record a fost stabilit de către Staicu Nicolae (regiunea Stalin) care la proba de armă liberă 3x20 focuri a realizat 427 puncte.

Ceilalți doi campioni AVSAP la tir de masă sînt: la armă sport 3x20 focuri Stavrache Dumitru (regiunea Craiova) cu 502 puncte și la pistol militar 30+30 focuri Sasu Ion (regiunea Stalin) cu 476 puncte.

Proba de tir aplicativ în care, pe lângă trageri, echipele au avut de acoperit un traseu de 1500 m presărat cu obstacole, să treacă pe sub o rețea joasă folosind mersul țirîș și, în sfîr-



Staicu Nicolae deținătorul recordului A.V.S.A.P. la armă liberă

șit, să arunce la țintă cu grenada, a fost cîștigată, la luptă strînsă, de către echipa regiunii Suceava la o diferență de 20 puncte de echipa regiunii Ploești și la 42 de cea a regiunii Iași.

Din rezultatele obținute la probele care au trebuit să le treacă echipele se desprind cîteva date interesante. Așa, de exemplu, la tragerile executate după efort, cel mai bun punctaj l-a avut echipa regiunii Bacău care a totalizat 418 puncte iar cel mai slab, echipa regiunii

Baia Mare cu 242 puncte. La aruncarea grenadei maximum de puncte realizat a fost 60 de către echipele regiunilor Cluj, Craiova, Ploești și Stalin. Cele mai puține puncte la această probă (10) au fost

obține un schimb de experiență pentru îmbunătățirea activității din echipele de tir, a fost pe deplin realizat.

Glasamentul general arată că acolo unde s-a folosit cu justețe timpul pentru antrenament, s-au selecționat cu grijă trăgători și li s-a asigurat baza materială, așa cum s-a petrecut lucrurile în regiunile Stalin, Ploești, Craiova, Iași, Timișoara, Bacău și Suceava, rezultatele obținute au fost bune.



Stavrache Dumitru campion A.V.S.A.P. tir de masă 1957 la arma sport

realizate de echipa regiunii Bacău. Timpul cel mai bun la parcurgerea traseului a fost reușit de echipa regiunii Suceava 13'49'', iar cel mai slab Timișoara cu 18'58''.

★

Analizat prin prisma rezultatelor, concursul A.V.S.A.P. de tir din anul acesta s-a arătat superior celor din anii trecuți. Scopurile propuse de asociație prin organizarea acestei competiții de masă de a verifica



Sasu Ion campion A.V.S.A.P. la pistol militar

stadiul de pregătire la care s-a ajuns în acest an, în echipele de tir, de a populariza tirul A.V.S.A.P. în masele largi de oameni ai muncii și de a se



Sînzian Maria deținătoarea recordului A.V.S.A.P. la arma sport

Celor care au participat la această întrecere, acelor trăgători, indiferent de locul ocupat în clasament, le revine sarcina ca la întoarcerea în satele și orașele de unde au plecat să devină activi propagandiști ai acestui minunat sport, să îndrume și să crească, folosind experiența proprie, noi adepți ai artei tragerilor precise, dînd astfel patriei tot mai mulți și mai buni apărători.



REZULTATE TEHNICE

Clasament	Regiunea	Tir individual	Proba aplicativă			Total general	
			Tir	Grenadă	Timp		
1	Stalin	2781	381	60	90	531	3843
2	Ploești	2313	364	60	180	604	3521
3	Craiova	1843	377	60	130	567	2977
4	Iași	1772	417	25	140	582	2936
5	Timișoara	1759	398	30	50	478	2715
6	Bacău	1337	418	10	120	548	2433
7	Hunedoara	1374	371	30	80	481	2336
8	București	1325	265	30	160	455	2235
9	Suceava	795	374	50	200	624	2043
10	Oradea	881	388	54	60	483	1847
11	Cluj	760	308	60	150	518	1796
12	Oraș București	444	395	35	110	540	1524
13	Pitești	442	289	50	190	529	1500
14	Autonomă Maghiară	421	398	35	70	503	1427
15	Galați	444	381	20	90	491	1426
16	Baia Mare	425	242	25	100	367	1159
17	Constanța	—	349	40	170	529	1058

UN REZULTAT EXCEPTIONAL

În cadrul campionatului Diviziei de Tir — armă sport — pe anul 1957, echipa Clubului de tir a orașului București a concurat în seria I-a sub denumirea de A.V.S.A.P. II, obținând un rezultat excepțional.

Clubul a fost reprezentat de trăgătorii Bălăceanu C. Ion — student — (căpitanul echipei), Ferencu Marin și Gheorghe Marin, ambii — elevi ucenici, cazangii —, Florea Ion — student — Scherman Toma — mecanic, și Filip Alfred — inginer.

Dovedind o temeinică pregătire și luptând cu ardoare, cei șase trăgători și-au învins detașat adversarii, suferind doar o singură infringere.

Clasamentul de mai jos este concludent:

A.V.S.A.P. II	— Voința: 5—0
"	— Energia: 5—0
"	— Sc. Tineretului: 5—0
"	— A.V.S.A.P. I.: 5—0
"	— Recolta: 4—1
"	— Pl. Roșie: 1—4

În urma acestui rezultat, clasându-se în finală, echipa Clubului de tir a orașului București a înfrânt redutabila echipă Dinamo, Flamura Roșie și Energia pe care le-a învins în ordine cu 4 1/2 — 1/2, 4—1 și 5—0.

În acest fel echipa de tir a Clubului oraș București devine campioană a Diviziei de Tir armă sport pe anul 1957.

Este un strălucit succes cu care asociația noastră voluntară se mândrește.

Ion IONESCU
Correspondent

începuturi motonautice

de V. PĂUNESCU

Cu ocazia sărbătorii naționale a eliberării poporului polonez, un grup de sportivi motonautici polonezi au sosit la București pentru a face prima demonstrație motonautică în țara noastră.

Pentru cei aproape 40 de timonieri motonautici, de curând brevetați în A.V.S.A.P., vestea sosirii experimenților sportivi polonezi a însemnat împlinirea dorinței de atâtea luni, de a descoperi „pe viu” secretele conducerii ambarcațiunilor cu motor în regim de mare viteză.

Într-adevăr, de la începutul anului, ei studiaseră cu atenție, în cadrul orelor teoretice și cu ajutorul diferitelor filme la dispoziție, elementele privind construcția ambarcațiunilor, funcționarea motoarelor, precum și principalele noțiuni de tehnică a conducerii acestor ambarcațiuni. Ba chiar mai mult, au abordat și probleme mai pretențioase de tactică de concurs. Dar nici unul nu avusese ocazia mai înainte să vadă „nemijlocit” evoluția bărcilor cu motor minuite de timonieri cu experiență.

Iată însă că, într-o duminică dimineață, pe lacul apei lacului Herăstrău, în locul obișnuitelor siluete de caiace, canoe, schifuri sau yole, au apărut siluete noi de ambarcațiuni cu motor.

Caravana oaspeților polonezi purtase cu ea, de-a lungul a peste 2500 km, de la Varșovia la București, șapte bărci cu motor complet echipate cu material

de construcție poloneză (bărci construcție ing. Gajeci și motoare G.A.D. de 250 cmc, ale aceluiași constructor). Liniștea obișnuită a lacului a fost înlocuită, după numai câteva ore, de zgomotul aproape asurzitor al motoarelor care făceau ca bărcile pe care erau montate să „gliseze” cu mare înălțime pe apă, sărind în zbor de multe ori peste micile valuri, descriind girafii îndrăznețe în jurul balizelor și lăsând în urma lor înspumate dăre de apă răcolită.

Printre cei șapte timonieri sau piloți motonautici (cum li se mai spune) polonezi, se aflau și un recordman mondial în clasa X (1000 cmc), campionul R.P. Polone de juniori și alți valoroși câștigători ai cursei motonautice internaționale și din Polonia. Ei reprezentau elita unui sport cu veche tradiție în Polonia (acest sport se practică în țara vecină și prietenă din 1922) unde sînt înregistrați astăzi peste câteva sute de sportivi încadrați în peste 50 de cluburi și colective. Însiși cei șapte oaspeți făceau parte din patru cluburi diferite, doi dintre ei fiind membri ai L.P.Z-ului, asociație similară A.V.S.A.P. în R.P. Polonă.

Evoluția îndrăzneților timonieri polonezi în cadrul concursului demonstrativ, compus din 3 manșe a câte 8000 m fiecare, a scos la iveală importante calități și cunoștințe tehnice pe care trebuie

să le însușeze conducătorii rapidelor bărci cu motor, de asemenea a demonstrat cât de perfectă trebuie să fie „legătura” dintre conducător și material (în special motorul atît de capricios fie în cursă, fie înainte de cursă).

„Tinerii” timonieri motonautici romîni nu au pierdut nici un prilej de a descoperi singuri elementele ce duc la stăpînirea sigură a materialului — atît în pregătirea pentru concurs, cît și în cursă — și au urmărit cu nesăț tîlmăcirea multor taine, expuse de către însiși instructorii lor după schimbul de experiență realizat chiar pe apă, alături de doi dintre cei mai buni sportivi polonezi, recordmanul mondial Zdzislaw Fedorowicz și valorosul instructor Marian Grajewski.

În cele patru zile de ședere în România, fiecare dintre oaspeții polonezi a legat adevărate prietenii cu sportivii Clubului nautic A.V.S.A.P., care și pe această cale directă a încrederei și dragostei dintre reprezentanții a două popoare prietene și-au îmbogățit și mai mult cunoștințele din domeniul care-i interesează îndeaproape, realizînd astfel un adevărat pas înainte spre atingerea unei măiestri tehnice și sportive.

Munca de zi de zi a activiștilor și inițiatorilor acestei discipline tehnice sportive de la noi din țară, sprijinită puternic de partid și conducerea C.O.C.-A.V.S.A.P., a fost încununată de însemnate realizări și succese înainte de sosirea solilor sportului motonautic polonez, fapt rețesit în mod evident și din declarațiile conducătorilor și sportivilor polonezi.

Redăm declarația recordmanului mondial Fedorowicz, care ni se pare destul de semnificativă: „Sînt plăcut impresionat de ceea ce am văzut în România.

Sportul motonautic din această țară are mari șanse de a ocupa locul cuvenit în arena mondială.

Materialul posedat de A.V.S.A.P., înflăcărea sportivilor, dorința lor de împrietenie cu timonieri polonezi și cu cei al altor țări prietene, fac să se întrevadă că, în curînd, vom auzi multe despre sportivii motonautici romîni.

În ceea ce mă privește, ca unul dintre vechii sportivi motonautici polonezi, pot asigura pe prietenii noștri romîni că vor putea întotdeauna să conteze pe ajutorul, sprijinul și prietenia noastră.

La revedere pe apă”
București 22.07.57 Zdzislaw Fedorowicz

Au trecut de atune săptămîni și timonierii motonautici A.V.S.A.P. nu au pierdut nici o oră liberă după terminarea activității în producție, pentru a aplica în cadrul antrenamentelor ceea ce au învățat de la pricepuții lor profesori și ceea ce au văzut la experimențații prieteni polonezi.

În cadrul manifestațiilor desfășurate de Ziua Marinei R.P.R. ei au demonstrat singuri spectatorilor bucureșteni gradul de pregătire la care au ajuns, producîndu-le adevărate momente de admirație și smulghîndu-le ropote de aplauze pentru curajul și îndemînarea dovedită.

Zgomotul motoarelor se va auzi de acum din ce în ce mai des pe apele țării noastre. Se vor organiza din ce în ce mai multe concursuri spectaculoase. Se vor stabili primele recorduri romînești și apoi se va da bătălia pentru ridicarea lor pe treapta cea mai înaltă spre cinstea patriei noastre.

REZULTATE VALOROASE ȘI LA CONCURSUL DE TIR INTERCLUBURI

Poligonul Tunari unde s-a desfășurat concursul de tir intercluburi ediția II-1957, a fost și de rîndul acesta martorul unor performanțe deosebite.

Dovedind o pregătire mult superioară față de concursurile anterioare, cît și față de cel de la Arad, reprezentanții cluburilor A.V.S.A.P. din întreaga țară au reușit să obțină rezultate valoroase.

Disputa prilejuită de desfășurarea celor zece probe programate în concurs a dus la stabilirea a patru noi recorduri A.V.S.A.P. dintre care unul deosebit de important. Făcînd dovada unei bune pregătiri, tînărul Bălăceanu Ion de la Clubul de tir oraș București, concurînd

cu o armă de tir A.V.S.A.P., a reușit să obțină un rezultat de 556 puncte, performanță ce se apropie la numai trei puncte de recordul republican al probei.

Celelalte recorduri A.V.S.A.P. au fost stabilite de:

Seimeanu E. (Clubul Central Tir) 560 p. la armă liberă calibru redus 3 x 20, fete;

Seimeanu E. (Clubul Central Tir) 589 p. la armă liberă calibru redus combinată, fete;

Naghi N. (Clubul Central Tir) 487 p. la armă militară 3 x 20.

Rezultatele înregistrate și în cadrul celorlalte probe demonstrează încă o dată că în cluburile noastre de tir se formează tineri talenți, capabili de rezultate și mai bune.

VII Clubul de tir Cluj	1517 p.
VIII Clubul de tir Oradea	1438 p.
IX Clubul de tir Hunedoara	1368 p.

Clubul Central de Tir nu a intrat în clasamentul general, bucurîndu-se de condiții speciale, însă trăgătorii săi s-au clasat pe primele locuri la majoritatea probelor.



Trăgătorul Bălăceanu Ion în timpul probei la armă liberă calibru redus

Dăm rezultatul clasamentului general

I Clubul de tir Timișoara	9327 p.
II Clubul de tir Suceava	7497 p.
III Clubul de tir Ploiești	6422 p.
IV Clubul de tir oraș București	6267 p.
V Clubul de tir reg. București	3760 p.
VI Clubul de tir Iași	2612 p.

IN U.R.S.S. AU FOST EFECTUATE CU SUCCES EXPERIMENTĂRILE RACHETEI BALISTICE INTERCONTINENTALE PRECUM ȘI EXPLOZII CU ARMA NUCLEARĂ ȘI TERMONUCLEARĂ

Experimentarea reușită pe deplin, a primei rachete balistice intercontinentale, reprezintă un salt uriaș în domeniul tehnicii moderne. Interesul considerabil provocat de comunicatul agenției TASS este pe deplin justificat. Însemnătatea cu totul excepțională din punct de vedere științific, militar și politic, al rezolvării cu succes de către oamenii de știință și tehnicienii sovietici a acestei probleme deosebit de grele, se găsește azi în centrul atenției opiniei publice din întreaga lume.

Folosirea rachetei balistice intercontinentale deschide perspective urișe și multiple de viitor.

Ce este racheta balistică intercontinentală?

Așa cum arată și numele este vorba de un proiectil înzestrat cu puternice motoare cu reacție pe bază de combustibil lichid. Racheta, fără aripi, are forma unui cilindru cu capul ascuțit și poartă în interiorul ei încărcătura atomică sau termonucleară.

Racheta mai este prevăzută cu aparatura sistemului de conducere, rezervoarele cu carburanți și rezervoarele cu oxidanți.

Pentru a putea parcurge distanțe foarte mari (mii de km), racheta este prevăzută cu mai multe motoare cu reacție denumite trepte sau etaje. Motoarele cu reacție intră în acțiune succesiv și pe măsură ce își termină combustibilul, se detașează, pe rând, proiectilul rachetă căpătînd prin aceasta o viteză din ce în ce mai mare.

Ideea rachetei în trepte aparține marelui savant rus K. E. Tioikovski. Acesta a proiectat la începutul secolului o astfel de rachetă în trepte, pe care a denumit-o „tren de rachete”.

Racheta balistică intercontinentală este lansată vertical de pe o mică platformă, sub acțiunea primului motor (prima treaptă). Intră apoi, pe rând, în funcțiune celelalte motoare cu reacție, viteza rachetei crescînd din ce în ce mai mult. După ce racheta, sub acțiunea motoarelor, a străbătut în înălțime o distanță considerabilă, ea se îndreaptă spre țintă urmîndu-și drumul în virtutea inerției descriind la o înălțime de mii de kilometri o curbă balistică, dinainte calculată.

Viteza obținută în acele momente este de 20000—25000 km/oră.

De remarcat în construcția rachetei balistice intercontinentale este materialul din care e construit învelișul exterior, care trebuie să reziste la o temperatură de mii de grade provocată de fricțiunea de aer a corpului rachetă la o viteză atât de considerabilă. Realizarea acestui material reprezintă o înfăptuire strălucită a științei și tehnicii sovietice.

Deși viteza obținută de rachetă este enormă, iar distanța parcursă prezintă posibilitatea atingerii oricărui punct de pe glob, precizia acestui proiectil este foarte mare. Pe baza calculului se poate deduce că eroarea posibilă a loviturii nu va depăși 10—20 km. Ținînd seama că încărcătura proiectilului-rachetă poate fi termonucleară, se poate trage concluzia că orice țintă poate fi lovită.

Racheta balistică intercontinentală prezintă o serie de calități importante care o fac superioară aviației strategice și anume:

Un comunicat al agenției TASS anunță că în U.R.S.S. a fost efectuată cu succes lansarea unei rachete balistice intercontinentale cu foarte mare rază de acțiune. Zborul rachetei s-a efectuat la o înălțime foarte mare, neatinsă pînă în prezent. Rezultatele obținute arată că există posibilitatea lansării de rachete în orice parte a lumii.

Comunicatul anunță totodată că au fost efectuate și o serie de explozii cu arma nucleară și termonucleară. Experiențele s-au desfășurat cu succes.

— datorită vitezei foarte mari a rachetei, lovitură poate fi dată prin surprindere;

— interceptarea imposibilă, sau deosebit de grea, fără rezultate practice a proiectilului ce zboară la înălțimi foarte mari și cu viteze considerabile;

— precizia loviturii;

— platformele de lansare de dimensiuni foarte mici, pot fi amenajate cu ușurință în orice teren;

— rază mare de acțiune care permite să se atingă orice punct

de pe glob fără a avea nevoie de baze militare înaintate.

Așa cum a arătat comunicatul agenției TASS din 26 august 1957, există în prezent posibilitatea trimiterii rachetelor balistice intercontinentale spre orice parte a globului pămîntesc.

Aceasta înseamnă că nu mai există puncte invulnerabile pentru orice forță militară care ar încerca o agresiune.

Întrebuințarea rachetei balistice intercontinentale are și o importanță deosebit de mare în domeniul tehnic și științific, din punct de vedere al folosirii acesteia în dezvoltarea pașnică a tehnicii moderne.

Apariția rachetei balistice intercontinentale reprezintă rezolvarea cu succes a celor mai importante probleme în construirea navelor interplanetare.

Minunata realizare a științei și tehnicii sovietice mărește considerabil puterea de apărare a U.R.S.S. și a țărilor lagărului socialist.

Pe plan internațional, faptul că Uniunea Sovietică dispune de această epocală realizare a științei va avea, fără îndoială, consecințe din cele mai însemnate. Însăși organele de presă occidentale sînt nevoite să recunoască acest fapt.

Comentînd comunicatul agenției TASS, ziarul „New York Times” ajunge la concluzia că construirea rachetei în U.R.S.S. impune necesitatea revizuirii liniei politice și militare a Statelor Unite ale Americii. Iar ziarul „New York Herald Tribune” arată că „puterea militară rusă a făcut un gigantic pas înainte din momentul exploziei celei dintîi bombe cu hidrogen sovietice în august 1953”. Acest fapt constituie un duș rece pentru adepții înrăiți ai politicii „de forță”.

Noua realizare sovietică reprezintă o forță materială invincibilă pe care nimeni nu o poate nesocoti. De ea va trebui să țină seama dușmanii U.R.S.S. și ai țărilor de democrație populară.

Consecvență politicii sale de pace, Uniunea Sovietică va continua să lupte pentru înfăptuirea coexistenței și întrecerii pașnice. Guvernul sovietic va continua să insiste — așa cum se arată în comunicatul TASS — pentru realizarea unui acord referitor la încetarea experiențelor și interzicerea armei atomice, precum și cu privire la problema dezarmării în ansamblu în a cărei rezolvare sînt interesate toate popoarele lumii.

Popoarele iubitoare de pace din lumea întreagă consideră că această nouă realizare a științei sovietice va influența pozitiv tratativele privitoare la dezarmare și interzicerea armelor nucleare. De acest fapt trebuie să țină seama cîrcurile politice atomiste din Occident.

Mircea DUMA

Pe file de calendar

6 SEPTEMBRIE 1817

140 DE ANI DE LA NAȘTEREA LUI MIHAIL KOGĂLNICEANU

Mihail Kogălniceanu s-a născut la Iași, la 6 septembrie 1817. Datorită averii și situației sociale a tatălui său (vornicul Ilie Kogălniceanu), el a avut posibilitatea să capete o educație aleasă și o instrucție îngrijită.

Între anii 1834—1840 studiază în Franța și în Germania. Pe lângă învățatură, el dă dovadă și de preocupări pentru starea grea a clăcășilor moldoveni, comparativ cu starea țăranimii din alte țări mai înainte. Încă de pe atunci se profilau direcțiile pe care se va desfășura activitatea lui în tot restul vieții sale: istorie, literatură și politică.



Întors în țară, ajunge repede unul dintre reprezentanții de frunte ai curentului progresist care, după mișcarea revoluționară din 1848, avea să conducă la unirea Principatelor și la reforma agrară din 1864, evenimentele la care el a jucat un rol important.

Astfel în 1855 editează ziarul „Steaua Dunării” care militează cu curaj pentru autonomia și unirea Principatelor, iar în 1856 face parte din cei 17 inițiatori ai „Comitetului Unirii”. În Divanul Ad-Hoc al Moldovei, influențează pentru votarea unirii, combătând pe moșierul Balș, adversar al unirii și mare proprietar a 80.000 făci de pământ.

Cu prilejul alegerii lui Alexandru Ion Cuza ca domn, Kogălniceanu pronunță celebrul său discurs, în care spune: „Fi dar omul epocii, fă ca legea să fie tare, fi bun și blând, fi bun, mai ales, pentru aceea pentru care mai toți domnii trecuți au fost nepăsători sau răi. Nu ulti că doar 50 de deputați te-au ales domn, însă ai să domnești peste două milioane de oameni”.

La 4 mai 1860, Cuza îl numește prim-ministru. Imediat, el propune Adunării trei legi fundamentale: legea electorală, reforma agrară și secularizarea averilor mănăstirești. Membrii Adunării, în mare parte boieri reacționari, se opun la votare și răstoarnă guvernul.

La 25 mai 1862 Kogălniceanu ține un strălucit discurs în Adunare, demascând adevăratul sens al unui proiect de „lege rurală”, propus de moșieri și care de fapt, în mod mascat, trebuia să apere exclusiv interesele marilor proprietari, înșelând țăranimea. Legea este însă votată, dar Cuza refuză s-o sancționeze. În urma acestui fapt, se produce un conflict între Adunare și Domnitor, conflict care va da naștere „monstruoasei coaliții” și în cele din urmă la abdicarea lui Cuza.

În octombrie 1863, Cuza îl încredințează din nou conducerea guvernului. Kogălniceanu face să se voteze legea secularizării averilor mănăstirești și la 16 martie 1864 prezintă noul proiect de lege rurală. Adunarea refuzând să-l voteze, se produce actul cunoscut în istorie sub numele de „lovitură de stat de la 2 mai 1864”, prin care Adunarea este dizolvată.

În noua Adunare, la 14 august 1864 legea este votată. Prin ea se împrospătărează clăcășii pe pământurile pe care le munceau și se desființează holerescul (claca) sub toate formele lui. Marele vis al vieții lui Kogălniceanu se realizase.

Deși legea prevedea despăgubiri mari pe care țăranii trebuiau să le plătească boierilor, loturi mici etc, cu toate acestea, reforma agrară a „omului de la 2 mai” constituie un mare merit, care singur e suficient ca să-i asigure un loc de cinste printre personalitățile de seamă ale trecutului poporului român.

Din cauza unor intrigă, la 26 Iunie 1865, Kogălniceanu demisionează, iar în 1871 se retrage din viața politică, dedicându-se lucrărilor istorice.

În 1877 este chemat ca ministru de externe, iar în 1880 trece ca ministru al României la Paris.

În anul 1891, în vîrstă de 74 ani, moare la Paris.

Activitatea dominantă a vieții lui Kogălniceanu a fost cea politică. Totuși el a activat și pe plan literar, în special în epoca 1838—1848. Părerile sale despre literatură erau „de a pface năravurile, de a introduce în patria sa o viață nouă, preocupări noi”.

Abonamentele la revista „Pentru Apărarea Patriei” se primesc pînă cel mai târziu în ziua de 16 a lunii cu deservire în luna următoare.

Abonamentele se primesc la difuzorii de presă din întreprinderi, instituții și de la sate, secțiile de difuzare a presei, precum și de către factorii și oficiile poștale.

Pe plan istoric, Kogălniceanu a desfășurat o activitate intensă. Ca profesor de istorie la Academia Mihăileană din Iași, s-a remarcat prin atitudinea sa democratică-patriotică. El a avut inițiativa publicării „Arhivei Românești” dînd la iveală Letopisețele Moldovei (1845, 1846, 1852).

O altă categorie de opere ale lui Kogălniceanu sînt discursurile sale, purtătoare de idei progresiste, pline de conținut și creație de valoare estetică.

Exponent al burgheziei și mai ales al burgheziei legate de industrie, Kogălniceanu a părăsit drumul apucat de burghezia comercială, adică alianța cu marii moșieri și a căutat să promoveze puterea politică a burgheziei în dauna moșierimii.

Cu toate slăbiciunile ce le-a avut, Kogălniceanu a fost un propagator al culturii în masele populare, inițiator în domeniul studiului istoriei și al publicării de documente, luptător pentru unele reforme privitoare la problema țăranescă, pe care a considerat-o ca o chestiune esențială pentru prosperitatea țării. Kogălniceanu a fost o personalitate de vază în dezvoltarea statului român modern.

28 SEPTEMBRIE 1773

ÎNCEPE MAREA RĂSCOALĂ ȚĂRĂNEASCĂ DIN RUSIA SUB CONDUCEREA LUI E. PUGACIOV

În a doua jumătate a secolului XVIII, exploatarea țăranimii din Rusia era deosebit de cruntă. În special popoarele de pe cursul Volgăi aveau una din situațiile cele mai grele.

Revoltele printre țăranii iobagi, pe care moșierii li puteau vinde ca pe vite, au devenit tot mai frecvente, întinzîndu-se și printre cazacii ruși care trăiau pe malurile fluviului Iaic (Ural).



În aceste împrejurări, ivirea unui conducător în persoana cazacului Emelian Pugaciov, a strîns masele exploatare în jurul său, a dat revoltei un caracter mai organizat și a cuprins regiuni tot mai întinse.

Emelian Pugaciov s-a născut și a crescut pe Don, în stanția Zimoveiscaia, în același loc unde s-a născut și Stepan Razin. Plecînd de tînar în armată a străbătut multe regiuni din Rusia și Polonia. A luat parte la războiul de șapte ani dintre Rusia și Prusia, precum și la războiul cu Turcia din 1768, distingîndu-se prin vitejia sa. Obținînd un concediu de boală, el nu s-a mai întors la unitate și a devenit „cazac fugăr”.

Pugaciov a avut ocazia să cunoască bine starea de spirit și nevoile maselor populare. Țăranii erau convinși că un „țar bun” le-ar putea ușura traiul. De aceea, profitînd de faptul răspîndirii zvonului printre cazacii de la Iaic și Don, că Petru al III-lea e viu și se ascunde undeva printre cazaci (Petru al III-lea fusese detronat de soția sa Ecaterina II-a și apoi omorît în 1762), Pugaciov se dă drept țarul Petru al III-lea, apărînd cu un mic grup de cazaci în părțile Iaicului.

Astfel, în septembrie 1773, Pugaciov ia conducerea răscoalei cazacilor. În jurul său adunîndu-se cazacii și soldații diferitelor garnizoane pe unde trecea. Cîrînd răscoala lui Pugaciov a ridicat toată populația stejerelor din regiunea Volgăi. Cazacii, Calmușii, Tătarii, Bașchirii, Ceremișii s-au alăturat armatei sale. De asemenea muncitorii minierii, metalurgiștii și țăranii iobagi. În scurt timp, răscoala cazacilor s-a transformat într-un război țăranesc care a ridicat populația rusă și nerusă din ținuturile Volgăi.

Pugaciov promitea să elibereze pe țăranii de sub „jugul robiei”, să le dea completă libertate și să desființeze capitulăția pentru întreg poporul. Pe noblii li numea răufăcători și ordona să fie omorîți.

Răscolîndu-se contra moșierilor, țăranii credeau că un „țar bun” i-ar putea salva de sclavia iobăgiei. Pugaciov fiind, după credința lor, tocmai un astfel de „țar bun”. Datorită acestui fapt, pe unde trecea Pugaciov, răscoala se aprindea și armata lui se completa cu noi țăranii iobagi.

Dacă la început, Pugaciov a avut succese contra trupelor guvernamentale, ulterior, trimițîndu-se contra lui forțe din ce în ce mai puternice, este învins în martie 1774 lângă Orenburg, apoi lângă Cazan și la sfîrșitul lui august lângă Tărtîn. Pugaciov scapă trecînd Volga cu un mic detașament de cazaci. În urma unor defecțiuni ivite printre cazaci, un grup din jurul său îl trădează și-l predau trupelor țariste.

Pugaciov este dus la Moscova, condamnat la moarte și executat în ianuarie 1775. Represiunea nobililor împotriva populației care luase parte la răscoală a fost deosebit de cruntă.

Deși războiul țăranesc din 1773—1775 nu a reușit, totuși a avut un rol progresist dînd o puternică lovitură iobăgiei. Țăranii ar fi putut învinge numai cu ajutorul muncitorilor, dar în secolul XVIII o clasă muncitoare organizată nu exista în Rusia.

Amintirea lui Pugaciov a rămas vie în popor și s-a păstrat în cîntecule și povestirile populare.

COPERTA I-a. Căpitanul Tîrnăbeanu Lioiu, unul dintre zburătorii noștri de frunte, se pregătește pentru a pleca într-o nouă misiune.

(Foto: T. MACARSCHI)

COPERTA II-a. Monumentul ridicat în memoria eroilor din Dealul Spirit.

COPERTA IV-a. Dăneș Teodor, campion A.V.S.A.P. la armă sport.

(Foto: Șt. CIOTLOȘ)

REDACȚIA: București, Bulevardul Dacia Nr. 13 Raionul „I. V. Stalin” Telefon 1.00.32

Tiparul: Combinatul Poligrafic Casa Scîntei „I. V. Stalin” București

C. Nr. 1298

Prețul Lei 2

B747

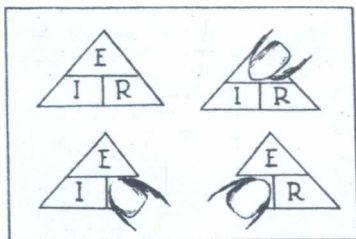

Încercați să răspundeți...

Desenele de față fixează mai bine în memorie o cunoscută lege din electricitate. Cum se numește această lege și ce probleme rezolvă desenele?



REBUS (6-7)



TRIVERB (4-2-2)



MONOVERB (2-8)

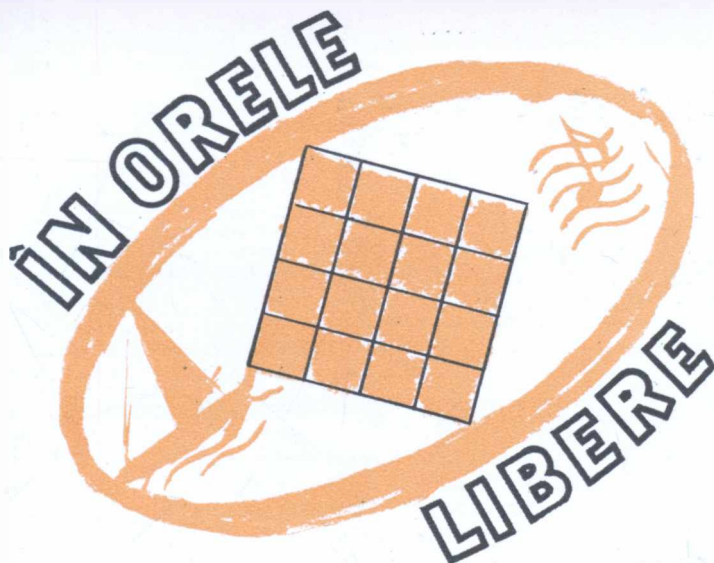

Războiul pentru

	1	2	3	4	5	6	7	8	9	10	11	12	
1	S			T	O		●	G				O	
2	O	S	M	A	N	●	A	R				●	Y
3	X			N	T	O	B	I		●	S	A	
4	T	●	R	E	●	L	E	G	A	T	I	●	
5	U			●	L	A	L	O	●	A	P	T	
6	●					R	●	R	U	●	C	V	
7	P	E	N	E	S	●	C	E	R	N	A	T	
8	L	●	●		●	R	O	S	●	A	●		
9	E	M	A	●	J	A	R	C		●	E	I	
10	V	I	O	I	N	●	C	U	A	L			
11	N	E	I		●	L	A	●	L	E			
12	A	L	E	C	S	A	V	D	R	I	●		

INDEPENDENȚĂ

— 1877 —

ORIZONTAL: 1) Port bulgăresc la Dunare unde armatele ruse au obținut o frumoasă victorie în 1877 — Învingătorul turcilor în defileurile Balcanice 2) A comandat oastea turcească asediată la Plevna — Sterp 3) Neobosit — Între cal și călăreț 4) A doua pe portativ — Așa au fost prin sentimente, ostașii români și ruși în acest război 5) Curs de apă la arabi — Compozitor francez (1823-1892) — Bun pentru oștire 6) Punct opus zenitului — Ruteniu — Început de colaborare 7) Curcănul din poezia lui Alecsandri — General român care a luat parte și la asediul Plevnei 8) Popor care ne-a ajutat în cucerirea independenței 9) Nume de față — Sublocotenent infanterist căzut în luptele de la Grivița — Mirare bivocalică 10) Vecinul Calafatului predat românilor de către Izet Pașa la 14 februarie 1878 — Este cu coada albă 11) Nu la Berlin — Notă Muzicală — Le găsești în orice parc (sing) 12) Poet român ce a cîntat vitejia ostașilor români.

VERTICAL: 1) Maior român

căzut eroic la atacul Griviței — Cetatea apărată de Osman Pașa 2) Oraș în Japonia — Ofițer superior căzut în luptele de la Rahova — În blîndețe se aseamănă cu el 3) Și aici s-au purtat lupte crîncene în 1877 — Vîntul suflă lin peste tranșee 4) Diminutivul lui Tănase — Epitetul șefilor ieniceri — Are o poștă de joc copilărească 5) Oficiul Național de Turism — Are părul alb — Plantă textilă 6) Modelează lutul — Soare african — Prepoziție 7) Victima lui Cain — Așa era supranumit dorobanțul 8) Pictor român (1838—1907) ce a pictat scene din acest război 9) Suferă de amnezie — Udrescu Radu — A douăsprezecea lună la babiloneni 10) Rîd fără miez — Pronume posesiv — Ia! — ... Mehmet, fostul comandant suprem al armatei turcești în 1877 11) În această trecătoare au suferit turcii o mare înfrîngere — Dînsel 12) Broderie turcească — Generalul rus care a sugerat ideea încercuirii Plevnei.

Cuvinte mai puțin cunoscute: DEY, OYA.

Tibor O. Boni
Arad

CARTE DE VIZITĂ

Căutați să aflați ce profesie are tovarășul

POLINDROM

Direct de mă cliși
O sculă casnică găsiți
Invers de mă veți înfoarce
Galopul cailor îl face.



TRIVERB (3-6-9)



MONOVERB
ANAGRAMAT (3-7)



TRIVERB (9-2-7)

PREȚUL 2 LEI

