

Pentru
**APĂRAREA
PATRIEI**

10

OCTOMBRIE 1957



SLAVA OSTASILOR ROMINI
MOSTENITORI AI TRADITIILOR
EROICE STRABUNE, LUPTATORI
NEFRICATI IMPOTRIVA FASCIS
MULUI, PENTRU LIBERTATEA
SI INDEPENDENTA PATRIEI



De ziua ARMATEI NOASTRE DRAGI

În fiecare an, la 2 Octombrie, poporul muncitor sărbătorește Ziua Forțelor sale Armate, create și educate de partidul nostru.

În această zi, bărbații și femeile de pe tot cuprinsul patriei trimit un gând bun fiilor, fraților și soțiilor lor, îmbrăcați în mindra haină ostășească, tuturor aceluia care se străduiesc să-și îndeplinească cel mai bine aspra dar frumoasă datorie de militar.

Evocând drumul străbătut, sub conducerea partidului, de către armata noastră, poporul român nu poate uita că 15 divizii au luptat cot la cot cu glorioasa armată sovietică și și-au dat tributul de sînge, în lupta pentru eliberarea patriei de sub jugul cotoșopirii fasciste, contribuind apoi la eliberarea Ungariei și Cehoslovaciei, pînă la zărobirea definitivă a hitlerismului.

Astăzi, prin munca ofițerilor, sergenților și soldaților, însufleții de lucrătorii politiei, de comunistii și utemiștii, tradițiile de luptă din războiul antihitlerist sînt îmbogățite cu fapte de onoare în timpul instrucției de pace.

În plin proces de motorizare și mecanizare, armata noastră este zi de zi mai puternică; militarii își însușesc tot mai temeinic cerințele de luptă ale războiului modern.

Cu mîndrie înscrie armata în bilanțul său faptul că ea făurește nu numai luptători, ci și cetățeni activi care, la lăsarea la vatră, participă din plin la construcția economică, socială și culturală a statului, contribuind și mai departe la întărirea capacității de apărare a țării.

Poporul nostru muncitor este mîndru de brațul său armat pe care îl știe gata să apere independența și libertatea patriei, să-și apere liniștea și securitatea.

(Foto: T. MACARȘCHI)

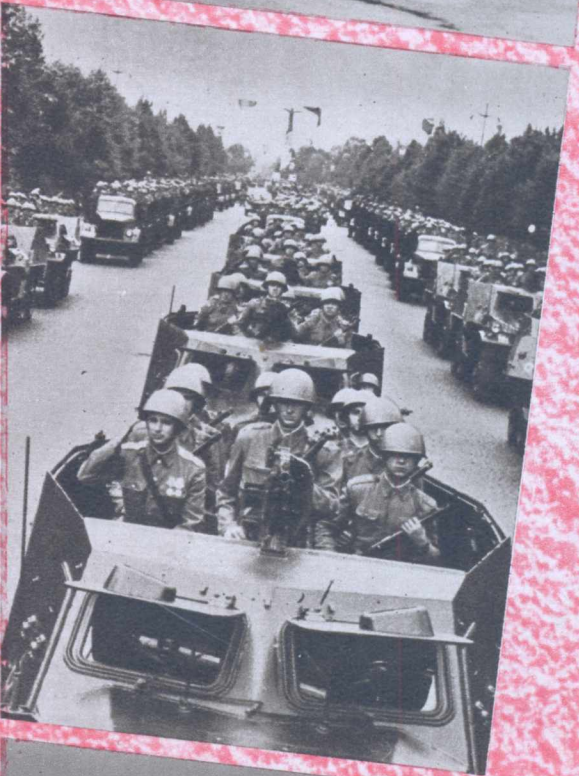

Pentru
APĂRAREA
PATRIEI

10

OCTOMBRIE 1957

ORGAN AL ASOCIAȚIEI VOLUNTARE
PENTRU SPRIJINIREA APĂRĂRII PATRIEI

ALEGEREA ORGANELOR CONDUCĂTOARE

— Un eveniment de seamă în viața asociației —

Au trecut cinci ani de la înființarea Asociației Voluntare pentru Sprijinirea Apărării Patriei, căreia Partidul Muncitoresc Român și guvernul țării i-au încredințat sarcina de cinstă și de mare răspundere de a propaga în rândul oamenilor muncii cunoștințe tehnice, de a le asigura condițiile necesare pentru practicarea sporturilor cu caracter aplicativ, de a contribui, prin toate mijloacele, la educarea lor în spiritul patriotismului socialist, în scopul întăririi continue a capacității de apărare a patriei.

În acest răstimp, asociația — sub îndrumarea și conducerea partidului a obținut succese însemnate. Ea a crescut, s-a întărit și și-a câștigat prestigiu în rândul oamenilor muncii de la orașe și sate.

Unul din factorii care au stat la temelia unor asemenea succese a fost acela că, asociația noastră, ca orice organizație de masă, s-a condus și se conduce în întreaga sa activitate după principiul centralismului democratic și al democrației interne. Dar aceasta înseamnă, printre altele, că organele de conducere A.V.S.A.P. trebuie să fie alese și că ele sînt obligate să dea socoteală, periodic, de activitatea lor, celor ce le-au ales.

Asociația pentru Sprijinirea Apărării Patriei, organizație tină, nu a avut create, pînă în acest an, acele condiții care să-i dea posibilitatea să păsească, cu succes, la organizarea și desfășurarea alegerii organelor sale conducătoare.

Plenara Comitetului Organizatoric Central al A.V.S.A.P., din august 1957, a apreciat că în asociație s-au creat acum condițiile necesare pentru alegerea organelor conducătoare ale asociației și a hotărît ca, în curînd, să se organizeze desfășurarea lor.

Care sînt condițiile care permit organizarea și desfășurarea alegerilor?

În primul rînd, asociația noastră a devenit tot mai cunoscută, în rândul oamenilor muncii de pe întreg cuprînsul patriei. Dacă în primii ani ai activității sale, A.V.S.A.P. era uneori confundată cu o asociație sportivă oarecare, astăzi, puțini mai sînt aceia care nu cunosc ce rol și ce sarcini are asociația.

Asociația a devenit cunoscută pentru că a obținut succese importante în activitatea sa.

Este suficient să enumerăm numai cîteva exemple pentru a ilustra acest lucru. Astfel, asociația a organizat zeci de mii de conferințe la care au luat parte milioane de cetățeni, fapt care a contribuit la cunoașterea scopurilor și sarcinilor asociației, la cunoașterea activității ei de către mase, la educația patriotică a membrilor săi, la sprijinirea activității de pregătire desfășurată, an de an, în cadrul A.V.S.A.P.

Mii și mii de tineri, membri ai asociației, au învățat să tragă cu arma. Dintre aceștia, un număr însemnat s-a calificat ca trăgători sportivi de categoria a III-a, a II-a și chiar a I-a. Numele unora dintre ei cum ar fi, de exemplu, al lui Sălăjan Ion, campion R.P.R. la proba „cerb alergător”, sau al trăgătoarei Seimeanu Elena care recent a trecut, cu succes, norma de maestru al sportului și este acum selecționată în lotul de trăgători ai R.P.R., sînt cunoscute în întreaga țară.

Tot atât de însemnat este și numărul membrilor care, în cadrul asociației, au învățat să cunoască și să conducă automobilul, motocicletă sau tractorul. Foarte mulți dintre aceștia practicînd astăzi deprinderile câpătate în asociație, în noua lor muncă profesională.

Succese importante a obținut asociația pe linia pregătirii aviatice. Numeroși tineri au câștigat brevet de parașutist, planorist sau pilot de avion. Nume de sportivi aviatori ca: planoriștii Finescu Mircea și Gilcă Gh., pilotul Barac Elena, parașutistul Tănăsescu Gheorghe, sau Mol-

doveanu Anania, campion european la categoria motomodele, sînt cunoscute de către toți cei ce îndrăgesc sau practică sporturile aviatice.

De o mare popularitate se bucură diferitele manifestări și concursuri nautice organizate de asociație. Ștafeta nautică desfășurată în cinstea Zilei Marinei, poliționul nautic, concursurile de navomodelism au intrat în tradiția manifestărilor de masă organizate de asociație.

Dar asociația este cunoscută nu numai în țară ci și peste hotare. În cadrul concursurilor prietenești, organizate de asociațiile surori din U.R.S.S. și țările de democrație populară, reprezentanții Asociației Voluntare pentru Sprijinirea Apărării Patriei s-au prezentat în bune condiții, obținînd, an de an, rezultate tot mai frumoase.

În al doilea rînd, se poate afirma că a sosit momentul ca alegerile să înceapă să se desfășoare, deoarece organele de conducere ale asociației regionale, raionale, orașenești, comitetele organizațiilor A.V.S.A.P. și membrii acestora, au câștigat o temeinică experiență în munca asociației, iar activiștii din organele de conducere sînt astăzi cunoscuți de membrii asociației.

În aceste condiții, cînd asociația este cunoscută și se bucură de prestigiu în rîndul maselor largi de oameni ai muncii, cînd realizările ei și activiștii care au contribuit la înfăptuirea lor sînt tot mai cunoscuți, se poate spune, pe bun temel, că a sosit momentul să se treacă la organizarea și desfășurarea alegerilor organelor conducătoare ale asociației.

De asemenea, alegerile au devenit necesare, deoarece complexitatea problemelor de asociație, multilateralitatea lor, cer în fruntea organizațiilor cadre cu autoritate care să se bucure de sprijinul neprecuțit al maselor de membri A.V.S.A.P. Asemenea autoritate, asemenea sprijin nu-l pot avea decît cei aleși de către masa membrilor asociației.

Membrii organizațiilor A.V.S.A.P., care au verificat în muncă pe activiștii noștri, vor ști cui să dea votul lor. Ei vor promova în organele de conducere cadre cinstite și devotate regimului nostru democratic-popular, partidului și guvernului țării, cadre atașate de activitatea asociației noastre, capabile să îndeplinească, cu succes, sarcinile ce stau în fața A.V.S.A.P.

★

Alegerile ce se vor desfășura în curînd vor trebui să determine, în primul rînd, o întărire a muncii și activității desfășurate de asociație. Perioada desfășurării alegerilor trebuie să constituie un răstimp, în care asociația să se întărească din punct de vedere organizatoric. Aceasta presupune aplicarea cu tot mai multă tărie a principiului conducerii colective de către comitetele organizațiilor A.V.S.A.P., iar din partea membrilor asociației respectarea tuturor îndatoririlor, a disciplinei și ordinii care trebuie să domnească în asociație.

Totodată, nu se poate concepe începerea alegerilor fără ca organizațiile să nu aibe pusă la punct evidența membrilor, fără ca aceștia să nu fi achitat cotizația la zi.

Perioada de pregătire și desfășurarea alegerilor trebuie să constituie un prilej și pentru creșterea numerică a asociației. Cu deosebire tineretul patriei noastre trebuie atras în asociație, acordîndu-se atenția cuvenită și tineretului sătesc.

De asemenea, în asociație trebuie atras un număr tot mai mare de tineri femei care să participe, alături de ceilalți membri, la oricare din activitățile de pregătire desfășurate în cadrul asociației.

Organizațiile A.V.S.A.P. vor trebui să intensifice și mai mult educația patriotică a membrilor lor, prin toate mijloacele de propagandă și agitație de care dispun. Educația patriotică va trebui să contribuie la cultivarea dragostei și a respectului față de patrie și tradițiile progresiste ale poporului nostru, la cultivarea dragostei față de lupta revoluționară a clasei muncitoare și a partidului, precum și față de mărețele înfăptuiri ale poporului muncitor, sub conducerea partidului, în anii puterii populare; va trebui să contribuie la cultivarea dragostei și a respectului față de lupta poporului nostru pentru libertate și independență, față de lupta lui plină de jertfe, în războiul împotriva fascismului.

Perioada alegerilor să fie transformată într-o perioadă de luptă pentru întărirea activității de pregătire a membrilor. Instructorii șefi de cercuri și ajutoarele acestora trebuie să se străduiască pentru a pregăti și prezenta lecții interesante, atractive, educative. În același timp, va trebui să se dea atenția cuvenită dezvoltării, prin posibilități locale, a bazei materiale, factor esențial în desfășurarea pregătirii. Fiecare membru A.V.S.A.P. va trebui să-și facă un punct de onoare, din sarcina de a-și însuși cit mai temeinic lecțiile predate în forma de învățămînt pe care o frecventează.

Alegerile trebuie să se desfășoare sub semnul folosirii de către organe și organizații a criticii și autocriticii. Dările de seamă trebuie să analizeze, în mod atent și amănunțit, activitatea comitetelor respective. Ele vor trebui să scoată în evidență realizările și lipsurile din muncă, importanța pe care comitetele au acordat-o organizării și desfășurării activității de pregătire a membrilor.

În cadrul adunării generale va trebui dezbătută, pe larg, activitatea desfășurată de către organizația respectivă, dar mai ales, vor trebui discutate măsurile de viitor în scopul îmbunătățirii continue a muncii.

Alegerile organelor conducătoare A.V.S.A.P. constituie un eveniment important în viața asociației noastre. De aceea, ele vor trebui să contribuie prin toate mijloacele — cu sprijinul și sub conducerea partidului — la ridicarea pe un plan superior a activității desfășurate de asociația noastră.



Comandantul de unitate pune în situație de luptă pe comandanții de subunități



Începe pregătirea de artilerie. Tunarii au dezlănțuit un uragan nimicitor



Infanteriștii au pornit la atac

In luptă

Să pornim la drum, iubite cititor. Luându-ne într-ajutor minunata forță a cugetului, să hoinărim împreună pe terenurile de instrucție. Vom petrece clipe de neuitat în tovărășia flăcăilor îmbrăcați în mîndra uniformă de apărători ai patriei. Cunoșcîndu-i și sînd de vorbă cu ei, în scurtul răgaz dintre două exerciții, vom afla că viața de ostaș e o viață frumoasă, pasionantă, că în luptă pentru cucerirea măiestriei militare se nasc valori, talente, luptători capabili să străjuiască cu vrednicie liniștea căminelor, munca eroică a constructorilor de viață nouă. Ai să vezi, sînt sigur, frunți îmbrobonate de sudoare, flăcăi cu ochii încercănați de oboseală. Nu trebuie să te nedumerească faptul că în ciuda eforturilor pe care le fac, ei își păstrează voioșia și se îndrjesc și mai mult la muncă. În inimile lor sînt adînc săpate cuvintele înțelepte, nemuritoare, rostite cîndva de gloriosul generalisim Suvorov: „Cu cît va curge mai multă sudoare pe cîmpul de instrucție, cu atît mai puțin sînge va curge în bădălie”. Să pornim, deci, la drum...

★

Lungă noapte. Întunericul viscos, de nepătruns, stăruie încăpățînat peste întinderi. Și plouă, plouă cu găleata. În tranșee s-au strîns băltoace clișoase. Ți se înfundă cizma în ele plină deasupra carimbilor. Veșmintele ți-s learcă de apă. S-a lăsat un pui de frig, de-l simți pină-n măduva oaselor. Nu dormi. Clipești des din genele umede și te căznești să sfredelești noaptea cu priviri cercetătoare. În față, „inamicul”. În pozițiile lui liniște, o tăcere aproape insuportabilă. De-ar începe odată pregătirea de artilerie...

Mai puternice decît tunetele din văzduh, sînt tunetele stîrnite de exploziile proiectilelor. În sfîrșit, tunurile, obuzierele, aruncătoarele de mine au intrat în acțiune. În față ta, la numai cîteva sute de metri depărtare, s-a iscat un dans nebunesc de flăcări și bulgări de pămînt.

Sîntem în plină aplicație. „Lupta” s-a pornit înainte de revărsatul zorilor. În războiul modern acțiunile pe timp de noapte sînt un lucru obișnuit. Nu vezi nimic în jur și totuși simți aveau sute de inimi vîlcînd cu încordare.

Să pătrundem în pozițiile artileriei. Tunarii au dezlănțuit un uragan nimicitor. „Foc!”. E vocea puternică a sergentului Luca Constantin, comandant de tun. Cine nu-l cunoaște pe destoinicul tunar? Vocea lui a fost ascultată la consfătuirea pe armată a fruntașilor în pregătirea de luptă și politică. La trageri, tunul pe care-l comandă obține invariabil „foarte bine”. Din prima lovitură, țintă lovită! E o performanță de invidiat.

Să ne întoarcem repede în prima tranșee. Coloșii de oțel, tancurile, au pornit înainte. Uruitul motoarelor te asurzeste. În aer se sparg parașute luminoase, luminînd drumul atacatorilor. Un tanc a săltat peste o groapă, s-a zvîrcolit puțin pe loc și a pornit înainte cu viteză sporită. În carapacea lui blindată sînt oameni, tineri tanchiști cu experiență. Comandantul lor este sergentul Gavrilă Milică. Are trei semne onorifice. Despre el se vorbește așa: În scurtă vreme va reuși să-și pregătească oamenii din echipaj în așa fel, încît fiecare din ei să cunoască toate funcțiile de pe tanc. Cu cei mai mulți dintre ei a și reușit să atingă această treaptă a măiestriei.

Cerul pălește înspre răsărit; norii devin, lăptoși. Se mijeste de ziuă. Au pornit și

PENTRU MAIESTRIE

infanteriștii la atac. Vreți să știți cine e comandantul care-și conduce grupa în „luptă” cu atîta măiestrie? Despre el s-a scris mult în ziare. E sergentul-major Grăitaru Nicolae, decorat în armată cu „Medalia Muncii”. Grupa lui nu se află la prima aplicație. Să vă spună soldații, cîți zeci și zeci de kilometri au mărșăluit pe jos, ce distanțe au străbătut tîrîș sau prin salturi, la cite trageri nu au participat. Ei luptă pentru măiestrie ca și tovarășii lor din celelalte arme și, în această luptă, au atins o treaptă care le aduce cinste. Toți sînt frunțași în pregătirea de luptă și politică!

S-a luminat de-a binelea. Atacatorii au pătruns adînc în pozițiile „inamice”. Ce se aude în văzduh? Pe deasupra, la mare înălțime, trec în zbor năprasnic reactoarele, păsările de oțel a căror iușeală a întrecut viteza sunetului. Un avion se aruncă asupra unei ținte terestre. O distruge din prima bombă. În carlingă, pe obrajii pilotului a înflorit un zîmbet. E ofițerul Păunescu, maestru al tragerilor precise.

Aplicația continuă. Infanteria, tancurile, artileria înaintează mereu; un tăvălug uriaș de foc, fier și motoare, se prăvălește mereu înainte, necruțător.

Oamenii sînt oboșiți. Și totuși, o singură hotărîre, o singură dorință arde în privirile tuturor: aplicația trebuie să se desfășoare cu succes! „Să acționăm în aplicații ca într-o situație reală”, este o lege de la care nimeni nu se abate.

Ce încălzește oare inimile luptătorilor, ce izvor le insuflă putere, ce gînd le dă tăria să țină piept greutăților și să le înfrîngă? „Servim Republica Populară Romînd”, sînt cuvintele solemne cu care tinerii recruți își încep stagiul militar și tot ele sînt izvorul inepuizabil de forță și îndrjire cu care măr-

de Ion COSTEA
Foto: T. MACARSCHI



↑
Un contraatac „inamic”,
însoțit de tancuri, este
respins de artileria anti-
tanc a infanteriei

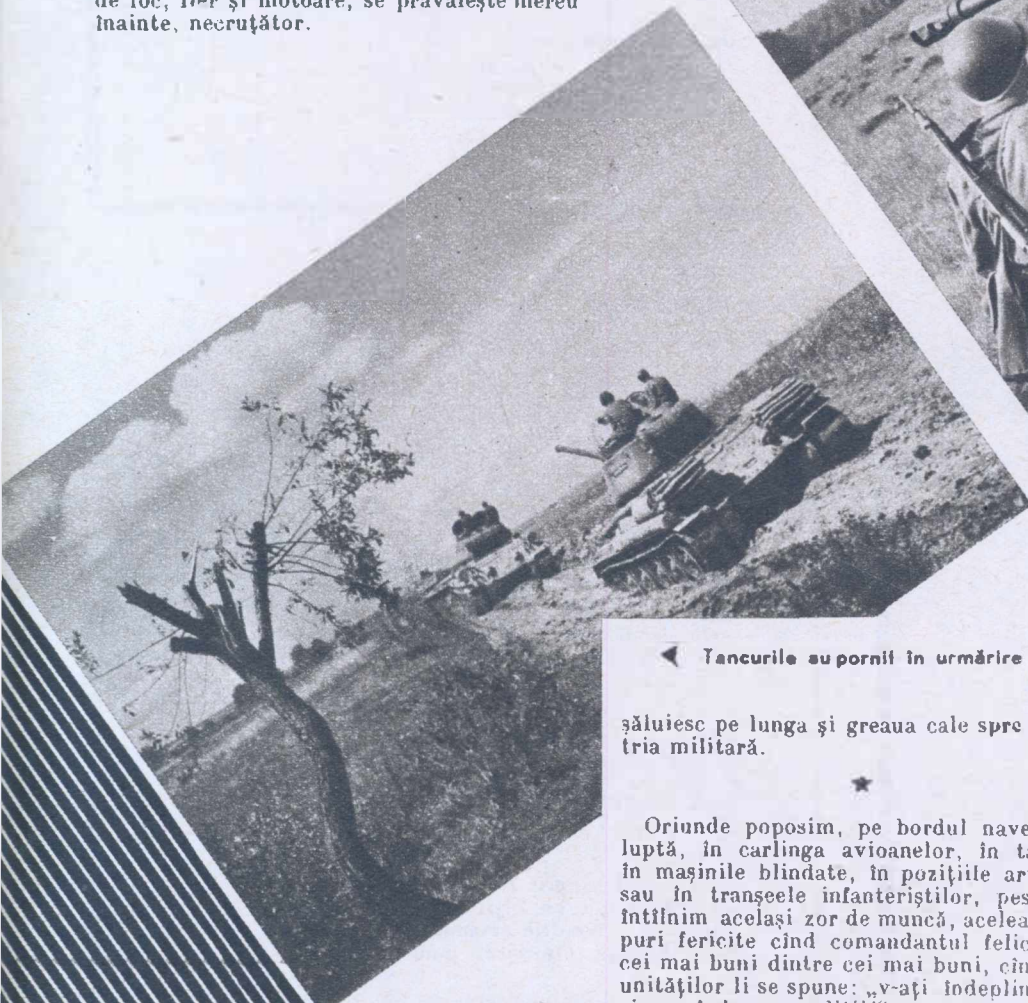

◀ Tancurile supornit în urmărire

șăluiesc pe lungă și greaua cale spre măiestria militară.

★
Oriunde poposim, pe bordul navelor de luptă, în carlinga avioanelor, în tancuri, în mașinile blindate, în pozițiile artileriei sau în tranșeele infanteriștilor, peste tot întîlnim același zor de muncă, aceleași chipuri fericite cînd comandantul felicită pe cei mai buni dintre cei mai buni, cînd subunităților li se spune: „v-ați îndeplinit misiunea în bune condiții!”

Aplicațiile tactice sînt o școală a măiestriei și în această școală cresc și se formează maestri ai tragerilor precise, stăpîni ai tehnicii înaintate, luptători valoroși, patrioți înflăcărați, vrednici apărători ai patriei.

Pe acești bravi fii ai țării poporul li sărbătorește în fiecare an, la 2 Octombrie, Ziua Forțelor Armate ale R.P.R.

MÎNDRIE

La Monumentul
eroilor patriei

S-a înnoptat de mult... Lîngă statuie,
O bătrînică a rămas privind
Figurile eroilor — la rînd —
Cu ochii țintă, ca spre-o cetățuie...

În ochii mici lumini i se aprind,
Și-n dorul ei, spre dîștii-ar vrea să suie.
Să-l mîngîie, o vorbă să le spuie
Și-apoi — să plece-acasă, suspinînd.

Sau, de-ar putea, să sufle cu putere,
Să-i miște-ntr-o fantastică-nviere,
Trezind la viață, ca-n poveste, pîtra!

... Privește-i, bătrînico, fără teamă,
Și-nalță-te-n mîndria ta de mamă:
Sînt fiii tăi, care-au căzut pe Tatra...

George ȘCRIPCA

de strajă.

Ochișor Virgil a fost unul dintre cei mai buni trăgători din organizația de bază de la „Flamura Roșie” din Botoșani. Ca ostaș a primit, de curând, insigna „Mitrălierist de frunte”.



Păduri de brazi, și sonde, și furnale,
Și lanuri unduioase aurii,
Molcome dealuri cu livezi la poale,
Și chipuri fericite de copii.

Adună-le pe toate la un loc
Sub cer cu limpezimi de peruzea,
Spre care se înalță-un steag de foc.
Aceasta-i toată țara mea.

Privirea mi-o cuprinde vulturește.
Cu pumnul încelestat pe-automat
De strajă stau tot noului ce crește
Sint al Republicii soldat!

Dem. COSTINESCU

tanchistul

Caporalul Drăghiceanu Vasile a venit în armată din satul Războieni-Neamț, regiunea Bacău.

Cu câțiva ani în urmă, tindrul Drăghiceanu a urmat cursurile cercului de auto de pe lângă organizația A.V.S.A.P.-I.A.R.T.

În unitatea militară din care face parte s-a afirmat ca un ostaș destoinic, ca un priceput mecanic conducător de tanc.

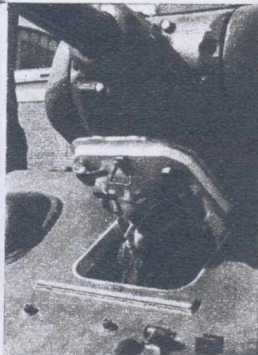

Tn galbenele file
de cronică bătrână,
S-arată cum strămoșii
cu paloșul în mână,
Au stăvilit năvala hoardelor
viciene
Și le-au săpat mormintul pe plaiuri
moldovene.

De-ar îndrăzni în vreme
și alți dușmani să vină
Cu tancul tu stîrpește sămînța
de jivină.
Nepoții lui Ștefan cu sîrg
țin steagul sus
În țară, vitejia nici cînd
nu a apus.

Badea MOȘU

artilierist de frunte

Soldatul fruntaș Biro Dominic poartă cu mîndrie pe veston insigna „Artilierist de frunte”.

În cercul de topografie al organizației de bază A.V.S.A.P. s-a instruit și apoi a devenit topograf de mînd.

Cunoștințele câpătate i-au ajutat să-și însușească temeinic arta tragerii cu tunul. Plutonul din care face parte este primul pe unitate.



Un punct pe harta țării:
o mină oarecare...
Un orizont de piatră
pe harta lui apare,
Ca noaptea subterană
de milenare ere
Să o transforme omul
în kilowați putere.

Un punct pe harta țării...
și-aici o baterie
În caroiajul hărții,
alt punct: cota o mie.
— Observator, ești gata?
Vezi obiectivul unul!
— În zona interzisă
să glăsuiească tunul.

Din piscurile-nalte
cu frunțile cărunte,
Răsună ca o salvă:
„Artilierist de frunte!”

AL. ANTONIU

petancul 507

În armată, plugarului Drăstăucă Dumitru i s-au deschis largi orizonturi. A cunoscut tehnica nouă și a îndrăgit-o. Azi, e acel care desernțe stația de radio de pe unul din tancurile armatei noastre populare.



Cînd ochi a dat cu tancul de oțel,
Ce parcă-l aștepta pe brînci culcat,
L-a fulgerat un gînd, precum eă el,
N-o ști să-l stăpînească niciodată’.

Din secolul vremii zile au curs noian
Și cîot la cîot cu alții în cazarmă,
Flăcăul cu bondiță și suman
A învățat să mînuiească tanc și armă.

Azi ochii de-i privești, un cer de vară,
Citești în ei ca într-o carte minunată
Iubirea lui fierbinte pentru țară
Mîndria că-i de dînsul apărată!

C. DEMETRU

NE MÎNDRIM CU EI

ÎNCEPUT DE NOU AN

la fabrica
"Klement
Gottwald"

de Maria MĂNESCU

Aflasem că la una din ședințe, la raionul Gheorghe Gheorghiu-Dej, tovarășul Ștefănescu Ion, director adjunct al fabricii Klement Gottwald și președinte al organizației A.V.S.A.P. își luase un angajament: acela de a ridica simțitor calitatea pregătirii de asociație în anul ce vine.

Era în preajma începerii noului an de pregătire, când ne-am propus să trecem pe la fabrica Klement Gottwald, pentru a vedea în ce fel acest angajament este tradus în viață.

Am găsit acolo, comitetul A.V.S.A.P. în plină activitate de pregătire pentru noul an.

De fapt, ca să stabilim lucrurile la justa lor valoare, nu chiar întreg comitetul era preocupat de această problemă, ci am putea spune că, mai cu deosebire, unii din membrii săi.

Cel mai „agitat” dintre toți era tovarășul Wexler Sandu (nu degeaba el răspunde de munca de propagandă și agitație).

Prin dragostea pe care o pune pentru munca de asociație, prin energia sa neobosită și perseverența de care dă dovadă, este unul din animatorii întregului comitet.

Cu multă seriozitate și pricepere, vicepreședintele comitetului, tovarășul inginer Georgescu Radu, se străduia să pună la punct cercurile care vor funcționa anul acesta. Acest lucru constituie de mult timp o preocupare permanentă și pentru tovarășul Andrei Dumitru, care răspunde în cadrul comitetului de activitatea de pregătire, iar tovarășul Iliescu Gheorghe ținea neapărat ca, pînă în ziua deschiderii cursurilor, să încaseze toate cotizațiile.

— Dar „organizatorul” dumneavoastră? — am întrebat.

Tovarășul Wexler a ridicat din sprîncene:

— Tocmai aici e punctul... nevralgic. Tovarășul Bucșe Ion ar fi un om de nădejde, dar nu se poate ocupa de treburile astea. El e cu recepția pe fabrică și, prin natura muncii, nu poate să facă față activității în cadrul comitetului.

— Și atunci?

— E una din cele mai urgente probleme pe care trebuie să le rezolvăm: reorganizarea comitetului. Și acest lucru e valabil și pentru multe din organizațiile de secții și ateliere, care au comitetele descompletate. Ne bucurăm de tot sprijinul din partea co-



Tovarășul Crocnan Teodor, secretarul comitetului de partid se interesează îndeaproape de activitatea A.V.S.A.P. Iată-l, prezent în una din ședințe

mitetului de partid și personal a secretarului organizației, tovarășul Crocnan Teodor, care ne va ajuta să rezolvăm și această problemă.

În continuare, am mai aflat de la tovarășul Wexler, că odată birourile completate, cu elemente tinere, capabile, entuziasate, comitetul va urmări instruirea sistematică a acestor cadre noi, în problemele de asociație.

Am pornit prin secții. Este impresionant să constăți că în fabrica aceasta mare, care

dă țării întregi tot felul de motoare și aparatură electrică, împingînd-o cu pași repezi pe drumul folcșirii tehnicii înaintate și a progresului — majoritatea muncitorilor și tehnicienilor sînt tineri.

La secția prototipuri, am stat de vorbă cu tovarășul Dorobanțu Mihai, președintele organizației A.V.S.A.P. de secție.

— Lozinca „Nici un utemist în afara asociației!”, va deveni realitate în secția noastră. Iată, Elena Burnaz, Gheorghe Stan, Marin Tudor, Elena Zidaru, vor primi în

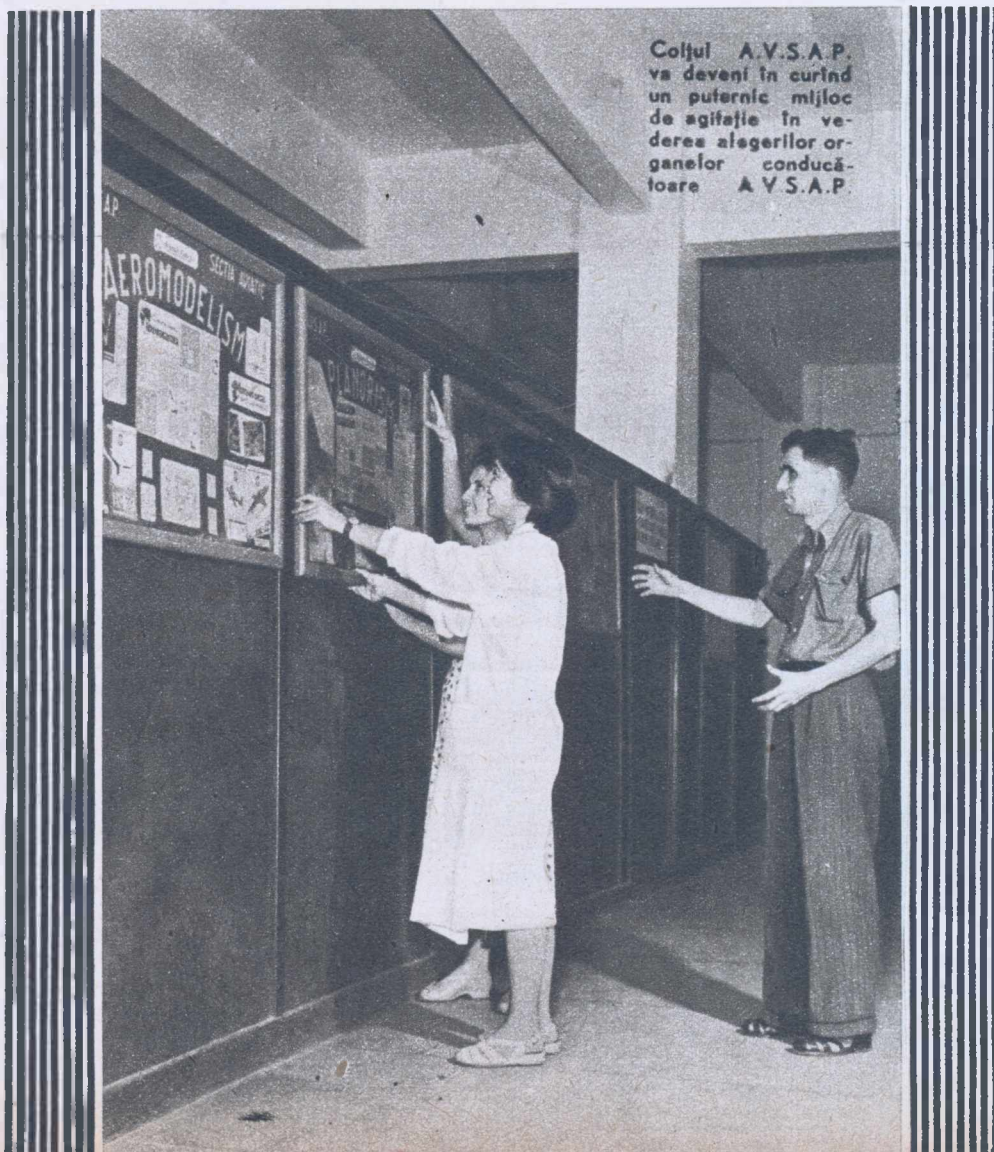

Colțul A.V.S.A.P. va deveni în curînd un puternic mijloc de agitație în vederea alegerilor organelor conducătoare A.V.S.A.P.

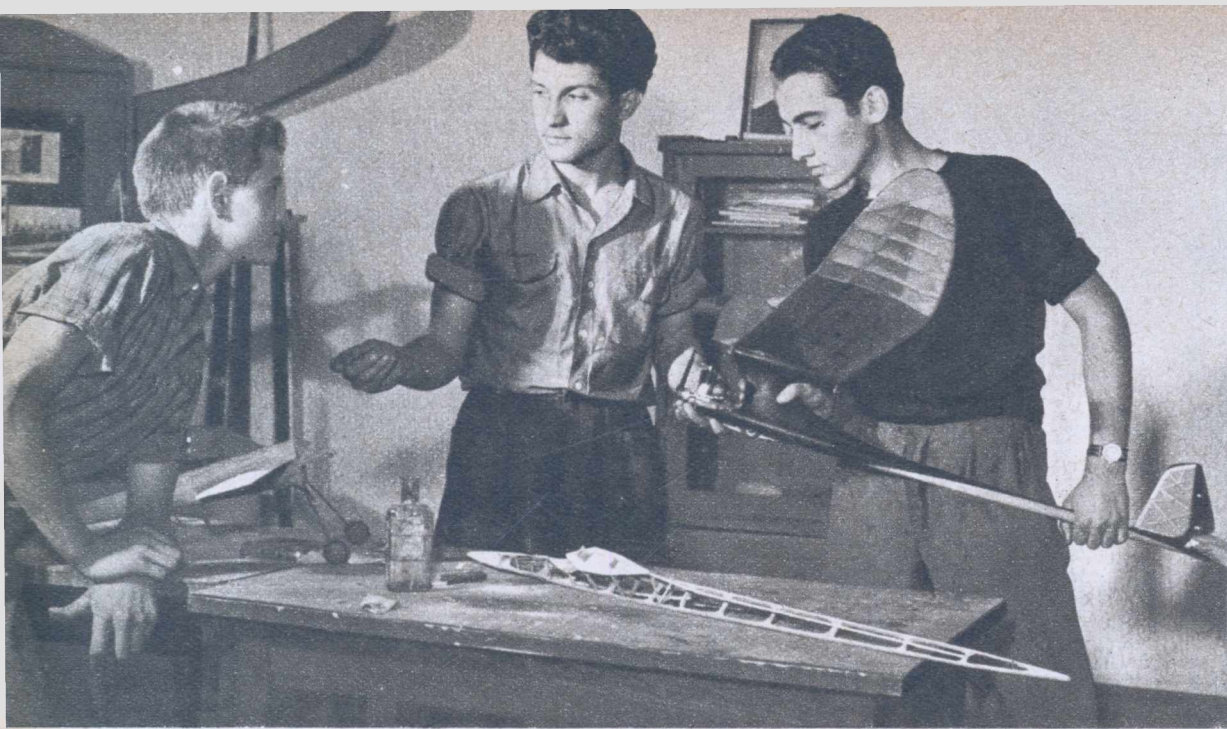

Tinerii aeromodeliști în sala cercului, pregătind noi aeromodele

curînd carnetul de membru A.V.S.A.P. Numărul membrilor asociației trebuie să crească. Vrem să facem din tinerii noștri patrioți înflăcărați, oameni bine pregătiți profesional, capabili și activi, vigilenți și devotați intereselor poporului muncitor.

Cînd la secția bobinaj mi-a fost prezentat tînărul Gherasim Gheorghe, nu am recunoscut, din primul moment, pe eroul filmului „Pui de șoim“.

De opt ani lucrează în această fabrică și în aceeași secție (și cu totul nu are decît vreo 24 ani). A îndrăgit aviația și începînd cu construirea de aeromodele, rînd pe rînd, și-a însușit planorismul, zborul cu motor și parașutismul.

Astăzi, este instructor șef al cercului de aeromodelism și cu aerul unui frate mai mare al „puștilor“ de la școala profesională a fabricii, îmi povestește cu cită nerăbdare așteaptă băieții deschiderea cercului, pe care l-a pus la punct din vreme.

Tot de la tovarășul Wexler am aflat că una din surprizele pe care comitetul A.V.S.A.P. le pregătește tinerilor membri este rulara, chiar în fabrică, a filmului „Pui de șoim. De altfel, pasiunea pentru sporturile aviatice este împărtășită de mulți tineri din fabrică.

Pe tovarășul Epureanu Eugen, unul din instructorii cercului de aviație, l-am găsit în „hangarul“ (de fapt una din sălile grupului social) în care stă adăpostit un avion-școală. Mi-a povestit cu mîndrie, că pînă acum, trei promoții de „aviatori“ au trecut prin acest cerc, iar anul acesta... Aici a intervenit o pauză. Tovarășul Epureanu a privit spre însoțitorul meu, apoi a adăugat: E unul din angajamentele organizației noastre, în cinstea alegerilor organelor conducătoare ale asociației. Vom încerca anul acesta să facem pregătirea planoriștilor la sol, o metodă nouă, care va face ca acest sport să capete într-adevăr un caracter de masă, putînd fi practicat de cît mai mulți tineri și fără a fi costisitor.

Am cunoscut apoi pe tînărul Ion Butnaru, căpitanul echipei de tir din fabrică, un bun trăgător care a învățat meșteșugul tragerii cu armă în cadrul asociației.

Tovarășul Butnaru ne-a mărturisit o durere a sa:

— Nu avem poligon pentru antrenament. Acest lucru ne-a făcut ca anul trecut să nu ne putem prezenta la concursul pe raion (Cu un an înainte, tovarășul Butnaru se clasificase la proba individuală primul pe raion, iar la faza oraș obținuse locul II).

fului de garaj Moise Vasile, care a fost solicitat să răspundă în anul acesta, de cercul auto.

Tochmai gîndeam că toate aceste măsuri luate de comitetul A.V.S.A.P. de la fabrica „Klement Gottwald“ vor contribui efectiv la ridicarea calității pregătirii de asociație, în anul care începe, cînd tovarășul Wexler ne-a rugat să ne abatem și pe la Colțul A.V.S.A.P.

— Am început să punem lucrurile la punct și aici, a adăugat el. Vrem să facem din acest colț un puternic mijloc de agitație în vederea alegerilor organelor conducătoare ale asociației, care se apropie.

Am cunoscut acolo pe responsabilul colțului, tovarășul Băcanu Fănică și pe cele trei tinere care îl ajută: Hoștine Ana, Marinescu Maria și Cîrligeru Anastasia.

— Vom organiza aici convorbiri pe tema alegerilor și ne propunem să folosim cîteva mijloace mai atractive de agitație. Astfel, vom instala aici un panou cu întrebări și răspunsuri în legătură cu alegerile. De asemenea, în perioada pregătirii adunării generale pentru alegerea comitetului vom face să circule cîteva ediții ale unei foi volante.

Am urat tovarășilor de la „Klement Gottwald“ mult succes în anul care au pășit, bine și la timp pregătiți.

de-a lungul și de-a latul țării



Membrii Clubului filială auto-moto din Petroșani au luat o inițiativă lăudabilă: aceea de a face o excursie mai lungă pentru a vedea frumusețile patriei.

Și astfel, un prim lot de motocicliști bine echipați, cu mașinile pregătite ca pentru drum mai lung, și avînd ca șef pe tovarășul Cosma Ioan, au plecat în raid.

Au străbătut dealurile, podișuri și cîmpii, au trecut peste ape, pînă hăt, spre culmile semețe ale Carpaților orientali, trecînd apoi în Moldova. Au vizitat marea construcție a hidrocentralei de la Bicaz. De acolo, au coborît pe valea Bistriței și a Siretului atît de pline de farmec și au vizitat locuri care evocă amintirea trecutului glorios de luptă al neamului.

La Mausoleul de la Mărășești au simțit mai puternic, cît de dîrz a fost poporul nostru în fața cotropitorilor, iar pe dealul Muncelului, acolo unde, la 23

august 1917, a căzut în luptă sublocotenentul Ecaterina Teodoroiu, au învățat să prețuiască și mai mult, pe eroii patriei care au luptat și s-au jertfit pentru libertatea și independența țării.

Alte sute de kilometri se înregistrează pe kilometrajul motocicletelor... Și, peste tot pe unde treceau, erau sprijiniți cu drag de către organele regionale, raionale și orășenești ale asociației care îi îndrumau să viziteze tot ce era mai interesant de văzut.

Iată-i acum pe motocicliștii noștri și în frumosul Oraș Stalin. Acolo, după ce au vizitat cele mai pitorești locuri și monumente de artă ale vechii așezări de la poalele Timpei, au avut și minunatul prilej de a

primi alături de localnici, pe un drag prieten al poporului nostru, care ne-a vizitat țara: Ho Și Min.

Cu multă părere de rău, motocicliștii din Petroșani au încheiat cei 1633 km de raid. Dar nu mică le-a fost și satisfacția de a fi verificat, pe un parcurs destul de lung, cunoștințele tehnice însușite, de a-și fi încîntat sufletul cu atîtea și atîtea frumuseți ale patriei, de a se mîndri cu mărețele realizări ale poporului nostru muncitor în anii puterii populare. Toate acestea au făcut ca să devină și mai puternic pentru ei, sentimentul dragostei față de patria noastră liberă și înfloritoare — Republica Populară Romînă.

Ionel ZAMORA
Corespondent-Petroșani

ultima MISIUNE

de Gabriel ȘONESCU

La orele 18, membrii delegației germane, țepeni, cu figurile schimonosite de ură și neputință, semnaseră actul de capitulare fără condiții prin care, începând de la orele 0 ale zilei următoare, 9 mai 1945, întregul efectiv al unității din fața noastră trecea în captivitate, predându-ne în bunăstare armamentul, munițiile, subzistențele și echipamentul de orice fel.

Apoi la orele 19, ultimul proiectil de brand sfîșia aerul cu un țipăt prelung și deznădăjduit, iar două mitraliere, vărsându-și grindina de oțel fierbinte, își plimbaseră razant peste pozițiile noastre șiragurile policrome ale miilor de trasoare care se împleteau, se răsuceau, se îmbinau, se frungeau în cele mai fantastice linii și figuri geometrice.

Feeria, completată de o rachetă ale cărei candelă tremurătoare de diferite culori, întârziaseră în aer câteva clipe, de parcă erau aninate de bolta cerului, luă sfîrșit după câteva minute. Și ultimul răpăit de mitralieră, odată cu stingerea ultimei fărime de lumină fosforescentă, o liniște de mormint și o beznă de iad învăluiseră ca un lîțoliu liniile germane. Fanfaronada acestui ultim salut prin foc și oțel nu ne impresionase, însă tăcerea și intinericul de nepătruns care stăpîneau în acele momente atmosfera, erau stranii pentru urechile noastre, obișnuite cu detunături zguduitoare, cu scrișnete sinistre, cu suierături perfide precum și pentru ochii noștri învățați să contemple noapte de noapte vîlvătăile exploziilor și fulgerele țevilor de toate calibrele. De aceea, neastîmpărul și obsesia începură să scurme cu ghiare ascuțite în sufletele noastre, întrebîndu-ne înfiorați ce se petrece acolo.

— Parcă aduce cu fiara care stă la pîndă și-și ascute ghiarele, roști infundat un ostaș cu chipul ca dăltuit în cremene, ai cărui ochi scrutau îndrjrit bezna din față.

Cîteva riseră sec, iar altul îi răspunse:

— Ascult pe naiba! În gîtul cui să se mai repeadă? Și mai cu seamă cînd? Asta-i, cînd?

— În gîtul nostru băiatule, reluă primul. Întrebi cînd? Cînd nici nu te aștepti. Tu stai și-ți aduni gîndurile, faci cislă despre ce ai să semeni pe pămîntul primit de la împroprietărire, iar ei îți sar ca jiviniile și-ți înfig colții în beregată.

— Păi dar au semnat capitularea, măi omule, ce-i de joacă?

— Ei și? Au scuipat oi pe altele mai sfinte și n-au să-și calce semnătura, care-i a lor? Hai mai bine să controlăm benzile alea de la mitralieră și să ținem la îndemină pistoalele de rachete. Batalionul, la fel de intrigat și neliniștit de acalmia de din-

colo, dădu ordin ca la orele 0 și un minut să fie trimisă o patrulă care să cerceteze situația. A o trimite mai înainte, ar fi însemnat să dăm un prilej nemților să deschidă iar focul, sub pretextul impertinent că războiul se sfîrșește abia la orele 0, sau să interpreteze măsura noastră ca un act de provocare și să reia ostilitățile. Pentru prevenirea oricărei surprize în cele 30 de minute care ne mai despărteau de ziua de mîine, trebuiau luate o serie de măsuri, prin întărirea posturilor de observație și trecerea în stare de alarmă a tuturor formațiilor.

Mai erau 25 de minute. O siluetă se apropie de comandant:

— Domn locotenent, vă rog dați-mi voie să plec chiar acum. Arde inima-n mine să aflu ce-i acolo. Pînă la miezul nopții au timp, din belșug să facă o seamă de blestemății. De ce să nu știm mai înainte la ce-i duce capul?

Era sergentul Costache, comandantul grupei de cercetare, sufletul și diavolul companiei. Soldații aveau pentru el respect, amestecat cu un fel de teamă superstițioasă. Făcuse războiul din prima zi, dar nu avea nici o zgîrietură, deși mantaua și căciula îi erau ciuruite de schije și gloanțe. În nouă luni de campanie, adusese din spatetele liniilor dușmane 9 ofițeri și 17 soldați nemți. Dăduse foc cu mina lui la trei tancuri, împroșcîndu-le cu benzină și trăgînd apoi rachete asupra lor.

Comandantul îl privi întrebător. Și el ar fi voit să știe chiar atunci ce se întîmplă acolo, dar gîndurile se îngrămădeau și se zbăteau în mintea lui, în timp ce cumpănea fiecare fapt: grija de viețile oamenilor, dar și siguranța frontului; prevenirea unui atac, dar și răspunderea unei reluări a luptelor. De aceea căuta parcă să descifreze în trăsăturile aspre și întunecate ale feții sergentului o dezmințire a îndoielilor și frămîntărilor lui. Îl întrebă cu un ton care aștepta să fie contrazis:

— Dar dacă vă vād nemții și trag în voi? N-ați dat peste cap totul? Vă curățați și voi, le dați și lor apă la moară să ne bombardeze pozițiile.

— M-au dibuit ei nemții pe mine vreodată domn locotenent, ca să mi se infunde tocmai acum? Iau doi soldați și ne strecurăm ca nălucile pînă în gropile lor. Vedem ce-i pe acolo și dacă totul e în ordine, tragem o rachetă violet. Apoi, la un minut după miezul nopții, intrăm la ei în bordei și le spunem: „Gut morgân Friți!” Dacă simțim că au vreun gînd, tragem una roșie și trimitem un soldat să vă raporteze.

Ce-ar fi putut face comandantul? Nici măcar sfaturi cum să lucreze, nu le putea da. Băieții își cunoșteau atît de bine meșteșugul, încît ce să le mai spună el?

Cei trei plecară. La fel ca întotdeauna, calmi, cu un suris în colțul buzelor, umbrit ușor de încordarea pe care le-o dădea importanța momentului: ultima patrulă a războiului. Un foșnet ușor, trei pete mai întunecate pe fondul închis al cîmpiei din față. După câteva clipe, nu mai auzirăm și nu mai văzurăm nimic.

Minutele se scurgeau cu încetineala de altădată a orelor de așteptare în șchiuirile viforului sau în musteala înghețată a mocirlelor, sub bombardamentul fioros al artileriei grele. Am fi voit să spargem geamurile ceasornicelor și să împingem acele cu degetele.

INIȚIATIVĂ ȘI CURAJ

În pădurea Scutaru din raionul Tg. Ocna, regiunea Bacău, a izbucnit, cu cîțva timp în urmă, un incendiu.

Printre cei dinții care au por-

nit la stingerea focului au fost peste 200 de membri ai organizațiilor A.V.S.A.P. din comunele Scutaru, Mănăstirea Cașinu, Onești,

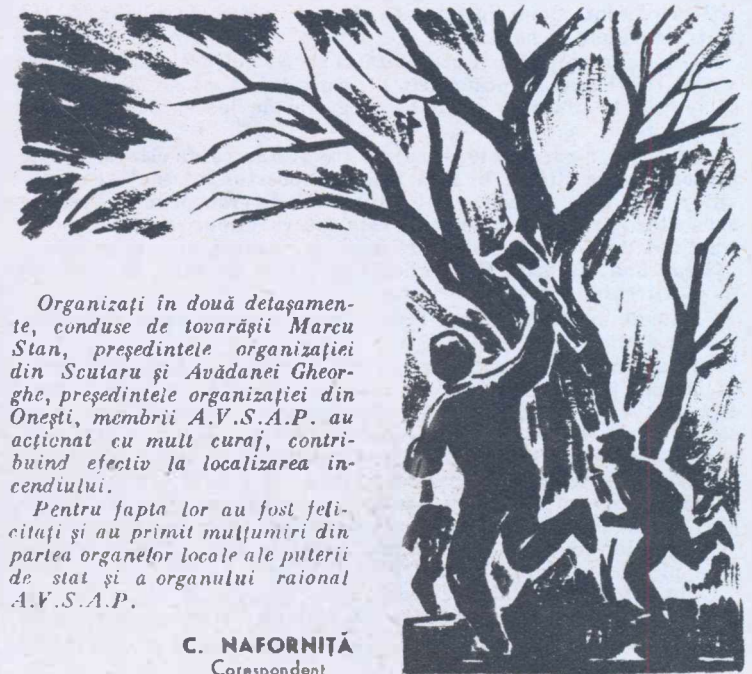

Organizați în două detașamente, conduse de tovarășii Marcu Stan, președintele organizației din Scutaru și Avădanei Gheorghe, președintele organizației din Onești, membrii A.V.S.A.P. au acționat cu mult curaj, contribuind efectiv la localizarea incendiului.

Pentru fapta lor au fost felicități și au primit mulțumiri din partea organelor locale ale puterii de stat și a organului raional A.V.S.A.P.

C. NAFORNIȚĂ
Correspondent



Mai erau patru minute pînă la miezul nopții. Un foșnet, un gîfuit și la cîteva metri crescî deodată din noapte un om. Era caporalul Oproiu, unul din patrule. Vorbea întretăiat și repezit; se țirise cîteva sute de pași pe coate fără să răsufle.

— Domn locotenent, este de rău... Vor să ne prindă-n capcană... Au minat metru cu metru în fața poziției... Pasul și mina... D-ai-a era liniște. Ieșiseră cu toții la treabă și lucrau pe tăcute, ca hoții... Cînd ne-am apropiat, am auzit așa o scormoneală ca de cîrțită, noaptea. Apoi, i-am auzit șoșotînd... Domn sergent a priceput ce pun la cale... Cînd după miezul nopții compania noastră o porni să-i ia în primire, să sărîm cu toții în bucăți. Știți fac treaba asta de cum s-a lăsat întineric. Domn sergent m-a trimis să vă raportez că dînsul are un plan bun. Zice să-mi dați vreo 20 de grenade și cu 10 cite mai sînt la dînsul și la soldatul Budeanu, o să facem un drum printre mine, așa cit să poată merge patru-cinci oameni alături. Știți, ca să poată intra compania la timp în liniile lor... Domn sergent n-a tras racheta ca să nu-i alarmeze... M-a trimis pe mine să vă raportez...

Ajunsesse la capătul puterilor. Comandantul îi întinse bidonul său cu rom și se adresă celorlalți.

— E singura soluție. Nu avem pionieri și trebuie acționat imediat, ca să nu le dăm posibilitatea să se retragă.

Apoi se întoarse către caporal, care își și făcuse rost de 20 de grenade:

— Mai poți, Oproiule, sau să trimit pe altul?

Acesta dădu din umeri și răspunse rîzînd:

— Am putut eu nouă luni, domn locotenent, și n-o să mai pot acum?

— Bine. Să lucrați repede, dar cu băgare de seamă. Faceți snopuri de grenade și le aruncați cit mai departe, iar voi vă trîniți la pămînt. Cînd sînteți gata, trageți o rachetă vio'et. Gata! Ia-ți grenadele și noroc.

Îi puse mina pe umăr și-i ajută să se salte din șanțul de observație. Privi lung și posomorît în urma lui, apoi ne dădu ordin să trecem la plutoane și să ne pregătîm de luarea în primire a „onorabililor”.

În clipa în care acele ceasornicelor arătau că de cîteva minute războiul luase sfîrșit, în fața începu concertul infernal al exploziilor. Mai întîi se auzi o detunătură seacă: erau primele grenade aruncate de cercetașii noștri. Peste cîteva clipe, la intervale de fracțiuni de secundă, răbufniră zeci de detunături care parcă se nășteau una din alta. Erau minele lovite de grenade, care explo-dau, antrenînd și pe cele din jur.

Primele șiruri de ostași ieșiră din adăposturi și porniră spre liniile germane.

Traserăm în aer mai multe rachete. Dintr-odată lumina incertă, policromă și tremurătoare a acestora, schimbă ca prin farmec aspectul lucrurilor din jur. O privesc halucinantă de coșmar ni se dezvălui. Oamenii păreau niște arătări fioroase, cu fețe des-compuse și mîni de ceară, care alunecau și se clătinau într-un vîlmășag haotic. Sub vizierile căștilor, în fundul orbitelor descărnate, sticleau boabe de jărătic, ca ochii morților ale căror pleoape nu le-a închis nimeni. Fulgere iuți zvîneau pe baionete și pe țevile armelor, făcînd și mai ireală această lume de spectre care plutea în lumina palidă a rachetelor.

Cîmpul răscolit, acoperit de ruine, gropile de obuz, copacii cu crengile frînte, toate scaldate în lucirile fărîmelor de rachete, își schimbau forma și proporțiile, după cum lumina se înălța sau cădea.

Iar în față, printre flăcările exploziilor care țîșneau scurt, ca niște duhuri ale unor comori ascunse, la cîteva sute de metri, trei oameni, îndeplineau parcă un ritual grotesc, închinat unui zeu necrutător și măreț.

Pluteau lin, ca trei vedenii. Pe mîni purtau ceva, ca o jerbă de plante misterioase, dar care nu era decît un snop de grenade. Doi se aruncară la pămînt, ca o prosternare în fața puterii pe care o slujeau. Al treilea, atlet desprins din basoreliefurile antice, azvîrli snopul în față, apoi căzu alături de tovarășii săi. Detunături, șuierături de schije, pietre, bucăți de pămînt. Oare cei trei „sacerdoți” căzuseră jertfa ofrandei lor? Trecură clipe de încordare vecine cu nebunia... Dar după ultima explozie, fură din nou în picioare. Făcură cîteva zeci de pași, aceleași mișcări, aceleași erupții de metal fierbinte, aceleași stringeri de inimă pentru noi.

Oare nemții ce vor fi simțit dincolo, văzînd cum aceste genii ale focului se apropiu de ei, metru cu metru, sfidînd moartea vicleană pe care ne-o pregătiseră? Ar fi putut cu o rafală de mitralieră să-i culce definitiv la pămînt. Dar nu o făceau. Nu pentru că voiau să-și respecte cuvîntul, ci pentru că erau paralizați de spaimă, fascinați la vederea acestor năluci în fața cărora oțelul și focul se imblînzeau și-i ajutau să meargă înainte.

În urma lor alunecau șirurile noastre. Trăgeau mereu rachete ca să le ușurăm sarcina.

Ajunsesem la marginea cîmpului de mine. În față ni se deschidea un coridor larg de 5—6 metri, prin care aveam să ne scurgem spre pozițiile nemțești, cînd Costache și ai lui vor fi isprăvit. Îi despărteau doar cîteva metri de primul șanț.

Dar, ce se întimplase? După ultima explozie se așternuse liniștea iar trupurile lor rămăseseră întinse. Ne străbătu un fior... Fuseseră loviți de schije? Ori poate terminaseră grenadele?

Comandantul ordonă ca doi ostași să plece cu 20 de grenade și să vadă ce s-a petrecut acolo. Însă, înainte ca oamenii să pornească, se auzi în față un strigăt ieșit din trei piepturi: „Adăpostiți-vă! Nemții deschid focul!”

O comandă scurtă și toți ne prăvălirăm la pămînt, iar în clipa următoare trei mitraliere nemțești își revărsară torentul de oțel peste capetele noastre. Așa dar domniile s-au recules. Nu reușiseră cu minele, deci ne primeau cu gloanțe. Eram gata să le răspundem și să le plătim. Dar, țacănitul mitraliereor dură mai puțin de un minut. Trei explozii le amuțiră pe veci. Cei trei cercetași le loviseră în plin cu cîteva grenade.

Liniște. Se părea că alte mitraliere nu aveau. Oricum, trebuia profitat de zăpăceala care domnea acolo și acționat repede. Un pluton își făcu drum prin coridor, altul îl urmă. Așteptam să auzim ultimele explozii ale minelor, căci nu părea să fie mai mult de vreo cîteva metri de baraj care trebuia încă distrus. Nu se auzea nimic. Desigur nu mai aveau grenade. Repede, grenadele înainte!... Ostașii cu grenadele alergară iar coloana se aținea la cîteva pași în urma lor.

La lumina rachetelor vedeam pîlcuri de nemți care săreau din gropi și fugeau înapoi spre niște ziduri dărîmate, unde intenționau să opună rezistență. Era chestiune de secunde. Ultimul prag de mine trebuia aruncat în aer, pentru ca plutoanele să se poată strecura și adăposti, înainte ca nemții să ajungă la ruine și să deschidă focul. Așa cum eram, îngrămădiți unii în alții, înconjurați de mine și perfect vizibili la lumina rachetelor, cîteva salve ne-ar fi tocat într-un minut.

Cei trei oameni din față au intuit situația. Îi văzurăm cum se ridică, se priviră unul pe altul, înaintară cîteva pași și, deodată, își făcură vînt și săriră în mijlocul peticului minat, rostogolindu-se fiecare în cîte o parte, peste capacele negre.

Minele izbite cu forță, smulse din pămînt de căderea trupurilor, împrăștiate de mîinile care se încleștaseră spasmodic de carapacele lor, explodau împrășcînd schije, bucăți de carne, petice de uniforme...

Totul a durat mai puțin de un minut. În momentul saltului, rămăsesem stupefiați. Fapta întrecea puterea noastră de înțelegere.

Doar, cînd schije rătăcite ne fluierară pe la urechi, cînd peste obraji ni se așternu o boare caldă, lipicioasă, cînd degetele cu care ne șterserăm fețele se înroșiră, ne-am dezmeticit și am priceput. Drumul era liber. Ultimele mine pentru care grenadele nu mai ajunseseră, deoarece astupaseră glasul mitraliereilor, fuseseră totuși făcute inofensive, spulberîndu-se în cele patru vînturi, odată cu ultima suflare a celor trei cercetași...

Compania năvăli și se scurse prin culoarul mult mai larg la capăt, reușînd să se adăpostească și să se amplaseze cu cîteva clipe înaintea nemților.

Restul nu mai prezintă importanță. Cînd dezlănțuirăm atacul, în fața fulgerelor baionetelor și a chipurilor noastre crunte, nemții aruncară armele cu țevile încă fierbinți și cerșiră îndurare, strîgînd că războiul se terminase.

Da, războiul se sfîrșise de 20 de minute. Dar, în aceste 20 de minute, trei oameni alungaseră cu mîinile lor moartea perfidă hărăzită celor o sută de tovarăși, trei oameni își prăvăliseră corpurile peste bariera morții, spre a face drum vieții.

IN ZILELE INSURECTIEI ARMATE

DIN AMINTIRILE UNUI PARTICIPANT LA LUPTELE
DIN OCTOMBRIE

Insurectia armata in Octombrie la Petrograd

In acele minunate zile eram simplu soldat in batalionul 6 de pionieri, batalion de rezervă, cantonat in cazarmile de pe strada Kirocinaia, in apropierea grădinii Tavriceski. La începutul evenimentelor din octombrie, pionierii batalionului aveau deja o serioasă experiență revoluționară. Mulți dintre ei luaseră parte la revoluția burghezo-democratică din februarie, la demonstrația din aprilie, la răscoala din 3-5 iulie și luptaseră împotriva generalului Kornilov.

În special compania 1-a avea o mare experiență revoluționară. Această companie purta nu numai numărul de ordine

în batalionul nostru, dar era și prima în ceea ce privește înalta conștiință revoluționară a soldaților și a unității ei de monolit. Compania 1-a era întotdeauna detașamentul revoluționar de avangardă al trupelor bolșevice. Până la evenimentele din iulie, acestei companii i se încredințase paza sediului Comitetului Central al Partidului Bolșevic.

Efectivul companiei aștepta cu nerăbdare momentul când Partidul Comunist avea să conducă masele revoluționare spre ultima luptă decisivă cu guvernul provizoriu și se pregătea pentru aceasta minuțios.

Ultima noapte a lumii vechi

Si iată, momentul a sosit. La 25 octombrie 1917 în companie era o agitație neobișnuită; nimeni nu se culcă. Situația era extrem de încredințată. Tuturor le era cunoscut faptul că în acea noapte în fața Comitetului Revoluționar stătea sarcina cuceririi gării Nicolae I, unul din cele mai importante puncte din Petrograd.

În cazarma slab luminată, pionierii se adunau pe grupe.

În cancelaria companiei, la măsuțele comandanților de plutoane, pe paturi și chiar înșirați pe jos, pe coridoare, soldații discutau amănunțele atacului din acea noapte.

La orele 10 seara bubuiturile salvelor de artilerie de pe crucișetorul „Aurora”, anunțau începutul unei ere noi — era Marii Revoluții Socialiste.

La ora 2 noaptea în întreaga cazarmă a răsunat comanda:

„Adunarea!”

Comanda n-a mai trebuit să fie repetată; compania s-a adunat repede, așa cum cu greu ar fi reușit s-o facă cea mai bună unitate militară a vechii armate țariste. Comandanții de plutoane au făcut apelul, au împărțit munițiile. Totul era perfect organizat.

Peste câteva minute, pasul cadențat al soldaților a spart tăcerea profundă a străzii Znamenskaia. Din diferite colțuri ale orașului răsunau împușcături, tropote de cai. Lupta era în toi. Proletariatul din Petrograd și unitățile militare ce li se alăturaseră sub conducerea Partidului Comunist în frunte cu marele Lenin au început hotărât asediul ultimei rezistențe a burgheziei ruse, a trădătorului guvern provizoriu.

Pe la orele trei noaptea, compania noastră se și afla lângă gara Nicolae I. Încercările pazei de a opune vreo rezistență s-au soldat cu un eșec total. Sub presiunea pionierilor paza a fost pusă pe fugă. Gara și căile de acces spre ea se aflau în mâinile trupelor revoluționare.

Spre dimineață se porni un vânt aspru și rece care pătrundea până la oase prin mantalele vechi ale pionierilor ce păzeau gara. Dar nimeni nu se gândea la odihnă. Conștiința că sntem participanți nemijlociți ai măreței bătălii istorice pentru cucerirea Puterii Sovietice, pentru primul stat socialist din lume al muncitorilor și țăranilor ne

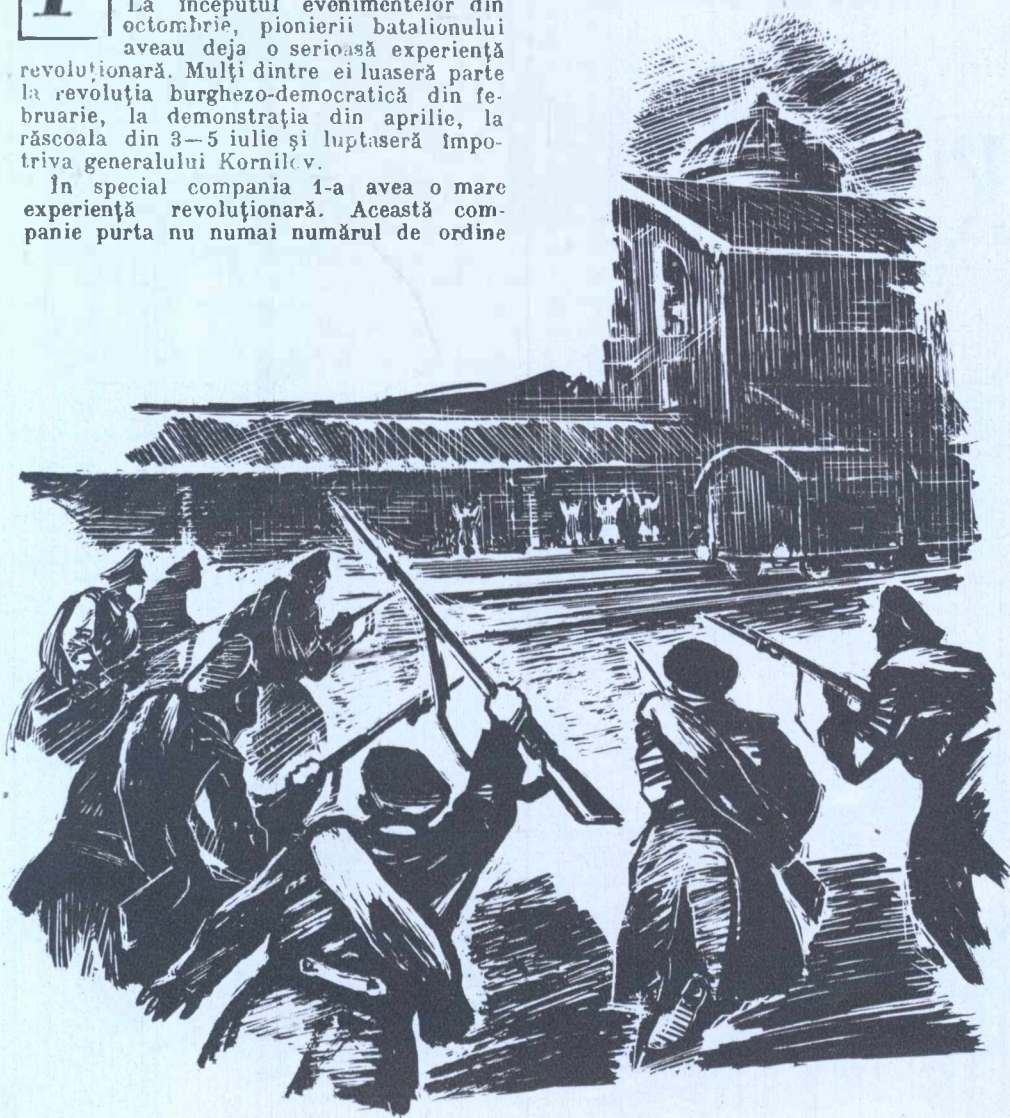

dădea puteri, ne încălzea în acea noapte rece de toamnă.

Deodată spre orele cinci dimineața, în apropierea pieții Znamenskaia, au început să răsunе împușcături dese. În piață pătrunseseră câteva camioane cu iunkerii înarmați. Trebuia acționat repede. Iunkerii trebuiau prinși și dezarmați.

Pionierii s-au aruncat imediat asupra inamicului din piață. A urmat un scurt schimb de împușcături. Iunkerii nu reușiseră încă să coboare din camioane când și fuseseră încercuiți, dezarmați și luați prizonieri.

Noaptea rece de octombrie se apropia de sfârșit, ultima noapte a stăpînirii reacțiunii burghezo-mosierimii ruse. În zori a început să ningă cu fulgi mari, îmbrăcînd primul oraș al Revoluției într-un veșmînt curat și proaspăt. Pionierii, obosiți și înghețați, așteptau cu nerăbdare să fie schimbați. Dar schimb nu exista. Doar unele unități ale garnizoanei din Petrograd își trimiteau delegațiile „pentru clarificarea situației la fața locului“.

În sfârșit, spre amiază, ostașii care păzeau gara Nicolae au fost schimbați de unitatea de instrucție a regimentului Volinski. Aceasta a fost prima unitate din garnizoana Petrograd care a început răscoala în februarie 1917. Pionierii s-au îndreptat spre cazărmi, la odihnă și hrană.

Dar în acea zi, nu le-a fost dat să se odihnească.

La Smolnii

In după-amiază aceleiași zile compania a fost chemată să păzească Smolnii. A urmat a doua noapte fără somn. Lupta pentru puterea sovietică cuprindea masele de soldați menținîndu-le forțele morale și fizice, la un nivel ridicat.

În această zi, Smolnii semăna cu un imens stup în alarmă.

Aici se aflau soldații, marinarii, munci-

tori — delegați la cel de-al doilea Congres al Sovietelor din întreaga Rusie.

Patrurile de pionieri au fost puse în fața podului Ohtenski și a străzilor învecinate. Pentru întărirea pazei au fost trimise patrule formate din cîte doi ostași. Cealaltă parte a companiei a fost eșalonată în lunga sală din partea stîngă a etajului de jos de la Smolnii. În apropiere se aflau muncitorii, detașamentele din cartierul Viborsc, precum și subunități ale regimentelor Volinski, Preobrajenski și Litovski.

Pionierul Makovski a adus invitațiile pentru cel de-al doilea Congres al Sovietelor din întreaga Rusie. În sala prost luminată toate locurile sînt ocupate. În față, la niște mese lungi, stă Prezidiul. Și iată, la tribună apare Lenin. Cu glas liniștit el dă citire decretului despre pămînt...

Cuvintele pătrunzătoare ale marelui Lenin au găsit un puternic ecou în inimile oamenilor muncii. Ele îi chemau la luptă, spre victorie

În ajutorul proletariatului la Moscova

Revoluția Socialistă din Octombrie a învins la Petrograd cu o rezeziune nemăritată în istorie. Cu toate acestea din Moscova soseau vești alarmante. Acolo iunckerii aveau încă supremația. Se simțea nevoia unui ajutor urgent.

Și iată! Într-o seară printre pionieri au început spontan discuțiile.

— La Moscova iunckerii îi bat pe soldați și muncitori. Trebuie să mergem în ajutorul proletariatului moscovit.

Către orele nouă seara, 54' de voluntari pionieri se și găseau într-unul din trenurile accelerate ce mergeau spre Capitală.

Dis-de-dimineață, trenul s-a oprit și din vagoane au coborît pionierii, ostași ai gărzilor roșii, marinarii. Comandantul detașamentului de muncitori s-a apropiat de pionieri spunîndu-le.

— Tovarâși, nu este oare cu puțință ca

detașamentul nostru să vi se alăture? Dumneavoastră sînteți oameni cu experiență, ați fost în focul luptei, iar noi se poate spune, că nu știm nici arma s-o ținem cum trebuie...

— Alăturați-vă, de ce nu! — s-au auzit glasuri.

Moscova abia se trezise, dar în diferite colțuri ale orașului se și auzeau împușcături. Vestea despre sosirea detașamentelor garnizoanei din Petrograd se transmitea din gură în gură, se răspîndea în întregul oraș.

Sub focul iunckerilor, detașamentele noastre se mișcau tot înainte, înainte. Am trecut de Miasnițkaia, de Lubianka. Iată și clădirea Sovietului din Moscova. Trimitem un reprezentant pentru a primi ordine. Ordinul sună clar și precis: să ajutăm trupele revoluționare din garnizoana Moscova să ocupe clădirea școlii militare Alexandru I, care se afla pe strada Arbat.

Repede se alcătuiesc patrule care pleacă apoi în recunoaștere. Drumul pînă acolo, este însă deosebit de greu. Casele ard și o rețea deasă de tranșee barează căile spre Piața Arbat. Printre cei ce asediau școala se aflau muncitori înarmați din Moscova, soldați și marinari, tineri entuziaști și bătrîni cu arma în mînă, care luptă cu burghazia. Lupta este crîncenă. În cele din urmă iunckerii au cedat. Pe fereastră a fost aruncat steagul alb. Peste cîteva minute atacanții pătrundeau prin ușile școlii, alergau pe coridoarele lungi, îi dezarmau pe iunckeri.

Armamentul capturat a fost apoi transportat în raioanele muncitorești ale Moscovei. Această acțiune a fost condusă de un tovarăș îmbrăcat într-un palton negru rupt. Era Somov, membru în Comitetul Revoluționar.

Noaptea, străzile Moscovei au rămas pustii. Doar uneori mai răsunau împușcături răzlețe, se mai auzea tropotul cailor.

Din acea noapte, la Moscova a fost liniște. Soldații, marinarii, gărzile roșii care sosiseră de la Petrograd și din alte orașe în ajutorul proletariatului din Moscova, au avut un rol important în restabilirea ordinii.

După întoarcerea companiei noastre la Petrograd a avut loc o adunare generală, prezidată de A. Berezovski, care a anunțat că pionierii revoluției își îndeplineseră cu cinste misiunea de ajutorare a proletariatului din Moscova.

**General-majors în rezervă
A. IGNATIEV**
membru al P.C. al U.R.S.S.
din anul 1918

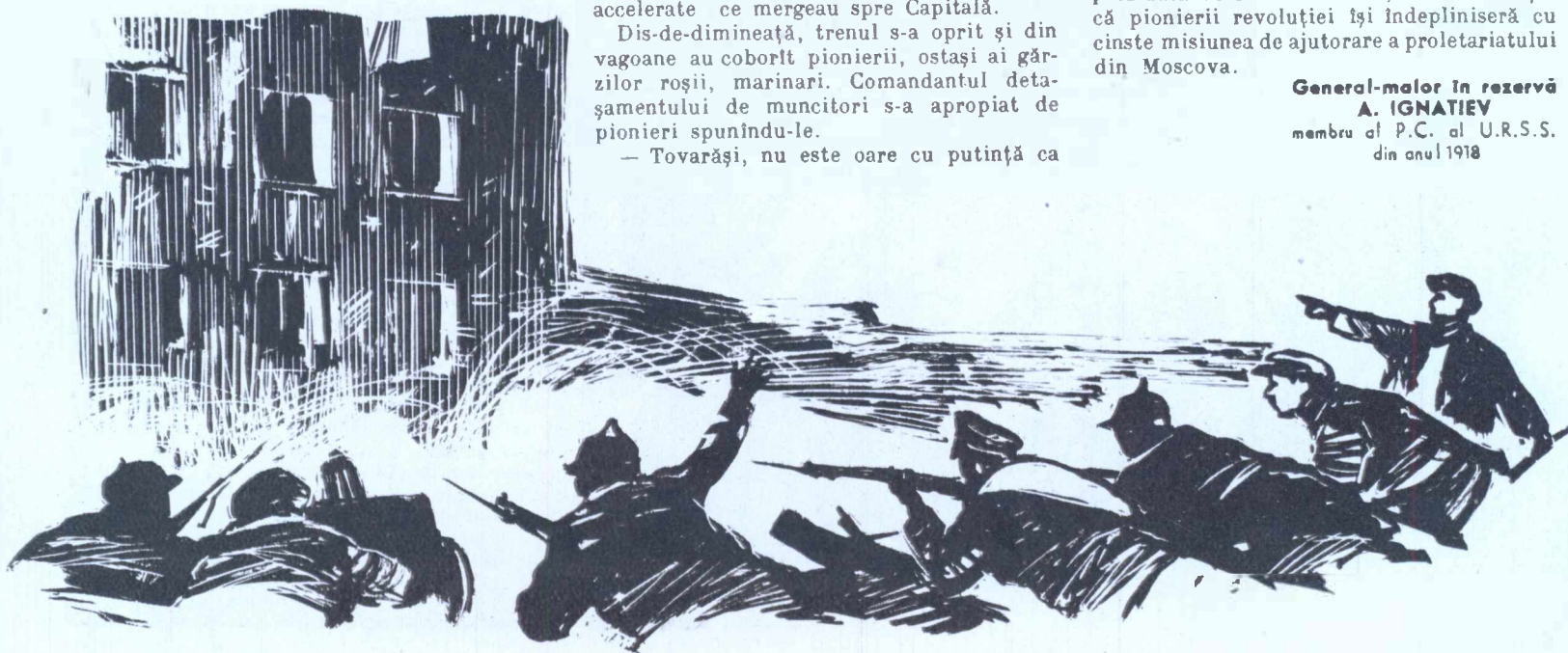

Activitatea Clubului de Tir A.V.S.A.P. devine zi de zi, tot mai rodnică. Trăgătorii formați în cluburile asociației, odată cu practicarea tirului aplicativ și-au îmbunătățit și perfecționat tehnica tirului de precizie și măiestria sportivă.

Începând din acest an, trăgătorii A.V.S.A.P. au fost prezenți la toate marile competiții atât în Capitală cât și în provincie, reușind să obțină rezultate din ce în ce mai bune.

Un examen deosebit de riguros al pregătirilor tuturor trăgătorilor din țara noastră, l-a constituit cea de-a IX-a Ediție a Campionatelor R.P.R. de tir care s-a desfășurat pe poligonul Tunari. La aceste campionate, asociația noastră a fost reprezentată printr-un lot de 25 trăgători, în majoritate de la Clubul Central de Tir, iar parte de la cluburile regionale Timișoara, Ploești, oraș București și Stalin. Participarea la această mare competiție, cu un lot atât de numeros, constituie o realizare cât se poate de frumoasă pentru dezvoltarea tirului în cadrul A.V.S.A.P., care are o existență așa de tânără; aceasta cu atât mai mult că la campionatele R.P.R. nu au avut dreptul să participe decât trăgătorii frunțași ai patriei noastre și anume cei ce au obținut titlu de maestru al sportului, au obținut sau au trecut, în acest an, norma de categoria I-a.

Ceea ce constituie un aspect pozitiv, este faptul că la majoritatea probelor trăgătorii A.V.S.A.P. au ocupat în clasament locuri meritorii, iar o parte din ei s-au clasat pe primele locuri. Astfel, trăgătoarea Seimeanu Elena a ocupat locul II la armă liberă combinată (30 + 30 focuri) fete și locul III la 3 x 40 focuri; Herșcovici Henri s-a clasat pe locul II la armă liberă, calibru mare, 40 focuri, poziția în picioare, pe locul II la combinată (30 + 30 focuri) seniori, pe locul II la 3 x 40 focuri și pe locul II la 60 focuri culcat; Naghi Mihai a ocupat locul II la cerb alergător, 50 focuri simple, locul IV la cerb alergător, 25 focuri duble, locul III la armă liberă, calibru mare, 40 focuri, în genunchi, locul IV la armă militară, 20 focuri culcat și 20 focuri în genunchi; Străchinescu Leon locul II la armă militară, 20 focuri, în genunchi; Tibacu Silviu locul II la pistol militar etc.

Deosebit de valoroase sînt rezultatele trăgătoarei Seimeanu Elena care, în mai puțin de un an și jumătate, a reușit să întrecă multe trăgătoare consacrate și confirmate ca cele mai bune trăgătoare ale țării noastre. De altfel, Seimeanu Elena este prima trăgătoare crescută de A.V.S.A.P. care, în acest timp scurt, a reușit să-și treacă cu succes norma de maestră a sportului și să fie selecționată în lotul R.P.R.

Rezultatele trăgătorilor A.V.S.A.P. sînt cu atât mai meritorii cu cât este știut că tirul din țara noastră este la un nivel foarte ridicat și el ocupă un loc de frunte în ierarhia tirului internațional.

Participarea cu succes a trăgătorilor A.V.S.A.P. la diferite competiții atât în Capitală cât și în celelalte orașe, și rezultate bune obținute, în special în acest an, sînt roadele muncii strălucitoare desfășurată de trăgători și de Cluburile de Tir.

Toate acestea sînt constituite pentru cluburi o bază temeinică de plecare pentru noi succese în munca de dezvoltarea tirului A.V.S.A.P., iar pentru trăgători un îndemn și o datorie de a-și însuși cât mai temeinic măiestria tirului sportiv.

Gh. I. COJAN

PUBLIUS OVIDIUS NASO

De curînd s-a sărbătorit în întreaga lume aniversarea a două mii de ani de la nașterea marelui poet roman Publius Ovidius Naso, a cărui operă s-a perpetuat, nemuritoare, de-a lungul secolelor, îmbogățind tezaurul culturii universale.

Această sărbătoare, care la noi a luat o amploare deosebită, a însemnat prinos de laudă primului cîntăreț al meleagurilor țării noastre...

★

În anul 43, înaintea erei noastre, în pitorescul oraș Sulmona, în apropierea insuritei Rome, se năștea Publius Ovidius Naso.

De tînră, cu toată împotrivirea tatălui care vroia să-l îndrume spre cariera de avocat, Ovidiu se dedică poeziei:

*Eu însă îndrăgisem cereasca poezie
Și muza într-ascunsul la dînsa mă trăgea.
Acum îmi zicea tata: „Deparți meserie!
Omer nici o avere pe urmă-ti n-a lăsat!”
Înduplecat de sfatul, le-am părăsit pe Muze.
Cercam să scriu acumă cuvînte-n*

*slobod mers,
Dar ele pe-o măsură veneau să se așeze:
Ce încercam a scrie, era îndată vers!*

Ovidiu văzuse lumina zilei într-o epocă pe pace, de bunăstare, în care capitala lumii antice trăia din plin fericea de a fi încheiat o perioadă lungă de războaie grele.

În opera de tinerețe a lui Publius Ovidius Naso și-a găsit expresie bucuria de a trăi a societății din timpul său.

Dar, în plină glorie și fericire, ca un trăsnet asupra capului poetului, cade minia lui Augustus.

Pentru motive asupra cărora istoriograful nu au căzut încă de acord, Ovidiu este exilat, din ordinul împăratului, de parte de Roma, la capătul imperiului, pe malurile Pontului Euxin (Marea Neagră) la Tomis (Constanța de azi).



Aici a compus el unele din cele mai frumoase versuri: Tristiile și Ponticile, scrisori din exil în care plîngînd viața pe care o duce în exil, descrie tinuturile și clima Dobrogei antice, obiceiurile getilor, străvechii ei locuitori, care constituie prețioase știri despre aceste tinuturi și oameni care le locuiau în acele timpuri. Ovidiu a trăit, a murit și a fost îngropat pe pămîntul țării noastre. De aceea, îl simțim și îl prețuim ca pe un poet al nostru, ca pe primul nostru poet.

„PĂMÎNTUL FĂRĂ MARGINI VA ȘTI DE PĂSUL MEU” *)

De pot și vrei tu însuși, atunci și-ai tău nume
Și-a ta neleguire uitării le voi da.
De lacrimile tale firzii o să mă-nduplec,
De-a ta nemernicire căit cînd te-oi vedea.
Condamnă-te tu însuși și șterge-ți din viață
Acele zile negre cînd tu m-ai prigonit!
De nu, și dacă plîpțu-ți mai arde de minie,
Durerea-m se va-ncinge cu arme negreșit.
Deși eu sînt acumă trimis în fundul lumii,
Minia mea va-nținde spre tine brațul său.
Cezarul meu, de nu știi, a' male drepturi toate
Mi le-a lăsat: el numai din țară m-a gonit,
Și numai să trăiesc, eu sper să-mi capăt țara:
Adesea înverzește stejarul cel trăsniț!
De n-oi găsi eu însumi un chip de răzbunare,
Atunce de la Muze eu arme voi avea.
Măcar că-s dus departe, pe scîticele fărmlor,
Și ochii mei văd zodii ce stau pe cer mereu.
Eu voi striga s-audă noroadele din lume,
Pămîntul fără margini va ști de păsul meu.
Din răsărit va merge pîn' la apus cuvîntu-mi,
Și răsăritul martor apusului va fi;
Glasul durerii mele va răsună departe,
Dincolo de pămînturi, de mările adînci,
Nu numai veacul nostru îți va cunoaște vina:
Viitorimea toată te va învinui.
La luptă dar sînt gata să mă reped, dar arma
Eu n-am luat-o încă și n-aș voi s-o iau.
Nu-ncepe încă ciroul, dar taurul cel aprig
Și-aruncă țărîna-n spate și scurmă în pămînt.
Prea mult am spus! Tu sună retragerea o Muză;
El numele-i s-ascundă mai ere încă timp.

*) Publius Ovidius Naso: „Scrisori din exil” — „Tristiile”, Cartea IV-a Scrisoarea IX-a.

Anul 1957 a fost mare de numeroase manifestări de prietenie între poporul român și cel bulgar. În cadrul acestor manifestări, asociațiile patriotice surori — A.V.S.A.P. și D.O.S.O. — au avut minunatul prilej să-și cunoască reciproc munca și realizările, să lege prietenii, să contribuie la stringerea legăturilor frățești între cele două popoare.

Ca urmare a vizitei pe care o delegație a D.O.S.O. a făcut-o în luna iunie, în regiunea Galați, o delegație formată din 38 activiști și membri A.V.S.A.P. a fost invitată în R.P. Bulgaria, unde a avut ocazia să cunoască, pe lângă activitatea și succesele D.O.S.O. frumusețile de neuitat ale țării prietene de la sud de Dunăre, munca plină de avânt, de fierbinte patriotism a poporului frate bulgar și mărețele lui realizări în anii puterii populare.

Era în ziua în care poporul nostru sărbătorea, cu însuflețire, a 13-a aniversare a eliberării României de sub jugul fascist când delegația A.V.S.A.P., îmbarcată în trei autoturisme și 24 motocicletă, trecea podul prieteniei în R.P. Bulgaria, unde a fost întâmpinată cu căldură de activiști ai D.O.S.O. și de numeroși oameni ai muncii.

După o noapte petrecută în frumosul oraș, port la Dunăre, Ruse, coloana noastră a luat startul într-un raid, de peste 1500 km, în care delegația A. V. S. A. P. a avut prilejul de neuitat de a participa și la marile serbări organizate cu ocazia împlinirii a 80 ani de la luptele pentru eliberarea și independența națională a Bulgariei.

Spre Șipka

De la Ruse, ne îndreptăm spre Tirnovo, oraș istoric, în trecut capitală a Bulgariei. După ce parcurgem 100 km printr-o regiune deluroasă, în fața noastră se profilează primele înălțimi ale munților Balcani. Prin „Poarta Tirnovei”, parcă anume tăiată de mîna omului, pătrundem într-un defileu străjuit de o parte și de alta, de stînci abrupte. Și, numai după șase kilometri, intrăm în pitorescul oraș de munte Tirnovo, scaldat pe trei laturi de râul Iantra. Dimitrov Dimov, președintele comitetului orașenesc D.O.S.O. face oficiul de ghid, inițiindu-ne asupra trecu-

tului istoric al orașului. Nu avem nevoie de interpret, deoarece gazda noastră vorbește foarte bine în graiul românesc.

Ne continuăm apoi marșul spre Gabrovo, pe o șosea ce șerpuieste numai prin munți. Pelsaje de o frumusețe rară se deschid la fiecare cotitură.

Gabrovo, oraș industrial, așezat la confluența mai multor văi, ne primește în haine de sărbătoare. Peste tot abundă steagurile sovietice, române și bulgare, simbolizînd prietenia popoarelor noastre. Ne continuăm drumul. În ziua aceea circulația nu era o problemă simplă. Sute de motociclete, autobuse, autocamioane și autoturisme aflau din toate colțurile Bulgariei, aducînd un pui de oameni ce se acurgea neîncetat spre Șipka, ținta primei noastre etape.

Începuse să se înnopteze cînd am ajuns la capătul etapei, pasul Șipka, situat la o altitudine de 1400 metri.

La locul epopeii de la Șipka

Nu găsim cele mai potrivite cuvinte pentru a descrie grandiosul spectacol la care asistăm. Ceea ce vedeam întrecuse orice închipuire. O mare de oameni se afla pe pantele virfului Stoletov, pînă la treptele mărețului Monument al Libertății. Pe platourile și pantele mai lîne din jur, se improvizară parcuri pentru miile de autovehicule. Numai într-un singur loc erau parcate peste 3000 de motociclete.

Odată cu lăsarea întunericului, ca într-o noapte de basme, a început jocul feeric al luminilor. Jerbele multicolore ale jocurilor de artificii brăzdau fără încetare văzduhul, monumentul era luminat de puternice proiectoare instalate pe înălțimile adiacente, focurile aprinse de oameni pîlpiuau asemenea unor enormi licurici. Din vârful monumentului, mitralierile trăgeau cartușe trasoare.

În tot cursul nopții, alți zeci de mii de oameni, veniți de la mari depărțări, îngroșau rîndurile acelor sosiți, de parcă întreaga populație a Bulgariei își dăduse întâlnire aici. Au sosit și conducătorii P.C.B. și ai guvernului.

A doua zi, duminică dimineața pe o vreme splendidă, s-a desfășurat mitingul pentru comemorarea luptelor de la Șipka. Generalul de armată Petăr Pancevski, ministrul Apărării Naționale, primește raportul și trece în revistă batalionul de onoare, în care remarcăm o companie în uniforme tradiționale ale armatei bulgare. Deodată, se sună onorul și, după o colină, apare o gardă cu un steag mai puțin obișnuit. Era legendarul steag sub faldurile căruia au luptat voluntarii bulgari la Șipka.

După intonarea imnurilor sovietic, român și bulgar, se declamă o poezie închinată eroicelor lupte de la Șipka. Primul secretar al comitetului regional de partid Tirnovo, Dimităr Stoșcov, fost partizan avînd o mîină pierdută în luptele cu fasciștii, dă cuvîntul primului secretar al C.C. al P.C.B., tovarășul Teodor Jivkov, a cărui amplă cuvîntare este ascultată cu un deosebit interes. Urmează salaturile adresate de șefii delegațiilor sovie-

tice și romîne. Emotionant este momentul decorării cu ordinal „Gheorghij Dimitrov” a veteranului Timofte Andreievici Rogovoi, în vîrstă de 105 ani, care a luptat în rîndurile armatei ruse în 1877. Mitingul se încheie cu citirea unei telegrame adresată C.C. al P.C.U.S., defilarea trupelor și depunerea coroanelor de flori la Monumentul Libertății.

Serbările comemorative a epopeii de la Șipka, desfășurate într-un cadru măreț, au demonstrat patriotismul, dragostea față de trecutul glorios de luptă al poporului bulgar, recunoștința față de poporul rus și român care prin lupta și jertfa lor, au contribuit ca poporul frate bulgar să-și cucerească independența națională.

La Pazardjik

Unul din țelurile călătoriei delegației noastre era să întoarcă vizita comitetului raional D. O. S. O. din Pazardjik care, cu trei luni în urmă, fusese oaspetele comitetului organizatoric raional și orașenesc Brăila. Astfel că, imediat după terminarea serbărilor de la Șipka, coloana noastră moto își reia marșul pentru a parcurge cei 200 km pînă la Pazardjik.

De la pasul Șipka, coborîm pe o serie de serpentine amețitoare și, după 15 km ajungem în orașul Kazanlik situat în valea râului Tundja, cunoscută sub denumirea de „Valea Trandafirilor”. Traversăm apoi o altă culme muntoasă, trecem prin orașul Stara-Zagora și pătrundem în rodnică vale a râului Marîta. Odată cu amurgul intrăm în Plovdiv, vestit pentru țifururile sale internaționale, al doilea oraș ca mărime al Bulgariei. După un scurt popas, ne continuăm drumul.

Era în jur de ora 21 cînd sosim în oraș, unde sîntem primiți deosebit de călduros de populație și activiști ai D.O.S.O. O mulțime impresionantă ne așteaptă în jurul unei tribune pe care era scris în romînește „Bine ați venit prieteni din A.V.S.A.P.!” Succesiv, secretarul comitetului de partid, președintele Statului popular și președintele comitetului raional D.O.S.O., Sîracov Lazar, ne adresează cuvînte de bun sosit, de prietenie. Numeroase delegații ne oferă flori.

În cele două zile petrecute în raionul Pazardjik, am avut ocazia să vedem multe lucruri interesante. Raionul este complet cooperativizat, iar industriile de textile, tutun, conserve și cauduc sînt cele mai dezvoltate. Peste 600 construcții de locuințe sînt în lucru.

Pazardjikul s-a situat în fruntea luptei pentru eliberarea patriei de sub jugul fascist. În grădina publică am depus o coroană de flori la monumentul eroilor care s-au jertfit pentru eliberarea Bulgariei. Pe monument se află basorelieful lui Metodî Satotov, membru al C.C. al P.C.B. fost comandant al zonei a 3-a militară de partizani și care a căzut eroic, în fruntea a 200

Un grup de participanți la serbările de la Plevna, în pitoreștile costume naționale bulgărești



partizani, în luptele îndrăgite împotriva cotropitorilor nemți, cinci zile înainte de eliberarea Bulgariei.

Am avut prilejul să vizităm și localitatea Batak situată în munții Rodopi, la 40 km de granița Greciei. Acolo, sînt păstrate cu pioșenie, într-o criptă a mausoleului ridicat în comună, osemintele a 32 partizani căzuți în lupta cu fasciștii între 11-14 martie 1944.

Ca un omagiu adus tradițiilor de luptă ale locuitorilor din Batak, o impozantă construcție socialistă se află în curs de realizare. Este vorba de o mare hidrocentrală care se lucrează în inima muntelui. Pentru a ajunge la camera turbine-

munților Rila. La o altitudine de peste 1000 m, facem o scurtă haltă la Borobet, o pitorească stațiune climaterică. Ca și Sinaia noastră, Borobet, în trecut reședință regală de vară, este astăzi loc de odihnă pentru oamenii muncii.

După ce parcurgem mai bine de 25 km, timp în care privirile noastre se desfată de minunatele peisaje ale munților, zărim printre culmi un lac imens cu o lungime de 8 km și o lățime de 3 km. Mirarea noastră este lămurită de însoțitori. Ei ne explică ce este această „minună” a naturii. „Minunea” a fost înfăptuită de mina omului, numai cu cinci ani în urmă. Ajunsesem la vestitul baraj și lac Stalin, denumit și „Marea Sofiei”, una din mărețele realizări ale regimului socialist.

Acolo, a lucrat tineretul bulgar, ajutat frățeste de brigăzi de tineri din mai multe țări prietene, printre care și din țara noastră.

Seara poposim la Școala Centrală de metodologie D.O.S.O. din Musacevo, la 25 km est de Sofia.

A doua zi, pornim într-o altă etapă de 200 km. Ne oprim pentru câteva ore în frumoasa capitală a R.P. Bulgaria, Sofia, unde admirăm frumoasele pieți, bulevarde, clădiri, parcuri, monumente și mai ales curățenia exemplară a orașului. Cu mare emoție intrăm în mausoleul în care se odihnește marele conducător al P.C.B., Gheorghe Dimitrov. Am rămas cu impresia că dormea, figura sa exprimînd mulțumirea omului care știe că scopul luptei pentru care și-a închinat viața, este urmat de poporul său.

De la Sofia, străbatem iarăși Balcanii, de această dată, de la sud la nord. Pînă la Plevna parcurgem o frumoasă regiune muntoasă și deluroasă.

La Plevna și Grivița

Deși vedem pentru prima dată Plevna, totuși avem senzația că ne găsim într-un oraș bine cunoscut. Poate datorită faptului că, din studiul istoriei și a luptelor ce s-au desfășurat aici, cunoaștem în amănunt colinele din jurul orașului satele din apropiere etc. Un singur lucru n-a corespuns imaginației noastre și anume: mărimea și frumusețea orașului (este al cincilea ca mărime din Bulgaria), care ne-au întrecut așteptările. Numeroasele steaguri române, portretele conducătorilor poporului nostru, lozincile scrise în românește, numeroșii locuitori care ni se adresau în limba noastră și purtau minunate costume naționale, asemănătoare în multe privințe cu ale noastre, ne dădeau uneori impresia că ne găsim într-un oraș românesc.

În dimineața de 29 august, luăm parte la mitingul consacrat comemorării luptelor de la Plevna. O masă de oameni venită din toate colțurile regiunii Plevna, umplea pînă la refuz Piața Roșie, din centrul orașului. În tribuna oficială zărim multe din personalitățile pe care le întîlnisem cu patru zile în urmă, la Șipka.



Un grup de invitați la serbările de la Grivița; în stînga veteranul războiului din 1877, sovieticul Timofte Andreevici Rogovoi, în vîrstă de 105 ani

Alături de companiile armatei bulgare, se alină și o companie de onoare a Forțelor Armate ale R.P.R. În cadrul mitingului în numele delegației romine a vorbit și președintele asociației noastre, general-locotenent Paraschiv Alexandru.

În după-amiaza zilei asistăm la deschiderea campionatului moto pe pistă al R.P. Bulgaria. În țara vecină sportul moto se practică exclusiv în cadrul D.O.S.O., astfel că toți concurenții sînt membri ai diferitelor cluburi regionale sau raionale. O puternică impresie ne-au lăsat-o motocicletele speciale pentru curse de pistă, de fabricație cehoslovacă, prezentate pentru prima dată în acest concurs, marelui public.

A doua zi, ne deplasăm la Grivița. Pășim parcă cu sfială și pioșenie pe fiecare petec de pămînt pe care-l știm stropit cu sîngele ostașilor eroi ai regimentelor de linie, de dorobanți și de vițători ai diviziilor a 4-a și a 3-a romine și al ostașilor brigăzii a 5-a ruse.

Pe un platou de la marginea orașelului, de unde se vede monumentul ridicat pe locul unde a fost reduta Grivița Nr. 1, asistăm la mitingul cu prilejul celei de-a 80-a aniversări a cuceririi redutei. La sfîrșitul mitingului, vizităm Mausoleul eroilor romîni de la Grivița. Lîngă cripta cu osemintele celor căzuți în luptele de la 30 august 1877, stau de gardă, ca două stane de piatră, un ostaș român și unul bulgar.

De la Grivița, mergem la Poradim, situat la 20 km est de Plevna. Acolo a fost comandamentul trupelor ruso-romine de la Plevna. După vizitarea Casei muzeului rus, luăm parte la solemnitatea dezvelirii busturilor eroilor măier Șonțu Gheorghe și sergent Prigore Ionel Lucăci, în parcul Casei muzeului ostașului român. Plină de emoție este scena cînd veteranul rus T.A. Rogovoi depune flori la busturile eroilor romîni.

La Poradim ne mai așteaptă o surpriză. Ca un simbol al legăturii

trecutului glorios de luptă pentru independență, cu timpurile adevăratei independențe din zilele noastre, cooperativa agricolă colectivă din Poradim poartă numele tovarășului Gheorghe Gheorghiu-Dej, iar pe marca automobilului gospodăriei citim „Steagul Roșu”.

În ultima după-amiază în Plevna, ne ducem să vizionăm finalele campionatului moto. Motocicliștii noștri au rămas entuziasmați de performanțele prietenilor bulgari.

Ultima etapă

În dimineața de 31 august, coloana noastră moto își începe ultima etapă de 235 km. De la Plevna, prin Loveci, locuri unde s-au desfășurat crîncene lupte în 1877, ne îndreptăm spre Tirnovo, pe o șosea paralelă cu lanțul principal al munților Balcani. De la Tirnovo, pe același drum pe care-l mai facusem cu opt zile în urmă, însă în sens invers, ajungem la locul de unde ne-am început călătoria, orașul Buse.

Președintele comitetului regional Ruse, Kîrșeo Lucov, care ne urase bun sosit pe pămîntul bulgariei, îi revine sarcina să ne rostască cuvîntul de despărțire. După cum ne-a mărturisit-o, i-a fost mult mai ușoară sarcina atunci, decît acum. Totdeauna despărțirile sînt mai grele.

Apropiindu-ne de graniță, în inimile noastre se ciocneau două sentimente. Acela al bucuriei de a ne revêdea patria, cu acela al regretului de a lăsa în urmă prietenii atît de dragi.

Am cunoscut o țară și oamenii ei, le-am văzut realizările și le-am simțit căldura cu care știu să-și primească oaspeții. Cu cît oamenii se cunosc mai bine, cu atît prietenia devine mai trașnică. Ne dăm perfect seama că lozincă scandată la fiecare pas „vêcina družba” (prietenie veșnică), este o realitate pe care Danărea n-o desparte, ci dimpotrivă, o întărește.

C. VASILIU

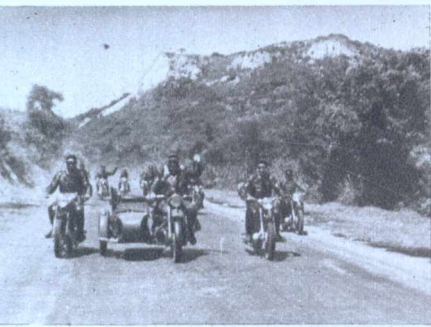

Coloana A.V.S.A.P. străbate Balcanii prin „Poarta Tirnovei”



Defilează o companie de onoare din cadrul Forțelor Armate ale R.P.R. cu prilejul serbărilor de la Plevna

lor, a trebuit să parcurgem un tunel lung de 800 m, săpat numai în stîncă.

Am fost apoi oaspeții unei cooperative agricole colective și ai unei gospodării viticole de stat. Iar a doua zi, am vizitat organizațiile D.O.S.O. de la o fabrică de textile din Pazardjik și de la fabrica de lîntie „Dimităr Blagoev” din Belovo, aflată la 30 km vest de Pazardjik. Peste tot sîntem primiți cu flori, megafoanele transmit muzică românească și gazdele se întrec în ospitalitate.

Cu aceste vizite terminăm scurta, dar plăcută noastră ședere în mijlocul prietenilor din Pazardjik. În ziua următoare, coloana noastră se îndreaptă către Sofia.

În drum spre Plevna

La 70 km înainte de Sofia, părăsim șoseaua principală și ne abatem pe un drum ce ne poartă spre culmile

CUM SE FĂCEA RECRUTAREA LA OASTE ÎN TRANSILVANIA FEUDALĂ

de Al. NEAMȚU

Cercetător

Filiala Academiei R.P.R. din Cl.

Se știe că în societatea bazată pe clase sociale antagoniste, armata a constituit întotdeauna un instrument de oprimare, prin care clasele dominante țineau în frâu masele populare exploatate. Ea a fost în același timp instrumentul prin care statele mari își asigurau politica lor de cucerire și jaf asupra statelor mici.

Din ce elemente erau compuse aceste armate în societatea feudală? În ce privește cadrele de conducere, acestea erau recrutate din sînul nobilimii, pe cînd restul armatei, oastea de rînd, era foarte pestriță, cuprinzînd tot felul de elemente decăzute ale societății, adesea dintre prizonierii de război inamici, înrolați cu sila, bine instruiți, dar pe care nu te puteai bizui și pe care îi stăpîneai doar cu bita. Tîlhăriile, jafurile și silniciile unor astfel de armate, exercitate împotriva maselor populare, erau metode obișnuite și oarecum legalizate pe acele vremuri. Ele constituiau o contribuție suplimentară pentru mercenari și în consecință, o posibilitate în plus, la dispoziția feudalilor, pentru a utiliza o asemenea armată mai cu folos împotriva țărănimii iobage nemulțumite, care se răsucala adesea împotriva asupritorilor. Se știe că marile răscoale țărănești au fost înăbușite cu cruzime de aceste armate puse în slujba claselor exploatoare. Acest fapt arată în sine caracterul de clasă al acestor armate medievale.

Transilvania a cunoscut din plin teroarea și jaful unor astfel de armate, mai ales sub stăpînirea austriacă începînd cu secolul al XVIII-lea. Date fiind obiectivele economice și politice urmărite de Curtea de la Viena în Transilvania, este cît se poate de firească aversiunea cu care țărănimii iobagă din Transilvania a întâmpinat armatele de ocupație ale imperiului habsburgic. De asemenea este pe deplin îndreptățită atitudinea de rezistență dirză a iobagilor din Transilvania față de autoritatea de stat, care voia să-i trîscă cu forța în fața comisiilor de recrutare, pentru ca apoi înrolați sub comanda ofițerului austriac să lupte pe cîmpuri de bătălie îndepărtate, pentru interesele nobilimii. Împotriva acestor recrutări silnice, iobagii au dus o luptă susținută. Întrebuințarea violenței în aceste recrutări a adîncit și mai mult contradicțiile din sînul societății feudale și a dus la o intensificare a luptei țărănimii oprimate împotriva regimului feudal. Această

luptă a culminat în sec. XVIII cu răscoala populară de sub conducerea lui Horia, Cloșca și Crișan (1784—85).

Istoricul transilvan Gh. Barițiu, vorbind despre abuzurile și jafurile fără de sfîrșit ale armatei austriece încartiruite pe la casele iobagilor, descrie în cuvinte pline de indignare modul detestabil în care se făceau recrutările la oaste. „La fel de grea — scria istoricul amintit — era și situația cu înrolarea la oaste. Numai cu mare greutate, prin înrolarea de bună voie cu arvuna de cîte 10 florini, se putea aduna cîte o mie două de feciori din populațiunea cea mai înjosită... Mai tîrziu s-a introdus modul prinderii cu funia și cu clinii satului, iar acest metod barbar fu susținut... pînă la legea din 1847, cînd s-a introdus mai întîi tragerea la sorti”.

Groaza de acest sistem de recrutare devenise mare în rîndurile iobagilor. Dar interesele vitale ale regimului absolutist habsburgic, în condițiile economice, sociale și politice ale veacului al XVIII-lea, cereau organizarea unor armate cu efective tot mai numeroase și cu o stabilitate tot mai mare pentru a putea face față dese'or războaie la care se va angaja imperiul, cît și pericolului intern, manifestat prin mișcările tot mai frecvente ale maselor asuprite de iobagi. În asemenea împrejurări, cînd războaiele se țineau lanț, serviciul militar al iobagului recrut era pe viață, sau pînă cînd acesta devenea incapabil de a mai purta pușca. La aceasta se mai adăuga tratamentul barbar la care erau supuși ostașii din partea comandanților lor.

★

Pentru recrutarea la oaste se organizau adevărate vînători de iobagi, în care își găseau moartea de cele mai multe ori primarii și jurații satelor, însărcinați cu recrutarea. De altfel, aceste organe de recrutare erau amenințate atît din partea iobagilor, care se apărau împotriva silniciei recrutări, cît și din partea forurilor superioare care aplicau primarilor și juraților bătăi cumplite pînă la 50 de bete și temniță, în cazul că nu aduceau recruți apți de serviciul militar. Abuzurile și barbariile săvîrșite cu ocazia vînătorii de recruți întreceau orice limită.

Este suficient să amintim aici că pentru prinderea minerilor, care se refugiau în mine, se folosea procedeul sălbatic al punerii de focuri în galeriile minelor pentru a-i determina pe aceștia să se predea organelor însărcinate cu recrutarea. Foarte mulți dintre minerii de pe Domeniul Zlatnei și-au găsit moartea prin sufocare în urma folosirii acestor metode criminale.

Dar și în fața comisiilor de recrutare, a căror misiune era să constate starea sănătății recruților, se săvîrșeau abuzuri din cele mai detestabile. Mituirea prin bani și daruri juca aici un rol hotărîtor, fapt care atestă gradul de corupție ale acestor autorități. Se întîlnesc nenumărate cazuri în care iobagii infirmi erau recrutați, iar alții sănătoși reușeau să scape prin bani grei. Documentele vremii ne permit să constatăm că aceste comisii de recrutare încasau sume fabuloase de pe urma acestor recrutări. Împotriva acestor metode barbare de recrutare însoțite de cele mai variate abuzuri, țărănimii iobagă alături de mineri a căutat să lupte pe toate căile, începînd cu împotrivirea și fuga din calea organelor de recrutare, folosind pe o scară largă automutilările și dezertările de pe cîmpurile de luptă și terminînd uneori chiar cu răscoala armată.

De grozăvia și urmările nefaste ale acestui sistem de recrutare prin violență, și-a dat seama, mai tîrziu, însuși guvernul transilvan care, la 14 noiembrie 1847, în pragul marelui an revoluționar, se vede silit să „înlocuiască recrutarea prin silnica prindere a oamenilor cu „folositoarele legi ale recruției prin tragere la sorti”. În realitate guvernul nu făcea decît să camufleze prin vorbe mieroase interesele claselor exploatoare, în slujba cărora se afla, deoarece și după noul sistem privilegiații rămîneau înafara tragerii la sorti și decia serviciului militar.

În continuare guvernul transilvan căuțînd să arunce praf în ochii maselor asuprite, încearcă să prezinte „avantajele” noului sistem de recrutare spunînd că a redus stagiul militar „numai la 8 ani” și afirmînd că „de acum înainte va fi mai ușoară slujba cătănească, fiindcă nu placul cuiva sau izbînda, nu pizma sau pîrtinirea, fără neplecata soartă sau purtarea de grijă cea dumnezeiască va hotărî de aici înainte cum și cine să împlinească sfînta și frumoasa datorie de a ține pacea țării dinăuntru și dinafară”.

Incontestabil că, față de vechiul sistem de recrutare, „cu funia și cu clinii satului”, noul sistem al tragerii la sorti era mai suportabil și mai uman, el țînînd seamă de stadiul de dezvoltare al societății în ajunul revoluției din 1848—49. Însăși mărturiile



Recrutarea silnică la oaste

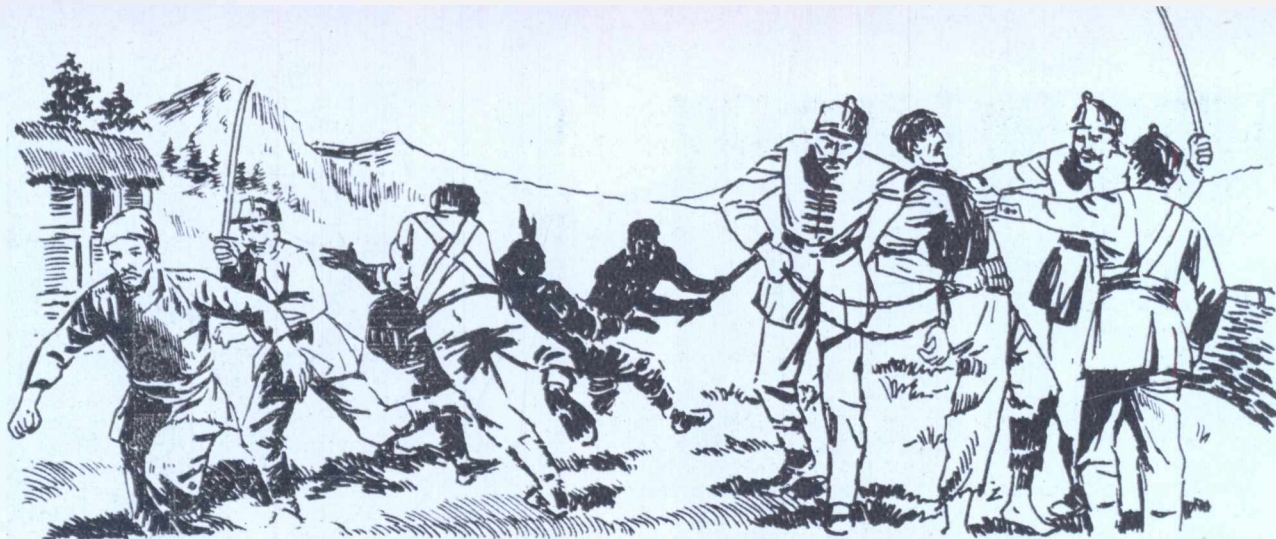

contemporane ne arată că acum „tinerii mergeau mai cu plăcere la arme și bocetul mamelor se mai rărise“. Această stare de spirit se reflectă și într-o poezie populară a vremii, intitulată „Versurile unui recrutar“ și din care cităm doar prima și ultima strofă:

„Haideți frați să tragem sorți
Că nu ne duc ca pe hoți
Cu funii legați la spate
Prin orașe și prin sate.
.....
Opt ani trec ca și o zi
Și-atunci dacă voi trăi
Pun mondirul la o parte
Că nu-s ostaș pîn-la moarte!

Desigur, pentru iobagul care mai înainte trebuia să-și sacrifice întreaga viață pe câmpurile de luptă, în lipsuri și mizerie departe de familia sa, cei opt ani la care se redusese stagiul militar i se păreau o concesie prețioasă. Realitatea însă era că viața ostașului

continua să se mențină extrem de grea, și că justiția feudală de clasă nu făcea altceva decât să îndulcească formal abuzurile și samavolniciile îndreptate împotriva iobăgimii socotită pe bună dreptate ca „rezervorul oștirii, izvorul contribuțiilor și baza tuturor sarcinilor publice“ și care nu avea alt drept decât acela de a se plînge.

Din nefericire însă nici sistemul de recrutare al burgheziei de mai târziu n-a înlăturat în întregime lor abuzurile și samavolniciile de tristă amintire ale Evului Mediu. Caracterul armatei burgheze rămînea tot acela de instrument îndreptat împotriva maselor populare asuprite și exploatare, și prin care capitaliștii și moșierii înțelegeau să înăbușe în sînge lupta pentru pămînt și libertate a țărănimii, precum și mișcările greviste ale muncitorimii. Așa s-a întîmplat cu răscoala țărănească din 1907, și tot la fel cu greva ceferiștilor din 1933, limitîndu-ne numai la aceste două exemple. Istoria a dovedit că interesele oamenilor muncii nu pot fi apărute decît de o armată populară vital interesată în menținerea și apărarea libertăților și a cuceririlor revoluționare.

Tragere fără muniție

Se pot oare executa trageri de concurs fără să se folosească muniția? S-ar părea că acest lucru este cu neputință. Dar să ne uităm la poligonul alăturat, unde se află o instalație neobișnuită. La prima vedere ne miră lipsa de protecție împotriva proiectilelor; există ce-i drept un cadran de tragere, dar cînd ne apropiem nu vedem nici o gaură provenită de la gloanțe. Aici concursul se ține fără folosirea gloanțelor. Cadranul are o sonerie electrică, iar în mijlocul cercului negru se află o sticlă mică rotundă. Mirarea

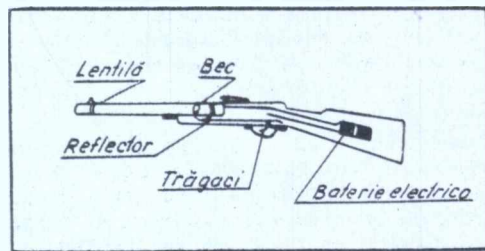

Fig. 1

noastră va fi și mai mare, cînd ne vom uita ce conține cadranul. Demontăm învelișul fixat de cutie și observăm o instalație complicată, care ne amintește de interiorul unui aparat de radio.

Să ne uităm acum la arma, cu care concurenții trag la țintă în cadranul misterios. La exterior seamănă cu o simplă carabină de sport. Numai țeava sa este ceva mai groasă. Dar construcția interioară a acestei carabine este cu totul diferită. Nu are magazie. Țeava arată așa, ca și cum ar fi încărcată prin față. Totuși nimeni nu o încarcă, căci tragerea se face fără muniție.

Cînd demontăm „carabina“ constatăm, că în țeavă se află un bec mic, avînd în spate un reflector. În patul armei se găsește o baterie electrică, iar trăgaciul este de fapt un comutator. La apăsarea sa, se aprinde becul în țeavă (fig. 1). Prin urmare, după cum reiese din cele de mai sus, „carabina“ trage cu raza de lumină, concentrate de o lentilă, aflată la capătul țevii. Ochirea și tragerea are loc ca la carabina normală. Bineînțeles, este urmată de o detunătură, iar pe cadran, în loc de gloanțe, se izbește un mînușchi de raze de lumină.

În sfîrșit, să ne apropiem de esența misterului. Pentru ca să-l înțelegem trebuie să revenim la cadran. Principalul său element este o cameră foto, care transformă energia luminoasă în electrică, adică lumina se transformă în curent electric.

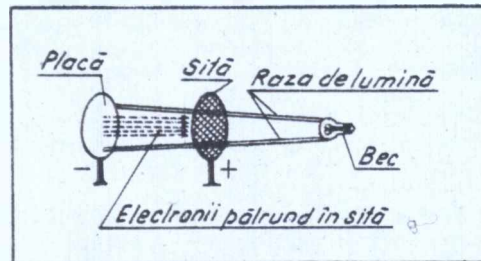

Fig. 2

Aceasta este posibil datorită fenomenului fotoelectric. El constă în faptul că, sub influența luminii, unele metale, ca de exemplu sodiul, potasiul, transmit în spațiu electroni și, după cum se știe, curentul electric este un curent de electroni.

În camera foto, o placă de potasiu, datorită razelor de lumină, transmite electroni. Aceștia încarcă cu electricitate pozitivă o sită, ceea ce este ușor, întrucît electronii au electricitate negativă (fig. 2). În modul acesta, în camera obscură apare un curent electric. Deoarece este foarte slab și în mod practic nu poate fi folosit, curentul este întărit de o instalație specială, denumită amplificator. Curentul electric astfel întărit este transmis spre soneria electrică de pe cadran. În momentul cînd tră-

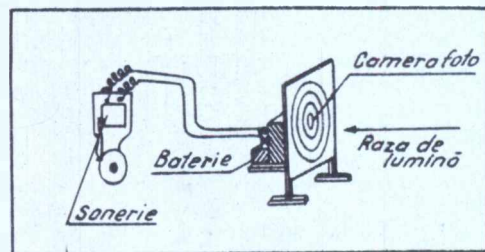

Fig. 3

gătorul nimerește cu mînușchiul de lumină, pornit din „carabină“, în camera foto instalată pe cadran, apare imediat un curent electric care, după ce se amplifică, pune în funcțiune soneria electrică. Prin urmare, la fiecare „împușcătură“ reglementară se aude soneria (fig. 3).

Distanța „tragerii“ depinde de puterea luminii și de sensibilitatea camerei foto.

(Din „Prietenul Soldatului“,
R.P. Poland)

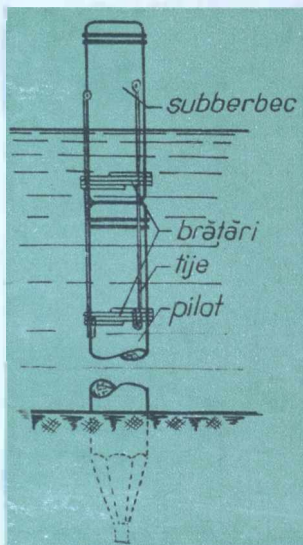

Fig. 1 Baterea piloților sub apă

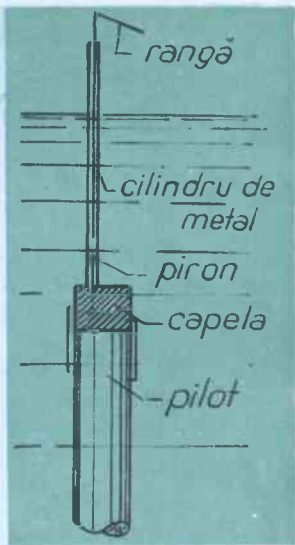

Fig. 2 Baterea pironelor sub apă

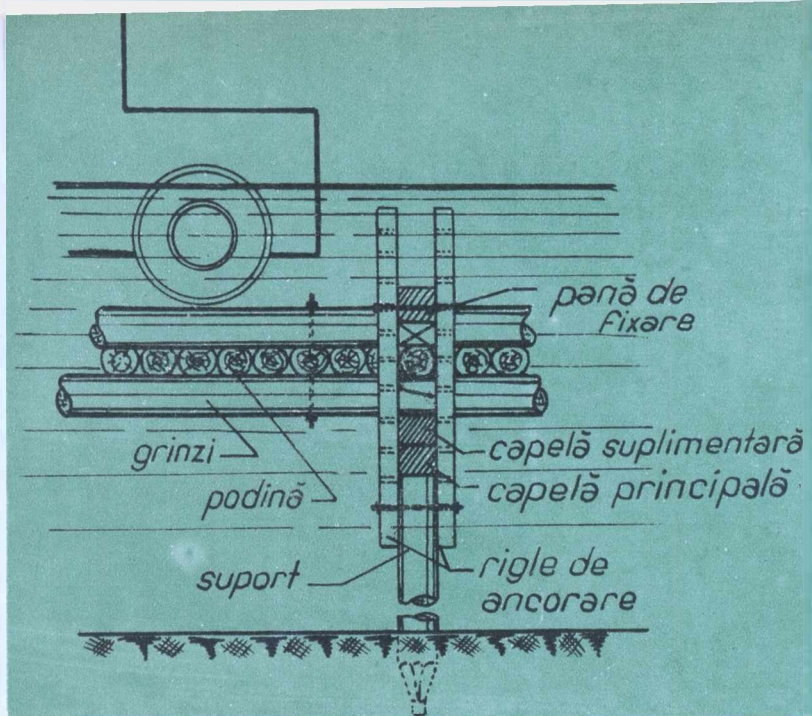
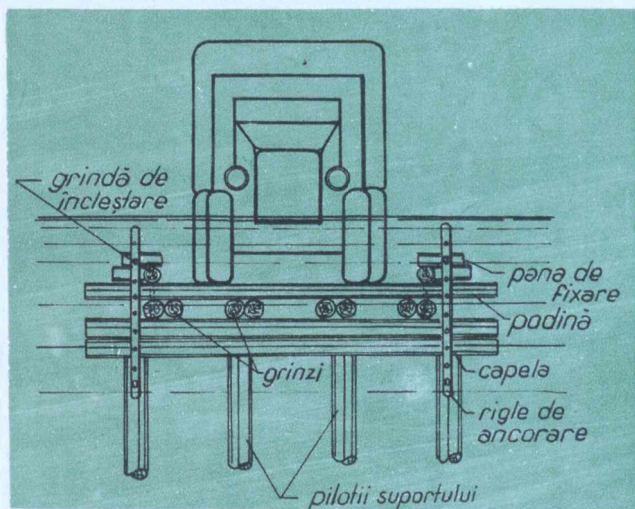

Fig. 3 Prinderea suprastructurii de suport

Fig. 4 Secțiune transversală în dreptul unui suport



PODURI SUB APĂ

de I. IGNĂTESCU

Podurile sub apă sînt lucrări ce se execută de regulă în timp de campanie, în scopul de a se asigura trecerea pe ascuns a trupelor și tehnicii de luptă peste un curs de apă, cînd aviația și artileria inamicului duc o acțiune activă în zona de trecere.

Podurile sub apă au fost folosite pentru prima oară de către trupele sovietice în cel de-al doilea război mondial. În luptele de la Stalingrad, de pildă, comandamentul sovietic a trecut de pe malul stîng pe cel drept al fluviului Volga imense rezerve de luptă fără ca inamicul să observe acest fapt.

Caracteristica tehnică principală a acestor poduri constă în faptul că partea superioară a podinei se află la 30—50 cm sub nivelul apei, ceea ce face ca podul să nu fie văzut nici din avion și nici de observarea terestră.

Pentru construcția podurilor sub apă, în afară de condițiile tactico-tehnice ce se cer de obicei la construcția podurilor, este necesar ca viteza curentului să nu depășească 1 metru pe secundă, iar variațiunile nivelului apei să fie cuprinse între ± 30 cm.

Materialul folosit atît pentru suportii cit și pentru suprastructură este lemnul.

Elementele podurilor sub apă, nu se deosebesc din punct de vedere al formei de podurile obișnuite. Tipul de suport mai des folosit este palea de piloți. Uneori cînd fundul apei nu permite baterea piloților, se folosesc și suportii ramă.

Pentru ușurința și rapiditatea lucrului, precum și pentru a se da posibilitatea folosirii repetate a aceluiași material, cea mai mare parte din elementele de suprastructură sînt standardizate.

Operațiunile care cer un mod deosebit de lucru decît cel normal sînt: baterea piloților sub apă, așezarea capelilor pe piloți și așezarea suprastructurii pe suportii.

Întrucît nu se poate face retezarea piloților sub apă, aceștia se reteză de la început, după lungimea necesară. Pentru baterea pilotului sub apă se folosește un subberbec. Pilotul se bate cu berbecul de mîna sau cu soneta pînă cînd partea lui superioară s-a apropiat de suprafața apei. Se așează apoi subberbecul și se continuă baterea pînă cînd se atinge înălțimea suportului sub apă (fig. 1).

Capela se prinde de pilot prin piroane. Pentru baterea pironelor se folosește un tub metalic care se așează cu partea inferioară pe locul unde trebuie bătut pironul. Se dă drumul prin tub pironului care, alunecînd în jos, se oprește cu capătul său inferior pe capelă în locul unde urmează a fi bătut.

Pironul se bate cu ajutorul unei răngi ce se introduce în tub și se mînuiește de afară (fig. 2). Prinderea provizorie de piloți se face cu scoabe de ancorare.

Suprastructura se construiește separat, la malul apei. În acest scop se așază pe apă, după un anumit plan, grinzi podului și deasupra podina. Fixarea podinei de grinzi se face prin grinzi de încheștare. Din această operațiune rezultă o plută (sau mai multe plute).

Prin plutire, suprastructura este adusă de supra suportilor și așezată în axul podului. Afundarea suprastructurii pentru fixare pe suportii se face cu ajutorul unor cami-

oane de tonaj potrivit care pășesc de pe o lacră pe alta. Sub greutatea mașinii, suprastructura se afundă și se reazimă cu grinzi pe suportii. Prinderea suprastructurii de suportii se face prin intermediul unor rigle de ancorare (fig. 3 și 4).

Pentru a fi ascuns de vedere, materialul de suprastructură se vopșește într-o culoare potrivită cu fundul și culoarea apei. În același scop se deformează contururile lineare ale podului prin agățare, de piloți și de părțile laterale ale suprastructurii, a unor legături de crengi, pietre sau alte materiale, care imită vegetația de fund.

Cînd apa este limpede, pe timpul zborurilor de recunoaștere inamice, se tulbură prin tirirea pe fundul ei, la deal de pod, a unor grape care răscolesc nămolul de la un mal la altul.

Pentru a se preîntîmpina neajunsurile provocate de creșterea sau scăderea nivelului apelor, înălțimea suportului se face variabilă. În acest scop se așază pe capela propriu-zisă a suportilor alte capele suplimentare care dau posibilitatea afundării sau ridicării suprastructurii odată cu modificarea nivelului apei. În acest caz riglele de ancorare se fac mai lungi.

Tehnica genistică a făcut ca posibilitățile de lucru și condițiile tactico-tehnice de folosire a podurilor sub apă să fie simțitor îmbunătățită în prezent.

ABSOLVENTII cercului nostru

Lăsasem în urmă bătrâna cetate descaun a domnitorilor moldoveni.

Soarele strălucea cu putere pe cer. Mă îndreptam încet, pe drumul ce duce spre Liteni. În față se desfășura o priveliște minunată: cîmpul în culori diferite, ici verdele ierbii, dincolo ogoarele, care pînă mai ieri fuseseră lanuri ce se legănau în bătaia vîntului, iar în depărtare se conturau crestele Carpaților, printre care se proiectează falnic, la orizont, atunci cînd e senin — Ceahlăul.

Apropiindu-mă de ultimul deal, dinaintea Litenilor, mă gîndeam: „Ce lucruri noi vor mai fi realizat membrii organizației A.V.S.A.P., așa cum eram obișnuit să aflu de cele mai multe ori cînd mergeam pe la ei?”

Ajuns la sediul organizației, am putut sta de vorbă cu președintele, tovarășul Frăsina Constantin și vicepreședintele, tovarășul Nistor Sava care este și instructor al cercului de topografie.

Eram în toiul discuțiilor, cînd tovarășul Nistor Sava, cu fața înseninată de zîmbet, îmi pune

în față un număr din revista „Viața Militară”, în care era vorba de consfătuirea fruntașilor pe armată.

— Iată, spuse el, răsfoind repede filele, avem mîndria de a vedea aici pe cercetașul caporal Nenec Constantin, absolvent al cercului nostru de topografie.

Priveam cînd la fotografia care reprezenta un tînăr ostaș, care scrutează orizontul cu un periscop, cînd la instructorul cercului de topografie, pe fața căruia citeam o mare satisfacție.

— Organizația noastră se mîndrește cu astfel de membri. Nenec Constantin a fost unul din cei mai buni membri ai cercului nostru de topografie, pe care l-a absolvit cu calificativul „foarte bine”. Iar acum, după cum vedeți, superiorii lui l-au trimis la consfătuirea fruntașilor pe armată.

În timp ce vorbea, vocea instructorului vibra de emoții:

— Într-una din zile, m-am întîlnit pe uliță cu mama „fruntașului pe armată”. „L-ai văzut pe Costică al meu? — Îmi zise ea, în timp ce-mi pune sub ochi revista. Nu degeaba l-ai

învățat dumnea-ta la A.V.S.A.P.” — și prin vocea ei duioasă glăsuia mîndria mamei al cărui fiu face cinste armatei noastre populare, care își pune toată nădejdea în brațul său înarmat.

Am surprins lacrimi de bucurie în ochii mamei... Aceasta era, vrea-să-zică, noutatea cu care mă așteptau destoinicii conducători ai organizației de bază din Liteni!...

Mulțumiți de rodul muncii lor, țărani se întorceau de la cîmp.

Se lăsa deasupra satului înserarea și, odată cu ea, o liniște molcomă.

Undeva, departe, cercetașul caporal Nenec Constantin se gîndește cu mulțumire că și în ziua care a trecut și-a făcut da-



toria de ostaș al țării, pe care învață s-o apere la nevoie.

„Vreau să fiu demn de organizația de bază de unde am plecat” — își zice.

Și ca el, sînt mulți ostași în armata noastră populară care fac cinste organizațiilor din care au plecat.

Bogdan RĂDĂȘANU

Vicepreședinte al Comitetului regional A.V.S.A.P. — Suceava

discuție în jurul unei... chei

Comitetul organizatoric regional Timișoara ține sub sigiliu magazia de materiale de la Arad, în loc să trimită un delegat să facă repartițiile la raioane.

Să nu vă pară vorba mea ciudată:
Și lucrurile au „glas” citeodată.
Exemplul de mai jos o să v-arate,
Că-ntr-o măsură bună am dreptate:

Uitat pe ușa unei magazii,
Un lacăt suspina în nopți firzli
Și se gîndea-ntristat că l-a fost scris
Să zacă ruginit și nedeschis,
Cînd auzi deodată-n noaptea clară
O voce... care-l face de ocară:
— Amice lacăt, ești un inculat
Nu doar la propriu... și la figurat!
Fiindcă ne ții aici, fără pricină,
Scăldate-n praf și roase de rugină;
Cînd peste tot se cer materiale
Noi stăm supuși capriciilor tale
Și-n loc să fim trimise la raioane
Răbdăm din parte-ți fel de fel de toane...
E timpul-acum, socot, să te decizi
Și ușa cît mai larg să ne deschizi.
... Tumult de voci l s-au alăturat:
— Deschide ușa, că ne-am săturat!
Iar lacătul, săracul plin de spalmă
S-a pomenit că-ncețitor îngaimă:
— Suratelor, vă spun, aveți dreptate
Să v-arătați afit de revoltate
Dar eu nu s cu nimica vinovat!
Sînt doar un lacăt... drept că-s inculat
Dar... bănuiesc că-aveți și voi idee

Că eu ca lacăt aparțin de-o cheie.
Ori cheia asta văd că întirzie
Să se abată pe la magazine.
Așa că eu, oricît mi-aș da silință
Să vă ajut, nu-mi este cu putință.
Iar voi în loc să mă luați încet
M-ați cam făcut cu ouă și oțet.
...Și suspină, apoi lăstînd oțatul:
— Vă rog să-mi spuneți: eu sînt vinovatul?
Pentr-un moment făcerea a domnît...
Apoi mai multe voci au izbucnit:
— Nu, nu! Și să ne fie cu tertare!
— Dar cine poate fi? Ei? Cine oare?
... Și toți într-o-nțelegere deplină
Au hotărît că... cheia e de vină.

Aspectul ăsta după cît se pare
Pe la Arad e încă în vigoare.
Și cam de mult uitata magazie
Așteaptă cheia, poate c-o să vie.
Nu singură, ci pentru rezultat
Să aibă-nsoțitor un delegat
Care prin semnătura dumisale
Să dele drumul la materiale.

Aceasta este foat-istorioara...
Ce spune C.O.R.-ul Timișoara?

Ion RUȘ

(După corespondența tovarășilor Popa Marin și Harnagea Gheorghe)

E

ra în anul 1952. În timp ce poporul muncitor din Republica Democrată Germană lupta cu avânt pentru realizarea obiectivelor primului plan cincinal, în scopul de a crea pentru masele largi ale celor ce muncesc bazele trainice ale unei vieți pașnice, de bunăstare, politicienii fără conștiință, din Bonn, vedeau statul separatist al Germaniei de vest, pe timp de 50 de ani, în cadrul așa-zisului „Acord de război general”, trupelor de ocupație americane, engleze și franceze. Guvernul, pretins suveran al R.F.G., îngăduia astfel trupelor statelor străine să transforme țara lor, în mod oficial, într-o bază de plecare pentru un nou război prădalnic.

Puteau oare forțele iubitoare de pace din Germania și indeosebi oamenii muncii din R.D.G. să privească nepăsători la această acțiune periculoasă? Să îi muncit ei oare din greu, ani de-a rândul, pentru ca, într-o bună zi, construcțiile și noile instalații ridicate de ei, toate cuceririle primului stat german al muncitorilor și țăranilor să cadă din nou în mâinile vechilor monopolști și iuncheri? Desigur că nu. În fața pericolului ce-i amenința din vest, muncitorii din R.D.G. și, în special, tineretul au cerut guvernului lor să le creeze posibilitatea ca, în paralel cu munca lor pașnică, să se poată pregăti și pentru apărarea patriei.

Astfel, s-a ajuns la acea hotărâre a Consiliului de Miniștri al R.D.G., din august 1952, care făcea cunoscut crearea Asociației pentru Sport și Tehnică (G.S.T.). Așa a luat ființă asociația patriotică de apărare din R.D.G.

Sîntem acum în anul 1957. După cinci ani de existență, G.S.T. a ajuns una din cele mai importante organizații de masă din Republica Democrată Germană. Ea întrunește, în rândurile sale, sute de mii de membri. Discipline sportive ca aviația, motociclismul, tirul, radioamatorismul, telegrafia, telefonica și sportul nautic atrag tineretul ca un magnet. Dacă astăzi tinerii piloți ai G.S.T. brăzdează cerul patriei lor, zburînd deasupra pădurilor și câmpiilor cu aparatele lor moderne, produse în R.D.G. ca, de exemplu, avioanele „Meise” sau „Libelula”, dacă motocicliștii aleargă cu noile lor mașini de tipul „MZ ES-250”, dacă trăgătorii luptă pentru noi recorduri cu armele lor de primă calitate, construite în fabricile — astăzi bun al poporului — din Suhl, aceasta se datorește avîntului rapid al muncii G.S.T. din cei cinci ani de activitate care au trecut și de care membrii asociației sînt mîndri.

În timp ce în 1952—1953 lipsa unei temeinice baze materiale pentru pregătire, era înlocuită cu entuziasmul membrilor asociației, astăzi, ei au la dispoziție în toate colțurile R.D.G., școli și așa-zise „Case de instruire”, amenajate cu cele mai moderne instalații.

De la începuturile modeste ale primilor ani, G.S.T. a ajuns astăzi o organizație care nu mai poate lipsi din viața socială a R.D.G. și care constituie un factor important pentru ridicarea forței de apărare a primului stat german al muncitorilor și țăranilor.

★

Această dezvoltare rapidă nu ar fi fost însă posibilă fără ajutorul și sprijinul asociațiilor patriotice surori și, mai ales, fără a se folosi bogata experiență a D.O.S.A.A.F. din U.R.S.S.

De la prietenii noștri sovietici am învățat printre altele, de exemplu, că activitatea atât de multilaterală a asociației nu se poate desfășura cu succes, fără un puternic activ de instructori voluntari.

CINCIANI de activitate

Articol trimis de corespondentul nostru
din R.D.G., Gunter STAHMANN



Piloții din R.D.G. au astăzi la dispoziție avioane moderne ca de exemplu „Sohaj”



Vasul-școală „Freundschaft” (Prietenie) pe care tinerii sportivi nautici ai G.S.T. capătă o temeinică pregătire în domeniul tehnicii navale și al navigației



*Transmisioniștii formați în
rîndurile G.S.T. la un exer-
cițiu*

*Motosportivii capătă cu-
noștințe practice de circula-
ție pe mașini*



În cei cinci ani ai existenței sale, G.S.T. a ridicat o serie întreagă de buni trăgători sportivi. În fotografia noastră, studenta Gerda Schiüter din Cottbus, care a obținut titlul de „Maestră a tirului din R. D. G.”

Atunci cînd aviatorii din R.D.G. au trecut de primele faze ale instrucției și erau în măsură să realizeze performanțe mai mari, pe care însă nu le puteau atinge cu avionul de exerciții „Baby II b”, prietenii cehoslovaci și, mai tîrziu, cei polonezi ne-au venit în ajutor cu aparatele „Sohaj” și „Jaskolka”. Cu ocazia diferitelor manifestări internaționale, organizate de asociațiile surori, motocicliștii, marinarii sportivi, aviatorii, radioamatorii precum și trăgătorii sportivi ai G.S.T. au acumulat o prețioasă experiență, pe care au împărtășit-o apoi, tovarășilor lor din rîndul organizațiilor de bază, fapt care a dus la o creștere apreciabilă a activității, a performanțelor și măiestriei lor sportive. Astfel de manifestări și vizite reciproce au contribuit de asemenea la întărirea prieteniei între membrii organizațiilor surori, au întărit convingerea că lupta lor comună pentru apărarea patriei lor și pentru menținerea păcii va avea succes deplin.

Cu toată creșterea ei rapidă și plină de succese, G.S.T. a trecut însă prin multe „boli ale copilăriei”. Pentru prima oară în istoria Germaniei, masele cele mai largi ale populației au avut, datorită G.S.T., posibilitatea de a practica diferite discipline sportive ca zborul, călăria și sporturile marinărești care în trecut erau rezervate numai claselor dominante, avute. Astfel, s-a ajuns la un moment dat la situația că numeroși membri ai G.S.T., datorită entuziasmului pentru practicarea acestor disci-

pline sportive, au uitat că activitatea de pregătire în rîndul asociației are o însemnătate mult mai adîncă pentru întărirea capacității de apărare a republicii lor.

Munca hotărîtă depusă de numeroși activiști pentru înlăturarea acestei concepții de a face „numai sport”, nu a rămas fără urmări. Activitatea de pregătire cu caracterul ei aplicativ s-a întărit. În prezent, zeci de mii de membri ai G.S.T. s-au prezentat voluntar pentru serviciul onorific în armata populară națională. Ca piloți de avioane de vînătoare cu reacție, ca matrozi ai forțelor navale sau ca tanchiști, ei au pus astfel în practică cunoștințele însușite în cadrul G.S.T.

August Bebel, unul din conducătorii de seamă ai clasei muncitoare germane a spus cîndva, pe bună dreptate: „Dacă te laudă dușmanii, atunci poți fi sigur că ai greșit; dacă însă te calomniază, atunci să fii convins că ești pe calea cea bună”.

Ziarele burghezo-capitaliste din R.F.G. și din Berlinul de vest, precum și posturile de radio ca, de exemplu, RIAS se străduiesc din toate puterile să împiedice tineretul din R.D.G. de a se înrola în rîndurile G.S.T. și de a participa la activitatea de pregătire. Cu aceasta, ei nu dovedesc altceva decît că forța acestei asociații în opera de consolidare și de întărire a R.D.G. le stă ca un spin în ochi.

Chiar dacă nu am fi știut, propaganda acestor ideologi ai imperialismului și ai fascismului, din R.F.G., constituie pentru

noi o nouă confirmare că sîntem pe drumul cel bun, pentru a le strica socotelile lor de a declanșa un nou război în Europa.

★

Asociația pentru Sport și Tehnică a împlinit cinci ani. Acest fapt constituie pentru activiștii și membrii săi un bun prilej, nu numai de a privi cu mîndrie la munca și rezultatele obținute în trecut, ci și de a trage o serie de concluzii și învățăminte însemnate pentru activitatea viitoare.

Mai mult ca pînă acum, organizația noastră patriotică va urma linia educării tineretului în spiritul patriotismului, se va strădui să le formeze deprinderile și cunoștințele necesare, pentru a fi în măsură, la nevoie, să lupte pentru apărarea R.D.G., pentru menținerea păcii.

În Rezoluția Sesiunii a III-a a Comitetului Central al G.S.T. se spune: „Succesul în munca organizației noastre se măsoară după numărul membrilor ce și-au însușit temeinice cunoștințe militare și tehnico-militare și care sînt gata de a întări, în mod voluntar, rîndurile armatei noastre naționale populare. Bilanțul primilor cinci ani ai existenței sale justifică faptul că G.S.T. își îndeplinește cu cinste aceste sarcini”.

A devenit organizație fruntașă

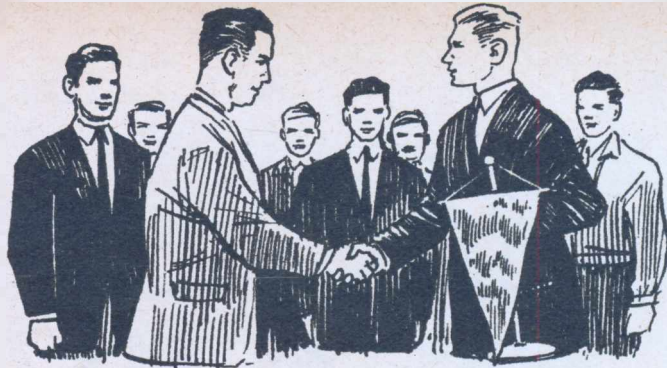

La sfârșitul anului 1956, se vorbea din ce în ce mai puțin în raionul nostru, despre activitatea organizației A.V.S.A.P. de la Atelierele „9 Mai”.

Cel ce încerca să discute cu unii membri ai organizației de la turnătorie, de la construcții metalice, sau de la strungărie despre activitatea de pregătire sau despre celelalte obligațiuni statutare, peste tot găsea același răspuns: lipsă de activitate. Iar alții răspundeau prin simple stringeri din umeri.

„Cercul de auto-moto s-a autodizolvat și el”, spunea un tovarăș de la forjă, dornic să se pregătească în acest domeniu. De fapt, acest eveniment era comentat pe larg și la gazeta satirică a întreprinderii care întreba: unde este comitetul organizației A.V.S.A.P., ca să vadă cum din mașina destinată pentru învățarea conducerii la acest cerc, nu a rămas decât o movilă de fiare părăsite?

Despre celelalte activități nici vorbă. Membrii comitetului nu-și mai aminteau nici cel puțin când avusesse loc ultima lor ședință. La sediu, într-un dulap, se găseau zeci de carnețe nefolosite ale membrilor de luni de zile. Dintr-un registru reieșea că, de mai multe trimestre, nu erau încasate cotizațiile de membru. Peste planșe, programe, conferințe etc, care zăceau nefolosite în dulapuri, se așternuse praful.

Aceasta era situația de la Atelierele „9 Mai”...

— Cu ce începem tovarășe Dumitrescu? — s-a adresat un activist raional, secretarului de partid din întreprindere care convocase biroul pentru a analiza această problemă.

Și, discuțiile care au urmat, în ceaședință de partid, în urma raportului prezentat de către comitetul organizației A.V.S.A.P. au arătat, în mod clar, slăbiciunile, au scos la iveală lipsurile și mai ales lipsa spiritului de răspundere personală la cea mai mare parte din membrii comitetului precum și faptul că nici biroul organizației de partid nu acordase, pînă atunci, un ajutor mai eficace pentru aplicarea în viață a sarcinilor organizației A.V.S.A.P.

— Această situație trebuie lichidată — a spus în concluzie secretarul organizației de partid. În întreprindere noastră sînt mari posibilități pentru creșterea și consolidarea acestei organizații... Propun ca biroul organizației de partid să ia hotărîrea de a reorganiza comitetul organizației A.V.S.A.P., numind tovarășii din cei mai buni, iar pe cei care nu și-au făcut datoria să-i tragem la răspundere. Aș mai propune ca, începînd chiar de mîine, să se convoace în fiecare atelier adunări generale extraordinare în cadrul cărora să se dezbate cum este asigurată conducerea de către partid a organizațiilor A.V.S.A.P. de atelier și să se adopte de către fiecare organizație de partid din sectorul respectiv, măsuri corespunzătoare. Noul comitet A.V.S.A.P. să întocmească un plan de acțiune pe o scurtă perioadă, care să cuprindă măsuri precise pentru înlăturarea lipsurilor de care s-a vorbit aici, iar după aprobarea lui de către comitetul organizatoric raional, organizația să treacă la aplicarea lui.

La propunerile făcute de către secretarul de partid s-au mai făcut completări de către ceilalți membri ai biroului organizației de partid.

Se făcuse seară, tirziu. Se opriseră și strungurile schimbului II, au tăcut și ciocanele la forjă, cînd membrii biroului au definitivat hotărîrea și au semnat procesul verbal.

★

De atunci, a trecut aproape un an. Hotărîrile organizației de partid au adus noi schimbări în viața organizației A.V.S.A.P.

Deși cu puțină experiență la început, dar conștiințe de marea răspundere care apăsă pe umerii lor, membrii noului comitet al organizației, avînd fiecare sarcini precise, au trecut la completarea comitetului organizațiilor de atelier cu cadre capabile și la instruirea lor temeinică, cu ajutorul comitetului organizatoric raional.

Încetul cu încetul, în munca noului comitet a început să dispară timiditatea în acțiuni. Cu ajutorul organizației de partid, în colaborare cu celelalte organizații de masă, s-a făcut o planificare judicioasă a sarcinilor, defalcîndu-le pe organizații de secție, s-a pornit la stabilirea unei evidențe precise a membrilor și s-au creat cercurile de pregătire, care și-au format baze materiale corespunzătoare.

Fără îndoială că toate aceste măsuri organizatorice au fost însoțite de o susținută muncă de propagandă și agitație concretizată atît prin agitație vizuală cît și prin emisiuni la stația radio, convorbiri ținute de ofițeri activi dintr-o unitate militară din apropiere și citirea în colectiv a organului nostru central „Pentru Apărarea Patriei”.

Se înțelege că, în aplicarea tuturor acestor măsuri, se întîlnea și rezistența acelor care, din comoditate, răspundeau cu greu la asaltul care se dădea pentru lichidarea rămînelor în urmă în această organizație.

Deore metodele folosite în biruirea acestor greutăți, președintele organizației de bază de la „9 Mai”, Fasole Stan, la una din ședințele de schimb de experiență organizate pe raion arăta:

„La primele ședințe de pregătire aveam o frecvență foarte slabă. Număram pe degete membrii prezenți. N-am dezarmat; am folosit două căi. Fiecare membru al comitetului de atelier (secție), în ziua de pregătire venea la lecție aducînd cu dînsul patru-cinci tovarășii din sectorul său de muncă. Un tovarăș ofițer de rezervă, membru al comitetului nostru, împreună cu vicepreședintele, se țineau scai de buna pregătire a instructorilor șefi, pentru ca lecțiile să fie cît mai atractive. Această metodă a făcut ca, pînă la urmă să avem o frecvență la pregătire de 80—90%.”

A fost o perioadă — continuă tovarășul Fasole Stan — cînd tineretul ne dădea mult de lucru. Aceasta datorită faptului că unele elemente indisciplinate reușeau, prin atitudinea lor lipsită de seriozitate, să susțină atenția celorlalți, imprimînd pregătirii un caracter formal.

Cu răbdare și calm, cu sprijinul organizației de partid și a U.T.M. am rezolvat și această lipsă. Am folosit, de exemplu, organizarea unor discuții libere purtate cu acești tineri de către directorul întreprinderii, de către membrii de partid, tovarășii ilegalisti și chiar ofițeri activi, aduși în întreprindere în cadrul întîlnirilor cu militarii. În general aceste discuții nu se prezentau sub forma unor observații. Cu acest prilej, se vorbea mai ales despre spiritul de răspundere față de întărirea capacității de apărare a patriei, pe care trebuie să-l aibă fiecare cetățean, despre exemplul personal etc.

În alte împrejurări, despre roadele celor merituosi în munca asociației s-a ținut seama și la evidențieri, premieri etc.”

Ceilalți președinți de organizații care ascultau din experiența organizației de la „9 Mai” care a avut o activitate atît de slabă în trecut, urmăreau cu interes cum a evoluat munca, notînd în caiete.

Astfel, ei au luat cunoștință că organizația de bază de la „9 Mai” depășise la acea dată, planul de pregătire. În această organizație nu mai există membru fără carnet și fără să-și fi achitat cotizația pe întregul an.

De asemenea, au fost informați despre felul cum membrii organizației au reușit să-și amenajeze un cerc de auto model, cum puține sînt în București. Au aflat despre construirea unui poligon de tir propriu, despre repararea, prin muncă voluntară, a celor trei mașini turism, dintre care una pentru organizația lor și cîte altele...

Într-adevăr, rezultatele obținute de cei de la „9 Mai” au răsturnat așa-zisele „condiții obiective” și „specifice” ale unor cadre din unele organizații A.V.S.A.P. care continuau să cultive teza „imposibilităților”, cînd se loveau de greutăți.

★

De curînd, la Atelierele „9 Mai” cele cîteva sute de membri A.V.S.A.P. au luat cunoștință de un eveniment deosebit. În sala de festivități urma să aibă loc adunarea generală extraordinară în vederea prelucrării unei hotărîri a comitetului organizatoric raional.

După semnalul de încetare a lucrului, un puhoi de oameni se îndrepta către sală, încît cu greu se mai putea găsi un loc pe scaun.

Sedința începuse. O mare de capete privea către masa prezidiului. Expunerea a fost scurtă. Din ea s-au desprins victoriile obținute, unele după altele, de către această organizație la care au participat toți acei tovarășii care, modești, ascultau acum în liniște, dar cu legitîmă mîndrie.

Expunerea luase sfîrșit. Un ropot de aplauze a străbătut departe afară, amestecîndu-se cu zgomotul cazanelor de la uzină sau a macaralelor din ateliere.

Cerchezanu DUMITRU
Președintele comitetului raional
AVSAP Gheorghe Gheorghiu-Dej
din Capitală

PRIMUL CONCURS REPUBLICAN de NAVOMODELISM

Vestea că, la sfârșitul lunii august, va avea loc primul concurs republican de navomodele a fost primită cu mult interes de toți pasionații acestui gen de construcții. Faptul acesta s-a putut constata din numărul mare de modele prezente la startul concursurilor regionale de selecție cât și la startul concursului republican desfășurat la București, în zilele de 30 august — 1 septembrie 1957.

În dimineața primei zile a concursului, la sediul Clubului Nautic București, situat pe malul lacului Băneasa, 71 modele, rod al muncii stăruitoare a constructorilor din 15 regiuni ale țării, așteptau trecerea primei probe: aceea de verificare la stand. Proba care a constat din verificarea amănunțită a calităților de construcție, a nivelului de realizare a modelelor, a ținut toată ziua și de-abia a doua zi s-a trecut la desfășurarea efectivă a probelor pe apă.

Proba cu care au început întrecerile, în cea de-a doua zi a concursului, a fost și cea mai dificilă: navigația la coardă a hidroglisoarelor cu elice aeriană și elice la apă. Diversitatea modelelor prezente la start, la a căror realizare constructorii lor au dovedit multă inventivitate și fantezie, a făcut ca proba să fie una dintre cele mai atractive și pasionante din concurs. Dar, de la bun început, s-a dovedit că surprizele nu au să lipsească. Chiar mai înainte de a fi puse la apă, mulți dintre favoriții probei au fost descalificați (punctaj 0), datorită nerealizării timpului de pregătire (15 minute) pentru pornirea motorului. Acest fapt s-a datorat, mai ales, emotivității unor participanți care luau parte pentru prima dată la un asemenea concurs.

Numărul celor care au ieșit din concurs a fost sporit simțitor și datorită cuplului puternic al hidroglisoarelor cu elice aeriană, provocat fie de rezistența mare a apei, fie de propulsia prea puternică dată de motor care a făcut ca multe modele să capoteze mai înainte de a parcurge cele cinci ture pe o rază de 8 metri (250 m), prevăzute în regulamentul de concurs.

Interesant este de arătat faptul că, pe primele locuri, s-au clasat concurenții care, jertfind silueta aerodinamică a modelului în schimbul vitezei, au construit ambarcațiuni cu forma apropiată de aceea a unei simple scinduri.

De o atenție deosebită s-a bucurat și întrecerile la categoria nave militare propulsate, unde modelul navei de linie prezentat de constructorii Stere C. și Răduță I. din Cimpina, a fost mult apreciat de juriu și de către numeroși spectatori. Impresionantă prin mărimea sa — 3,33 m — cât și prin viteza ridicată pe care a realizat-o, grație puternicului motor electric de care dispune, această navă a dovedit totodată și excelente calități de manevrabilitate. Pe valorile lacului, modelul s-a comportat, în ceea ce privește stabilitatea, asemenea unei nave reale.

Partenerul său, modelul de distrugător prezentat de Ciortan Leontin din Petroșani, deși executat la o scară mai redusă (1 m), a dovedit și el calități nautice foarte bune.

Un interes deosebit a stârnit și proba de navomodele radio-telegidate în cadrul căreia s-a remarcat modelul de crucișetor realizat de inginerul Balatescu Zeno și fiul său, Mircea, reprezentanți ai regiunii Timișoara. Comandat prin radio, modelul a reușit să execute patru comenzi

(pornirea și oprirea motorului, cirna la stînga și la dreapta). Din păcate, acumulatorul descărcat în bună măsură, nu a reușit să asigure execuția precisă a manevrelor dorite.

Concursul trebuia să ia sfârșit cu desfășurarea întrecerilor la cele șase categorii de navomodelle cu vele, dar ploaia și apoi calmul atmosferei a împiedicat desfășurarea regatelor, fapt care a determinat să se renunțe la întocmirea clasamentului pe regiuni.

Concursul a fost încheiat în dimineața zilei de 1 septembrie, pe lacul Herăstrău, cu o frumoasă și reușită demonstrație a modelelor participante la concurs.

Zgomotul produs de zecile de motoare a hidroglisoarelor, numeroasele navomodelle de diferite construcții ce alcătuiau o adevărată flotă în miniatură, navele de linie cât și distrugătorul, au atras pe pontonul debarcaderului, sute de spectatori care au făcut o călduroasă manifestare de simpatie pentru iubitorii acestei ramuri de pregătire marinărească ce se practică în cadrul asociației noastre.

După demonstrație, la sediul Clubului, s-a desfășurat festivitatea de înmînare a premiilor primilor clasați în diferitele probe ale concursului după cum urmează:

Categoria „Nave militare autopropulsate“

Locul I: Stere C. și Răduță I. de la reg. Ploești

Locul II: Ciortan L. de la reg. Hunedoara

Categoria „Navomodelle radio-telegidate“

Locul I: Balatescu Z. și Balatescu M. de la reg. Timișoara

Categoria „Hidroglisoare cu elice la apă“

Locul I: Purice F. de la oraș București

Locul II: Maxim I. de la reg. Bacău

Locul III: Șerban I. de la oraș București

Categoria „Hidroglisoare cu elice aeriană“

Locul I: Muscă M. de la reg. Cluj

Categoria „Machete de vitrină“

Locul I: pionierul Georgescu M. de la oraș București

Locul II: Anghel Gh. de la reg. Galați

Locul III: Otvos Iosif de la reg. Timișoara

Categoria „Yachturi cu vele“

S-au clasat pe primele locuri pe baza verificării la stand: Casian A., Ivanovici S., Purice F., Delinschi Petre, Anghel Gh., pionierul Girlea Gr., Postolache F., Stemler T., pionierul Anton A., Constantinescu V., Podașcă C. și Szabo Iosif.

Foto: Șt. CIOTLOȘ

K. E.

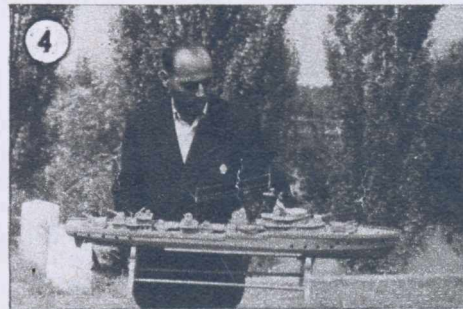

1. Modelul navei de linie 202 în plină cursă

2. Modelul de crucișetor radio-telegidat „Mircea“ executând un rondou

3. Unul dintre hidroglisoare în plină viteză

4. Constructorul navomodelist Sulea Nicolae

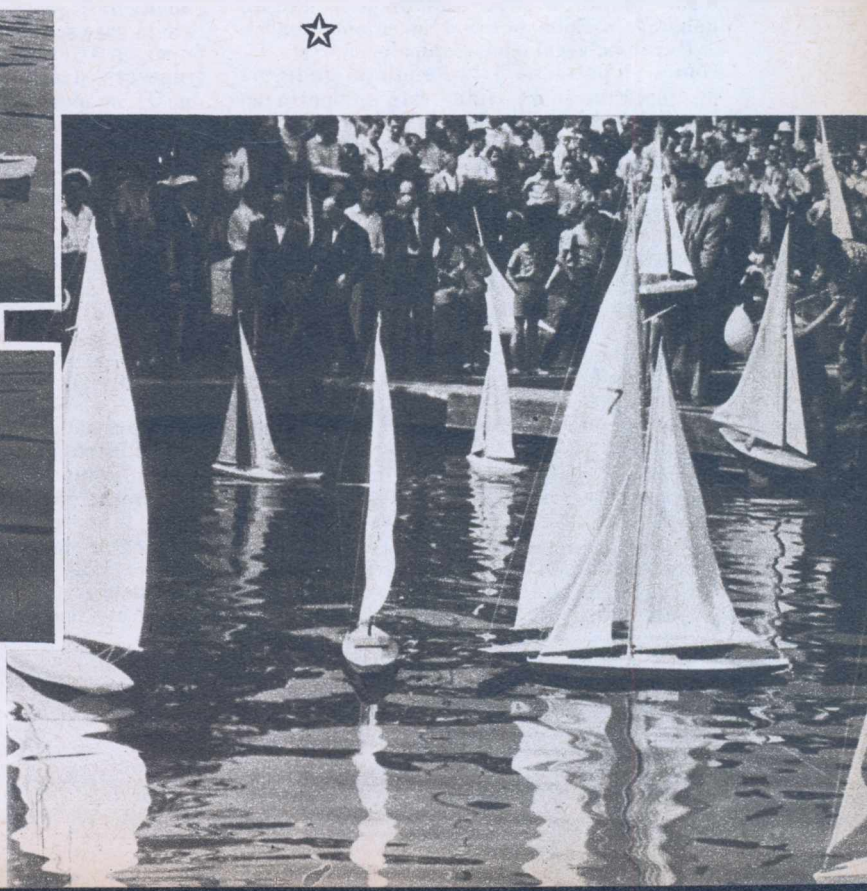
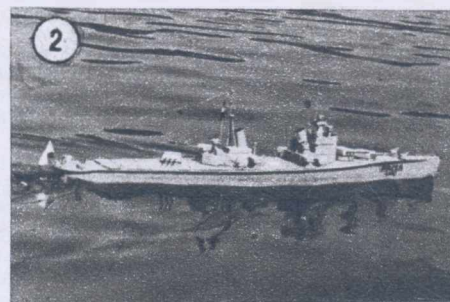



Cuba este una dintre cele mai mari insule care, presărate din abundență în Marea Antilelor, formează o adevărată punte între Peninsula Florida (S.U.A.) și America de Sud. Trecută pentru prima dată pe harta lumii de către genovezul Columb, acum 465 ani, Cuba devine cu timpul un măr al discordiei în politica colonialiștilor spanioli, englezi și americani.

Deși lipsită de mult râvnitele zăcăminte de aur care-i atrăsese pe conchistadorii spanioli prin aceste locuri, frumusețea de basm a noului pământ îi fascinează. Bogăția sălbatică a țărmurilor umede, acoperite cu o floră de o frumusețe neînținută, păduri nesfârșite de copaci veșnici verzi, munți acoperiți cu brazi și arbori împodobiți cu flori minunate, dar, mai ales, întinsele plantații de banani, trestie de zahăr și tutun a exercitat o atracție irezistibilă asupra spaniolilor. Și, după 19 ani de la prima vizită a lui Columb, aventurierul Diego Velasquez debarcă în Cuba pornind la colonizarea ei.

Dărnicia vegetației tropicale, sporește lăcomia și pofta de jaf. Populația indigenă decimată în scurt timp, este înlocuită cu negri din Africa. Astfel ia naștere un nou popor, robust, harnic, dar care în urma suferințelor și a exploatării crunte la care este supus, ajunge la disperare. Ca urmare, poporul Cubei începe lupta de eliberare națională.

Sub presiunea nefecetatei revolte, stăpînitorii spanioli sînt nevoiți a acorda populației o serie de drepturi care, încetul cu încetul, duc pînă la urmă la desființarea robiei. Dar libertatea este greu de cucerit. Ea rămîne încă multă vreme o himeră pentru acești oameni sortiți să ducă o viață de infern într-o țară bogată și frumoasă ca în basme.

Poporul înțelege că numai prin luptă își va putea cuceri drepturile. Așa s-a ajuns la mișcarea din anul 1895, mișcare de o amploare neobișnuită, ai cărei conducători, generalul negru Monkado și mulatru Maseo, prin vitejia lor au intrat, mai apoi, în legendă.

Statele Unite, care pînă acum stătuseră în expectativă, intervin în această luptă inegală, urmărind să pună mîna pe bogățiile Cubei. Și astfel, S.U.A. declară război Spaniei. În urma păcii de la Paris (1898), Cuba capătă un simulacru de independență, în realitate însă, ea trece în stăpînirea puternicilor săi vecini.

La numai trei ani de la consumarea războiului hispano-american, Adunarea Constituantă a Cubei este silită a introduce în Constituția țării așa-zisa „Îndreptarea Plat-ta” prin care Statele Unite îngrădesc suveranitatea Cubei, obținînd dreptul de intervenție în toate problemele. În acest fel, poporul cuban își capătă în persoana imperialismului yankeu un stăpîn mult mai puternic și hapsîn.

Marile frămîntări petrecute în Rusia anul lui 1905 au un puternic răsunet și în acest îndepărtat arhipelag. Însuflețiți, patrioții, cubani desfășoară o largă mișcare de eliberare la care se alătură, în scurt timp, întregul popor. Alarmate, trustrile americane aduc trupe care înăbușă mișcarea de eliberare și duc la ocuparea insulei.

Capitalul american reușește în cîțiva ani să-și subordoneze viața economică a insulei. Rînd pe rînd, întinsele și fecundele plantații de banani, de trestie de zahăr etc. trec în stăpînirea faimosului monopol „United Fruit Company”. Exploatarea la care e supusă muncitorimea agricolă adusă în situația de sclavi moderni, îi determină pe mulți dintre ei să ia drumul orașelor. Dar și aici, capitalul american e prezent. Industria zahărului, a prelucrării tutunului, comerțul și exploatarea miniere aparțin aceluiași zeu — dolarul.

În perioada aceasta, de grele încercări pentru întreaga țară, sub influența luminoaselor idei ale Marii Revoluții Socialiste din Octombrie, ia ființă Partidul Comunist din Cuba în care poporul muncitor află un conducător de nădejde. Sub presiunea unor mișcări bine organizate și bine conduse, guvernele reacționare, instalate la putere de americani, cad unul după altul. Îngrijorate

de evoluția evenimentelor care le primejduia profiturile obținute din jefuirea insulei, cercurile americane organizează aducerea la putere a unui guvern de mină forte, în frunte cu acolitul lor Fulgencio Batista.

După dizolvarea parlamentului și formarea guvernului, Batista a trecut la desăvîrșirea operei începute de înaintașii săi, lichidînd pînă și ultimele rămășițe de drepturi și libertăți constituționale ce mai rămăseseră.

Folosind condițiile favorabile create prin dezăntuirea acestei terori, monopolurile americane pornesc și ele ofensiva pe plan economic. În ciuda opoziției și a grevelor de protest, mii și mii de muncitori sînt alungați în stradă. Peste zece la sută din cei 5.500.000 de locuitori ai Cubei devin astfel muritori de foame.

Aceste acțiuni samavolnice cît și teroarea dezlănțuită de guvern sîrnesc mînia poporului. Întreaga țară e cuprinsă de greva generală. Forțele guvernamentale intervin; între greviști și trupe au loc ciocniri sîngeroase. Zeci de fruntași sindicali și ai Partidului Popular Socialist (fostul Partid Comunist din Cuba), trecut în ilegalitate, sînt arestați. Teroarea își face loc pretutindeni, dar lupta împotriva regimului nu poate fi stăvilită.

În regiunea munților Sierra Maestra, sub conducerea lui Fidel Castro, se desfășoară operațiuni militare împotriva forțelor guvernamentale. După lupte înverșunate, în care armata guvernamentală a folosit aviația și chiar unități ale flotei navale, detașamentele răsculaților au reușit să-și extindă acțiunile și în provincia Las Villas.

Întreaga viață economică a Cubei este paralizată. Străzile aproape pustii ale Havanei, cît și ale celorlalte orașe, sînt patrolate fără întrerupere de puternice detașamente armate. Mișcarea a luat o amploare deosebită; ea cuprinde și celelalte provincii ale țării în care starea de asediu decretată de guvernul Batista nu rezolvă nimic. Edificiul putred al colonialismului trosnește din toate încheieturile, fie că acest edificiu se găsește în lumea veche sau în lumea nouă.



RĂSCOALA IOBAGILOR ARDELENI DIN 1784

care a hotărât să dezlănțuie răscoala pentru stărmirea lanțurilor feudale.

Sub stăpînirea habsburgică se înăsprise exploatarea maselor de iobagi din Transilvania.

În ajunul răscoalei, iobagii erau siliți să presteze anual peste 200 zile de muncă, să dea dijmă din produsele animale, în afară de plata dărilor către împărat, comitat, biserică etc.

În dorința de a îmbunătăți starea mizeră a iobagilor conducătorii răscoalei — Horia, Cloșca și Crișan, aleșii țărănimii din Munții Abrudului și din Zarand — au îndemnat pe iobagi să ceară să fie înrolați în unitățile grănicerești, unde țărăanii erau scutiți de îndatoririle feudale.

Guvernatorul Transilvaniei se împotrivi însă recrutării masei de iobagi, deoarece aceasta ar fi creat mari prejudicii feudalilor.

Pentru a scăpa de suferințe nu mai rămînea altă cale decît răscoala.

Pornind către Alba-Iulia spre a primi arme cu care să silească pe feudali să admită înrolarea lor ca grăniceri, răsculații omoară doi subprefecți care au încercat să împiedice marșul către Alba-Iulia și să aresteze pe Crișan.

În urma acestei ciocniri răsculații renunță să mai meargă la Alba-Iulia, hotărînd că mai întîi este necesar să distrugă pe feudali. Conduși de Crișan, răsculații atacă așezările nobililor din Brad și Criscior.

Răscoala se întinde cu repeziciune și în comitatele Cluj, Turda, Sibiu, Arad, Bihor. Zvonul răscoalei ajunge pînă în Maramureș și Banat, punînd în mișcare pe iobagi.

La răscoală participă țărănimea romînă, ungară și sașii care, fiind deopotrivă exploatați, au luptat cot la cot împotriva nobilimii.

Răsculații au făcut însă greșeala de a începe tratativele înainte ca dușmanul să fie înfrînt.

Delegatul comandamentului militar al Transilvaniei consimte să încheie un armistițiu de opt zile. Conșimțînd la aceasta, comandamentul militar și-a creat răgazul de a concentra forțele necesare pentru a înfrînge pe răsculați.

După expirarea termenului armistițiului, profitînd de faptul că parte din răsculați plecaseră prin satele lor să ducă vestea revendicărilor, armata imperială zdrobește pe răsculați. Cetele de răsculați se retrag în satele lor unde sînt urmărite de armată și nobilime. Horia și Cloșca sînt prinși în urma unei trădări. Mai tîrziu este prins și Crișan.

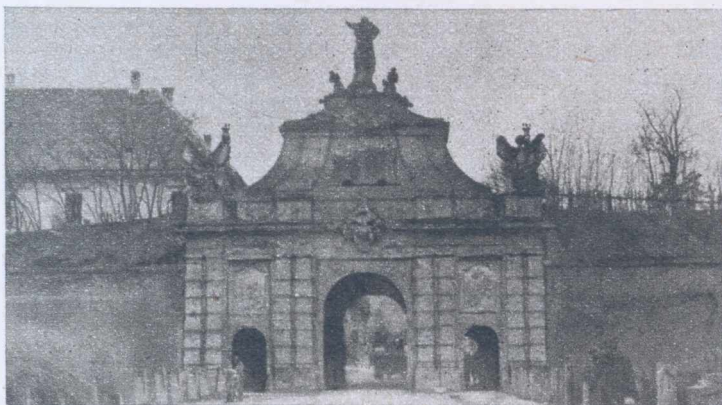

Poarta de intrare a Cetății Karlsburg (sec. XVIII) din Alba Iulia. Deasupra porții se află celula în care a fost închis în 1784 Horia

După o anchetă care a durat două luni, în care timp Crișan se sinucide în închisoare, Horia și Cloșca sînt condamnați la moarte și executați prin slărimarea cu roata, la 28 februarie 1785. Mii de iobagi sînt tirîți cu forța pentru a asista la execuție.

Temîndu-se totuși de noi răscoale ale maselor de țărani asupriți, curtea imperială face unele concesii, în scopul de a orbi ura celor exploatați.

Răscoala țărănilor iobagi de sub conducerea lui Horia, Cloșca și Crișan se înscrie ca o pagină glorioasă de luptă dusă de țărăanii romîni și maghiari din Transilvania pentru pămînt și libertate, pentru o viață mai omenească.

De atunci numeroase frămîntări și răscoale țărănești au mai urmat în decursul timpului. Eliberarea reală a țărănimii a fost cu puțință numai cînd lupta ei pentru pămînt și libertate, s-a unit în zilele noastre cu lupta clasei muncitoare împotriva oricărei exploatare.

M. V. Frunze, talentat comandant de oști al armatei sovietice

Principiile care au stat la baza activității de instruire și educare a armatei de către Frunze au fost următoarele: educarea armatei să se facă pe baza ideilor marxism-leninismului și în spiritul ideologiei și politicii P.C.U.S.; instruirea să se facă în strictă conformitate cu cerințele și aspectul cîmpului de luptă contemporan.



trebuie să-și însușească o înaltă pricepere de organizare temeinică și conducere hotărîtă, în primul rînd, a luptei ofensive.

Cunoașterea tehnicii de luptă proprii, cît și a celei inamice — spunea Frunze — trebuie să constituie una din preocupările principale în pregătirea de luptă a trupelor. Aceasta nu trebuie înțeleasă — spunea el — numai în sensul de a cunoaște numai armamentul și mijloacele tehnice din dotare, ci și cunoașterea la perfecție a întrebuintării acestor mijloace în funcție de caracteristici și posibilități, în cele mai variate situații ale luptei moderne.

În ce privește metodele de instruire, M.V. Frunze era un neîmpăcat dușman al metodelor vechi, șablonare. El preciza că fără a se renunța la moștenirea trecutului, la arta militară a lui Suvorov, Kutuzov și alți reprezentanți ai gîndirii militare progresiste ruse, metodele pentru educarea și pregătirea de luptă a trupelor, trebuie să fie practice și adaptate caracterului noii armate. Ele trebuie să ducă la ridicarea nivelului conștiinței militarului, să trezească în el interesul și dragostea pentru studiul și însușirea temeinică și, în cel mai scurt timp, a artei militare. În acest scop, metodele alese trebuie să fie elastice pentru a se adapta cu ușurință nivelului de pregătire a ostașilor, diferite (variate) după specificul categoriei de pregătire și dinamice pentru a activa și a antrena gîndirea militarilor.

Pregătirea de luptă — spunea Frunze — trebuie să se facă cît mai apropiat de realitatea cîmpului de luptă și, mai ales, ea trebuie desfășurată pe orice vreme, în terenuri cît mai variate, atît ziua cît și noaptea.

Iată numai o parte din ideile lui M.V. Frunze, cu privire la educarea și instruirea trupelor. Aceste idei sînt și astăzi valabile. Ele și-au dat din belșug roadele atît pe timpul războiului împotriva intervenționiștilor, cînd M.V. Frunze s-a vădit și un mare și talentat comandant de oști, cît și în Marele Război al Uniunii Sovietice pentru Apărarea Patriei, cînd armata primului stat socialist din lume a reușit cele mai răsunătoare victorii pe care le-a cunoscut istoria

La 31 octombrie se împlinesc 32 ani de la moartea lui M.V. Frunze, unul din cei mai apropiați colaboratori și tovarăși de luptă al marelui Lenin. El a avut o însemnată contribuție în opera de educare și instruire a armatei sovietice, încă din perioada formării ei.

La 31 octombrie se împlinesc 32 ani de la moartea lui M.V. Frunze, unul din cei mai apropiați colaboratori și tovarăși de luptă al marelui Lenin. El a avut o însemnată contribuție în opera de educare și instruire a armatei sovietice, încă din perioada formării ei.

M.V. Frunze a subliniat rolul important pe care îl are educația politică în pregătirea militarilor și a arătat necesitatea pregătirii de luptă a trupelor, insistînd asupra cunoașterii și însușirii temeinice de către noile cadre de comandanți, a artei militare.

Ținînd seama că războiul modern are un pronunțat caracter manevrier, datorită cantității uriașe de forțe și mijloace și a spațiilor mari pe care se desfășoară luptele și operațiile, acțiunile ofensive au un rol hotărîtor. În acest scop, M.V. Frunze arăta că armata sovietică, în general, cadrele ei de comandă,

În urma trierii soluțiilor trimise de către participanții la concursul de jocuri distractive organizat de revista „Pentru Apărarea Patriei” în numerele 1-6/1957 cît și a tragerii la sorți pentru desemnarea cîștigătorilor au fost premiați următorii:

Premiul I—500 lei: Gîrbacea N. Ion din Cîmpulung-Mușcel, Str. Mr. Gildan Nr. 20.

Premiul II—300 lei: Petrov Ana din Cîmpulung-Mușcel, Str. 30 Decembrie Nr. 12.

Premiul III—200 lei: Neicu Paul din Cîmpulung-Mușcel, Str. Lascăr Catargiu Nr. 16.

Sumele cuvenite cîștigătorilor concursului vor fi expediate prin mandat poștal.

Mențiunile constînd din cîte un abonament la revista „Pentru Apărarea Patriei” pe timp de un an, cu începere de la 1 ianuarie 1958 au revenit participanților:

Susanu Matei din București, B-dul 6 Martie Nr. 61.

Simion Ștefan din București, Str. Pușor Nr. 20.

Pompiliu Bacală din Baia Mare, Str. Teatrului Nr. 2.

Iorgu Savu învătător din comuna Piscu, raionul Galați

Dănescu Ion din comuna Vaida-Cămăraș, raionul Cluj.

Se acordă de asemenea o mențiune specială, constînd din două abonamente, pe timp de un an, organizației A.V.S.A.P. din Întreprinderea Construcții Căi Ferate a Complexului Alba-Iulia, pentru inițiativa luată de antrenare a membrilor săi la acest concurs, cît și pentru îngrijita prezentare a soluțiilor trimise.

Mai jos publicăm soluțiile jocurilor și problemelor apărute în cadrul concursului:

Nr. 1

Schi aplicativă 12 p: Zor — Ama — Pas — Patinare — Fond — T. — Nivel — Tir — Parafină — Rts — Șagă — N — E — Îngheț — NN — Șei — V — Tatra — A — Aia — It — N — Rari — Ață — Ceață — Ban — Scară — It — C — Concurs — H — Ilău — Re — I — Deprins — E — Uliță — N — Suiam — Tigaie — D — Cabană — N — Pîrtie — Unt — Săritură — Oaș — Ten — Emir — Sport — A — Greă — I — Slalom — Jet — Negi — R — Nea — Pace — Busolă — Na — Ut — Afînată — Călcăt —

Ri — Lope — Taev — A — I — L — N. *Monoverb* (3-10) 4 p: Curbimetru. *Rebus* (5-2-4) 3 p: Unghi de mars. *Triverb radiofonic* (2-4-5) 5 p: Pe unde lungi. *Șaradă* 5 p: Rotor. *Reconstituire* 6 p: Călugăreni 1595.

Nr. 2

Practicați motociclismul 12 p: Im — Ra — Na — Etapă — Talon — Plasat — Sp — Mocirlă — Eviți — Bujii — Cadru — Bi — C — Pcs — Clase — Tai — Concura — Văra — Echipaj — Bolț — So — Pecica — Aa — A — Arc — Corectă — Titular — V — Awu — B — Ac — Vechime — Dinamică — Valvă — Asachi — Bmv — Cămașe — Is — Mîl — Lan — Indivizi — Antrenamente — N — Op — A — Cr — Pantă — Trial — El — It. *Rebusul luptei la baionetă* 6 p: (6-4-6): Parare spre stînga; (6-4-7): Parare spre dreapta; (6-2-3-4-7): Parare în jos spre dreapta; (6-2-3-4-6): Parare în jos spre stînga. *Aritmografie* 5 p: Poiana, Bușteni, Soveja, Vatra Dornei, Păltiniș, Stîna de Vale, Borșa, Clăbucet, Cheia, Toplița, Vulcan, Vîrful cu Dor; De la A la B, învătă Schiul.

Nr. 3

Pe schiuri 15 p: C — Cuț — Urs — Re — A.V.S.A.P. — Sirg — A — Rodov — D — Ceară — Coborîre — Tir — Th — Ama — B — Podeș — S — Ii — Munte — C — A — N — Odin — I — Aplicative — Ato — Van — P — T — A — C.S.R. — Ai — L — Cibi-nul — I — Suhard — Lot — N — Tri — Allais — A — C — Cam — R — Na — Cav

COPERTA I: Monumentul eroilor patriei.
COPERTA a IV-a: Sportul motonautic este practicat pentru prima dată în țara noastră, de către membrii Clubului Nautic Central al A.V.S.A.P.
 (Foto Șt. CIOTLOS)

TINERI și TINERE!

Ascultați în fiecare duminică dimineața, de la orele 7,30-8, pe postul de radio București 1, emisiunea IN SLUJBA PATRIEI

— Tură — Bac — Sănătate — Suit — Ir — T — Bec — Vin — RAM — A — Aga — A — N — GMA — Anonimii — Ru — Babe — A — Irta — Kandahar — Ambiție — Cupa — Urcat — Cheia — Caraiman — Itinerarii — Re — Sport. *Rebus* (4-2-5) 3 p: Tras la țintă. *Triverb* (10-2-4) 4 p: Indicative de apel. *Triverb telefonic* (4-2-8) 4 p: Apel la centrală. *Triverb* (6-2-5) 3 p: Puncte de reper.

Nr. 4

Pagini de istorie 15 p: Moldova — Racova — Vase — Alerg — Brocat — Episod — A — Tătari — Cosminul — Amu — D — Pirogă — Rusi — Hrisov — Oca — Rai — Podul Înalt — Ștefan — O — Stîma — Ip — Xenopol — Rigi — Dc — Uși — Stat — Tecuci — Eroii — C — Obertin — Ued — Ut — Ipsos — L — Ar — Etna — Las — Bei — Nană — Spa — F — Vrea — Bistrița — Tîrcoi — Fi — Ordie — Baia — Otac — Cod — U — Angiolello — Uric — Hasan. *Sigiliu anagramat* 8 p: Sigiliul lui Ștefan Voievod Domn al Țării Moldovei. *Șaradă* 5 p: A.V.S.A.P. *Monoverb anagramat* (3-9) 3 p: Elicopter. *Criptografie* (1-4-9-2-4) 4 p: O mare întrecere pe mare. *Încotro curge pirăul?* 5 p: Spre est.

Nr. 5

Ziua solidarității internaționale a celor ce muncesc 10 p: O — T — Trăiască — Popu-lară — Urale — Muncitori — Apă — Ași — I — L — Co — Paradă — Demonstrații — Acir — E — O — Suie — Iaca — Ață — Masă — D — Nae — E — Prim — N — Cros — Ira — Pe — E — Internaționala — U — F — Rîd — Ricin — Li — Vu — Inari — Osm — T — S — Tir — Arcadă — Baden — Iris — Piti — A — U. *Monoverb* (3-9) 3 p: Întreceri. *Biverb* (5-6) 4 p: Dublă triodă. *Biverb* (7-3) 5 p: Pînzele sus. *Triverb* (6-4-6) 4 p: Cătare bine prinsă. *Triverb... topografic* (9-2-5) 5 p: Orientare în munți. *Golf de cuvinte* 6 p: Deva — Sevă — Seră — Soră — Noră — Nord — Nori — Pori — Pari — Pași — Iași — Găsi — Guși — Gust — Gest — Vest — Lest — Lent — Lena — Leva — Deva.

Nr. 6

Pod, poduri... 10 p: Suprastructură — Grindă — Ar — Adip — Imc — Viaduct — Na — Rație — X — Ina — Dr — Ira — Rc — Aa — Rouă — Eit — Sosi — Le — Nr — Crăpătură — Scio — Ie — Orar — Intact — At — Improvizai. *O problemă de algebră* 5 p: Telefonie. *Criptograma țintă* 7 p: Traectoria este linia urmată de proiectil în mersul său prin aer. *Monoverb* (5-10) 3 p: Încărcător. *Teme ofensive* 20 p: *Rebus* (2-4-2-6) Cu fața la inamic; *Monoverb* (7-10) Înaintarea; *Rebus* (4-2-8) Atac la baionetă; *Monoverb* (4-9) Urmărirea. *Cuvinte ascunse* 5 p: Pușcă — Teren — Rănit — Pantă — Topor — Cobur — Plasă — Sport — Avion — Frică — Alamă — Către — Ținte — Arcaș — Ropot — Mască — Tunar — Arenă — Avînt — Șiret — Amici. *În cerculețe: Pentru Apărarea Patriei.*

Abonamentele la revista „Pentru Apărarea Patriei” se primesc pînă cel mai tîrziu în ziua de 16 a lunii cu deservire în luna următoare.

Abonamentele se primesc la difuzorii de presă din întreprinderi, instituții și de la sate, secțiile de difuzare a presei, precum și de către factorii și oficiile poștale.

REDACȚIA: București, Bulevardul Dacia Nr. 13 Raionul „I. V. Stalin” Telefon 1.00.32

Tiparul: Combinatul Poligrafic Casa Scînteli „I. V. Stalin” București

C. Nr. 1460

Prețul Lei 2

B825

ÎN ORELE LIBERE

Arma de tir redus - U.M.C.

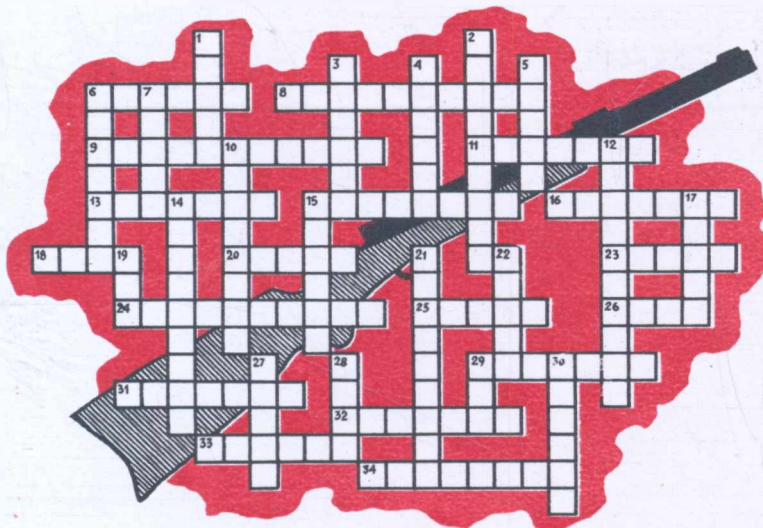

Vertical: 1) E susținută de trei brățări 2) E fixat pe coada de... rîndunică 3) Unul din eroii lui Sadoveanu care a luat parte la reforma agrară 4) Le afli nu numai în fotbal ci și în țevă 5) În el plinurile și golurile se împac de minune 6) Arma din temă îl are de 5,6 mm 7) Concentrează atenția în timpul tragerii 10) La înălțător se reglează cu șurubul din dreapta 12) Este un u pe foaia înălțătorului 14) Formatul țevii armei U.M.C. 15) Cutiuță pentru bijuterii 17) Lovită, provoacă explozia încărcăturii 19) Nu este numai al lui Pepelea ci și al percutorului 21) I se mai spune și cameră de explozie a cartușului 22) Minerul închizător! 27) A acoperi partea metalică a armei pentru a o feri de oxidare 28) De ea este vorba în joc 29) Tragere la țintă 30) Nu zgirie dar... extrage.

Orizontal: 6) Aparat de ochire cu forma dreptunghiulară 8) Masa percutorului 9) Nu este altceva decît distanța dintre foaia înălțătorului și cătare (3 cuv.) 11) Fără el nu poți trage 13) Le poartă și arma dar nu ca podoabă 15) Gospodina... țevii (2 cuv.) 16) Obstacol în calea trăgaciului 18) Face parte din montură 20) O execută trăgaciul pe distanța de 8 mm 23) Nu se aseamănă cu cea de la pantofi 24) Zăvorăște prin rotație 25) E lungă de 68 cm 26) Pîrghia arcului de armare. 29) Se execută și cu arma 31) Sînt 6 și le afli în interiorul țevii 32) Partea lemnoasă a armei 33) Aplicată la armă obții tragere de precizie 34) Are un vîrf ascuțit și masă adițională.

CUM AU PROCEDAT?

O echipă formată din doi ostași primește misiunea ca, în timpul zilei, plecînd din punctul (A) să transporte o marmită cu hrană la un observator (C) și să se înapoieze în punctul (B) cu marmita goală.

Misiunea trebuie astfel îndeplinită încît, prin executarea ei, să nu se poată descoperi și determina locul observatorului (C) care este bine mascat.

Terenul este supravegheatrazant din observatorul inamic (D) care datorită depărtării și condițiilor

de observare poate urmări mișcarea echipei.

Se cere: cum a fost îndeplinită misiunea?



REBUS (2 - 9 - 2 - 7)

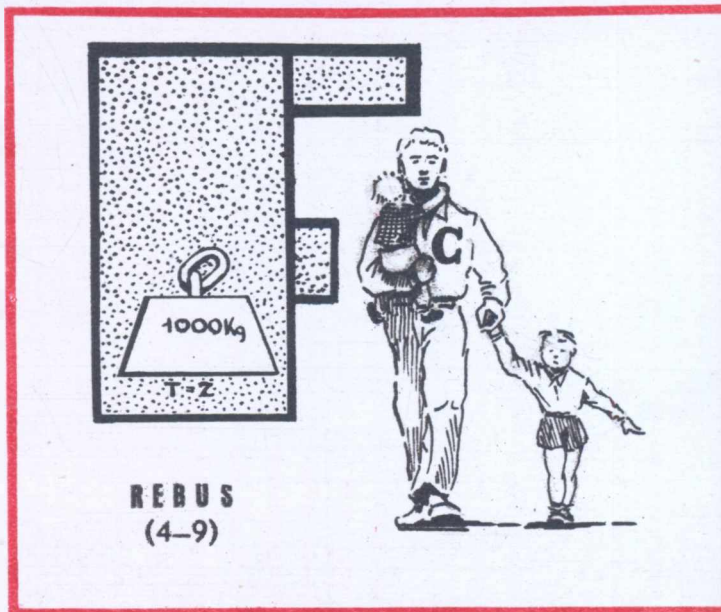

REBUS (4-9)

MONOVERB (5-10)

MONOVERB cu INCASTRU

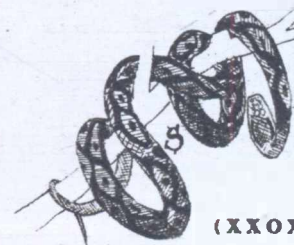
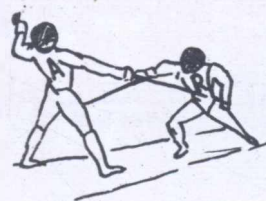

(XXOXXX)

CRİPTOGRAFIE (7-2-8)

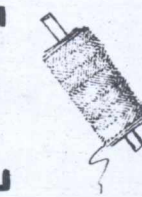
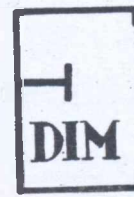
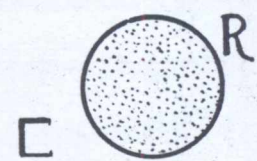
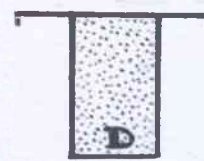

PREȚUL 2 LEI

