

22
'72

FLACĂRA

ANUL XXI
NR. 886
27 MAI 1972



în

șapte

zile

«A crea» este verbul stăpîn, conjugat de toate breslele și dominînd existența fiecărui om care se respectă pe sine, iar prin aceasta își cinstește și înobilează ceea ce este esențial în viața sa — munca. Creează de milenii țărănul într-o totală și deplină înfrățire cu natura, sprijinind pe creștet cerul și pe tălpi pămîntul; creează meseriașul, făcînd din deprindere și aparent glumind minunea pe care o numim astăzi civilizația modernă; creează fiul meseriașului descifrînd geometriile viitorului în infinitul adînc al colii albe așezate pe planșetă — numind aceasta act ingineresc; în ceasurile grele de taină ale nopții creează scriitorul destine în care ne regăsim propriile destine, viață de zburci și căutări pentru descifrarea propriilor noastre întrebări și neliniști. Sînt părți, acestea și altele, ale creației Marelui Creator care este poporul și partea cea mai nobilă și înălțătoare a sa — Partidul. Și părțile au valoare și durată în timp, în măsura în care își trag seva din întreg și se întorc întru acesta, întregindu-l și mărindu-i strălucirea. Au creat pentru ei și urmașii lor de peste veacuri, oamenii acestor pămînturi, o nouă orînduire socială — dreaptă, umană, în care legile eticii și echității sînt atotstăpînitoare — Socialismul. Se depune astăzi un efort colectiv, sub semnul aceleiași munci creatoare, pentru continua perfectabilitate socială, pentru multilaterală dezvoltare. Este sensul existenței noastre ca națiune socialistă, timpul nostru obiectiv în care regăsim firesc și armonios îmbinat dobînda secolelor de luptă pentru dreptate și o viață mai bună, dar și tributul datorat viitorimii. Primești și dătezi în același timp. Este dialectica propriei noastre devenirii. Este semnul generozității generațiilor prezente, al conștiinței noastre.

Noul aparține întotdeauna în mai mare măsură viitorului decît prezentului. Iar noul este un rezultat al actului creator. Logic deci, el trebuie să se înscrie pe traiectoria stabilită, să răspundă cerințelor acesteia și implicit cerințelor de azi, pentru a avea și deveni viitor. Este elementul fundamental pe care l-au înțeles și în jurul căruia s-au purtat cele mai aprinse discuții în cele două conferințe pe țară ale creatorilor — inginerii și tehnicienii, scriitorii. Primii, constituiți mai mult decît într-o consfătuire de breaslă, s-au străduit pentru elucidarea unor probleme esențiale, a unor aspecte de primă însemnătate privind progresul economic și social al țării, accelerarea procesului de edificare a societății socialiste multilateral dezvoltate. Ceilalți, scriitorii, constituiți în acel amplu for reprezentativ care a fost conferința, au dezbătut într-un spirit de înaltă răspundere probleme ale creației scriitoricești și au analizat cele mai fertile căi pentru a transpune într-o expresie originală, de înaltă ținută artistică, întregul efort creator al poporului nostru, programul propus de partid pentru făurirea societății socialiste multilateral dezvoltate. Și-au propus, ca oameni ai cetății, să cînte în cuvinte alese tot ce este frumos și înălțător în acest efort colectiv, să înfloreze cu forța scrisului lor tot ce este vechi și împiedică mersul înainte.

Spunea tovarășul Nicolae Ceaușescu, adresîndu-se inginerilor și tehnicienilor, că trebuie combătută cu cea mai mare fermitate tendința care mai există la unele ministere, centrale și întreprinderi, de a folosi cadre cu înaltă calificare tehnică în munci cu caracter administrativ, birocratic, împiedicîndu-le astfel să-și pună în valoare pregătirea, capacitatea în slujba progresului tehnic, a modernizării producției materiale. Și mă gîndesc la cea de-a doua conferință, la energiile pe care unii dintre aceia ce au fost prezenți sau absenți le irosesc altfel decît așa cum le este chemarea.

Petru ISPAS

Marți, 23 mai 1972



La sfîrșitul săptămîinii trecute, în prezența tovarășului Nicolae Ceaușescu, s-au deschis lucrările Conferinței pe țară a inginerilor

și tehnicienilor, un larg forum al intelectualității tehnice românești, care a întrunit sub cupola Ateneului român 640 de delegați.



mesageri ai celor 120 000 de ingineri și 160 000 de tehnicieni de pe întreg cuprinsul patriei socialiste (fotografia nr. 3).

Desfășurate sub semnul prețioaselor indicații și însuflețitoarelor îndemnuri cuprinse în cuvîntarea de excepțională însemnătate a secretarului general al partidului nostru, lucrările conferinței au dezbătut cu înaltă exigență și spirit de răspundere amplul program și sarcinile de mare răspundere ce stau în fața cadrelor tehnico-ingineresti, mandatarii intelectualității tehnice românești, exprimînd, totodată, totala lor adeviziune la politica internă și externă a partidului, angajamentul lor solemn de a-și consacra întreaga energie și capacitate creatoare realizării programului de făurire a societății socialiste multilateral dezvoltate.

La sfîrșitul aceleiași săptămîni a avut loc și vizita întreprinsă de tovarășul Nicolae Ceaușescu, împreună cu tovarășa Elena Ceaușescu, la expoziția «Autoutilări și tehnologii noi realizate în întreprinderile industriei construcțiilor de mașini» (fotografiile nr. 1, 2). Cu acest prilej tovarășul Nicolae Ceaușescu s-a întîlnit cu cadre de conducere și specialiști din industria constructoare de mașini. Apreciînd preocuparea pentru înnoirea și modernizarea produselor, secretarul general al partidului nostru a recomandat constructorilor de mașini să stăruie în egală măsură în sporirea performanțelor tehnice paralel cu reducerea consumurilor de materii prime, cu reducerea continuă a prețului de cost, recomandîndu-le de asemenea să persevereze în extinderea autoutilării, în valorificarea superioară a gândirii tehnico-ingineresti proprii.

perfecționarea muncii și a producției — componentă de bază a activității economice

Anul acesta, în luna iulie, Conferința Națională a P.C.R. va analiza modul în care au fost îndeplinite hotărârile Conferinței Naționale din decembrie 1967 și ale Congresului al X-lea al P.C.R. și va stabili măsuri de perfecționare a conducerii și planificării activității economico-sociale, de dezvoltare a democrației socialiste.

Organizarea științifică a muncii și a producției — componentă de bază a întregului mecanism economic — va constitui cu acest prilej obiectul unor îndelungi și fructuoase dezbateri. În acest domeniu investiția de inteligență se recomandă prin inițiative și rezultate notabile, cum o dovedesc între altele și succesele recente obținute de specialiștii din cadrul unităților aparținând Centralei industriale de utilaj petrolier. Aici — ne informează corespondentul nostru din Ploiești — au fost reproiectate alte 30 de utilaje, în scopul ridicării parametrilor funcționali, reducerii consumului de metal și a costurilor de producție. Este vorba de unele repere care intră în componența instalațiilor de foraj pentru

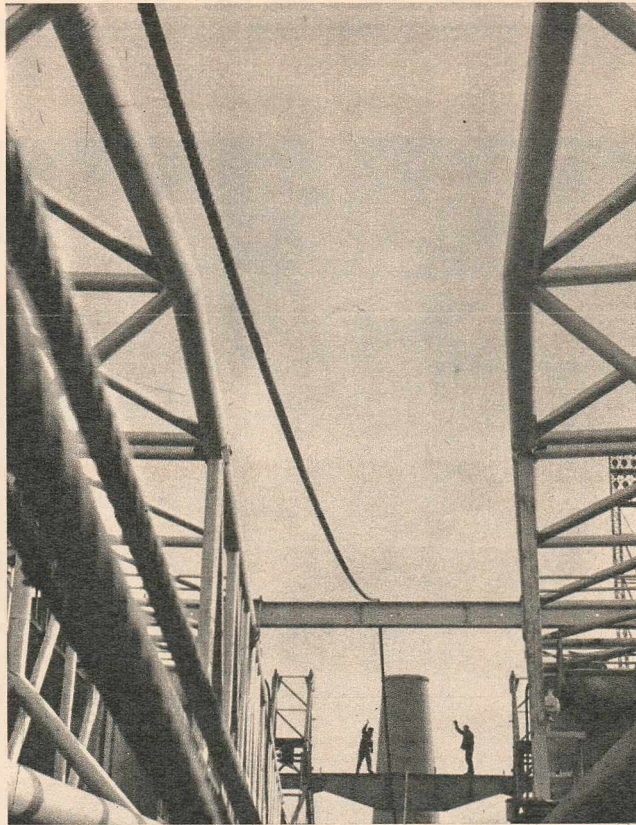

adâncimi pînă la 7 000 de metri, de turlă și alte piese de subansamble. Pe această bază, Uzina «1 Mai» din Ploiești a redus consumul de metal cu 300—1 200 kg pe fiecare utilaj de gabarit mare.

Rezultate remarcabile în acțiunea de modernizare a produselor au obținut și colectivele uzinelor din Cimpina și Bacău, unde, anul acesta, au fost reproiectate și introduse

în fabricație curentă armături industriale, tije de pompare, scule și piese pentru foraj-extracție, competitive pe piața externă. După cum precizează ing. Dumitru Nistor, director general al centralei, numai anul acesta, prin reproiectarea unor produse, se va realiza o economie de metal din care se pot fabrica 15 000 sape pentru foraj cu diametrul normal.

pe întreg cuprinsul țării se lucrează intens la întreținerea culturilor

În aceste zile toate forțele din agricultură sînt concentrate în ample acțiuni de

întreținere a culturilor, de combatere a buruienilor. Ineditul acestei campanii constă însă în aplicarea sistemului de retribuire a muncii în acord global, ceea ce contribuie la o mai directă cointereseare a lucrătorilor de pe ogoare. Acest fapt, alăturîndu-se condițiilor climatice deosebit de favorabile din această primăvară, a făcut posibil ca, la ora cînd încheiem ediția noastră, numeroase unități agricole de producție să termine de executat prașila mecanică și manuală. Acolo unde

a fost posibil, cum este cazul culturilor de sfeclă-de-zahăr sau de floarea-soarelui, s-au executat chiar cîte două prașile.

Nu sînt neglijate, de asemenea, nici lucrările de întreținere a culturilor de roșii, ardei și varză timpurie, legume ce se află, mai ales în județele sudice ale țării, într-un stadiu de creștere avansat. Totodată se impune urgentarea însămînțării și plantării fasolei, orezului și tutunului, plante ce au acum condiții optime de dezvoltare.

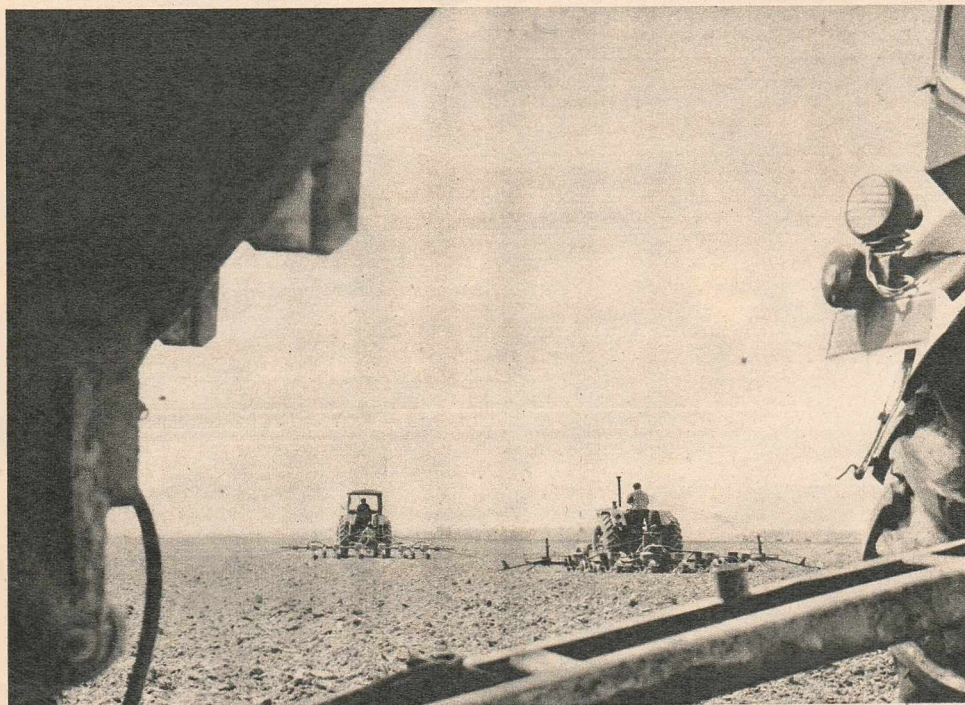

cercetare și eficiență economică

Am solicitat un scurt interviu inginerului Ion Crișan, laureat al Premiului de Stat, director general al direcției generale dezvoltarea ramurii și investiții din Ministerul Industriei Construcțiilor de Mașini, care a participat la lucrările Conferinței pe țară a inginerilor și tehnicienilor.

— Care este locul și menirea cercetării științifice în cadrul industriei noastre constructoare de mașini?

— Locul care revine cercetării științifice proprii în strategia industriei constructoare de mașini rezultă tocmai din «sensibilitatea» deosebită pe care trebuie să o manifeste această industrie față de viteza cu care se propagă progresul tehnologic în toate ramurile economiei noastre, solicitînd utilaje, mașini, aparate tot mai perfecționate, tot mai diverse. Intelectualitatea tehnică din România — a precizat tovarășul Nicolae Ceaușescu în recenta cuvîntare rostită la Conferința pe țară a inginerilor și tehnicienilor — este chemată să contribuie la realizarea unei industrie moderne, competitive, la sporirea productivității muncii prin mecanizarea și automatizarea proceselor de producție, prin trecerea de la mașini-agregate la mașini complexe, prin introducerea pe scară largă a automatizării și folosirii mijloacelor electronice de comandă.

— Puteți să-mi indicați cîteva direcții de cercetare în cadrul

căroră s-au obținut rezultate bune?

— Mă voi limita la cîteva exemple care au efect asupra tuturor mașinilor, fără excepție, pentru că sînt rare cazurile în care un utilaj nu cuprinde piese turnate. Direcția principală a cercetărilor în turnătorie a fost în primul rînd mărirea preciziei pieselor, reducerea greutateii lor prin reducerea grosimii pereților, reducerea adaosurilor de prelucrare. Ca urmare a acestor cercetări, în prezent se extinde rapid folosirea amestecurilor de formare cu rășini sintetice, cu întărire la cald sau la rece, care conduce la efectele menționate mai înainte. Pentru a avea o imagine a efectului economic al extinderii acestor procedee, trebuie arătat că el se traduce prin reduceri ale consumului de fontă lichidă, scăderea proporției de rebuturi și reducerea cheltuielilor de prelucrare, însumînd multe zeci de milioane de lei pe an.

— Se vorbește despre greutatea care intervin în valorificarea unor lucrări de cercetare, de dificultatea unor legături între laborator și uzină. Ce se întreprinde pentru a limita aceste neajunsuri?

— După cum a arătat recent tovarășul Nicolae Ceaușescu, tehnologiile moderne nu se introduc încă destul de rapid și rezultatele bune se generalizează greoi. Promovarea noului presupune să învingi inerția trecutului, realizarea unui grad înalt de dezvoltare economică — a precizat secretarul general al partidului nostru — reclamă introducerea unor tehnologii moderne în toate procesele de producție. Uneori atelierul nu e pregătit să primească noua metodă, altelei metoda nu a fost suficient «lucrată» în laborator. Vom acționa cu mai multă fermitate pe ambele căi. În primul rînd, să dăm posibilitatea cercetătorilor să-și verifice și verifice soluțiile în laborator și pe cale semiindustrială. Pentru asta, institutele de cercetări și proiectări dispun de ateliere de modele, de laboratoare, de platforme de încercări, în continuă dezvoltare. Pe de altă parte, căutăm să pregătim din timp atelierul pentru a primi și aplica fără șocuri rezultatele cercetării, «integrînd» într-un program complex de cercetare-dezvoltare cu un ritm mai rapid toate fazele necesare de la «kidee» la «valorificarea» ei industrială.

avanpremieră industrială la bistrița

În momentul de față, în județul Bistrița-Năsăud sînt în construcție o serie de importante obiective economice. Una dintre acestea, Fabrica de textile neșesute, aflată pe platforma industrială a orașului Bistrița, a și intrat în probe tehnologice. Ea ocupă peste 16 000 mp și este alcătuită din două corpuri mari: unul al fabricii și altul al depozitelor.

Noua unitate industrială, prima de acest fel din țară, va produce cu cele 7 linii tehnologice ale sale: vată pentru tapițerii de automobile, vată termosudabilă,

elinor pentru lustruitul parbrizelor și caroseriilor de automobile, vată termoizolatoare pentru construcții și vată pentru confecții. Anual, aceste sortimente vor însuma 25,5 milioane mp, acoperind cu prisosință necesarul unor ramuri industriale în plină dezvoltare, asigurînd, concomitent, și însemnate cantități pentru export.



COPERTA NOASTRĂ



Un trio în care fiecare nume spune (și cântă) ceva: Anda Călugăreanu, Dan Tufaru, Florian Pittiș.

Fotografie de
S. STEINER

Prezentarea artistică:
V. OLAC

FLACĂRA. Redacția: București,
Piața Științei 1, Sectorul 1.
Căsuța poștală 4112. Of. 33.
Telefon 17.60.10—int. 1744.
TIPARUL executat la Combina-
tul poligrafic «Casa Științei»



În marea cetate a luminii de pe someș

Pe șantierele Sistemului hidroenergetic Someș, lucrările de construcții se desfășoară într-un ritm intens. Colectivele de muncă de la captarea Someșului Rece 2, cele de la galeria forțată și de la centrala subterană de la Mărișelu au devansat lucrările cu mult peste prevederile planului, iar la galeria principală spre hidrocentrală au fost deschise toate fronturile de lucru înscrise în proiectul de execuție. Se înalță, de asemenea, barajul Hidrocentralei de la Târnița. Lunar, aici se toarnă peste 7 000 mc de beton. Tot la Târnița se pregătește străpungerea galeriei secundare de aducțiune.

imagini

INTERVIUL SĂPTĂMÎNII



Acad. Ștefan MILCU,
vicepreședinte
al Academiei
Republicii
Socialiste România

informatica în medicina românească

În contextul preocupărilor tot mai intense pentru folosirea tehnicilor de calcul moderne în cele mai variate domenii, precum și al unor inițiative recente privind utilizarea calculatoarelor în medicină, ne-am adresat tovarășului acad. ȘTEFAN MILCU, cu rugămintea de a vorbi cititorilor noștri despre aceste probleme.

— De obicei se consideră că informatica în medicină este limitată ca utilitate, avându-se în vedere doar automatizarea analizelor, mai ales a diagnosticului. De fapt ea este aplicabilă în orice domeniu al cercetării, al practicii clinice, al organizării sanitare și administrației spitalelor — bineînțeles cu un specific pentru fiecare din aceste sectoare.

Medicul care vrea să folosească calculatorul trebuie să culegă datele clinice cu mare exactitate, să utilizeze fără ambiguitate termenii și să gândească clar ceea ce solicită acestui instrument, care nu acceptă clarobscurul!

Recent am avut prilejul de a prezida lucrările unui interesant simpozion la Arad, consacrat diagnosticului cu ajutorul calculatorului al celor mai frecvente boli gastroduodenale. Colectivul — care a lucrat timp de trei ani cu entuziasm, competență și devotament, învingând scepticismul și rezervele nejustificate — a fost alcătuit după formula ideală: medici + electroniști + matematicieni. Centrul de calcul de la Timișoara a oferit ultimele două «componente» (conducător: ing. Löwenfeld), în timp ce grupul de la Arad a fost constituit din medici (conducător: dr. Gr. Angelescu). Ei au elaborat în prealabil nomenclatura și codificarea fișierului simptomatic și de bolnavi, precum și programarea diagnosticului a 50 boli gastroduodenale.

Colectivul de la Arad a reușit să realizeze un model pe care l-a denumit MORARD 1, susceptibil să fie utilizat și pentru bolile altor sisteme sau aparate.

— Cum întrevedeți perspectivele aplicării calculatoarelor în medicina românească?

— Calculatoarele vor fi introduse treptat în toate sectoarele de activitate în medicină, de la cercetare pînă la practica medico-sanitară.

Automatizarea analizelor și a diagnosticului va spori exactitatea și rapiditatea acestora. De aceasta bolnavii vor beneficia în primul rînd, dar și medicii nu mai puțin: ei vor fi treptat eliberați de noțiunea practicii tradiționale; totodată se va realiza astfel o economie de cadre, care

vor putea fi îndrumate spre noi domenii ale științei medicale.

Pentru a introduce calculatorul va trebui adoptată o nomenclatură-standard a bolilor și simptomelor, precum și o fișă de observație unică, bineînțeles adaptată cu competență fiecărei boli sau discipline.

Documentarea medicului va fi mult ameliorată prin noi mijloace de informare, pe care calculatoarele specializate le vor pune la dispoziție din «depozitul» lor de memorie.

Am enumerat perspectivele ce le întrevedem în epoca noastră — dar istoria științelor ne arată că există posibilități imprevizibile, care decurg din «potențialul» marilor descoperiri și realizări tehnice...

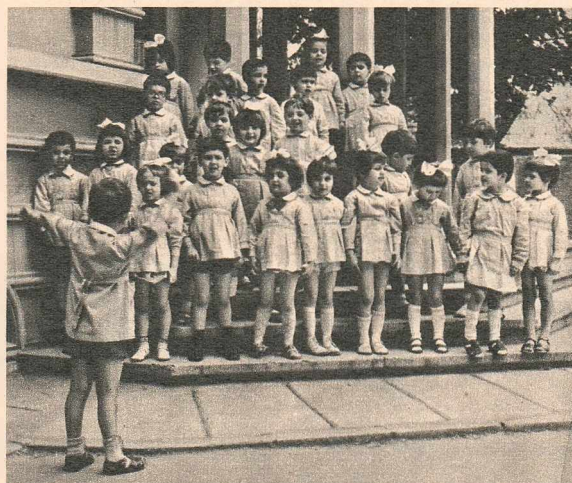

peste 4 zile — premiera

Ce să vă mai spunem, emoțiile sînt mari de tot, iar dirijorul foarte exigent. Ne despart numai 96 de ore de ziua celor mai multe premiere artistice, de dimineața în care, fără să fie organizată vre-

competiție anume, au loc în țară, simultan, cele mai numeroase programe artistice. Ați ghicit, ne referim la 1 iunie, ziua în care copiii noștri își cîntă bucuria vieții, bucuria traiului lipsit de griji, într-o țară fericită, într-o societate ferigulie, pătrunsă de răspunderea celor ce sînt înfăptuite, nu numai pentru cei de astăzi, ci, mai ales, pentru cei de mîine.

în întrecerea cu timpul au cîștigat construcții

Pe platforma industrială din zona de est a municipiului Drobeta Turnu Severin se înalță cea mai tinărită unitate a orașului: Combinatul de celuloză și hîrtie, proiectat să producă anual peste 300 000 tone de celuloză și diferite sortimente de cartoane și hîrtie.

De curînd — ne informează corespondentul nostru Virgil Tătaru — constructorii și montorii de aici au înregistrat un remarcabil succes: intrarea în probe tehnologice a primului obiectiv prevăzut a fi terminat în acest an: Fabrica de

carton ondulat și confecții din carton. Cele dintîi produse au înrunit încă de la început calificativele scontate. Constructorii au obținut această importantă realizare printr-o continuă creștere a indicilor de eficiență și prin folosirea judicioasă a fiecărui minut de lucru. Reținem și faptul că peste 30 la sută din muncitorii noii fabrici sînt tineri, iar dintre aceștia marea majoritate au urmat școlile de calificare după absolvirea liceului.

În prezent — ne spunea ing. Magda Foișoreanu — depunem toate eforturile pentru ca noua fabrică să lucreze cu întreaga sa capacitate proiectată. Devansarea termenului pentru probe tehnologice a creat condiții ca pînă la finele anului să realizăm un însemnat volum de producție suplimentară.



teze și paranteze

de Aurel BARANGA

psihologii polivalente

Cățelul meu Roc — dimi-nutiv de la «noroc» — îmi vîdește o psihologie polivalentă și ambiguă. Cînd se află în posesia unui os esențial, îmi notifică un dispreț suveran. Mă ignoră. E suficient însă să se lovească de cele mai neînsemnate vicisitudini ale existenței: o zgîrie-tură de pisică sau codirla prinsă între două uși închise fără precauție, ca să devină subit tandru, să capete o privire de un imens atașament convins. Eram ispitit să mă declar dezgustat de lipsa lui de caracter, evidentă, cînd m-am lovit de niște deziluzii provocate de un prieten fidel. Amic plin de credință o viață întregă, a fost zilele trecute avansat în schemă și autoritate. Și atît a fost suficient pentru ca telefoanele lui insistente să dispară, răspunsurile «promovatului» la apelurile mele dezinteresate devenind glaciale, distante, de o indiferență ce te poate cu ușurință arunca în brațele perplexității. Alaltăieri l-am zărit într-o împrejurare nedorită și nevișată și am băgat de seamă că mă trece cu vederea de parcă m-ar vedea, redus în proporții, printr-un binoclu întors. «Inimă de ciine», mi-am spus decis să mă consolez de o asemenea ingratitude, dar mi-am dat seama că între Roc și avansat există grave distanțe sufletești. În timp ce cățelul meu, mare cît să-l bagi în buzunarul de la vestă, dacă sună cineva la intrare, scoate un lătrat furibund, gata să înfrunte, fără ezitări, pistoalele-mitralieră a trei gangsteri mascați, prietenul meu de o viață, astăzi proaspăt promovât, nu mi-ar întinde un fir de pai dacă m-ar vedea pe buza unei prăpastii, gata să mă prăvălesc în vid. Dimpotrivă, am toate temeiurile să cred că mi-ar da brînci. Și atunci — mă întreb — cum să mă mai orientez între psihologii astea polivalente și ambigue? O clipă m-am gîndit să-l avansez pe Roc, să-l fac, de pildă, dulău, ca să văd cum se descurcă și ce atitudine ia. Mă va mai cunoaște sau o să-mi răspundă și el la telefon cu un lătrat neutru? Poate însă că e mai înțelept să aștept. Să aștept să-l dea afară pe promovât sau să-l retrogradeze. Sînt sigur că, din clipa aceea, va redeveni tandru și c-o să-mi sune din nou la ușa. Roc însă se zbir-lește pe șira spinării în semn de iritare și-mi comunică decis că într-o asemenea situație e hotărît să-l sfișie.

Roc dragă, ești detestabil. Ai ranchiune. Parcă ai fi om!

ÎN ÎNTÎMPINAREA CONFERINȚEI NAȚIONALE A PARTIDULUI COMUNIST ROMÂN

«Procesul de perfecționare a conducerii societății, de dezvoltare a democrației socialiste, va trebui să se amplifice, să constituie o preocupare permanentă a partidului și statului nostru, acesta fiind un factor de seamă al edificării cu succes a societății socialiste, al creării condițiilor pentru trecerea la făurirea comunismului în România»

Nicolae CEAUȘESCU

necesitatea perfecționării

de Jan BEIU
prorector al Academiei „ȘTEFAN GHEORGHIU”,
directorul Institutului central de pregătire și perfecționare
a cadrelor de conducere din economia și administrația de stat

În legătură cu necesitatea perfecționării pregătirii cadrelor cunoaștem numeroase documente de partid, efortul stăruitor depus în această privință și aceasta nu întâmplător, fiindcă ridicarea nivelului de pregătire a cadrelor constituie o condiție esențială a perfecționării activității de partid și de stat.

Documentele Plenarei din 3—5 noiembrie 1971 dau răspuns și fundamentează convingător dimensiunea acestei ample acțiuni, în concordanță cu teza dialectică privitoare la raportul dintre existența materială și conștiință, la primatul condițiilor vieții materiale asupra conștiinței.

Pornind de la premisa că modul de viață social determină modul de gândire al oamenilor muncii, raporturile dintre ei, nivelul conștiinței lor, potrivit prevederilor documentelor din amintita plenară, trebuie să dăm toată atenția perfecționării continue a cadrului social în care și duc viața și se manifestă pe planul societății toți oamenii muncii din țara noastră.

În condițiile revoluției tehnico-științifice contemporane, dezvoltarea forțelor de producție, extinderea automatizării producției, creșterea complexității procesului economic în ritmurile cunoscute ce caracterizează dezvoltarea multilaterală a societății noastre socialiste și cu cerințele conducerii și organizării științifice a producției și a muncii, impun în mod obiectiv ridicarea continuă a nivelului de pregătire a tuturor oamenilor muncii.

Sînt edificatoare în această privință orientările cuprinse în expunerea tovarășului Nicolae Ceaușescu la deschiderea colocviului privind problemele științei conducerii societății, ca și șirul de măsuri adoptate de către conducerea de partid și de stat, care a ridicat această problemă la scara întregii națiuni.

În zilele noastre, mai mult ca oricînd, asistăm la dezvoltarea unor științe sociale particulare, care studiază diverse domenii ale vieții sociale: sociologie și psihologie socială, planificarea economiei naționale, pedagogie, administrația de stat.

Concomitent, treptat, s-au asimilat și adoptat la procesele conducerii o seamă de teorii și studii elaborate de științele exacte, care au fertilizat gândirea și au potențat forța de activitate a omului în pro-

cesul de conducere: matematica, statistica, cibernetica și altele.

Un lucru însă este clar conturat: știința conducerii sociale, chiar dacă abia se conturează ca știință, are totdeauna o coordonată politică.

Factorul politic în conducerea societății este cu atât mai determinant cu cît nivelul conducerii sociale este mai înalt; la scara ansamblului societății socialiste hotărârile au un caracter preponderent politic, chiar și în domenii care la prima vedere par a fi tehnice, spre exemplu corelația fundamentală dintre acumulare și consum, dintre dezvoltarea industriei și agriculturii, sau dintre sectorul 1 și 2 al producției sociale, ori repartizarea forțelor de producție în teritoriu. Orientarea soluționării acestor probleme depinde de factorul de decizie politic.

Fără a intra în prea multe amănunte, un lucru este pe deplin clar și anume că procesul conducerii este unitar și că pe diversele trepte ale acestuia și anume: scopul acțiunii de conducere, procesul diagnozei și al prognozei, planificarea, decizia, organizarea execuției și controlul, luate la un loc, fixează relația dintre conducători și executanți ca și dintre executanți înșiși.

Întrucît de ce ansamblul măsurilor preconizate de conducerea partidului nostru privind perfecționarea pregătirii cadrelor angajează pe fiecare la locul său de muncă, fiindcă, așa cum subliniază Plenara din noiembrie 1971, de nivelul de pregătire al tuturor oamenilor muncii depinde în final construirea cu succes a socialismului și comunismului.

Stadiul actual de dezvoltare a economiei, științei și culturii, a întregii vieți sociale, problemele tot mai complexe pe care le ridică în fața organelor de partid și de stat procesul de edificare a societății socialiste multilateral dezvoltate impun îmbunătățirea muncii de formare a cadrelor de conducere, creșterea nivelului lor de pregătire corespunzător sarcinilor sporite ce le revin în toate domeniile de activitate. În acest scop, Comitetul Executiv al C.C. al P.C.R. hotărăște ca întreaga activitate de pregătire și perfecționare a cadrelor de partid, de stat și din economie să se realizeze într-un sistem unitar, în cadrul unei instituții centrale

de partid și de stat — Academia «Ștefan Gheorghiu» — pentru pregătirea cadrelor de conducere a activității de partid, social-politice, economice și administrației de stat, de pe lângă Comitetul Central al Partidului Comunist Român.

Actele normative elaborate în conformitate cu hotărârile conducerii de partid determină drepturile și obligațiile unităților socialiste și ale lucrătorilor, specialiștilor din ministere, ale unităților de învățămînt, instituțiilor științifice și asociațiilor profesionale și organizațiilor obștești, în scopul împrăștiării și îmbogățirii sistematice a cunoștințelor profesionale, a profilurilor unui anumit domeniu, al specialiștilor de bază, însușirea noilor realizări ale științei, tehnicii și culturii din specialitatea respectivă sau din cele înrudite.

În întregul șir de măsuri adoptate privind perfecționarea pregătirii cadrelor se pornește de la cerințele sporite pe care dezvoltarea socială le pune în fața partidului, ca forță politică conducătoare a societății, de la necesitatea creșterii rolului factorului conștient în dezvoltare, organizarea și conducerea vieții sociale.

În contextul acestor măsuri se regăsește și Academia «Ștefan Gheorghiu», pentru a participa la realizarea amplului program care se ridică azi în domeniul dezvoltării forțelor de producție, perfecționarea relațiilor sociale ale conducerii întregii activități economico-sociale, ale formării și dezvoltării conștiinței sociale a oamenilor muncii și aceasta fiindcă cadrele de partid și de stat trebuie să poseze cunoștințe aprofundate privind știința conducerii, să-și însușească în mod temeinic linia partidului, să lupte neabătut pentru traducerea ei în viață, să manifeste în toate împrejurările o atitudine avansată, revoluționară, de militanți comuniști.

Conform hotărîrilor partidului, activitatea Academiei «Ștefan Gheorghiu» se desfășoară în următoarele direcții principale:

— pregătirea superioară a activiștilor de partid pentru comitetele județene, municipale și orașenești de partid, pentru aparatul Comitetului Central, pentru organizațiile de masă și obștești (sindicate, U.T.C., U.N.C.A.P.), pentru instituții centrale de partid, de stat și culturale, precum și a ca-

drelor de predare a științelor social-politice în învățămîntul superior;

— pregătirea și perfecționarea pregătirii politice, ideologice și profesionale a redactorilor din presa centrală și locală, de la Agerpres, Radioteleviziune și edituri;

— pregătirea unor cadre de conducere de înaltă calificare pentru economie și administrația de stat;

— perfecționarea pregătirii cadrelor de partid și ale organizațiilor de masă, a cadrelor de conducere din economie și administrația de stat;

— perfecționarea pregătirii politico-ideologice a cadrelor de predare a științelor social-politice din învățămîntul de stat;

— pregătirea de cadre de specialitate în probleme de conducere și organizare; sprijinirea activității de perfecționare a cadrelor, desfășurată de ministere și instituții centrale, precum și a Ministerului Educației și Învățămîntului în introducerea cunoștințelor științifice în domeniul conducerii și organizării în învățămîntul de stat;

— pregătirea de cadre prin doctorat în domeniul științelor social-politice, al conducerii și organizării producției și a muncii;

— elaborarea de lucrări, studii și proiecte privind perfecționarea conducerii politice și organizării activității economice și sociale;

— editarea de publicații de profil în vederea promovării experienței avansate în domeniul muncii de partid, al organizării și conducerii științifice;

— îndrumarea metodologică și sprijinirea cu programe, material documentar și lectori a școlilor interjudețene de partid.

Deși a trecut relativ scurtă vreme de la adoptarea acestui șir de măsuri, constatăm cu satisfacție că măsurile preconizate au prins viață și întregul nostru popor este angajat activ în acțiunea de perfecționare a pregătirii sale profesionale.

Peste tot s-au adoptat forme organizatorice corespunzătoare, s-au selecționat cadre cu bogată experiență în organizarea și con-

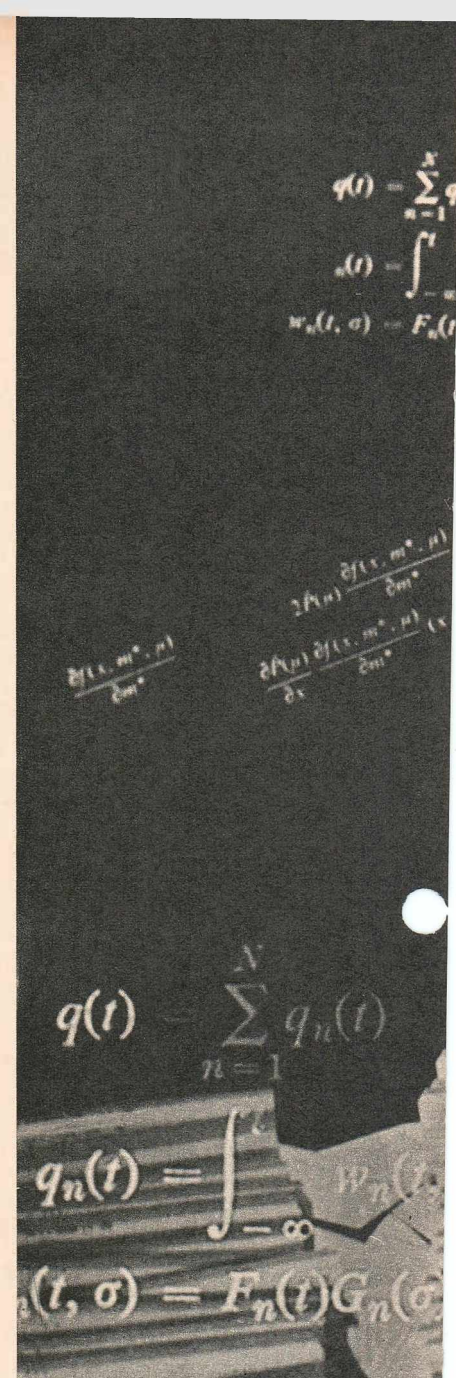

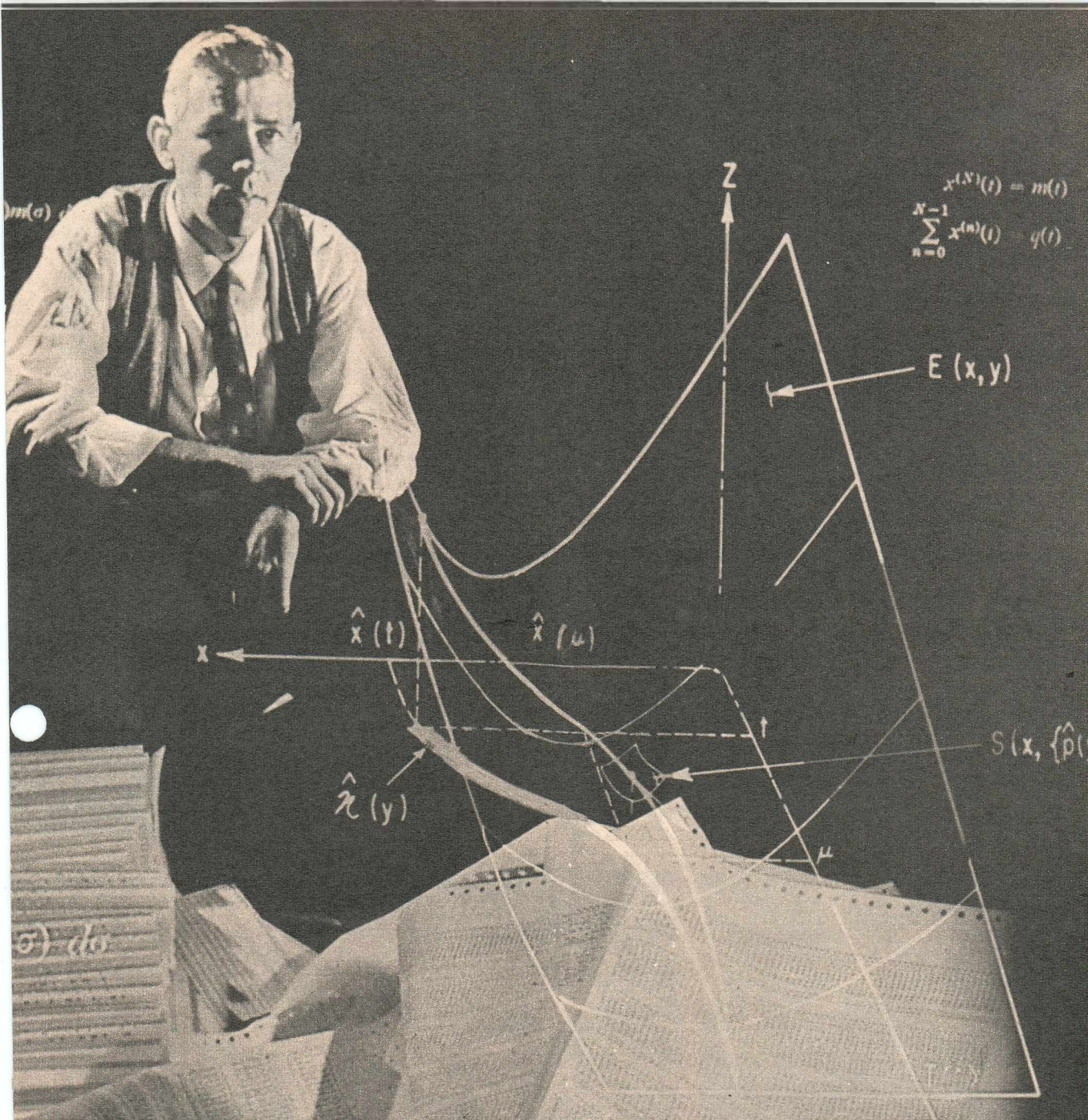

ducerea producției, bine pregătite din punct de vedere politic și ideologic, care fac eforturi perseverente pentru realizarea unor programe de perfecționare cât mai corespunzătoare, pentru a identifica specialiștii cei mai valoroși, care să susțină prevederile lor.

Este semnificativă în acest sens experiența câpătată de Academia „Ștefan Gheorghiu”, la care toate formele de pregătire și perfecționare hotărâte de conducerea partidului se desfășoară din plin.

Cursanții ce au participat la diversele programe au subliniat convingător valoarea măsurilor luate de către partid, au participat activ la întregirea prevederilor programului de perfecționare, sînt convinși de locul important ce-l ocupă în perfecționarea pregătirii lor studiul individual, tot fără excepție au subliniat posibilitățile mari ce le oferă perfecționarea organizării producției și a

muncii în scopul valorificării resurselor existente.

Ar fi însă nepotrivit dacă am lăsa să se înțeleagă că de această latură a perfecționării pregătirii cadrelor ne ocupăm numai de la apariția hotărîrilor și reglementărilor arătate.

Perfecționarea pregătirii cadrelor, ridicarea măiestriei profesionale, prezintă una din preocupările noastre constante ale conducerii de partid și de stat de mult timp, și sînt semnificative în această privință rezultatele obținute în dezvoltarea economică și social-culturală a României socialiste.

Economia noastră dispune de un detașament de cadre bine pregătite, de buni organizatori și conducători ai procesului de producție, însă măsurile preconizate în prezent sînt de natură să determine un salt calitativ pentru ca oamenii muncii din țara noastră să poată stăpîni corespunzător cele

mai noi cuceriri ale științei și tehnicii, pentru ca în cel mai scurt timp să fie obținute realizări comparabile cu cele din țările dezvoltate industrial.

Fără îndoială sîntem la început și este prematur să estimăm realizările în această privință, însă o asemenea acțiune, ca cea preconizată de conducerea partidului nostru, care face din problema perfecționării pregătirii cadrelor o preocupare constantă, urmează fără îndoială să se reflecte în salturi calitative, determinante, pentru sporirea întregii noastre eficacități.

Ne pregătim să întîmpinăm Conferința Națională a P.C.R., cînd se va face bilanțul activității desfășurate de la precedenta conferință și măsurile adoptate de cel de-al X-lea Congres al P.C.R. privind îmbunătățirea planificării și organizării conducerii economiei naționale.

curajul perfecționării

de ing. P. S. ANTON —
șeful catedrei de metodică instruirii din Academia „ȘTEFAN GHEORGHIU”

Caracteristic pentru epoca în care trăim este necesitatea permanentă și imperativă ca fiecare unitate economică și instituție să se adapteze nu numai rapid, ci și eficient,

cît mai eficient, la mediul înconjurător — social și economic — într-o continuă schimbare. Acest efort permanent de adaptare, direcționat spre sporirea continuă a efi-

cienței, este denumit perfecționare — noțiune intrată în uzul cotidian fie că se referă la o activitate, la un domeniu, la relații sau la pregătire.

A perfecționa ceva — o tehnologie, un produs, o procedură, un cadru legislativ, o idee — presupune de fapt și în primul rînd a analiza stadiul actual în care se realizează respectiva activitate, sau domeniu, sau lucru; a analiza în continuare gradul în care acest stadiu concordă cu cerințele mereu crescînde pe care trebuie să le satisfacă; a analiza orientările și tendințele acestor cerințe în viitor; a concepe un nou mod de realizare a respectivului obiect al perfecționării într-o cît mai deplină concordanță cu cerințele de viitor.

Politica de perfecționare a oricărei activități sau a oricărui domeniu nu este o manifestare a unei «mode», ci o necesitate cu care sîntem confrunțați în fiecare zi și pe care, în primul rînd, trebuie să o înțelegem la nivel de individ pentru a putea asigura înțelegerea la nivel de masă.

La baza oricărei acțiuni de perfecționare sau mai bine-zis a oricărei activități de perfecționare trebuie să stea o necesitate obiectivă determinată corect și încadrată cît mai clar în cadrul complexelor relații în care se desfășoară. A gândi perfecționarea înseamnă a rezolva cu mult înainte de aplicare și domeniul ce urmează a fi perfecționat și cum trebuie realizată aceasta în vederea obținerii unor anumite consecințe și numai a acestora. Din acest punct de vedere se poate afirma că viitorul (prin țelul, obiectivele și datele fixate pentru realizare) influențează eficiența oricărei activități de perfecționare în proporție de 75%, iar trecutul numai în proporție de 25%.

Conceptul de perfecționare nu poate fi desprins de conceptul de schimbare, care presupune în mod necesar implicarea unor oameni — a acelor oameni care desfășoară «acum» activitatea respectivă, într-un anumit mod și cu o anumită eficiență și care vor trebui să desfășoare «în viitor» fie aceeași activitate, dar într-un alt mod — mai eficient, fie o altă activitate.

Perfecționarea în orice domeniu nu se poate realiza fără oameni, în afara oamenilor, ci numai cu ajutorul oamenilor și numai pentru oameni.

Cu oameni care gîndesc și concep în mod creator căile de perfecționare, cu oameni care adaptează anumite idei de perfecționare la un anumit specific, cu oameni care vor trebui să realizeze procesul de perfecționare respectiv și, în sfîrșit, cu oameni care vor fi afectați într-un anumit mod de perfecționarea respectivă.

Admițînd că orice perfecționare este o schimbare, admițînd că în orice schimbare o anumită categorie de oameni va trebui să părăsească un anumit mod de lucru și să-și însușească un alt mod de lucru, mai eficient, rezultă că în ultimă instanță eficiența oricărei perfecționări în orice domeniu depinde de înțelegerea necesității, de rapiditatea cu care se realizează schimbarea și de gradul de participare conștientă a fiecărui om la perfecționarea respectivă.

Există două laturi ale procesului de perfecționare care trebuie clarificate cît mai bine. Una o constituie așa-numita «rezistență față de schimbare», comportament specific uman și care reflectă în realitate comoditatea ființei umane. Cealaltă o constituie precizarea priorităților în perfecționare, respectiv cu ce trebuie începută perfecționarea: cu activitățile sau cu oamenii?

«Rezistența față de schimbare», ca mod de manifestare a comportamentului uman, reflectă de fapt o caracteristică a ființei umane: fie aceea de a se proteja în fața unor consecințe necunoscute sau insuficient cunoscute ale schimbării în care este implicat sau de care este afectat, fie de a evita realizarea unui efort necesar depășirii sau părăsirii unei anumite rutine perfect cunoscute. Dar oricare ar fi denumirea sau explicația pe care am da-o, rezistența față de schimbare reflectă tocmai gradul ridicat de adaptabilitate al omului la o anumită situație și profunzimea cu care el se «ancorează» în această situație. Trecerea de la un anumit mod de lucru la altul presupune în mîntea fiecărui om o «smulgere» dintr-un anumit mod de «a fi» și transplantarea într-un «alt mod de a fi».

Este clar că obținerea unei eficiențe maxime prin perfecționare presupune reducerea la minimum a «rezistenței față de schimbare» prevăzută prin perfecționare. Cum se poate reduce «rezistența față de schimbare»? Cu cît un om devine mai conștient de o anumită insuficiență a unei activități, cu cît mai larg i se va asigura posibilitatea să determine cauzele acestei stări, cu cît el va

(Continuare în pag. 29)

DE-A LUNGUL MILENIIILOR...

ÎN VIZITĂ LA MUZEUL DE ISTORIE
AL REPUBLICII SOCIALISTE ROMÂNIA

de F.URSEANU • Fotografii de Elena GHERA și Traian PROSAN

Au trecut trei săptămîni de cînd Muzeul de istorie al Republicii Socialiste România — această grandioasă frescă a istoriei noastre milenare — și-a deschis porțile. De atunci, zi de zi, mii de vizitatori străbat atenți, cu pași neauziți, cele șaiszeci și ceva de săli. Oamenii se opresc cu emoție în fața fiecărui vestigiu mai important, în fața fiecărui document care marchează un moment mai deosebit din istoria veche sau mai nouă a

țării. Ce le oferă de fapt această impunătoare retrospectivă? Istoria milenară a poporului român, cultura materială și spirituală, tradițiile luptei comune a poporului român și a naționalităților conlocuitoare pentru eliberare socială și independență națională. Exponatele redau veridic — cum scrie tovarășul Nicolae Ceaușescu în Cartea de onoare a muzeului, cu prilejul inaugurării (Continuare în pag. 10)

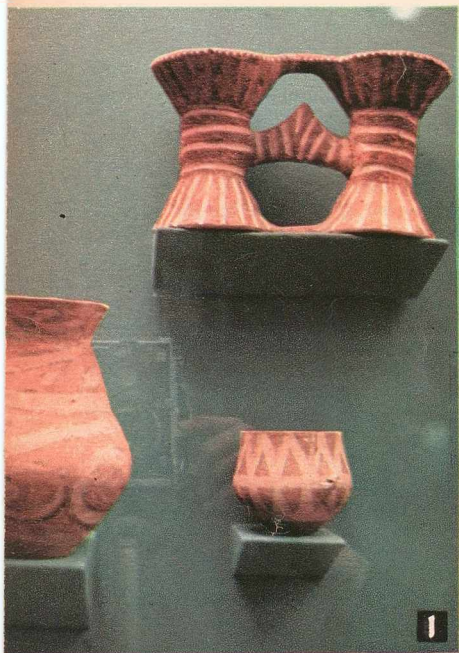
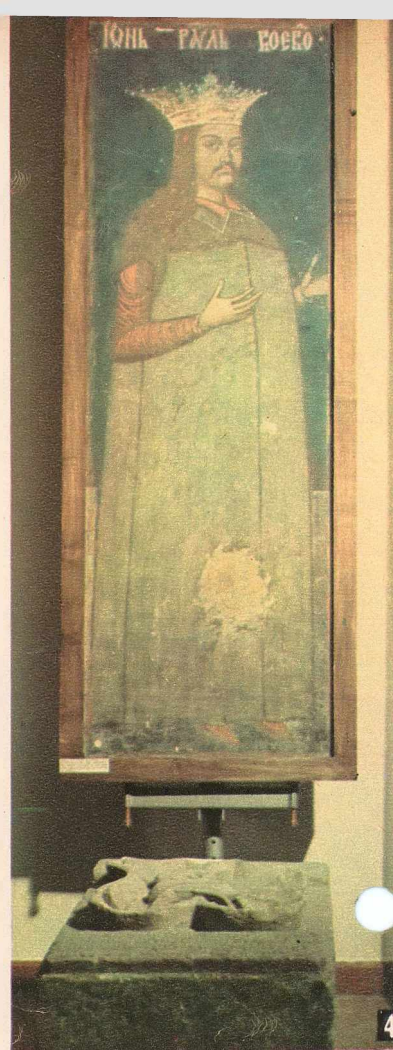



- 1) Iată, în vitrinele muzeului, splendide exemplare de ceramică neolitică pictată, aparținând faimoasei culturi Cucuteni (2700–2000 î.e.n.).
- 2) Altă ceramică străveche (3500–2700 î.e.n.), cea din cultura Vădastra, caracteristică prin admirabila ornamentare a vaselor cu motive florale și geometrice. Aria de răspândire: zona estică a Olteniei.
- 3) Un uriaș panou închinat domniei lui Mircea cel Bătrîn. Este redată aici fresca de la Cozia: Mircea și fiul său.
- 4) Radu cel Mare, domnul Țării Românești (1495–1508). Fragment din friza ctitorilor din biserica episcopală de la Curtea de Argeș.
- 5) Colț din sala consacrată glorioasei domnii a lui Ștefan cel Mare, domnul Moldovei. Domină un detaliu din tabloul votiv de la Voroneț. Aici se află și o copie a mormintului de la Putna.
- 6) Sala închinată lui Mihai Viteazul. Se remarcă impunătorul tablou al neînfriecatului domn al Țării Românești. Alături, alte vestigii din timpul domniei.
- 7) Celebrul Tetraevangheliar de la Humor cu portretul autentic al marelui domn al Moldovei, Ștefan cel Mare, realizat chiar în timpul vieții sale.
- 8) Chipul lui Tudor Vladimirescu, într-un admirabil tablou al lui Aman, domină sala consacrată revoluției de la 1821.

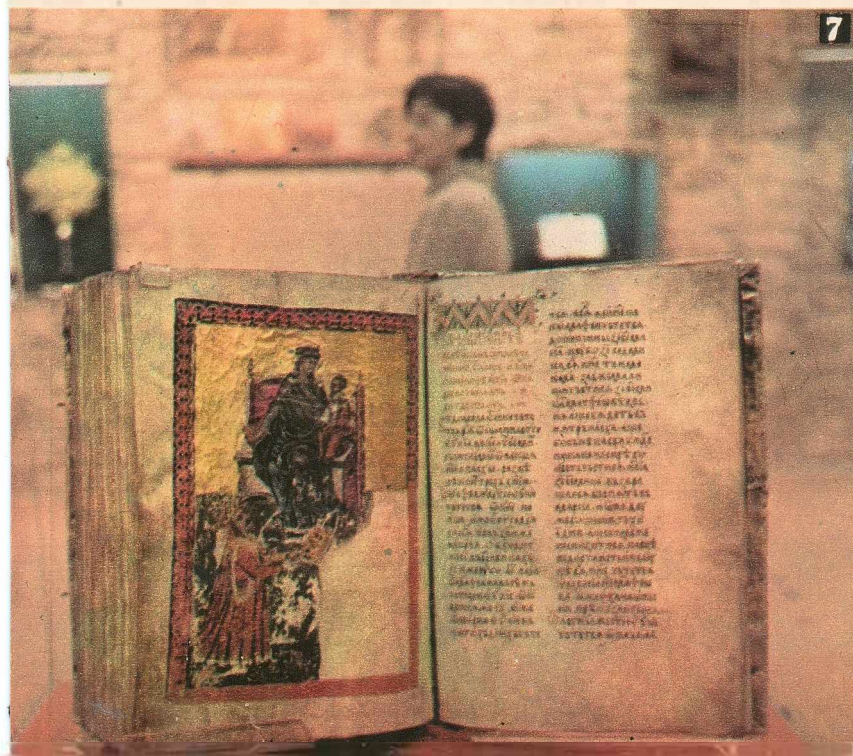

DE-A LUNGUL MILENIILOR...

— eroismul luptei clasei muncitoare sub conducerea Partidului Comunist Român pentru cucerirea puterii politice, triumful socialismului pe pământul României, înfățișează contribuția poporului român la civilizația umană.

Și acum să înaintăm și noi pe firul istoriei — așa cum ne-o înfățișează muzeul. Începem cu neoliticul. Cu o lume care a existat între milenii VI și II înaintea erei noastre și care ne-a lăsat, printre altele, drept moștenire superbe colecții de ceramică. Ceramica pictată de Cucuteni sau cea de la Gumelnița. Admirați-o, se află expusă în vitrină.

«Gînditorul», o statuetă din lut ars, descoperită în urmă cu un deceniu și ceva într-o necropolă de lângă Cernavoda, și perechea ei, «Femeia șezînd», ambele expuse azi în muzeu, constituie, prin rafinamentul cu care sînt realizate, adevărate capodopere ale artei. Alături, o piesă inedită: seceră omului din neolitic, poate una dintre primele unelte agricole și care nu-i altceva decît un corn de cerb în care sînt implîntați «dinți» din silex, descoperită în perfectă stare la Valea Răii (Vilcea). Iată, mai departe, rîșnița cu care stră-străbunicul nos-

O piesă de o remarcabilă valoare istorică: vasul descoperit la Sarmisegetuza (Grăditea Muncelului), purtînd faimoasa inscripție «Decebalus per Scorilo».

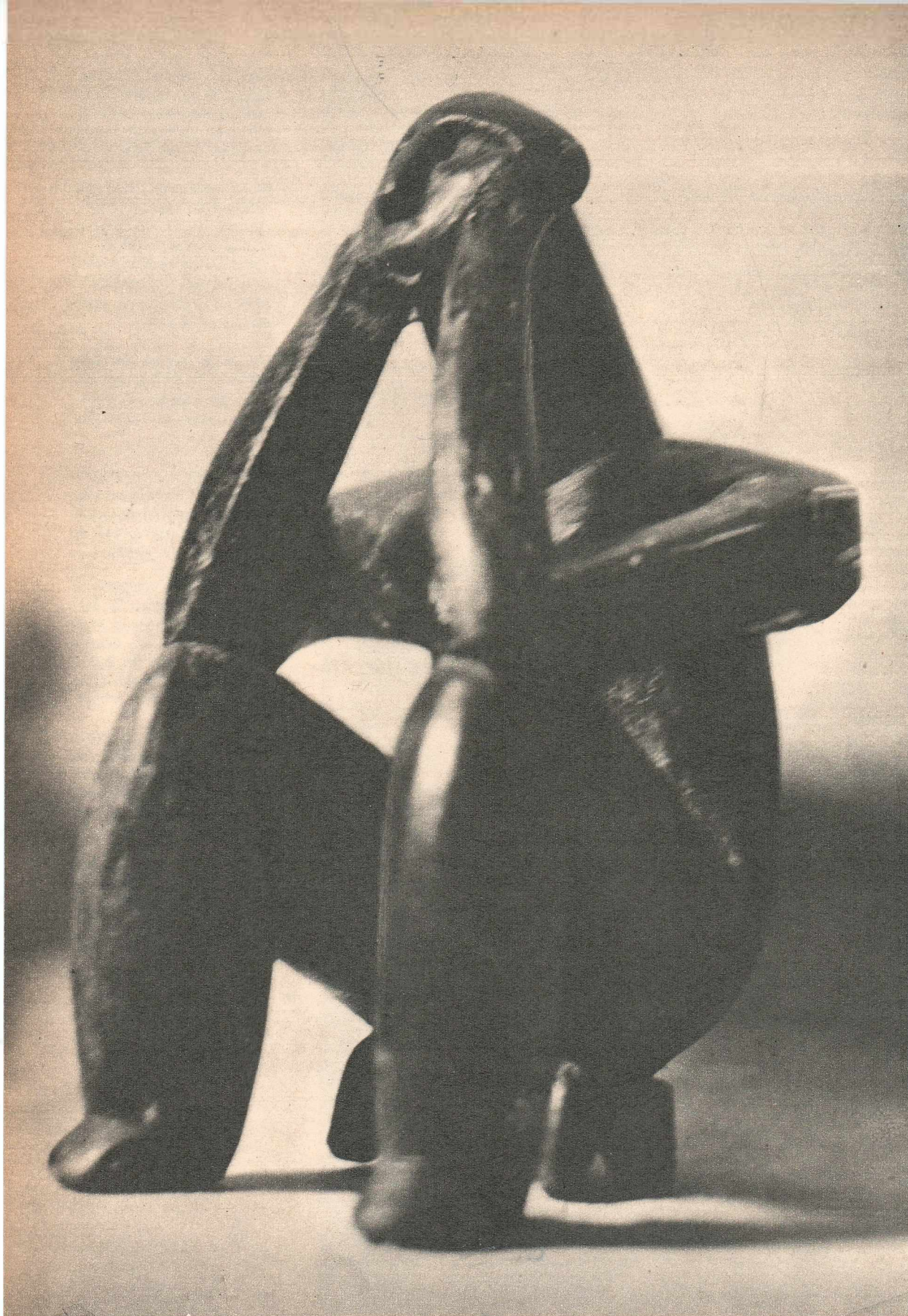
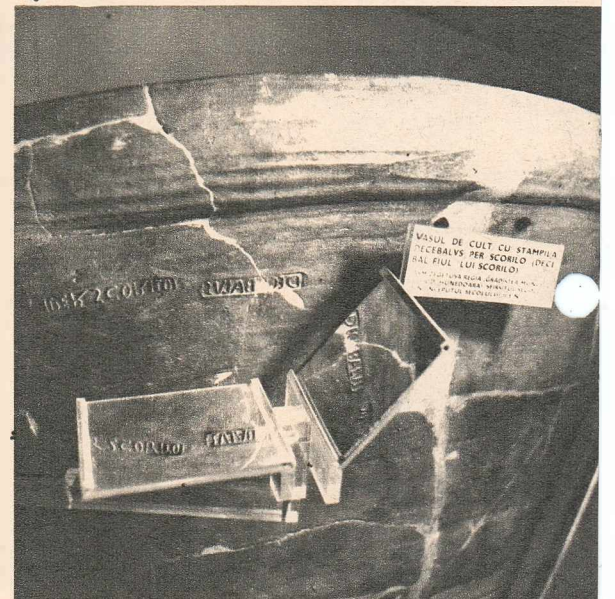

«Gînditorul». Faimoasa statueta (din lut), opera unui meșter din neolitic, descoperită lângă Cernavoda.



Coiful celtic (sec. III î.e.n.), descoperit la Ciumești (jud. Satu Mare).



tru din epoca pietrei șlefuite își măcina grîul și, alături, movișite de... grîu (carbonizat) cules încă de pe vremea aceea. Apoi ne sînt prezentate vestigii din epoca bronzului (1800—1200 î.e.n.). Sălile muzeului conservă primele dovezi legate de exploatarea pe teritoriul țării a aramei, a aurului, a sării. Primele unelte din metal, primele săbii, primele pumnale... Apoi, epocile fierului. Prima și a doua. În cea de-a doua (secolul V î.e.n. — sec. I e.n.) ne întîlnim pentru prima dată cu obiecte ce redau viața și preocupările dacilor. O hartă impunătoare prin mărime reprezintă aria de răspîndire a geto-dacilor și modul lor de organizare, în timp ce numeroase exponate vorbesc de înflorirea statului dac sub Decebal și Burebista. Iată-ne acum față în față (în sala 11) cu o piesă de o remarcabilă valoare: faimosul vas, descoperit la Sarmisegetuza, pe care sînt imprimate cuvintele: «Decebalus per Scorilo» (Decebal fiul lui Scorilo) — dovadă de necontestat că statul dacilor a avut o existență continuă. Dacii băteau monedă proprie? Monetăria dacică descoperită acum cîțiva ani la Tilișca (Sibiu) a fost adusă și expusă în muzeu cu ștanțe cu tot.

Alte săli, alte exponate: coiful celtic — piesă unică ca realizare artistică; a fost descoperit în județul Satu Mare. La ce să privești mai întîi? La minunatele statui din străvechile orașe de pe țărmul Pontului Euxin sau la tezaurele cu podoabe din argint lucrate de mîna unor meșteșugari iscusiți din vremuri de mult dispărute?!

...Sîntem în epoca războaielor daco-romane. Iată o inscripție în piatră ce merită să-i acordăm toată atenția. Originalul a fost descoperit de curînd la Philippi, în Grecia, și se află acum la muzeul din Cavalla. Inscripția ne informează că veteranul Tiberius Claudius Maximus, aparținînd legiunii a 7-a Claudia, a armatei romane, este cel care l-a capturat pe Decebal și cel care i-a predat războiului lui Traian. Un basoreliev de pe aceeași piatră redă scena întîlnirii dintre ostașul roman și Decebal. Se vede limpede cum din mîna regelui dac — acest viteaz și neînfîcat luptător pentru libertate și pentru apărarea pămîntului scump al poporului său — cade pumnalul cu care, probabil, și-a pus capăt vieții. Mergem mai departe. De data aceasta, ceramica de Bratei, de Dridu și din

alte locuri ne vorbește de continuitatea pe aceste meleaguri și de formarea treptată a poporului român.

...Muntenia, Moldova, Transilvania, Dobrogea. Săli consacrate special vieții politice, economice, sociale și culturale sub Mircea cel Bătrîn, Ștefan cel Mare, Mihai Viteazul. Două piese extrem de interesante. Prima: Tetraevangheliarul de la Humor (1473) cu cel mai autentic portret al lui Ștefan cel Mare, executat chiar în timpul vieții domnitorului; a doua: o copie fidelă a mormîntului său de la Putna. Să zăbovim apoi în săli ce evocă emoționante mărturii ale luptei maselor populare împotriva împilării de către clasele exploatoare, pentru eliberarea națională și socială. Bobilna, răscoala lui Gh. Doja, apoi răscoalele țărănești conduse de Horia, Cloșca și Crișan — marcînd aceeași dorință de libertate a celor subjugăți, fie că erau români, maghiari sau de alte naționalități. Iată expusă aici o roată de tortură, aidoma celeia cu care au fost martirizați Horia și Cloșca. Alături, sus, pe un perete, portretele originale ale celor trei martiri ardeleni, pictate chiar în timpul detențiunii lor.

Sîntem acum în secția modernă a muzeului. Sala 33. Un portret semnat de Aman redă chipul dirz al lui Tudor Vladimirescu. În vitrine, documente care evocă momentele dramatice ale mișcării revoluționare de la 1821: mărturii ale vremii și — printre ele — cel mai de seamă document al epocii: Proclamația de la Padeș (în original). Deasupra, pe perete, un panou mare reprezentînd desfășurarea mișcării revoluționare conduse de Tudor Vladimirescu.

În continuare este înfățișat vizitatorilor și celor care fac cercetări în legătură cu istoria patriei un bogat material documentar legat de apariția și dezvoltarea primelor elemente capitaliste în societatea românească. Atrag atenția exponatele ce marchează dezvoltarea economică de la începutul secolului trecut, a vieții sociale și politice, dar cu deosebire, apariția pe scena istoriei a unei noi și puternice forțe: clasa muncitoare. (Ne oprim aici; vom continua prezentarea muzeului într-un număr viitor, cu care prilej vor apărea și alte fotografii deosebit de interesante.)

O sală a muzeului consacrată răscoalei țărănești conduse de Horia, Cloșca și Crișan. Sus, pe perete, portretele celor trei conducători, pictate chiar în timpul detențiunii. În față — o roată aidoma celei cu care au fost martirizați Horia și Cloșca.



Documente, gravuri, hărți și — alături — portretul lui Gh. Doja consemnează marea răscoală de la 1514 — pagină glorioasă din trecutul de luptă și de solidaritate al maselor populare din Transilvania.

literare

de Traian STOICA

Laurențiu FULGA: sinteza

Foarte echilibrată această scriere a laboriosului prozator care e Laurențiu Fulga. *Sinteza* (Editura militară) — o nuvelă de dimensiuni mai ample sau, poate, un mic roman concentrat — rămîne în memoria lectorului ca o lucrare epică construită din linii clare, bine sudate, ale cărei planuri și componente se succed și sînt etalate cu rigoare, fără nimic de prisos. Narațiunea propriu-zisă, meditațiile eroului, precum și jurnalul retrospectiv al acestuia, trei elemente care structurează scrierea, coexistă organic în condițiile unei eficiente complementarități. Problematika și acțiunea cărții beneficiază, pe tot parcursul, de o interferență judicioasă gîndită și realizată.

Fără a se urmări senzaționalul, *Sinteza* creează o stare de tensiune, prin implicațiile ei epice, ce ne rețin cu stringență atenția. Sîntem în perioada ultimului război mondial, cînd armata română a întors armele împotriva mașinii de război a Germaniei fasciste. Personajul central al cărții — «omul» care «pe front îndeplinea funcția de ofițer cu transmisiunile» — e trimis într-o extrem de periculoasă misiune. Nararea misiunii e remarcabilă; fazele sînt expuse expresiv, încordat. Foile se întorc febril pentru aflarea finalului. Elementele de tensiune, de surpriză, nu lipsesc nici din momentele epice ale «caietului de însemnări» al ofițerului. Menționăm, printre altele, descoperirea de către fiu, printr-o întîmplare neprevăzută, că și mama acestuia activa în ilegalitate. Sau întîlnirea dintre autorul «caietului» și viitoarea lui iubită, Alexandra, întîlnire datorată tot unor împrejurări imprevizibile.

Dar narațiunea cîștigă în intensitate prin actele de conștiință ale personajelor. În prozele lui Laurențiu Fulga războiul, după cum se știe, prilejuiește o confruntare a conștiințelor, o mutație în mentalitate și atitudine. În *Sinteza* cataclismul provocat de fascism aduce clarificări și dă fermitate unor convingeri, fixează atitudini. Prin aceasta *Sinteza* capătă în mod deschis un caracter politic. Să mai observăm însă că totul e făcut cu tact și adîncime, fără note de convenționalism. Deși experiența și meșteșugul își pun amprenta pe «construcția» cărții, *Sinteza* impresionează prin autenticitate. Autenticitate obținută nu numai prin evocarea climatului de război, ci și prin sondajul în psihologia participanților. În «caietul» eroului nostru se infiltrează suflul romantic al tînărului revoluționar, dar paginile lui sînt luminate de o ascuțită luciditate. Sub semnul următoarelor rînduri se desfășoară gîndurile din «caiet»: *De cîte ori mi-aduc aminte de încrîncenarea cu care am primit întoarcerea armelor împotriva Germaniei, de patosul cu care ne-am angajat încă de la prima luptă, capăt tot mai mult certitudinea că am fost asemeni unui fluvîu răzvrătit care nu-și mai putea suporta îngustimea malurilor. Care trebuia numaidecît să răzbească din mîncă, pentru a-și demonstra forța și conșinutul mîniei. Și de atunci nu fac altceva decît să observ în mine, în oamenii din preajma mea, cum mînia inițială capătă profunzime și scop. Cum de sub frunțile noastre își face loc, tot mai temeinic, rațiunea pentru care trebuie să ne batem și să învingem.*

Convingător, de asemenea, sună eliberarea de sub tutela «conștiinței oarbe» de tehnician al unui război «indiferent unde se duce și pentru ce se duce» a colonelului, acest militar de carieră, cîștigat, sub influența comuniștilor, de partea lucidității și a umanelor țeluri sociale.

Carte a maturității creatoare, *Sinteza* mai indică și un inextricabil echilibru, atît de necesar operei de artă, între ideologie și estetic, între politic și artistic.

concurusul nostru cea mai frumoasă FOTOGRAFIE

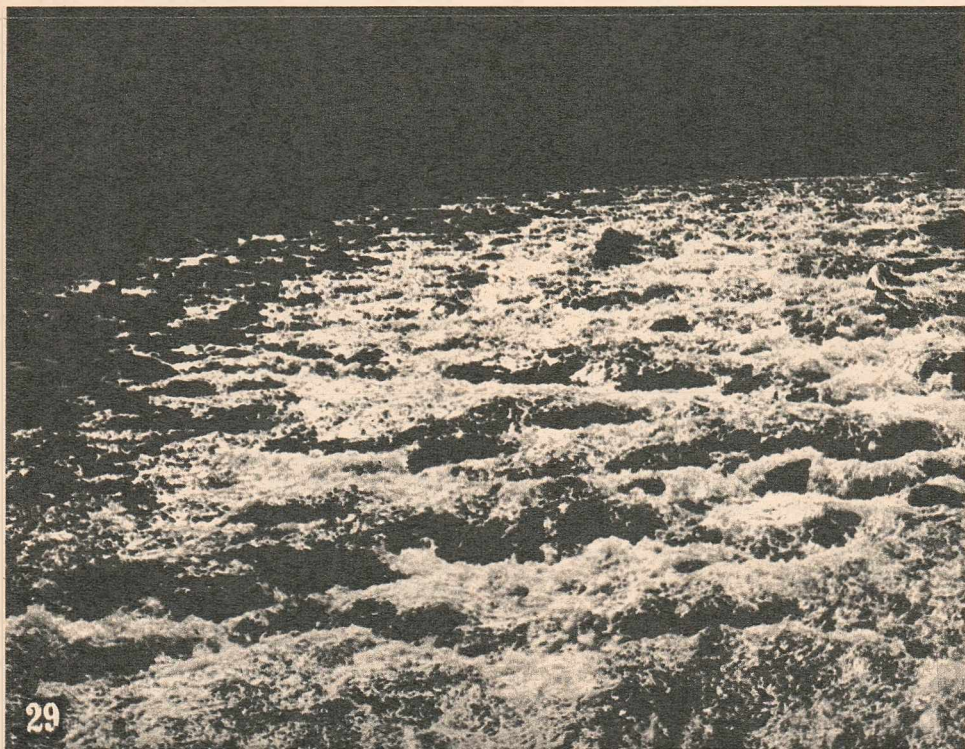

DRAGII NOȘTRI CONCURENȚI

Ținem să vă mulțumim pentru entuziasmul cu care ați îmbrățișat concursul nostru. Sîntem foarte plăcut surprinși de marea număr și de calitatea multora dintre fotografiile care ne vin din toate colțurile țării. De asemenea ne bucură faptul că există o participare masivă și calificată din partea cititorilor noștri, care și-au luat în serios rolul de critici fotografi și colaborează cu voturile lor la determinarea celor mai bune fotografii.

Dar ce ar fi dacă am încerca să ridicăm ștacheta și mai sus?!

Vedeți, există multe categorii de subiecte ușor de realizat, care îți iau ochii, care, pur și simplu, «plac», care sînt «de efect». Alte subiecte pot fi «nostime» sau «curioase». Sînt fotografiile «frapante» prin jocul de linii, de structuri sau de mase tonale. Oricare fotograf trebuie să țină seama de aceste elemente grafice și picturale pentru ca să realizeze imagini cu valoare de atracție vizuală și cu putere de comunicare. Aceasta însă nu este suficient. Latura slabă a fotografiei, în general, constă în aceea că asemenea efecte și rezolvări formale pot fi foarte ușor imitate de oricine și, de cele mai multe ori, ele nu mai reprezintă decît un ambalaj care se uzează foarte repede prin repetiție. A-

- 29) Selenară
TEODOR PORUMB—student, Cluj
- 30) La vîrsta primului prășit
FOTACHE BICIUȘCĂ — ziarist, București
- 31) Flăcăul din Certeza
VASILE VENIG—tehnician, Carei
- 32) Hotel Traian
GEORGETA BORDIERU — funcționară, Brăila

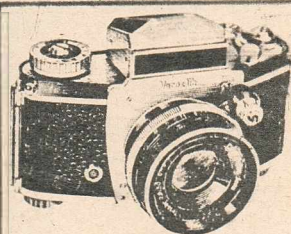

concursul
„CEA MAI
FRUMOASĂ
FOTOGRAFIE“

Fotografia
aleasă Nr _____

Numele, prenumele și adresa
cititorului _____

de H.DONA

desea, acest înveliș de efecte formale, alambicate, nu face decât să ascundă lipsa de personalitate, de idei, de vibrație autentică.

Oricât de frumos ți-ar vorbi cineva despre întâmplări banale, neinteresante, pînă la urmă tot te plictisești, nu te alegi cu nimic.

Calitatea bună a majorității fotografiilor primite ne încurajează să cerem mai mult. Noi sintem siguri că mulți dintre concurenții noștri s-au lăsat influența de stilul unor lucrări premiate la unele expoziții ale fotografilor amatori sau chiar la unele saloane de artă fotografică. Fără a nega valoarea unor asemenea premieri pentru o anumită etapă a fotografiei, noi am dori ca prin concursul nostru să realizăm mai mult. Am dori ca aparatele fotografice să fie îndreptate spre miezul fierbinte al vieții. În țara noastră trăim azi o viață nouă, trepidantă, plină de aspecte semnificative: oamenii s-au schimbat, peisajul s-a

schimbat, concepția despre viață s-a schimbat. Fiecare dintre noi simte aceste transformări în munca lui, în viața lui de familie, în timpul liber, în tot ceea ce îl inconjoară. Fiecare dintre noi gîndește și simte într-un chip nou, pe baza unei concepții capabile să-i lumineze întregul orizont.

Arta fotografică este foarte sensibilă la nou și se adaptează de minune la viața modernă. Hai să avem încredere în ea. S-o eliberăm de toate frînele puse de tradițiile picturalismului, idilismului și tehnicismului. Să-i apreciem pe marii maeștri ai fotografiei, artiști impliniți, care au știut, la vremea lor, pe baza concepțiilor atunci la modă, să realizeze fotografii de mare valoare. Să nu mai încercăm să-i imităm; ei ar fi știut — dacă ar mai fi lucrat azi — să se adapteze ritmurilor noi.

Porniți în expedițiile voastre fotografice cu aceste gînduri. Priviți viața cu un «ochi proaspăt».

Căutați să redați în imaginile voastre acel tîlc adînc al transformărilor zilelor de azi. Priviți mult oamenii, natura, făuririle omului. Priviți de departe, priviți de aproape, de sus și de jos. Participați la ce priviți, participați cu mințile și inimile, cu sufletul vostru, al vostru și nu al altuia.

Am deschis această discuție și îndrăznim să facem aceste recomandări fiindcă simțim că și dv. — concurenți și critici fotografi ad-hoc — sînteți frămîntați de aceleași probleme. Dorim ca prin acest concurs să apropiem arta fotografică de viață. Dorim, cu ajutorul dv., să arătăm că fotografia este mai mult decît un joc de linii și forme și că ea este capabilă să vehiculeze idei și simțăminte valoroase, că este un mijloc de comunicare modern, eficace pentru oamenii zilelor noastre.

Eugen IAROVICI
E. FIAP

Au indicat fotografia
cîștigătoare
pe luna aprilie:

Elena Șalar — Suceava; C. Popescu-Făget — Brașov; Cristea Nicolae — Caracal; Vasiliu Elena — Bocșa; Radu Eugenia — București; Hidan Mircea — Baia Mare; Anton Silvana — Tulcea; Aron Elena — Cluj; Florian Popa — Călărași; Vilceanu Constantina — București; Dumitrescu Nicolae — Lugoj; Oprea Mihail — Reghin; Bodescu Vasile — Sibiu; Angelescu Bebe — București; Alexandru Rusu — Brașov; Arpad Koncza — Reșița; Silviu Micle — Sighet; Radu Eugenia — Cluj; Feurdean Mircea — Deva; Ormenișan Petru — Brașov; Nedeia Dumitru — Cobadin; Ecaterina Ciripan — București; Chereșdi Elisabeta — Luduș; Dobrescu Elena — București; Pricopi Vasile — Botoșani; Florea Nicolae — Brașov; Legheni Nicolae — Ploiești; Bratu Gheorghe — Brașov; Pavel. Rom. Constantin — com. Gherăseni, jud. Buzău; Ghiurcă I. Francisc — Or. Gh. Gheorghiu-Dej; Vilcianu Traian — București; Chișea Eufrosina — București; Ioniță Emil — Vaslui; Beke-Chițulescu Iosif — Brașov; Lupuțiu Mircea — Sibiu; Căciulat Gheorghe — Or. Oțelu-Roșu; Cociubei Dan Romulus — Salonta; Jozsika Conrad — Lugoj; Turcanu D. Georgeta — Huși; Tașcă Ioan — București; Blazsani Eugen — Sibiu; Mihiș Victor — Baia Mare.

Prin tragere
la sorți
a cîștigat
un
abonament
pe trei luni
la revista «FLACĂRA»
cititorul

OPREA MIHAIL
din Reghin,
str. Subcetate nr. 29



REZULTATUL CONCURSULUI NOSTRU cea mai frumoasă FOTOGRAFIE

PE LUNA APRILIE

Vox populi, vox Dei: majoritatea cititorilor care au participat la concurs au desemnat ca «cea mai frumoasă fotografie» pe luna aprilie pe cea intitulată «Tata Oancea» de Leonid Buzoianu din București, fotografie publicată sub nr. 2 în «Flacăra» nr. 15 din 8 aprilie. Rezultate bune, foarte apropiate de fotografia premiată, au mai obținut în ordine: «Bătrînul rapsod» de Nicu Dan

Gelep — Craiova, publicată în «Flacăra» nr. 18 din 29 aprilie și «După gîste» de Dumitru Gheorghe — București, publicată în «Flacăra» nr. 17 din 22 aprilie.

În general este de observat că opțiunile cititorilor s-au împărțit între toate fotografiile preselectate, foarte puține dintre ele întruind un număr neglijabil de voturi.

Într-o scrisoare plină de numeroase amabilități cititorul Cornel Vidrașcu din București ne sugerează «pentru îmbunătățirea revistei» să consacram dacă nu toate numerele, cel puțin unele dintre ele, «cite unei teme anume» în exclusivitate. Chiar dacă o asemenea metodă prezintă unele avantaje (în direcția prezentării largi și aprofundării unor probleme de mare interes), nu o vom adopta totuși. Revista noastră este o revistă de actualitate, destinată unui public foarte numeros și foarte diferit, cu interese și gusturi diverse. Datoria noastră este de a oferi acestui public, săptămîna de săptămîna, un evantai larg de informații, comentarii, fotografii, o imagine cât mai bogată a realităților interne și internaționale. Numere consacrate unei unice teme își pot permite doar revistele strict specializate care se adresează unei comunități de cititori, de asemenea foarte clar delimitată.

Cititorul Alexandru Batist, profesor pensionar din Pitești, se asociază într-o scrisoare celor care în ultima vreme se îndeletnicesc cu contestarea lui G. Călinescu. Desigur, nici o operă n-are caracter sacru și orice părere este respectabilă, în măsura în care se exprimă coerent, pe bază de argumente și în limitele urbanității. Cititorul piteștean — partizan, după cît se pare, al ideilor tradiționaliste în materie de literatură (e supărat pe profesorul Ș. Cioculescu pentru că «îl supraestimează» pe Tudor Arghezi) — își exprimă nemulțumirea pentru faptul că G. Călinescu a supus unei analize critice opera lui Vasile Alecsandri. Se pare că admirația necondiționată pe care tov. Al. Batist o nutrește pentru bardul de la Mircești este într-o asemenea măsură exclusivistă încît neagă pînă și dreptul criticii literare de a emite judecăți de valoare altfel decît hiperlaudative. Urmările unei asemenea poziții sînt — cum e și firesc — lamentabile. Observațiile de o atît de mare finețe ale lui Călinescu sînt caracterizate drept «critică absurdă», «fără sens», «pătimașă», iar ca «argumente» se aduce faptul că nu știu care romanță «a figurat în toate cărțile de citire de pe vremuri (în aceleași cărți de citire figura și celebrul cîntec «Un vultur veni din munte», o fi și ăsta genial?) sau că «Steluța» se cîntă mereu pe la televizor» (anumiți colegi malițioși ar putea susține că acesta e un argument «contra»). Pentru a-l combate credibil pe Călinescu e nevoie de-un armament de cu totul alt nivel! Cît despre Alecsandri, sîntem convinși că gloria lui (reală!) nu are nimic de cîștigat de pe urma interzicerii unei judecăți obiective făcute în spiritul contemporaneității.

Cîteva (mai vechi) observații ale noastre cu privire la compunerile publicistice ale ziaristului reacționar francez Raymond Cartier au avut darul să-l supere pe O. Amandesc (o fi vreun pseudonim?) din București, care se miră că am avut «curajul» să scriem împotriva unui gazetar occidental de duzină. În aceeași ordine de idei, cititorul mai susmenționat ne indică și alți «eminenți ziaristi francezi» față de care ar trebui, pare-se, să manifestăm venerație. Nu ne-am fi oprit asupra acestei liste, dacă pe ea n-ar figura și numele cunoscutului Jean Jacques Servan Schreiber, una dintre cele mai ridicole figuri din periferia vieții politice franceze. Moftologul în chestiune, vestit prin servilismul său fără margini față de tot ce e american (pînă și bălîgarul din Arizona îi miroase mai bine decît Chanel No 5), și-a dat recent arama pe față, permițîndu-și să insulte în chip odios pe luptătorii vietnamezi pentru libertate (ceea ce a indignat pînă și cercurile de dreapta din Franța). A pretinde că un asemenea ins se bucură de «aprecierea unor ziaristi români» e o calomnie inadmisibilă la adresa adevăraților ziaristi români.

Din partea Centralei cărții am primit o scrisoare (semnată de tov. director general Gh. Trandafir) în care este apreciat reportajul, «Un car cu boi» pentru apartamentul dv. — apărut în «Flacăra» nr. 11. În scrisoare sînt indicate, cu spirit de răspundere, o serie de măsuri concrete menite să promoveze și «creațiile moderne, românești și străine, pentru ca, pe măsură ce gustul publicului va evolua, răspîndirea lor să cîștige în intensitate».

În încheiere am vrea să-i rugăm pe cei care ne cer diferite relații și răspunsuri să-și indice adresa exactă și completă.

UN TÎNĂR A PĂȘIT PRAGUL INSTITUTULUI...

Sub acest titlu, acum câteva săptămîni, revista noastră a publicat un reportaj despre unele probleme care confruntă pe tinerii cercetători științifici atunci cînd trec... primul prag, resimt primele satisfacții și se lovesc de cele dintîi greutăți în profesiunea aleasă. În acel reportaj faptele erau expuse așa cum au apărut reporterului într-un mare institut bucu-reștean.

În paginile de față abordăm din nou această tematică dintr-o perspectivă mai generală. Pe de o parte figurează aci trei domenii de cercetare diferite, de maximă importanță: fizica, matematica și chimia. Pe de altă parte cei cărora le-am solicitat părerea vorbesc nu numai despre sfera lor de activitate în sensul strict, ci emit opinii, fac propuneri sau cel puțin ridică probleme pe un plan mai larg, de arzătoare actualitate pentru viața noastră științifică. De altfel, unele dintre aceste probleme nu-i au în vedere exclusiv pe cercetătorii tineri. Ar fi și greu a stabili delimitări foarte precise, a spune, bunăoară: aceasta privește doar pe oamenii de știință pînă la 30 de ani.

În esență însă atenția se îndreaptă spre tînăra generație de cercetători, căreia construcția multilaterală a socialismului i-a deschis o arie tot mai largă de afirmare. Ceea ce nu înseamnă că tinerii cercetători au în față numai «lumină verde». Și tocmai de aceea ne-am propus în aceste pagini să ne concentrăm pe «roșu» și pe «portocaliu». Căci daltonismul poate duce la accidente de circulație nu numai pe drumurile publice, ci și pe magistralele științei...

Lionel NIȚESCU

FLORIN CIORĂSCU

membru corespondent al Academiei R.S.R.,
directorul Institutului de fizică al Academiei R.S.R.

A CREA CREATORI!

Ar putea să pară ciudat, dar din primele clipe după ce a pășit pe poarta institutului, pe tînărul nou-venit îl paște — printre cele mai mari pericole — cel al... bunăvoinței, alături de cel al «perspectivei închise».

Dar să ne explicăm. Cînd un tînăr — mă gîndesc, firește, la un tînăr valoros — sosește într-un institut oarecare, urmează să lucreze într-un anumit sector, într-un anumit laborator. În care? Ei bine, aici începe «pericolul». Om bun e aproape totdeauna și pretutindeni dorit. De aceea, tînărul nostru va fi... îmbrăcat de unul sau de altul dintre «maestrii» din institut către un domeniu îngust sau altul. Într-o asemenea situație cum se va descurca el? Cum va putea ști care domeniu corespunde afinităților sale și, mai ales, care domeniu e de viitor și care, dimpotrivă, este pe cale de a deveni neinteresant?

INSTINCT, INTUIȚIE... INSPIRAȚIE?! NU! TESTARE!

În fond, momentul intrării în institutului de cercetări este, poate, cel mai important pe traiectoria pe care o va urma savantul în formare. Or, tocmai în acest moment crucial instinctul, intuiția, inspirația sînt

singurele ajutoare efective. Slabe ajutoare!

Cunosc tineri care în facultate erau considerați străluciți — mă refer la oameni pentru care acest calificativ îl apreciez ca întemeiat — dar care și-au schimbat ulterior de câteva ori sectoarele de a căror problematică nu s-au putut «lipi». O pierdere regretabilă de ani valoroși!

Mai degrabă cred că ar fi echitabilă introducerea unor teste de orientare, ale căror rezultate să fie luate în considerare, concomitent cu necesitățile institutului, de către consiliul științific, forul care ar trebui să-și asume responsabilitatea repar-tizării stagiarului într-un anumit loc de muncă.

Într-un institut pe care îl cunosc bine, această testare se făcea în două moduri: într-un caz, tinerii erau urmăriți în timpul studiilor de cadre didactice care își duceau activitatea științifică în institut și care le prezentau din vreme probleme aflate în cercetare, «verificîndu-le» astfel interesul. În alt caz li se asigurau stagii scurte prin diverse sectoare ale institutului, căuțîndu-se să se afle locul sau locurile de muncă pentru care aveau afinități.

Azi aceste metode se folosesc mai greu: pe de o parte nu mai există decît foarte pu-

țini cercetători care să facă și muncă didactică pe de altă parte, cei tineri sînt așteptați cu înfrigurare pentru a da ajutor la îndeplinirea contractelor. Or, la început, acest ajutor constă din muncă «neagră».

**PREMIILE NOBEL SE FAC CU...
PREMIUL NOBEL**

Dar să presupunem că tînărul nostru a ajuns — intimplător sau nu — într-un loc interesant și de viitor. Urmează ca el să se «realizeze». Care sînt posibilitățile în această direcție? Aici, mediul hotărăște. Altfel spus, tînărul se va realiza cu atît mai repede și mai bine, cu cît în laboratorul său noul este căutat cu mai multă perseverență și cu mai mult succes. Iată de ce colectivele cu tradiție științifică au șanse infinite mai numeroase să formeze savanți în ade-văratul înțeles al cuvîntului decît cele lipsite de o astfel de tradiție. Probabil că nu intimplător și nu gratuit se afirmă că Premiile Nobel se fac cu... Premiul Nobel!

Practic, cred că spre folosul tinerilor și al științei noastre — a cărei înaltă misiune e de prisos s-o subliniez — aceștia ar trebui introduși, de la bun început, în colective de cercetare bine formate, cu tradiție și reputație consolidate, în colective pe care le-aș defini ca avînd o înaltă «stare de seminarizare» și, dimpotrivă, ferii de colectivele noi care abia își caută drumul și metodele. (Poate că tocmai ignorarea acestui principiu explică, într-o măsură, anumite insuccese care au marcat începuturile, în țara noastră, ale unor discipline noi.)

Există și o altă categorie de colective de cercetare, acelea în care preocuparea pentru permanența corelării cu progresele științei contemporane este înlocuită, total sau aproape, cu stăruința exclusivă pentru satisfacerea contractelor de cercetare. Or, ce rezultate putem aștepta de la tineri, ce pași înainte, într-o atmosferă dominată de lucrări de cele mai multe ori mărunte și de o valoare științifică redusă?

Firește, aceasta nu înseamnă în nici un caz că între tineri și domeniile noi — cine nu-și dă seama cît sînt ele de atrăgătoare? — sau între tineri și cercetarea pe bază de contract ar trebui săpată o prăpastie. Nu. Dar consider rațional ca ei să capete acces în aceste domenii numai după ce s-au format ca cercetători, numai după ce au învățat să caute și, mai ales, să... găsească.

**INSTALAȚIILE EXPERIMENTALE
PRETENȚIOASE, COOPERAREA
INTERNACIONALĂ ȘI TINERETUL**

Pe lîngă aceste principii valabile, fără îndoială, pentru majoritatea disciplinelor există altele specifice fizicii și care se întemeiază pe faptul că baza materială a acesteia e extrem de costisitoare. Iată de ce, în afara schimbului firesc de idei și de informații științifice între țări, care se practică în oricare știință, în fizică se impune și folosirea în cooperare internațională a aparatelor și instalațiilor experimentale pretențioase. Și dacă acceptăm această afirmație și o punem în practică, tinerii cercetători trebuie să fie, cu precădere, cei trimiși să realizeze această vehiculare de substanță științifică de cea mai înaltă calitate. Acum nu se procedează așa.

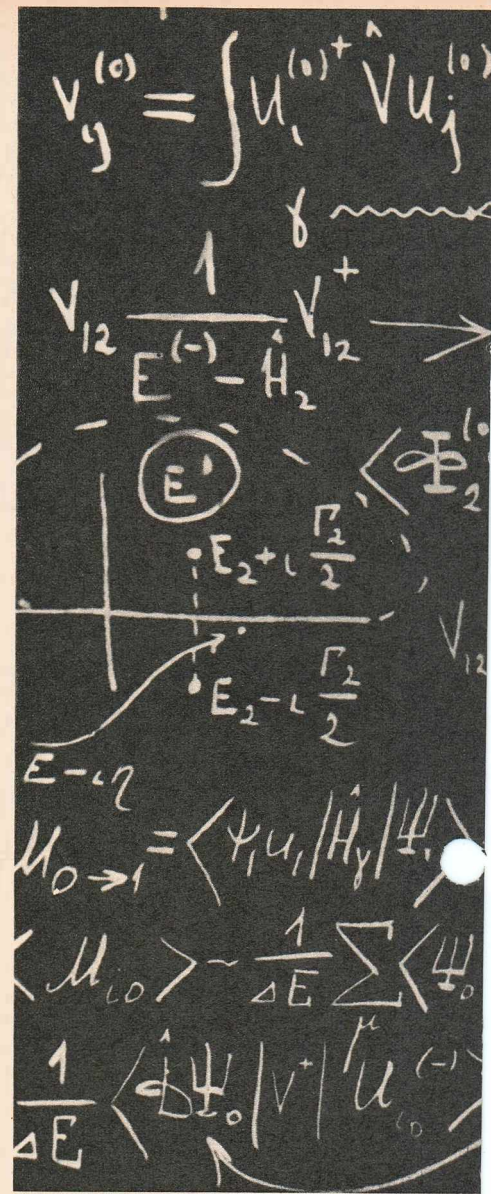

Într-un alt institut pe care îl cunosc de asemenea bine și care are relativ multe cercetări în cooperare cu așezăminte științifice de peste hotare, tinerii nu sînt trimiși în misiuni științifice legate de aceste cooperări. În ultima vreme, mai ales, plecarea tinerilor cercetători în străinătate, în scopul amintit, se lovește de dificultăți care nu au, în nici un caz, legătură cu activitatea științifică.

TINERII CERCETĂTORI SÎNT PREFERAȚI... ATUNCI CÎND E NEVOIE SĂ SE ÎNTOCMEASCĂ SITUAȚII

În schimb, tinerii cercetători sînt preferați... atunci cînd e nevoie să se întocmească situații, referate administrative, statistici sau pentru a aproviziona laboratorul cu materiale greu de procurat. În plus, tinerii cercetători sînt cei nevoiți să alerge cel mai mult pentru a găsi și asigura parteneri pentru contracte de cercetare căci, cel puțin pentru moment, nu clienții se adresează institutului pentru a propune încheierea de contracte, ci... invers.

Este firesc să se nască întrebarea de ce se procedează așa și mai ales, de ce noi, cei care avem răspunderea conducerii unor institute de cercetare, nu punem capăt acestei servituiți.

Răspunsul e simplu — dureros, dar simplu. În momentul de față institutele de cercetări nu pot depăși proporția de 7% personal administrativ față de totalul angajaților, ceea ce e foarte puțin. În plus, condițiile de salarizare pentru acest personal nu ne dau dreptul la pretenții de competență și calificare. Cum, necum, treburile amintite mai sus trebuie făcute, așa încît... ne îndreptăm privirile către tineri.

Or, cînd un tînăr este insuficient introdus în angrenajul muncii științifice, cînd este folosit în scopuri lăturalnice, principala pierdere, cel puțin potențială, o suferă știința. Ea este cea care are nevoie de «productivitatea» tinerilor — în fizică s-a dovedit că ea este maximă la 22—35 de ani — de puterea lor de muncă, de memoria lor impecabilă și, mai ales, de spiritul lor proaspăt, neînfiștat de rutină. Unor asemenea elemente li se poate insufla experiența de cercetare și disciplina gîndirii științifice. A le dirija cu căldură și în chip rațional pe căile științei, a evita ceea ce le îngreuiază ascensiunea, înseamnă a crea creatori.

Și aceasta este una dintre cele mai nobile misiuni ale oamenilor de știință.

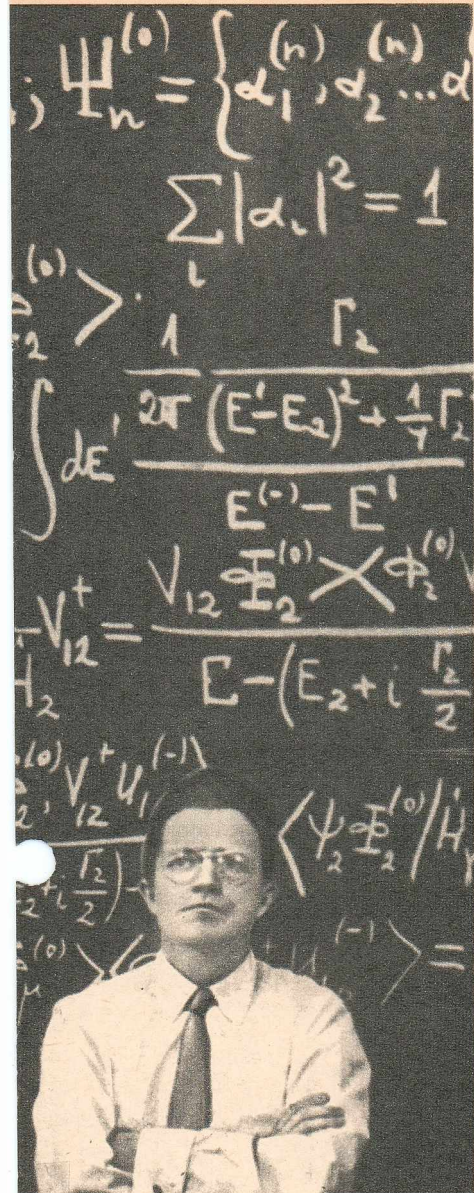

DAN DONESCU
cercetător științific la Institutul
de chimie macromoleculară „Petru Poni“

CERCETAREA—O „MESERIE“ CARE SE ÎNVAȚĂ... ... într-un mediu încărcat cu „electricitate științifică“

Am absolvit Institutul politehnic din București în 1966 printre cei dintâi clasați. Și primul șase am cerut cu toții să lucrăm în cercetare. E semnificativ, nu? A fost o împlinire dar, mai ales, un început de drum. Am avut nevoie de curaj pînă am reușit să-mi dovedesc, în primul rînd, mie însumi că mă pot încadra activității de cercetare. Acum am deja «în urmă» cîteva brevete realizate în colectiv — la noi cercetarea este prin excelență o muncă «de echipă»! — cîteva idei științifice apreciate de colegi și o teză de doctorat bine începută. E mult, e puțin?

Oricum, trebuie să adaug la capitolul «beneficii» experiența pe care am sorbit-o cu aviditate de la ceilalți — prin urmare, un bun cîștigat și grație generozității colegilor mai vechi — precum și concluzia că cercetarea este, într-adevăr, o «meserie» care se învață, dar care nu poate fi învățată decît într-un mediu prielnic, încărcat cu «electricitate științifică», dacă mă pot exprima astfel.

POLIMERI, CONTRACTE, DISPERSARE...

Cercetarea tehnologică, cum este cea pe care o facem în prezent, se bazează pe contracte cu industria, și e bine că este așa. Pentru noi, tinerii, ele pot duce însă, în anumite condiții, la o dispersare a eforturilor, astfel încît nu ne concentrăm, nu aprofundăm suficient. Să lucrăm pe bază de contract, cel puțin la început, teme de

cercetare diverse, de acord, dar oare șase contracte în cinci ani nu e cam mult? Dacă avem în vedere că asemenea contracte care se îndeplinesc în decurs de aproximativ un an fiecare au tematici diferite — unele de interes științific mai restrîns — e lesne de înțeles că progresul nostru, al celor tineri, nu va fi suficient de rapid. Mie, de pildă, dacă în această perioadă eforturile mi-ar fi fost concentrate asupra elucidării, din punct de vedere teoretic, doar a unora dintre problemele abordate, aș fi putut descifra încă cîteva dintre necunoscutele chimiei polimerilor, lucru ce s-ar fi putut concretiza într-un număr suplimentar de 3—4 lucrări originale, publicate în revistele de specialitate. Poate că ar fi o soluție multumitoare pentru toate părțile ca noi — cei care abia învățăm «meseria» și nu avem rutina unor activități «în paralel» — să fim angajați mai cu seamă în acele lucrări contractuale de mai mare anvergură, mai laborioase, care impun un efort științific mai susținut și mai îndelungat.

Cum se manifestă, concret, dispersarea? Ei bine, în momentul de față sînt angajat într-o lucrare cu contract, într-o cercetare fundamentală și, concomitent, lucrez la teza de doctorat. Cele trei lucrări sînt de domenii diferite și implică, fiecare, o documentare și o tehnică de lucru specifică și, fiecare, un consum mare de timp, pentru că fiecare trebuie rezolvată temeinic. Și ziua are doar 24 de ore!

REDESCOPERIREA AMERICII NU ADUCE LAURI

Trec la un alt subiect dureros: posibilitățile de documentare. Desigur, este o problemă care privește și pe cercetătorii mai în etate. Dar eu vreau să mă refer la ea așa cum îmi apare mie, tînăr cercetător, dornic să creez pe măsura capacităților și cu tot entuziasmul vîrstei.

Acum, cînd pretutindeni fluxul de informații științifice a crescut și crește fără opriri, la noi debitul literaturii străine din specialitatea chimiei este mic. De pildă, nu vin la timp revistele de rezumate. De ce? Pentru că nu se mai primesc (nu se mai

ce vreți: rezultate, bani, emoții, iluzii...

Firește, dacă așezăm pe un taler entuziasmul tineresc, dragostea pentru profesie, fericirea de a urca tot mai mult pe treptele ei, iar pe celălalt taler tot felul de neajunsuri, greutateți, insatisfacții — de care nu este scutită nici cea mai «elevată» activitate pe acest pămînt — balanța se va inclina ferm de partea celui dintîi taler. Așa stau lucrurile și cu mine și cu ceilalți

Acad. GRIGORE MOISIL

PROPUN...

O condiție esențială pentru a duce munca științifică este o bună informare asupra întregii literaturi matematice. Se face azi matematică în multe colțuri ale lumii; creația matematicienilor români este cunoscută și apreciată în întreaga lume: ei publică importante lucrări în revistele românești și străine, iar editarea de către editurile românești și străine a unor cărți ale matematicienilor români e în continuă creștere. De asemenea, s-au publicat la noi numeroase traduceri. Aceasta nu trebuie să ne înșele. Să nu ne închipuim că cei ce la noi lucrează sau învață matematica s-ar putea mîrgini la cartea matematică românească. Propunem crearea unei librării speciale care să expună lucrările de matematică (de asemenea de fizică, chimie și tehnică) ce apar în toate țările lumii: oamenii de știință, bătrîni și tineri, să poată comanda cărțile pe care, răsfoindu-le, au constatat că le sînt absolut necesare. Tineretul nostru e dornic să învețe, dar trebuie să aibă după el valuta folosită pentru cumpărarea de cărți de matematică, fizică, chimie, tehnică, dă beneficii nelînchipt de mari.

TREBUIE INTENSIFICAT SCHIMBUL DE EXPERIENȚĂ CU UNIVERSITĂȚILE STRĂINE

Cartea este un instrument de lucru esențial, dar nu este singurul. Matematicienii noștri au un loc respectat în lumea matematică, dar nu acoperim decît o parte din știința noastră. Mai ales unele domenii mai noi, cum sînt informatica, teoria limbilor de programare, teoria algoritmilor și a funcțiilor recursive, economia matematică, cu numeroasele ei capitole, teoria jocurilor, teoria stocurilor, teoria fenomenelor de așteptare ș.a., au nevoie de mulți cercetători care nu se pot forma decît învățînd ceea ce alții știu și ceea ce putem învăța și noi.

Dar și cercetătorii formați au nevoie de un contact permanent cu marile centre din lume în care se face matematică. Chiar încrederea în forțele naționale se capătă constatînd că în marile centre din lume lucrările românești sînt apreciate.

Congresele, simpoziioanele, colocviile, seminariile, bursele de studii joacă un rol deosebit de important. Dar și faptul că un profesor român predă într-o universitate străină (subliniem faptul că în ultimii ani un număr mare de matematicieni români au fost invitați să țină cursuri în universități străine) nu e numai un motiv de a ne mîndri și un prilej de a face cunoscută în străinătate munca poporului nostru. E și un profit direct: pregătirea unui curs într-un mare centru universitar constituie pentru cel care o face o școală de deosebită importanță.

În ultimii ani mulți tineri din diferite țări înaintate pe planul matematicii au venit la noi să învețe de la matematicienii noștri unele lucruri care se știau la noi mai bine ca în alte părți. Cum, mă va întreba cineva, dacă avem profesori de la care vin alții să învețe, de ce să mai trimitem noi la alții? Acel ce gîndește așa nu înțelege că a învăța de la altul nu e o stare de subordonare; lucrurile stau astfel: eu învăț ceva de la altul și el învață altceva de la mine.

Trebuie intensificat schimbul de experiență cu universitățile străine și ușurate călătoriile de studii în străinătate. S-a făcut mult, dar trebuie să se facă și mai mult.

Una dintre caracteristicile științei de astăzi este că ea se face de oameni tineri. Totuși în legislația noastră universitară există o anomalie: se cer stagii (și chiar stagii foarte lungi) pentru că cineva să se poată prezenta la un concurs. Astfel, pentru a putea să se prezinte la un concurs de profesor e nevoie de un stagiu de 12 ani;

tineri cercetători pe care-i cunosc. Faptul că am putut intra «în cercetare», că ne-am integrat în colectivele existente și, mai ales, că obținem rezultate palpabile, certe, incontestabile, ne dă puterea de a învinge sau, cel puțin, de a face față la tot ceea ce este negativ. Dar numai scoțînd la iveală aceste elemente negative, dezbătîndu-le și analizîndu-le, le vom veni de hac și vom înainta mai repede pe drumul ales.

pentru un concurs de conferențiar opt ani, iar pentru unul de lector cinci ani. Acest număr foarte mare de ani de stagiu e cerut celui ce are deja doctoratul.

Cunosc cazuri de elemente deosebit de valoroase care au așteptat sau așteaptă din cauza acestor articole de lege.

DE CE ÎNSCRIEREA LA DOCTORAT SAU LA O BURSA «CU VOIE» DE LA DIRECTOR?

O altă problemă: pentru a te prezenta la un concurs sau la o burză în străinătate sau pentru a putea pleca la un congres, colocviu, simpozion, e nevoie de aprobarea șefului instituției.

Să precizez: nu se cere să fii în regulă cu suplinirea ta de către cineva care vrea și care are dreptul să o facă. Acest lucru e natural. E însă nevoie — pentru ca să te înscrii la doctorat sau la un concurs de asistent, lector, conferențiar sau profesor — de o caracterizare pe care șeful poate să ți-o dea... abia a doua zi după ce înscrierea s-a închis.

De ce e nevoie ca «directorul fabricii» să probeze ca eu să mă înscriu la doctorat? Nimeni nu înțelege; dar de ce el îmi dă aprobarea abia cînd n-am ce face cu ea, asta mulți o înțeleg.

Și ar mai fi ceva pe care îl doresc multi oameni tineri: cei care au de făcut rapoarte pentru doctorate sau pentru ocupare de posturi prin concurs să nu-și asume astfel de sarcini dacă n-au timp... să le facă la timp. Dacă mîna-ți slabă tocui ți-o apasă, altuia mai liber locul tău îl lasă.

«DOSARELE ACADEMICE» SĂ FIE FĂCUTE PUBLICE!

O altă problemă. Un moment ca cel de obținerea titlului de doctor sau de doctor-docent, obținerea gradului de conferențiar sau de profesor, alegerea ca membru corespondent sau titular al Academiei sînt momente solene în viața unui om de știință. Formalități complexe sînt prevăzute pentru alegerea celui mai bun. Oamenii pricepuți sînt consultați și întocmesc rapoarte asupra diferiților candidați. Aceștia își justifică meritele, făcînd memorii asupra activității lor științifice. Toate acestea sînt deosebit de interesante pentru că ele justifică în fața poporului hotărîrile luate de forurile competente: consiliul profesoral, senat universitar etc. Tinerii învață astfel, din aceste rapoarte asupra activității celor mai bătrîni, cum s-a dezvoltat știința pe care o vor practica.

Iată de ce credem că aceste rapoarte nu trebuie să fie închise în dosare, ci puse la dispoziția publicului.

Rezumînd, propun: 1) crearea unei librării care să aibă expuse cărțile importante de matematică, fizică, chimie, tehnică, din toate editurile străine și posibilitatea de a comanda aceste cărți. 2) Trimiteri numeroase pentru studii de specializare, congrese, seminarii, schimb de experiență în străinătate. 3) Ușurarea plecărilor pentru ținerea de cursuri de 1—2 semestre. 4) Suprimarea stagiului din art. 111, 112, 123 ale Statutului personalului didactic. 5) Publicarea, trimiterea la toate bibliotecile universităților și facultăților respective și punerea în vînzare în librării a memoriilor de activitate ale candidaților și a rapoartelor cerute de art. 115 al Statutului precum și a rapoartelor pentru obținerea titlului de doctor și de doctor-docent. 6) Să nu se mai ceară nici aprobarea, nici caracterizarea șefilor ierarhici pentru nici o înscriere la vreun concurs (doctorat, ocupare de posturi).

IN EXCLUSIVITATE PENTRU «FLACĂRA»

Gideon BACHMANN comentează ultimul film al lui FELLINI: ROMA

Doar cu puține luni în urmă dacă plecai noaptea prin Roma în căutarea unei cutii de scrisori, puteai să dai nas în nas cu Fellini care filma, de fiecare dată, la alt colț de stradă. Undeva, într-o piazza părăsită sau în fața vreunui semn turistic, întâlneai trupa de o sută de persoane a celui mai mare iluzionist de la Houdini încoace. În acele seri Fellini trebuia doar să traverseze piazza dintr-o parte în cealaltă și, ca un moloh diform, îl urmau tehnicienii, străinii pe post de italieni, transformați în actori și folosiți cu predilecție de către cineast, spectatorii și comesenii care fac parte din curtea acestui Imperator neoroman, plâsmuitor de vise. Un spectacol fascinant, ca un flux și un reflux, simbolic pentru atașamentul și dependența cohortelor sale.

Iată însă că la prezentarea în fața presei a filmului, în jurul lui Fellini se așternuse liniștea. În holul de la «Fono-Roma» se îngheșuiau curioșii. Când cineastul — cu gulerul de la palton ridicat, tras discret în dreptul feței — s-a strecurat de-a lungul zidului (evitând orice salut) și s-a urcat repede în lift, nimeni nu a încercat să-i bruscheze incognito-ul. Cu clătănări înțelepte din cap sau, cel mult, cu un zîmbet înțelegător de complicitate i s-a făcut loc să treacă. Nu știi de ce, dar exista presimțirea unei tristeți.

De la Fellini nu poți aștepta «o tematică nouă», iar eventuala noastră dorință de a-i cere acest lucru ar însemna necunoașterea sau minimalizarea talentului său. A pretinde unui artist, mereu, o nouă biruire a vieții sale personale este poate o tendință, discutabilă, de industrializare a culturii, dar avem dreptul să cerem unei opere măcar o nouă punere în scenă.

Ar fi prea facil ca această ultimă încarnare a visului de provincial al micului Federico, evadat din colegiu și pus față în față cu marea, reaua dar atât de tentanta metropolă să fie redusă, simplificator, la o colecție de simboluri cunoscute. Este drept că înțelegerea «tabloului» ne este ușurată: iată scene din *Vitelloni*, mai încolo o continuare a unei *Dolce vita*, repetarea lui *Toby Dommit* și, mai clară decât orice asociere, o copie fidelă după *Opt și jumătate*. Ne întrebăm, de aceea, de câte ori poate să-și scrie testamentul un artist? Bunuel, Blasetti, Cocteau — și cum se mai numesc ele toate obiectele noastre de cult — au făcut, ani de-a rândul, ultimul lor film. Cu *Opt și jumătate*, Fellini părea că a spus totul. Dar acum, din păcate, și-a făcut din nou

testamentul, pentru a treia oară.

Așa stînd faptele, cel mai bun lucru care se poate spune despre *Roma* este că reprezintă un macrocosmos al imperiului fantastic al lui Fellini. Una dintre scenele cele mai bune ale filmului — realizată în tunelurile metroului din Roma — semnifică căutările din trecutul autorului. Din păcate, un montaj neabil de data aceasta distruge acel sentiment rar, fiorul mitic, care te cuprindea odinioară, irezistibil, cînd priveai fascinat, pentru a treia sau a zecea oară, «Șeicul alb» sau «Noapțile Cabiriei», ca să nu mai vorbim de «Vitelloni» sau de «Opt și jumătate».

Presimțindu-și slăbiciunile, Fellini recurge la subterfugii fine, își face, într-un fel, autocritica. Răspunzînd unor critici care i-au reproșat cîndva lipsa de pregnanță politică a filmelor sale, cineastul inserează în *Roma* un pasaj în cursul căruia explică unor studenți că «un om nu poate face decît ceea ce se potrivește temperamentului său». Într-o altă scenă, la sfîrșit, Anna Magnani apare pentru o frîntură de secundă în chip de «lupoaică romană» pentru a-i striga cineastului: «Federico, du-te de te culcă, nu am încredere în tine». Pentru ce era nevoie de acest efect de înstrăinare? (Apariții asemănătoare au și Alberto Sordi și Marcello Mastroianni, actori care au ajuns celebri datorită lui Fellini și care, se presupune, au acceptat să joace doar ca să-i facă plăcere maestrului.) Și, la urma urmei, ce mare lucru își ia asupra sa prin această autocritică? Vrea să spună, cumva, «iată, critica voastră mă lovește» sau doar să-și continue autobiografia?

Cu tot sentimentul de insatisfacție cu care pleci din sală trecînd, după vizionarea filmului, pe străzile Romei — cetate care cu puțin înainte ne fusese înfățișată atât de profan și de plat, de exaltat și schimonosît — nu ne putem sustrage impresiei de a nu mai putea vedea niciodată orașul cu ochii de dinaintea de film. *Fellini ni l-a schimbat*. Și această forță, această punere în scenă a realității, i-a rămas și este unică în istoria filmului. Iată de ce în fața uneia dintre cele mai puternice scene, o paradă a modei eclesiastice — aglomerare barocă de veșminte sculptoare — în timp ce dirijorul acestei parăzi striga: «In paradis, mai repede» același lucru mi-a venit și mie să-i doresc lui Fellini.



Donatas Banionis — într-o compoziție remarcabilă (Goya).

GOYA— „DRUMUL SPINOS AL CUNOAȘTERII“

Konrad Wolf își anunțase prima oară proiectul de ecraniza romanul lui Lion Feuchtwanger — *Goya* — acum aproape zece ani. Apoi — așa cum s-a întîmplat nu o dată în această artă-industrie atât de imprevizibilă precum este cinematograful (așa cum s-a petrecut, de pildă, recent, și cu proiectul lui Visconti de a-l ecraniza pe Proust) — totul s-a stins în tăcere. În 1968 Wolf își mărturisise, descurajat, la Karlovy Vary, că planul fusese abandonat deoarece pretindea un deviz uriaș. Privind acum filmul, terminat, am înțeles foarte bine de ce i-a intimidat el, într-o primă fază, pe economiștii studiourilor. Efortul gigantic de a reface nu o ambianță, ci o epocă și o țară — de la strălucirea sălilor din palatele Bourbonilor pînă la pitoreasca periferie madrilenă, cu tavernele și «misterele» ei — solicita mijloace materiale impunătoare. Pentru a face față acestor exigențe a trebuit ca două mari studiouri — DEFA și Lenfilm — să-și dea mîna, cu colaborarea unor cinematografii din alte țări socialiste. Angel Wagenstein — dramaturg bulgar, alături de care Wolf își adjucea în 1959 un premiu special la Cannes pentru «Stele» — a scris scenariul. Alte numeroase cinematografii naționale au contribuit la completarea unei distribuții care numără sute de apariții. Cineva spunea să în momentul postsincronizării, sala dublajului părea un adevărat Babel: răsuna acolo concomitent zece limbi diferite: germană, rusă, lituaniană, gruzină, slovacă, bulgară, poloneză, ungară, spaniolă și română — unul din rolurile filmului, cel al Eufemiei, fiind încredințat actriței noastre Nunuța Hodoș.

Lansați în această tentativă de a descrie — cum și-a subintitulat Feuchtwanger romanul, «Drumul spinos al cunoașterii» — una dintre cele mai frămîntate conștiințe de la cumpăna secolului XVIII cu cel următor, Wolf și Wagenstein au manifestat o ambiție intelectuală care pe de o parte a ridicat nivelul filmului, iar pe de alta a sporit exigența spectatorului. Autorii lui «Goya» și-au dorit a confrunta pînzele celebre cu momente din biografia omului de artă, redîndu-le în acest context întreaga lor semnificație. Fiindcă tablourile marelui pictor nu sînt numai — așa cum fascinant sintetizează Baudelaire în «Farurile» — «...coșmaruri pline de groaznice răscoale/ de feteși fierți în zeamă, în mijloc de sabat/ de babe în oglindă și de copile goale/ ce-și trag cioropi pe pulpe, pîndiți de Necurat...», ci și un reflex al unei încordări supraomenești de a prinde

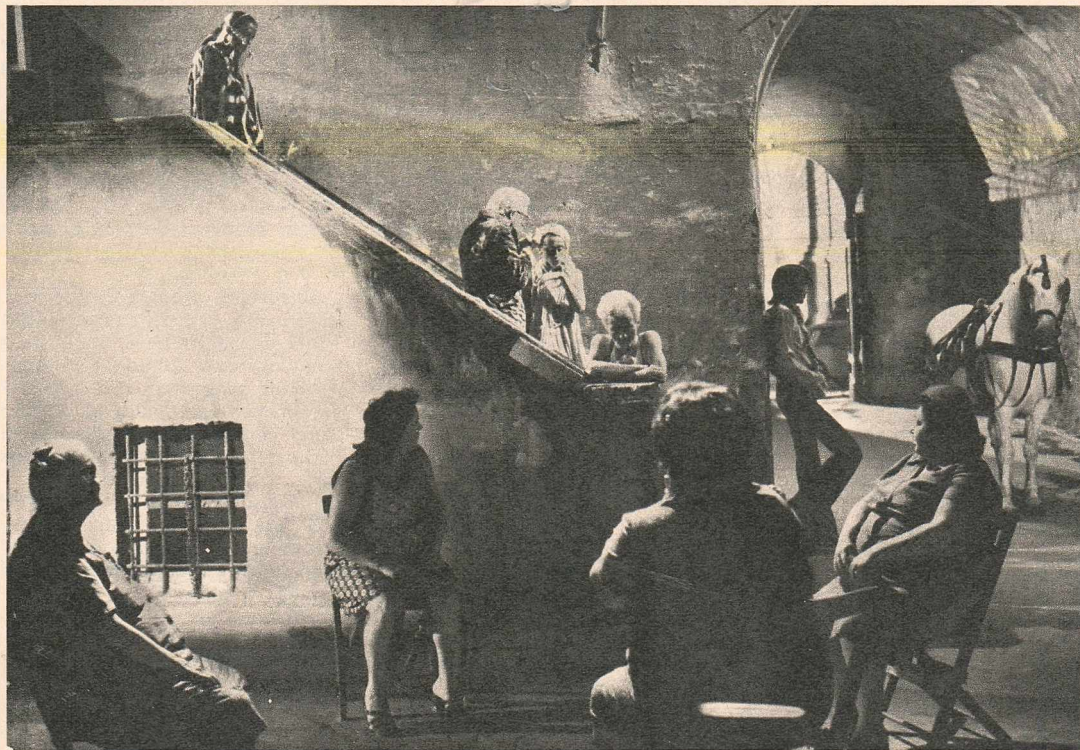



1



2

actori și roluri

1 Actrița sovietică Nataša Bondarciuk
(fiica lui Serghei Bondarciuk și a Innei Makarova)
interpretează principalul rol feminin în filmul științifico-fantastic «Solaris»,
realizat de Andrei Tarkovski, distins la Festivalul de la Cannes '72.

Foto A.P.N.

2 Jane Fonda — actrița militantă,
deținătoarea recentului Oscar.

în forme și culoare sensul unei epoci și al unor existențe. Viața lui Goya, opera sa ridică, în momentele sale de răscruce, problema relației dintre omul de artă și popor, dintre artist și putere, dintre creator și libertatea de a crea conform propriei sale vocații. Acestei ample problematici, pe care încearcă să n-o ocolească, filmul nu-i face totuși față — și de aceea el oglindește discontinuu drumul eroului în viață, evoluția sa de la un «bufon al curții care se dorește gentilom» și pînă la omul de artă, înfruntînd, angajat, primejdiile unei lumi care refuză oglinda adevărului.

Drama filmului este că poți recunoaște adesea excelente idei dramaturgice și regizorale nefinalizate. Montajul se evidențiază ca unul dintre punctele slabe ale unui film în a cărui construcție se acordase rol primordial tocmai ritmului. Primejdia permanentă care planează asupra lui Goya nu plutește decît, declarativ, în replici, ea nu emană din însăși structura filmului. Jocul pe marginea prăpastiei pe care-l duce primul pictor al curții nu se simte decît arareori, ca în secvența interogatoriului la inchiizitor sau,

la începutul celei de-a doua părți, în cea a dezvelirii tabloului cu familia regală. Insuficiențe de limbaj handicapează, adesea, intenții remarcabile. Scenele onirice de mare temeritate care transpun pe ecran lumea interioară ce a zămislit «Capriciile» nu sînt întru totul convingătoare, după cum ideea de a contamina banda sonoră a filmului cu impresiile auditive din ce în ce mai vagi ale lui Goya bolnav se pierde pe drum. Ca atare, pe aproape întreg parcursul acestei ecranizări se resimte un decalaj între tensiunea de idei și insuficienta vibrație a imaginii și a expunerii. Dacă de la existența firească pe care ne-o trezesc premisele ideale puse de Wolf și Wagenstein coborîm la realitatea contextului cinematografic actual, filmul lor ne apare nu numai ca valoros dar și ca reprezentativ pentru eforturile de expresie ale cinematografului moderne. În rolul titular, Donatas Banionis realizează o compoziție remarcabilă, uimind din nou prin simplitatea cu care știe releva adevăruri psihologice profunde. În fața litografiilor proaspăt ieșite de sub teasc, actorul nu găsește alt gest pentru a exprima bucuria eroului decît pornirea neprevăzută — și

totuși atît de firească — de a adulmea nesățios izul de tuș proaspăt. Operatorul Werner Bergman l-a filmat, inspirat, în clarobscurul muncii de noapte, cu lumina lipită de borul pălăriei, muncă de miner într-un abataj de întuneric. Deosebit de realizată este partea din urmă a filmului, consacrată bătrîneții lui Goya, în care impresiile fugare ale realității sînt captate, parcă, în montajul pînzelor «negre» ale ultimei perioade de creație — imprecății pătimate la adresa superstițiilor, viciilor, cruzimii și inconstanței umane. Suita aceasta de tablouri fulgurante este retezată brusc prin năvălirea Inchiiziției în casa pustie a pictorului. «Îl condamn pe Goya la uitare veșnică» — proclamă marele inchiizitor, și, ca un răspuns, cu un roșu aprins, roșul de neînvinș al posterității, apare semnătura autografă a lui Goya. Poate că cel mai realizat lucru din film este acest final în care deșarta iluzie a atotputerniciei e confruntată nimicitor — prin patru litere de foc — cu invincibila forță a spiritului uman.

T. CARANFIL

de la A la Z

de Constantin POPESCU



GERSHWIN George

Compozitor american, de origine rusă, născut în Brooklyn (New York), la 28 septembrie 1898; mort la Hollywood, la 11 iulie 1937. Una dintre gloriile muzicii americane contemporane, celebru pentru a fi introdus muzica de jazz în sala de concerte simfonice și pe scena operii. Și-a adus de asemenea contribuția în domeniul cinematografului, scriind muzică pentru o serie de filme ca: *Regele jazului* (1930); *Îndrăgostiții* (1931); *Girl Crazy* (1932), după musicalul său; *Invitația la dans* (1937), filmul cuplului Fred Astaire-Ginger Rogers; *Valetul și contesa* (id.); *Goldwyn Follies* (1938), operă postumă. Musicalurile sale au fost aproape toate ecranizate după moartea sa. Cităm astfel: *Strike Up the Band* (1940); *Lady Be Good* (1941); *Girl Crazy* (1943, remake); *The Man I Love* (1947); *Un american la Paris* (1951); *Mutră năstă* (1957); *Porgy and Bess* (1959). Viața sa a inspirat de asemenea un film omagial: *Rhapsody in Blue* (*Rapsodia albastră* — 1945).



GERTLER Viktor

Regizor și actor maghiar de film și teatru, născut în 1901, mort în august 1969. După o notorie activitate teatrală (actor și regizor) la Budapesta, se consacră filmului, debutând ca regizor cu comedia *Miercuria furată* (cu Szöke Szakall). Face apoi un stagiu de monteuri în studiourile Ufa la Berlin, după care, întors în patrie, semnează regia unor filme ca: *Sora Maria* (1936); *Marika* (1937); *Bărbății sunt nebuni* (id.); *Omul schimbă* (1938); *Lumea aristocraților* (id.); *Vrăjitoarea din Leanyvár* (id.) etc. În 1939 realizează la Bruxelles cîteva documentare, apoi din 1940 își reia activitatea la Budapesta, activând mai ales după război, atît pe plan didactic, prin înființarea unei școli de film, cît și pe plan artistic cu o serie de comedii satirice de mare vervă ca: *Fără minciuni* (1945); *Ținuta de gală* (1948); *Onoarea și gloria* (1951); *Marile magazine de stat* (1952); *Eu și bunicul* (1954); *Papa dolar* (1956); *Cerneală roșie* (1959); *Logodnicele văduve* (1964); *Ultima tură* (1968) ș.a. A apărut adeseori și ca actor în filmele realizate de el.



GESCHÖNECK Erwin

Actor german de teatru, film și TV, născut la Berlin, la 27 decembrie 1906. A jucat din 1930 în teatrele de amatori și în grupul de agitație și propagandă al Partidului Comunist German, făcînd și figurație în spectacole organizate de Erwin Piscator. Refugiat în U.R.S.S., după instaurarea nazismului, se consacră teatrului. În 1939, surprins de ocupația hitleristă la Praga, este arestat și deportat, fiind în 1945 unul dintre pușinii supraviețuitori de pe vasul-inchisoare Cap Arcona, scufundat de naștiți în zilele prăbușirii finale. Din 1945 pînă în 1949 activează în Germania de vest pe scenă (teatrul Hamburger Kammerspiele) și în film: *In jenen Tage* (1947); *Finale* (1947); *Liebe 47* (1948); *Hafenmelodie* (id.). Din 1949 se stabilește în R.D.G., ca actor al teatrelor Berliner Ensemble (Brecht) și Volksbühne și ca actor al studiourilor Defa. Ca protagonist sau actor de compoziție realizează aci creații memorabile ca acelea din: *Inimă rece* (1950),

un Michael olandezul halucinant, sau din: *Gol printre lupi* (1963). Vom mai aminti desigur și bunele sale creații din: *Căpitanul din Köln* (1956); *Till Ulenspiegel* (1957); *Jucătorul de loterie* (1958); *Povestea bietului Hassan* (id.); *Băieții model* (1959); *Cinci cartușe* (1960); *Oameni cu aripi* (id.); *Tiefe Furchen* (1965); *Lordul din Alexanderplatz* (1967). Este de mai multe ori laureat al Premiului de Stat.



GHERASIMOV Sergei Apolinarevici

Regizor, scenarist și actor sovietic de film, născut la Zlatausk (Ural) în 1906. Unul dintre marii cineaști contemporani sovietici. Debutează pe ecran în 1925 în filmul cuplului Kozințev-Trauberg: *Mișka contra ludenici* și făcînd parte din colectivul FEKS (*Fabrica actorului excentric*) apare în toate filmele realizate în cadrul lui. Asistent de regie lângă Kozințev și Trauberg, realizează ulterior (în colaborare) două filme: *Douăzeci și două de nenorociri* (1930) și *Inima lui Salomon* (1932). Semnează în sfîrșit singur regia titlului *Pădurea* (id.), urmat de *Oare te iubesc?* (1934), filme caracteristice pentru stilul său liric, vîdînd calitățile de subtil analist al sufletului uman. După două filme consacrate tineretului eroic: *Cei șapte viteji* (1936) și *Komsomolsk* (1938), realizează cu *Invățătorul* (1939) un veritabil exemplu de realism socialist. În anii războiului, după o ecranizare: *Mascarada* (Lermontov), atacă subiecte legate de lupta eroică a poporului sovietic, în: *Neînvinșii* (1942), în colaborare cu M. Kalatozov și: *Pămîntul cel mare* (1944), ciclu continuat cu: *Ținăra gardă* (1948), vibrant poem dedicat partizanilor din Krasnodon. După filmele: *Medicul de țară* (1952), documentarul *China eliberată* (1950), *Nadejda* (1955) și *Băiatul de gută* (1956), va turna opera capitală a întregii sale cariere: *Pe Donul înșiștit* (1957/58), ecranizare în trei părți a romanului-fluviu al lui Șolohov, film distins cu Marele premiu la Karlovy Vary 1958. Preocupat în continuare de marile probleme ale omului contemporan, realizează filme ca: *Oameni și fiare* (1962); *Cariera lui Dima Gorin* (1960); *Ziaristul* (1966) și *Lacul* (1970). S.G. face parte din cadrele de conducere ale cinematografului sovietic, deținînd catedra de actorie la Institutul unional și a publicat o serie de lucrări de specialitate ca: *Figura actorului de film sovietic* (1935), *Despre profesia de regizor de film* (1952) ș.a.

FLACĂRA-ALBUM

ENDRIGO — cîntărețul neliniștii sale

Pentru cine are urechi de auzit și de înțeles, ochi de văzut, pentru cine nu a citit degeaba o carte de versuri, pentru cine refuză să creadă că muzica ușoară începe și se sfîrșește în hățșurile top-urilor, pentru cine îl recitește din cînd în cînd pe Scott Fitzgerald, pentru cine nu dă crezare unui regizor TV care își inchipuie că în *Arca lui Noe* ar fi vorba de un vapor cu care se pleacă în croazieră, drept care a însoțit cîntecul de imaginea unei timone (de mult nu ne-a mai fost dată o asemenea gafă!), pentru aceștia și pentru mulți alții este limpede ca lumina zilei că Sergio Endrigo vine de dincolo de împărăția «unde soarele nu apune niciodată» a muzicii ușoare italiene, că nu are nimic de-a face cu ritmurile ei, cu cuvintele ei mai banale decît o frunză de lobodă, cu forfota dinăuntru sistemului ei binecunoscut. Clasamentele, curente, modelele, dezlănțuirile de admirație, campaniile publicitare îl lasă rece. Truda lui nu a fost de a ajunge în frunte, ci de a se face înțeles: «Nu sînt o voce, nu am fost niciodată, nu cu vocea am vrut să cîștig» — spune el. Este o conștiință neliniștită — poate singura din lumea legănată în dulcii visări a șlagărelor italiene — iar în muzica ușoară așa ceva se plămădește mult mai greu decît un glas. O conștiință care opune lui «tiore, amore, cuore, bambina, mattina etc.» imaginea grelei poveri de a fi om, de a îndura spectacolul dezagregării frumuseții: cerul lui Endrigo nu este senin, ci sîfșiat de aeroplane telecomandate, pe plajele lui pustii vin să-și dea sufletul taurii inutili, în timp ce la fiecare cotitură un cal își doboară călărețul («Arca lui Noe»). Acesta este Endrigo. Un italian care cîntă nu sudul luminos, ci trenurile încercate cu cei care vor să uite soarele și mizeria, vagoanele «cu sudoare și mii de valize» («Trenul care vine din sud»). Un bărbat care dăruiește iubitei nu numai trandafiri, «dar și ceea ce a mai rămas din tinerețea lui» («Eu care te iubesc numai pe tine»), care urăște cuvintele de adio pentru că «sînt invenții ale friicii». Un bărbat cutremurat la gîndul că cineva îi poate cere să moară într-un război ce nu-i aparține și «să nu facă mofturi» («Războiul»). Un om care, mai presus de orice, «în această lume avara, în care totul se cîntărește și se plătește», pretuiește prietenia, în numele căreia «cultivă un trandafir alb în iulie ca și în ianuarie». (De altfel, unul din ultimele sale discuri, cu cîntece pe versuri de Ungaretti și Vinicius de Moraes, se intitulază «Viața, prietene, este arta de a te înțînii»). Mă întreb, cu spaime, din ce minte mărcinoasă, din ce inerții mai poate răsări aici vreo comparație cu *Morandi and Co!* Desigur, a-l aduce în același concert cu Ada Mori este o aberație (probabil că artistul nu s-a împotrivit din modestie sau pentru că nu a avut încotro, și mai cred că din aceleași motive nu ne-a prezentat decît două dintre piesele lui foarte noi, două splendide balade: «La prima compania» și «In June»). După cum o aberație este judecarea lui în devalmășia cu tot ce cîntă sub cerul Italiei. Endrigo trăiește singuratic, dincolo de perimetrul sonorităților minglietore și de vanitatea succeselor zgomotoase. Peste umerii lui se profilează umbra «Marelui Gatsby», mereu îndurerat că frumusețea ne scapă printre degete.

Magda MIHĂILESCU

o amintire plăcută

De curînd iubitorii de muzică din Ploiești și Sinaia au primit vizita Orchestrei filarmonice de stat din Bydgoszcz (Republica Populară Polonă). Partea solistică a fost susținută de către tinăra violonistă Kaja Danczowska, laureată a mai multor festivaluri internaționale, cu totul remarcabilă prin căldura timbrului, acuratețea stilului interpretativ și o laborioasă tehnică instrumentală.



tv

de Liviu TIMBUS

un desert cu migdale amare

Cei care s-au ars la «Cîntărețul mexican» au ocolit-o cu grijă pe «Frumoasa din Cadix». Un lucru la îndemîna oricui acolo unde rulează concomitent cinci, zece, treizeci de filme, în cinci, zece, sau treizeci de săli de proiecție diferite și deci spectatorul are posibilitatea de a alege sau respinge după gust ofertele rețelei cinematografice. Cu televizorul în casă drama este însă immanentă, și asta cu atît mai mult duminică seara, cînd omul se reîntoarce la el acasă, cînd aproximativ 10 milioane de cetățeni iau loc în fața aparatelor de recepție, obligați să îngurgiteze fără drept de opțiune preparatele «Varietăților» sau peliculele stupide și lacrimogene. Așa ne-am obișnuit și, deci, așa pătimim sau ne bucurăm cu toții de fiecare dată.

Filmul, ce să mai vorbim, a fost atît de prost încît bietul spectator n-a mai avut nici posibilitatea de a se amuza pe seama conveniențelor stupide, a săruturilor operetistice, a vorbelor de dragoste scoase de sub naftalina producțiilor antebelice. Un film care seamănă de minune cu acei copii răzgiați care ne amuză pentru început cu prostioarele lor involuntare, iar apoi ne otrăvesc o seară întreagă cu impertinența și obrăznicia lor brutală. Un film muzical în care coloana sonoră a sărit, gîtuată, de la o octavă la alta, ca vocea unui cîntăreț cu noduli pe corzile vocale.

Ne vîrsăm năduful în atît de multe rînduri, tocmai pentru a aminti colegilor noștri de la televiziune că actualii abonați ai programelor TV nu mai seamănă de mult cu cei de acum zece ani și că încheierea unei săptămîni în compania frumoasei din Cadix reprezintă o tortură pe care nu o merităm. Pentru telespectatorul de astăzi (altul decît bărbatul-copil de acum cinci decenii), obligația de a-l primi în casă pe Luis Mariano (n-avem nimic personal cu vocea răposatului, ci doar cu cei care l-au îndrumat să facă filme) reprezintă un efort mult prea mare după o săptămînă de lucru.

Gîndiți-vă, stimați colegi de la televiziune, la valoarea terapeutică a serilor de duminică, la faptul că avem copii cu note proaste la matematică, soacre cicălitoare și neveste cheltuitoare, că ne obligați să ne gîndim la toate acestea după o oră și jumătate de proiecție, că ne trimiteți luni dimineața la lucru cu dureri de cap și conflicte matrimoniale. Nu e vorba de frumoasa din 21 mai, ci de toți frumoșii și frumoasele care vin de ne bîntuie casa în orele scumpe ale sfîrșitului de săptămînă.

Duminică seara am mai avut ocazia de a urmări împreună documentarul intitulat «1+1+1». Un reportaj pe care l-am considerat cu antipație o reușită a genului, avînd în vedere evenimentele și faptele propuse spre a fi consemnate. La Cluj, e pe cale de a lua ființă o «clinică tehnică», originală creație a unui colectiv de profesori de la Institutul politehnic. O întreprindere-școală, unde, aidoma practicii efectuate de către studenți în așezămintele medicale, viitorii ingineri împreună cu profesorii lor vor lucra și vor învăța în calitate de muncitori, maiștri, șefi de ateliere sau ingineri tehnologi.

Popasul în orașul de pe Someș a mai inclus și o secvență consacrată unui constructor care, în orele sale libere, trasează contururile ale viitorului, imaginînd pe foaia de calc construcțiile edilitare ale unui oraș de peste patru sau cinci decenii, deosebit de apreciate de către omul de specialitate. Un emoționant și tulburător exemplu despre ceea ce ne numim, în mod curent, pasiune, spirit de abnegație, talent, dragoste de oameni, sau toate la un loc. Emisiunea ne-a mai făcut cunoscută și activitatea unor harnici și generoși tineri clujeni. Un reportaj de zile mari, dar care, în mod inexplicabil, a alunecat printre degetele reporterului, înecîndu-se într-un verbiu monocrom. Nimic altceva decît o suită de interviuri legate cap la cap, în care cei chemați la raport în fața camerei de luat vederi au trebuit să se conformeze unui chestionar neinspirat. E adevărat, am avut prilejul să aflăm că la Cluj se petrec evenimente deosebite, dar pentru informații și știri de ultimă oră avem la dispoziție jurnalul vorbit, redactat cu atît de pronunțat simț gazetăresc de excelența echipă de redactori ai emisiunii de actualități.

Regretăm în mod sincer această inexplicabilă inabilitate a unui confrate de breaslă, atît de cunoscut unui public larg care s-a obișnuit să recunoască în reporterul Alexandru Stark pe autorul unor emisiuni excelente, în care savoaerea comentariului, rigoarea și precizia informației au făcut întotdeauna dovada omului de meserie și talent.

drumetrie

de Gh. EPURAN

motelurile

Toamna trecută adunam impresii și kilometri pe drumurile țării, căutând obiectivele turistice mai puțin cunoscute și noutățile amenajărilor. După vreo zece zile de peregrinare, trebuia să găsim un loc de înnoptare în triunghiul Alba Iulia-Sebeș-Deva. Cum sezonul turistic era pe sfârșite — redusă circulație de pe șosele o confirma și nu era de mirare pentru ultimele zile ploioase, ale lui septembrie — nu-mi făceam mari probleme. Totuși am căutat să ajung înainte de a însera la noul motel de lângă Sebeș. Platforma de parcare din fața celor două rânduri de camere era aproape deșartă — doar 2-3 autoturisme — așa că am intrat la recepție, convins că nu am de făcut decât obișnuitele formalități. Dar n-a fost așa. Nu exista nici o cameră liberă. La uimirea afișată pe fața mea a urmat explicația: «Avem un grup de turiști străini; nu a venit încă, este în vizită la Hunedoara». Nu mi-a rămas decât să caut aiurea locurile dorite și am pornit mai departe căutând să-mi risipesc nedumerirea: de ce se blochează un motel, adică o bază specifică pentru turiștii în trecere pe șosele, cu grupuri organizate? De ce nu a fost cazat grupul respectiv chiar la Hunedoara, unde există un nou hotel cu o capacitate triplă față de motelul de la Sebeș, mai ales că programul cuprindea vizitarea cetății oțelului? Convins că este vorba de un fapt întâmplător, mi-am văzut de drum cu regretul de a nu fi putut cunoaște ospitalitatea noii baze.

La sfârșitul acestei primăveri, am retrăit experiența din toamna trecută ... Mai întâi la motelul de la Cozia, apoi și la cel de la Sebeș. M-am convins astfel că ocuparea acestor baze ale turiștilor automobiliști individuali de către grupuri organizate — ceea ce înseamnă blocarea a cel puțin 50 de locuri din 80 — nu este o excepție, ci a devenit regula. Fără îndoială niște cauze obiective pot fi invocate pentru această practică, mai ales pe raza Oficiului județean de turism—Alba, care nu dispune încă de spații hoteliere suficiente. Cu o organizare mai bună, cu o grijă pentru a lăsa motelurile la dispoziția turiștilor automobiliști individuali, s-ar putea însă rezolva această problemă. Ne gândim și la oaspeții de peste hotare ce vin să ne viziteze pe «patru roți» și pe care-i dorim tot mai numeroși. Ministerul Turismului cunoaște foarte bine marele procentaj pe care îl asigură în alte țări în circulația estivală automobiliștii individuali și se străduiește să dezvolte această formă turistică majoră și de mare perspectivă, lichidând întârzierea în care ne aflăm. Pe această linie se situează și construcția motelurilor. Felul cum oficiile județene înțeleg să le folosească este însă în vădită contradicție cu intențiile ministerului și, în aceste condiții, este greu să ne imaginăm că vom reuși să-i atragem pe automobiliști. Ce ar fi de făcut? În primul rând se impune stabilirea regulii (de la care excepțiile să fie cât mai rare, și numai pentru turiștii oaspeți) ca motelurile să nu mai primească grupuri organizate de excursioniști. În al doilea rând să se stabilească o oră (câte seară) până la care să nu se poată reține locuri de către turiștii noștri, adică motelurile să nu devină un fel de rezervă de spații pentru hotelurile orașenești. Poate aceste soluții par la prima vedere o exagerare. Ele sînt însă o necesitate pentru învierea și mai ales perspectivele turismului auto internațional pe drumurile noastre. Și mai ales pentru cel individual, majoritar în toate țările cu tradiție turistică. În sfârșit, gândindu-ne la anii ce vin, trebuie să revizuiem și parametrii acestor baze concepute astăzi la dimensiuni valabile ieri. Doar 80 de locuri sînt insuficiente pentru motelurile aflate pe drumurile de trafic turistic intern, după cum insuficient este și numărul lor. Când afirmăm acest lucru, excludem din această categorie micile hanuri sau hoteluri ale Cooperației de consum botezate, puțin fantezist, moteluri. De altfel și ele — așa cum am mai arătat — sînt concepute la un număr de locuri valabil ieri.

SPORT



Simbătă seara s-a dat plecarea în prima ediție a raliului automobilistic «Porțile de Fier». Traseul a măsurat circa 1 000 km și a reunit la start peste 50 de echipaje românești și iugoslave. La capătul cursei victoria a revenit reprezentanților noștri Cristea-Vezeanu (în fotografie). Deși prima ediție nu a ridicat prea multe probleme piloților, dat fiind traseul asfaltat în întregime, socotim inițiativa demnă de toată lauda.



Asociația gazetarilor de fotbal din Anglia a desemnat drept cel mai bun jucător englez al anului 1972 pe cunoscutul portar al naționalei engleze — Gordon Banks. La 33 de ani Banks se dovedește a fi încă un jucător de mare clasă.

crampon

de Adrian PĂUNESCU

încet-încet ne revenim

Aproape fără să ne dăm seama, conduși de ritmul tainic al maicii-naturi, ne revenim, tovarăși. Revenim la condiția noastră de ciucă a bătailor întregului continent fotbalistic. Două competiții aveau turneu final și pe amândouă le-am ratat. Aproape că îmi vine să cred că atât de puși pe fapte mari sîntem încît noi am fi în stare să ratăm 3 din 2 și să mîncăm bătaie și în meciurile pe care nici nu ne gîndim să le jucăm.

Încet-încet ne revenim. Actul de somnambulism s-a terminat. Dacă lucrurile merg cum au reînceput să meargă, în jumătate de an ne întorcem de unde am plecat: pe ultimele locuri ale ierarhiei fotbalistice. Iar drumul înapoi e mult mai scurt decît drumul înainte. Ce agonizești în 3 ani pierzi în cîteva săptămîni. Așa e viața. Așa e sportul. Așa e gloria.

Încet-încet, aproape fără să ne dăm seama, ne revenim. Și ce e ciudat, e că revenim *exact* la ceea ce am fost. Ne întorcem virgini după o călătorie lungă în care era normal să ne mai și schimbăm. Nu! Noi sîntem oameni de caracter. Noi redevenim cu toată cîndoarea cei ce am fost. Ca gîsca prin apă, ca sunetul printr-o ureche, ca amintirea printr-un cap de robot — așa trecurăm prin Europa noi, fotbalistii români. Doamne, și ce buni eram! Ce somnambuli! N-aveam mamă, n-aveam tată! Învîngeam tot ce ne apărea în cale. Iar noi, gazetarii, ne împărțeam în tabere: unii pentru Angelo, alții *contra*.

Dar toate lucrurile devin astăzi mai simple. Fotbalul românesc e ajuns din urmă de propria sa umbră.

Scuturați-vă din vrajă și întreprindeți ceva să nu trăim *chiar* aceleași întâmplări pe care le-am mai trăit! Scoateți acul patefonului din tranșeea de plastic în care a intrat și din care se aude aceeași frîntură de melodie a fatalității!

Penibil și-au jucat olimpicii noștri meciul decisiv cu Danemarca. Penibil, penibil, de mai multe ori penibil. Iar bieții danezi, cumiști la început, pe cît se convingeau că fotbalul adversarilor nu e un banc, pe atît începuseră și dîștii să-și povestească viețile de luptători pe frontul frizeriilor continentale.

Fluctuația și nesiguranța sînt cele două nume ale cauzelor ce au dus echipa olimpică aci. Căci în avîntul revenirii noastre la exact ceea ce am fost, noi am repetat și desfășurarea scorului și scorul final din meciul cu Danemarca de acum nouă ani. Să ne scuipăm în sîn pe drumul cu vrăji!

S-a adunat un nor de ploaie, cu tunete și fulgere și —dacă ne uităm mai adînc! — cu trăsnete deasupra clădirii Federației române de fotbal. Părerea mea e că n-ar fi bine să înceapă ploaia și, mai ales, n-ar fi bine să înceapă descărcările. Deocîndată nu s-au pierdut decît două meciuri. Cu puțină grijă, cu puțin efort de a auzi ce spune lumea, Federația — în frunte cu tînărul și foarte înzestratul ei președinte, Mircea Angelescu — trebuie *abia acum* ajutat să redreseze volanul scuturat de *numai* două hurducături.

Decît să cer, astăzi, demisia lui Angelo Niculescu, uite, mai repede sînt gata să o dau pe a mea.

Nu-mi place nici adormirea în urma succeselor, nici insomnia prelungită de după un eșec.

Nu i-am întîmpinat pe tricolori la aeroport, căci n-am obiceiul. Am auzit însă că erau distruși. Am auzit că mîndrii (și altădată, unii, insolentii!) fotbalisti priveau în pămînt fără nici o speranță. Nu e bine să fie așa, prieteni! Sus privirile — v-o spune unul dintre foștii voștri «adversari cu penița», poate chiar ultimul dintre ei, pe vremea cînd vă laudau toți, nu acum, cînd o să înțelegeți voi ce mulți deștepti s-arată la cinci minute după război! — sus privirile, Răducanu, Sătmăreanu, Lupescu, Dinu, Deleanu, Hălmăgeanu, Dumitru, Nunweiller, Domide, Dobrin, Neagu, Lucescu, sus privirile Angelo Niculescu, pentru că dumnezeoasă ați pierdut o bătălie, dar ați dovedit că nu e imposibil să cîștigăm lupta!

Echipa lui Angelo Niculescu n-are de ce să meargă tristă prin lume. Realitatea e realitate. *Această* echipă ne-a adus rezultatele cele mai bune din toată istoria fotbalului nostru. Și oricît de reformaștii am fi de acum încolo, e cazul să nu uităm ce au făcut acești oameni tineri pentru fotbalul nostru.

Poate că memoria și rațiunea ne vor ajuta să nu revenim la condiția noastră veche de ciucă a bătailor europene.

HAVANA

FLOTA DE PESCUIT A CUBEI LIBERE

Correspondență specială de la Victor STAMATE

Inconjurați din toate părțile de ape, cubanezii au știut, prin forța împrejurărilor, să convertească nemărginita întindere a mării și oceanului într-un izvor al existenței lor. Astăzi pare de neconceput ființa acestui popor din Antile fără imensitatea apelor care înconjoară frumoasa insulă. Tocmai din această realitate a luat naștere, din timpuri ce se pierd în negura vremurilor, breasla temerară a pescarilor, o categorie de oameni care din tată în fiu și-au transmis cu sfințenie meșteșugul navigației și pescuitului «en alto mar».

Dar în pofida dăruirii, iscusinței și spiri-

tului de sacrificiu, acești oameni ai mării au împărtășit timp de multe generații o soartă obidită, o viață mizeră. Singura lor mângâiere era mirajul nesfârșitelor ape, iluzia de a fi, sub cerul de magneziu al tropicelor, îmbietor și halucinant, stăpînii de moment ai întinderilor acvatice. Și dacă n-ar fi fost Ernest Hemingway, martor al marilor drame ale timpului său, dacă n-ar fi fost pasiunea sa pentru viața pescarilor cubanezi și dacă n-ar fi fost geniul său fecund care să ne lase, printre atâtea opere care i-au dus faima, răscolitoarea nuvelă «Bătrînul și marea», poate că n-am fi știut mai nimic despre

«Recoltă» bogată.

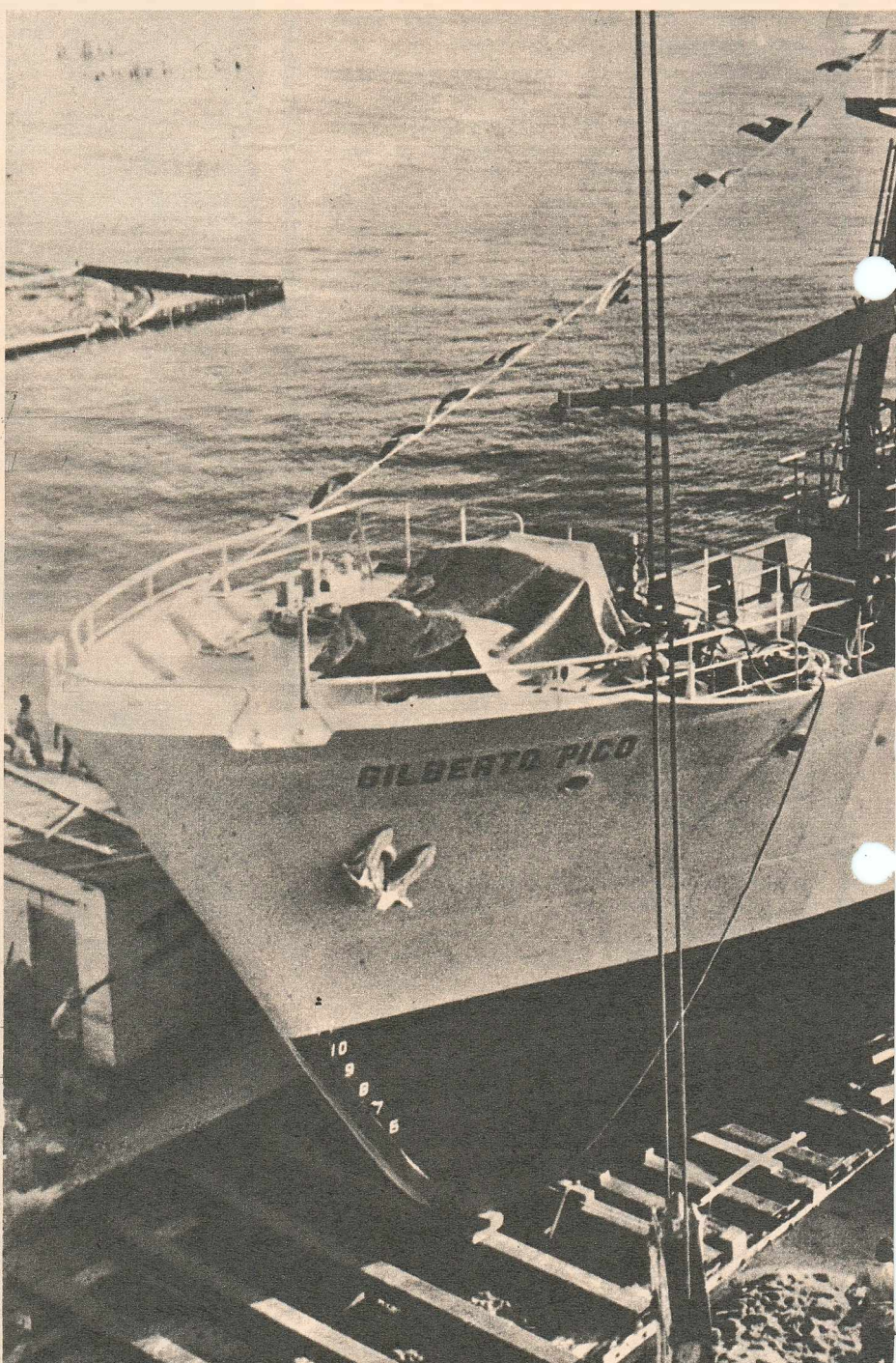
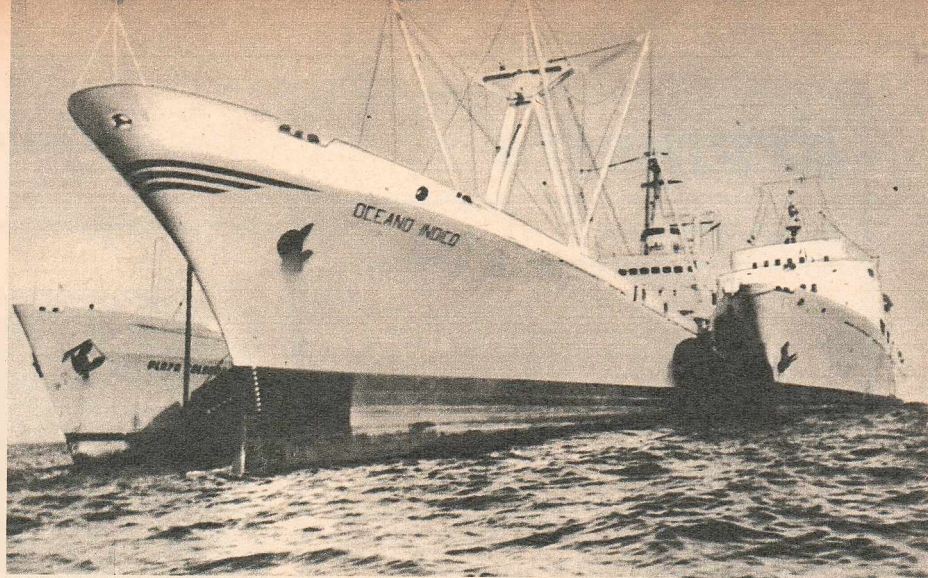

tragedia pescarilor din Antile. Numai cine și-a abătut pașii în suburbia Havanei, San Francisco de Paula, la casa cea din urmă a lui Hemingway și a văzut ce a însemnat pentru acest titan al literaturii universale viața pescarilor din Caraibe și cine a zăbovit în satul de pescari Cojimar, atât de îndrăgit de scriitor, și a aflat cu câtă trudă și riscuri se cîștiga odinioară «pîinea» de pescar, poate să înțeleagă cu adevărat, în întreaga sa dimensiune, drama bătrînului Santiago, drama pescarilor cubanezi din acele timpuri.

Poate că nu aș fi amintit despre amarnica viață a pescarilor cubanezi de odinioară dacă nu aș fi avut prilejul să văd care e viața de azi a pescarilor cubanezi, ce înseamnă azi pescuitul în Cuba. Deosebirea dintre prezent și trecut este colosală sub toate aspectele; ea merită a fi subliniată pentru că în această ramură, a pescuitului, uriașul

salt de la trecut la prezent și se relevă dintru început deosebit de pregnant.

În anii socialismului statul cubanez a investit 140 de milioane de dolari în crearea unei flote pescărești de prim rang — «Flota cubana de pesca» — ce numără azi 170 de nave moderne, cu capacități de congelare la bord: 120 de «camaronere» de mic tonaj care operează în Marea Antilelor și în Golful Mexic la pescuitul crustaceelor (languste, camarone), 47 de pescadoare de tonaj mijlociu pentru pescuitul oceanic (ton și alte specii) și trei nave colectoare de mare tonaj. Acestea din urmă se deplasează în zonele oceanice depărtate, adună peștele capturat de pescadoare și-l aduc în porturile Cubei, dînd posibilitate navelor de pescuit să rămînă în larg o perioadă mai îndelungată.

Dacă în trecut ambarcațiile pescărești

◀ Nava colectoare «Oceano Indico» preluind, în apropiere de Terra Nova, «captura» a două pescadoare cubaneze.

cubaneze (în majoritate bărci mizere ce erau deseori înghițite de valuri pe timp de furtună) nu se avintau prea departe în larg, azi «Flota cubana de pesca» operează la mii de kilometri în Oceanul Atlantic, în apropiere de Terra Nova și în Golful Guineei, iar recent, în baza unei convenții cu guvernul chilian, în Oceanul Pacific, în raza portului Iquique.

În ultimii ani au fost construite pentru prima oară în Cuba nave pescărești metalice de tonaj mijlociu, între care «Gilberto Pico», «El Cocal», «Moroboro», precum și circa 400 de langustiere și ambarcații din lemn sau azbociment, dotate cu motoare puter-

reparare a navelor, camere de televiziune prin care se poate urmări și dirija de la dispecerat întreaga activitate din port.

Roadele marilor investiții făcute de guvernul revoluționar precum și ale eforturilor depuse de pescari și de marinarii flotei de pescuit nu au întârziat să se arate. De la 20 000 de tone de pește și crustacee, cât s-a pescuit în anul 1958 — anul de vîrf dinainte de Revoluție — s-a ajuns în 1969 la 80 000 de tone, iar în anul 1971 la 127 000 de tone. Anul acesta se prevede o producție de 150 000 de tone. În urma creșterii considerabile a pescuitului marin și oceanic, consumul de pește în Cuba reprezintă azi 13 kg pe locuitor, de cinci ori mai mult ca înainte de Revoluție. În 1971 exportul de pește și de produse pescărești s-a cifrat la 21 de milioane de dolari, față de 5 milioane în 1965.

S-au schimbat radical și condițiile de muncă și de viață ale pescarilor. Navele

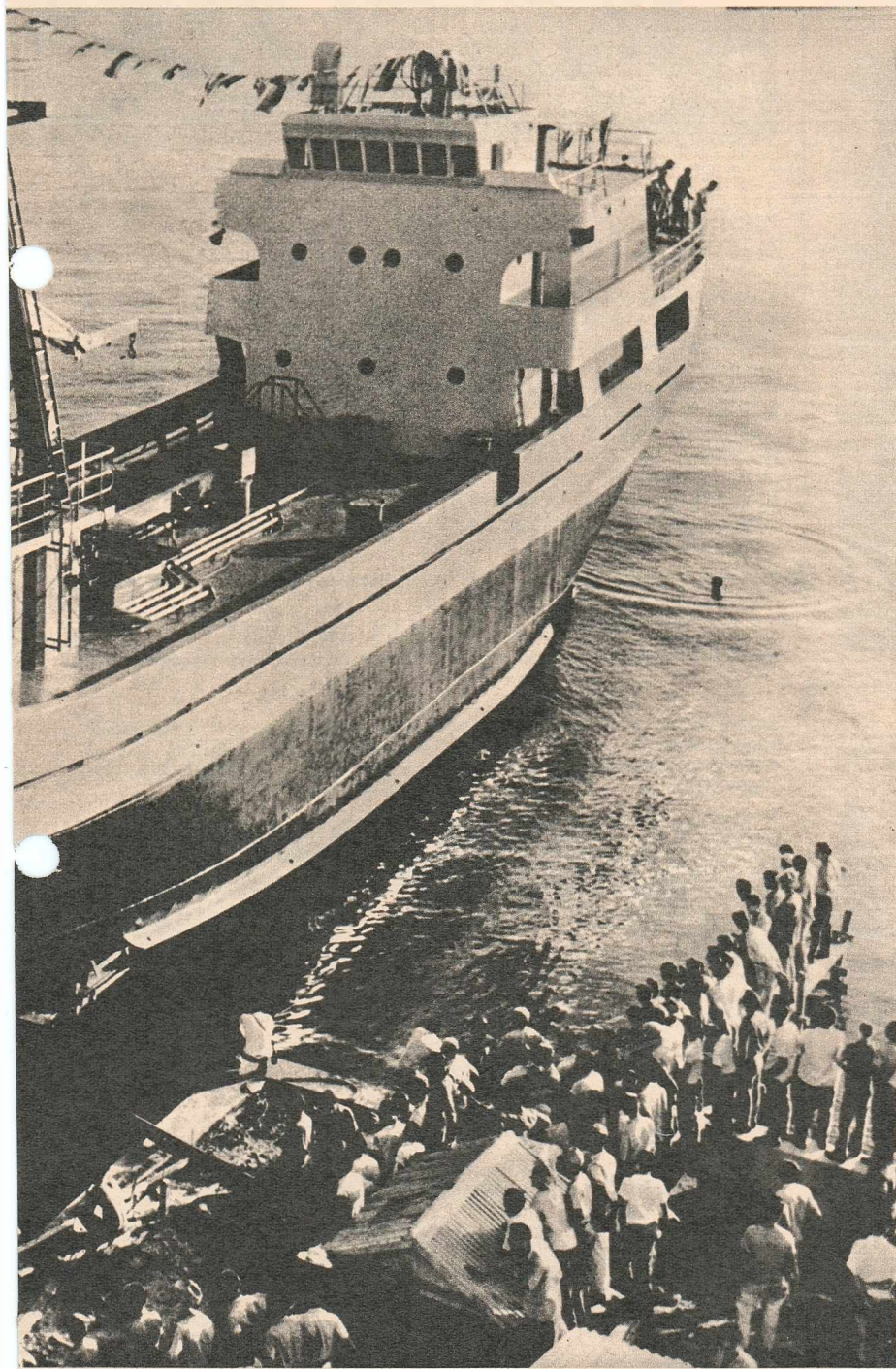

▶ Lansarea la apă a pescadorului «Gilberto Pico» — una dintre navele metalice construite pentru prima oară în Cuba la șantierul naval din Cardenas.

nice, instalații de radio, camere frigorifice, cabine pentru echipaj, bucătărie etc. Investiții importante au fost făcute și în construirea de noi porturi pescărești — în Golful Havanei, la Cienfuegos, Caibarien, Pilon, Manzanillo etc. Portul pescăresc al Havanei, cel mai mare de acest gen din America Latină, posedă dane unde pot acostă simultan zeci de pescadoare, precum și instalații frigorifice de mare capacitate pentru depozitarea, la minus 25 de grade C, a peste 20 000 tone de pește, docuri de

moderne, cu care este înzestrată «Flota cubana de pesca», sînt echipate cu instalații electronice de navigație și depistare a bancurilor de pește. Toate operațiunile de lansare a plaselor, de «stringere» și de tragerile la bord sînt complet mecanizate. Nava «Playa Giron» — vasul amiral al flotei pescărești din Atlantic — este o adevărată fabrică plutitoare, în stare să pescuiască și să prelucreze la bord zilnic o cantitate de 100 000 de kg de pește.

În locul satelor mizere de pescari au apărut orașele moderne ca Manzanillo, Caibarien sau Pilon. Au disparut patronii de ambarcații, samsarii, traficanții și cămătarii și odată cu ei, exploatarea, jaful, foamea și, injustiția. Cele scrise de Hemingway în «Bătrînul și marea» sînt astăzi doar o tristă și zguduitoare aducere aminte a ceea ce a fost cîndva soarta pescarilor cubanezi.

„INCOMPATIBILITATEA RH” A FOST ÎNVINSĂ!

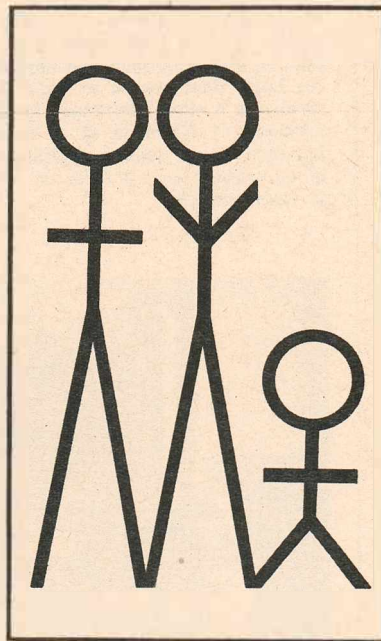

RĂSPUNSUL MEDICINEI ROMĂNEȘTI LA O BOALĂ A NOULUI-NĂSCUT CARE A INDURERAT MULTE CUPLURI

După descoperirea factorului sanguin Rh, în 1940, de către Landsteiner și Wiener, a urmat, la foarte scurt interval, descifrarea mecanismului uneia dintre bolile care puneau pînă atunci un mare semn de întrebare: boala hemolitică a noului-născut. Lui Levine îi revine meritul de a fi dat o descriere magistrală a simptomelor acestei boli și de a fi etichetat-o drept o incompatibilitate sanguină între mamă și făt în așa-numitul sistem ABO și Rh. În cele ce urmează ne vom referi însă numai la incompatibilitatea Rh — denumire întâlnită destul de curent în ultima vreme și care provoacă «emoții» oricărei tinere perechi dornice să aibă copii. Motivul pentru care această incompatibilitate interesează, potențial, mase foarte largi de oameni este foarte simplu: 85% din indivizi sînt așa-numiți Rh-pozitivi, restul de 15% fiind Rh-negativi. În cazul — destul de frecvent — în care un bărbat Rh-pozitiv se căsătorește cu o femeie Rh-negativă (și în articolul de față avem în vedere numai această situație) va exista o incompatibilitate sanguină care poate avea drept urmare, în anumite condiții, nașterea unui copil suferind de mai sus-amintita boală, uneori cu sfîrșit fatal.

Deoarece în acest domeniu există cercetări românești foarte recente, cu rezultate extrem de încurajatoare, ne-am adresat unuia dintre specialiștii care s-au preocupat cu prioritate de această problemă, tov. asistent universitar dr. Vlad Bîanu, de la Clinica de obstetrică-ginecologie a Maternității «Filantropia» din București, rugîndu-l să ne vorbească despre aceste rezultate. Dar, mai întîi, cum se declanșează boala?

— Se știe că noul-născut are o moștenire din patrimoniul genetic al ambilor părinți — ne-a răspuns interlocutorul nostru. În momentul în care fătul moștenește de la tatăl său «însemnele» de Rh-pozitiv apare, firesc, o incompatibilitate cu singele mamei (Rh-negativ). Deci fătul, la naștere, devine un «agresor» împotriva propriei sale mame! În ce sens agresor? Deși prima naștere a decurs «normal», totuși copilul, venind pe lume — și fiind Rh-pozitiv — a determinat în singele mamei o modificare cu repercusiuni de diferite gravități la viitoarea sarcină.

— Cum se produce această modificare?

— În timpul primei nașteri o cantitate infimă din singele noului-născut pătrunde în organismul matern, aducînd astfel o «informare» în sistemul imunitar al mamei. Acest sistem «învață» să recunoască drept dușman orice globulă roșie Rh-pozitivă și să producă automat anticorpi care să nimicească astfel de globule. Rezultatul: distrugerea oricăror globule roșii Rh-pozitive care ar pătrunde în organismul mamei. Or, tocmai aceasta se întîmplă la o a doua sarcină,

tot cu un făt Rh-pozitiv. Organismul matern va recunoaște globulele roșii «dușmane», iar matrița deja formată pentru producerea anticorpilor va începe să funcționeze: de aci «conflictul» dintre mamă și făt. Astfel se declanșează, în mod obligatoriu, boala hemolitică a noului-născut, cu diferite forme de gravitate, inclusiv moartea copilului. Evident, același mecanism va acționa identic, în mod implacabil, la a treia și la orice altă viitoare sarcină cu făt Rh-pozitiv.

UN PARADOX: «AGRESORUL» PROTEJEAZĂ...

— Care sînt posibilitățile de combatere a acestei maladii?

— Știința nu rămîne neputincioasă nici în cazul apariției bolii, însă — cunoașteți, desigur, această regulă de aur a medicinei — este mult mai ușor și mai eficient să previi decît să tratezi. Ne vom referi ca atare la posibilitățile apărute în ultimii ani de a preveni această agresiune fetomaternă. La baza metodei stă un paradox: «agresorul» este folosit ca factor protector! Să ne explicăm. Dacă reușim să distrugem globulele roșii Rh-pozitive pătrunse în singele matern încă înainte ca mecanismul imunitar al mamei să fi avut timpul să formeze un tipar de producere a anticorpilor — problema este rezolvată: la o viitoare sarcină cu făt Rh-pozitiv mama nu va reacționa încercînd să «atace» singele propriului ei copil. De-a lungul anilor s-au încercat — fără prea mult succes — diferite metode avînd la bază substanțe chimice menite să elimine globulele Rh-pozitive pătrunse în singele mamei. Doar foarte recent s-a pus la punct o metodă cu eficacitate 100%. În primele 72 de ore după naștere — deci înainte ca mecanismul imunitar al mamei să fi avut timpul să-și formeze «tiparul» de care vorbeam mai sus și care, o dată format, nu va mai putea fi distrus pe nici o cale — se injectează mamei așa-numiți anticorpi pasivi (Imunoglobulina specifică anti-D), care vor lupta și vor nimici în totalitate globulele roșii Rh-pozitive provenite de la copil. Este vorba de același tip de anticorpi care în condiții naturale provoacă boala, dar care aci joacă rol de factor protector. În acest mod s-au creat condiții optime pentru viitoarea sarcină.

ROMÂNIA — UNA DINTRE PUȚINELE ȚĂRI DIN LUME CARE PRODUC IMUNO- GLOBULINA SPECIFICĂ ANTI-D

Această tehnică, simplă în aparență dar complexă în realizare, salvează multe vieți. Ea a făcut obiectul unor cercetări originale în Anglia și S.U.A.; au urmat și alte țări care au aplicat metoda, dar dintre ele numai un număr extrem de mic au reușit să prepare substanța cunoscută azi sub numele de imunoglobulină specifică anti-D. Printre acestea se numără și țara noastră.

Cercetări începute în urmă cu trei ani la Maternitatea «Filantropia» și la Centrul de hematologie-București de către doctorii Gherasim Zervos, Vlad Bîanu, Vanghel Kondi și Ștefan Bălan au pus bazele unui tratament profilactic la un mare număr de femei aflate «în pericol». Astăzi metoda lor se aplică cu rezultate — putem afirma fără exagerare — 100% favorabile. Dar pentru ca medicina să-și poată spune cuvîntul este absolut necesară cooperarea pacienților. În țara noastră determinarea Rh-ului se face în mod obligatoriu la toate gravidele. Dacă se constată că viitoarea mamă este Rh-negativă rezultă necesitatea imperioasă de a se verifica și Rh-ul soțului pentru a se putea interveni la timp și eficace. Numărul mare de cazuri tratate în ultimul an la Maternitatea «Filantropia» ne îndreptățește să sperăm că această metodă de profilaxie va deveni o măsură de sănătate publică care va duce în timp la eradicarea bolii hemolitice a noului-născut.

Aplicată preponderent în Maternitatea «Filantropia», metoda s-a extins și la alte spitale din București și din provincie. Subliniem că imunoglobulina specifică anti-D folosită în acest scop este de concepție și realizare pur românească.

Lionel NIȚESCU



sala pașilor pierduți

de Sergiu ANDON

dacă nu sînt solomon

Iată-mă nevoit, pentru a doua oară, să încalc legea nescrișă și nemărturisită a acestei rubrici, dar care constituie însăși credința în rostul și puterea ei, legea de a nu lăsa nici un fapt în comoditatea anonimului, de a nu căuta niciodată refugiu în caracterul impersonal al relațiilor, în inițiale, în insinuări sau anagrame. Comit «păcatul» nu de teama vreunei intervenții, nu de frica vreunei repercusiuni, chiar dacă se mai trezește câte un limax bine încondeiat să umble cu presiuni și cu jalbe. Păstrez discreție asupra numelor pentru că mă aflu din nou în fața uneia dintre acele situații de viață revoltătoare dar dezarmant de încălcate.

Într-un cătun risipit prin munții din nordul țării viețuiește o femeie cam sărmană cu duhul, adică... ce mai... săracă rău, din categoria celor cărora li se spune «proasta satului». La vremea ei femeia nimerise totuși un soț, care poate chiar o iubise în felul lui, poate o admirase, de ce nu, vorba lui Anton Pann, tot prostul își găsește pe unul mai prost, care-l slăvește. Ghinionul a fost, nici asta nu e o noutate — că belelele se țin scai de capul năpăstuitului — ghinionul a fost că femeia să rămână văduvă. Ba și cu doi copii.

Ei, dar se descurca ea cum se descurca și s-ar fi descurcat mai departe dacă n-ar fi apărut într-o zi directorul căminului cultural din comună. A nu, nu ca să-i ridice nivelul cunoștințelor, ci a bătut pur și simplu la fereastră, cum bate bărbatul la vecina cu lampa mai mică. Opțiune nesemnificativă, pentru că inima nu știe carte, ba, se cunoaște, polii de sens contrar chiar se atrag, deci a fost ușor ca extremitățile comunei, din punct de vedere al gradului de elevare, să manifeste la un moment dat interes reciproc. Nu știm și nu interesează dacă interludiul făcea parte din relații mai sistematice, dacă era pentru domnul director o evadare din singurătate sau a fost doar desertul unui chiolhan la care participase dînsul cu alte notabilități locale. Interesează că femeia, proastă, dar sănătoasă, a rămas din nou însărcinată. Și a născut cu conștiințiozitate... încă doi copii. Gemeni.

Nimeni n-a fost curios să afle cine este tatăl copiilor, iar relația, ocazională sau repetată, dintre director și femeia de la marginea satului a rămas neștiută, necunoscută, nevăzută. Iată însă că, în a treisprezecea lună, proasta se găsește să dea în judecată pe împărtășitorul de lumină și să-l revindică ca procreator al gemenilor. Ce spunea dînsa? Imediat ce s-a văzut tată, directorul căminului a venit și i-a promis o subvenție de cinci sute de lei pe lună, numai să păstreze discreție totală asupra persoanei sale. Femeia a promis că va tăcea și s-a ținut de cuvînt, așa cum numai oamenii foarte simpli știu să fie sinceri și devotați. Pensia alimentară a fost achitată cu punctualitate douăsprezece luni. În a treisprezecea... dom' director a întors spatele.

De ce? Pentru că dumnealui își făcuse un calcul exact și perfid. Termenul de solicitare a stabilirii paternității se prescrie într-un an de la naștere; deci, și-a spus omul cel luminat, totul e să se poarte exemplar 12 luni și să cumpere pentru tot atîta vreme tăcerea. După aceea... pas parol! Figura i-a reușit. A avut succes în partida de șmecherie jucată cu cel mai slab adversar.

Este adevărat că legea mai prevede și alte posibilități. Dar nu ne oprim asupra lor pentru că, dacă am intra în amănunțimea detaliilor, în raport cu totala sărăcie a probelor, ajungem tot la proverbele lui Solomon. Cine mai poate găsi urma șarpeului pe piatră, urma peștelui în apă, urma păsării în aer...

De altfel așa trebuie să-și fi spus și tatăl abandonard în intimitatea conștiinței lui. Trebuie să-și fi căutat el un pretext pentru cursa vicelană întinsă naivității și bunei-credințe. Dramatismul situației văduvei de la marginea satului era diluat pentru el de dramatismul situației proprii, aceea de a fi chemat să recunoască conviețuirea cea mai modestă și să adopte niște fructe nedorite ca un *pater certus*. Situație, după cum spuneam, dureros de confuză, egalată doar de meschinăria soluției adoptate. Nici noi, n-am susținut că scenariul ar fi fost simplu, cu ieșiri bine marcate. Dar... ce să-i faci?

varietăți

COPII, FACEM APELUL!

În localitatea Abbadia din Italia funcționează o școală. În clasa I nu există decît o... elevă! Acest fapt, cu totul neobișnuit, n-o împiedică pe învățătoarea Luisa Bacchetta să se ocupe pe deosebită grijă de micuța ei elevă, Giovanna Fiorentini. Iar cînd s-a întîmplat ca Giovanna să se îmbolnăvească și să lipsească de la școală, învățătoarea s-a deplasat la ea acasă. Ce-ar fi făcut de altfel, singură cuc, în clasa pustie?...

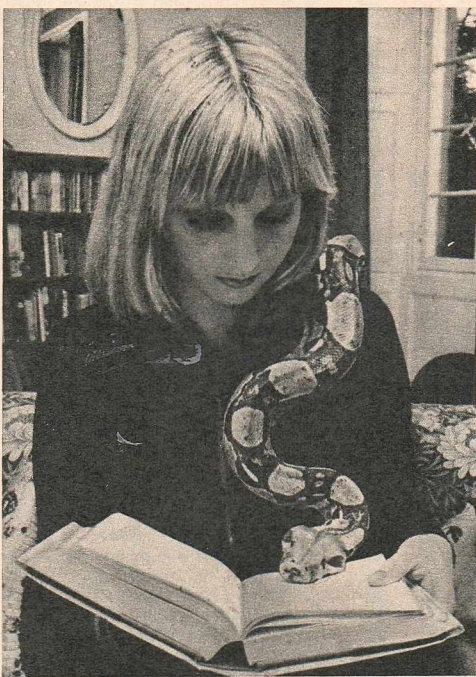

ÎN DOI, LECTURA E MAI PLĂCUTĂ

Fie că se piaptănă în fața oglinzii, fie că intră în bucătărie să pregătească cina, fie că se odihnește, pur și simplu, cu o carte în mînă, Caroline Heyworth nu-i niciodată singură. Nedespărțitul și neobișnuitul ei prieten este un piton. Ne asigură miss Heyworth că ăsta-i cel mai sigur mijloc de apărare împotriva curtezanilor inoportuni, plicticoși, zadarnic insistenți...



NU MAI SÎNT LOCURI!

O foarte reușită scenă din piesa Azilul de noapte a lui Maxim Gorki: o încăpere de 6x8 metri, 16 lavițe de lemn, 16 perne umplute cu paie, 40 de clienți acceptați pentru o noapte de «odihnă». Așa să fie? Nu. Totul este «viu și natural»; fotografia a fost luată în iarna anului 1890 la AZILUL DE NOAPTE din București. Așa dormeau pe atunci șomerii Capitalei, lipsiți de cămine. Azilul acesta fusese înființat de primărie într-un imobil de pe Splaiul Independenței, în apropiere de podul Mihai Vodă. Și era foarte solicitat. În fiecare seară se formau în fața clădirii cozi interminabile de oameni care-și disputau cele 50 de locuri oferite de municipalitate (16 «oficiale» — pe lavițe, și 34 suplimentare — pe dușumea). În anul 1911 doctorul Nicolaie Minovici a îmbunătățit funcționarea azilului, creîndu-i și o anexă, sub forma unei ferme agricole la care erau puși să lucreze o parte din șomerii.

NU MĂ DERANJAȚI, AM TREABĂ!

Micuțul Christian a făcut o triplă promisiune: tătucului — să-l ajute să spele mașina; mămicii — să nu-și ude hainele cu această ocazie; bunicii — să nu umble desculț prin curte. Și iată cum înțeleptul nostru în vîrstă de doi ani a găsit soluții pentru ca toată lumea să fie mulțumită.



AUTOMOBILUL INTERZIS!

Experiment urbanistic la München: pe o stradă centrală a vechiului oraș bavarez a fost interzisă complet circulația vehiculelor de orice tip, iar partea carosabilă a fost transformată, precum se vede, într-un autentic parc cu alei înflorite, cu elemente decorative, cu bănci și scaune pentru odihnă. Au dispărut, firește, zgomotul tacheșilor și mirosurile de gaze arse. Toată lumea e mulțumită. Edililor nu le-au rămas de rezolvat decât unele mici probleme: pe unde vor pătrunde — în caz de nevoie — mașinile salvării sau ale pompierilor? Ce vor face oamenii care doresc să se mute pe sau de pe strada în chestiune? De unde se vede că zeul Auto nu poate fi detronat prea ușor.



ȘI PICIOARELE AU URECHE MUZICALĂ

Jumpy (în englezește to jump înseamnă a sări, a țopâi) se numește nou-nouț instrument muzical la care se cîntă cu picioarele, săriind din buton în buton. Constructorii-pedagogi de la firma japoneză «Nipon Columbia Co» sînt de părere că cele opt butoane, tentant colorate, declanșînd notele gamei Do major, sînt în măsură să trezească interesul celor mici pentru tainele muzicii.

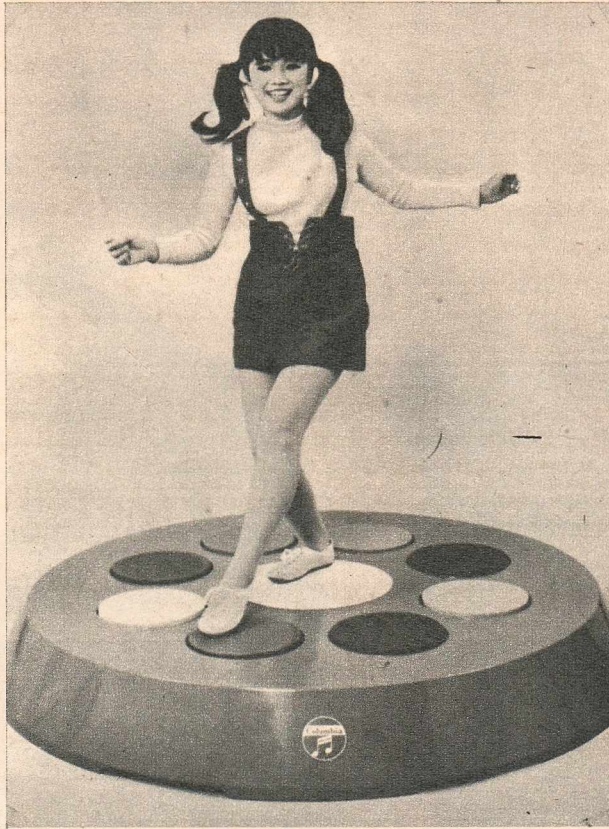

EXCES DE... PROTOCOL

Doamna Annemarie Mevissen, primarul orașului Bremen, a încremenit de groază. Niciodată nu primise în audiență un... leu. S-a întîmplat însă ca, dintr-un exces de... protocol, conducerea circului «Althoff» să-l trimită «în delegație», la primărie, pe regele animalelor, însoțit de dresorul său, pentru a prezenta odată cu omagiile cuvenite și un stoc de 500 de bilete gratuite pentru copiii orfani care doresc să vadă un spectacol de circ din care nu va lipsi desigur mesagerul leonin din fotografie.



IA NU FI PAPAGAL!...

După ce miss Pat Smoth din Miami-Florida s-a ostenit să-l învețe pe Cocky să rostească câteva vorbe, acum e contrariată că papagalul repetă tot ce aude, ca un papagal.

cititori căt-re cititori

Următorii cititori doresc să corespundă: Tomescu Aurel, 21 ani, Orăștie, str. Gh. Doja, nr. 30 A, jud. Hunedoara; schimb de ilustrate; Bercea Eugenia, 19 ani, elevă, Botoșani, str. D. Gherea, nr. 61; schimb de ilustrate; Breoz Gina, 23 ani, tehnician dentar, Odobesti, str. 23 August, nr. 30, jud. Vrancea; viața tineretului, teatru, muzică, schimb de ilustrate cu caracter istoric; Florea Mihaela, 18 ani, Constanța, bd. Republicii, nr. 49, bl. D, sc. E, et. IV, ap. 72; orientare profesională, muzică ușoară, sport; Comarnescu Călin, 22 ani, elev, Arad, str. G. Coșbuc, nr. 24; teme diverse, schimb de ilustrate; Constantin Vasilica, 18 ani, com. Provița de Jos, sect. Virful Crucii, jud. Prahova; prietenie, schimb de ilustrate; Dobre Ilie, 20 ani, Mangalia-Sud, str. Rozelor, nr. 2, bl. B, et. IV, ap. 24; radioamatorism, schimb de ilustrate; Dumitriu Doina Antoaneta, 19 ani, regizor de brigăzi artistice, Iași, str. Ștefan cel Mare, nr. 21; cinema, teatru, schimb de ilustrate; Petrea Georgeta, 18 ani, elevă, Brăila, str. Bujorului, nr. 12; teme diverse, schimb de fotografii de actori și ilustrate; Coia Sașa, Iași, str. Codrescu, nr. 11 A, bl. D1, sc. A, et. III, ap. 14; teme diverse, schimb de ilustrate; Gereș Viarica, elevă, București, sect. 2, str. Petricani, nr. 19; teme diverse, schimb de ilustrate; Grădășteanu Cornel, elev, com. Cotești, jud. Vrancea; muzică ușoară, schimb de fotografii originale și ilustrate; Șaravan Stănuța, 20 ani, brigadier, Fetești, str. Călărăși, nr. 181, jud. Ialomița; teme diverse, schimb de ilustrate; Dumitrescu Nicolae, Lugoj, Spl. C. Brediceanu, nr. 17, sc. A, et. II, ap. 12; istorie, filozofie, filatelie, schimb de ilustrate; Stănculescu Daniel, 23 ani, stud., București, sect. 1, bd. Mărăști, nr. 59, cămin 2; literatură, cinema, sport, schimb de ilustrate; Crețu Dragoș, 20 ani, lăcătuș mecanic, Rădăuți, str. Călărăși, nr. 7, et. III, ap. 54; viața tineretului, turism, schimb de ilustrate; Demetriade Carmen, stud., București, sect. 7, Spl. Independenței, nr. 204, bl. D, cam. 32; literatură, cinema, teatru, muzică; Scripciu Clarisa, 20 ani, contabilă, com. Slobozia-Conachi, jud. Galați; muzică ușoară, schimb de fotografii de actori și ilustrate; Bora E. Dan-Constantin, 22 ani, stud., București, sect. 7, Spl. Independenței, nr. 204, bl. E, cam. 528; literatură, muzică, cinema, prietenie; Tătăruș Gigi, 24 ani, miner, com. Corbeni, jud. Argeș; teme diverse; Singuran Mioara, 20 ani, Calafat, str. C. Stere, nr. 46, jud. Dolj; teme diverse; Buhoci Elena, 17 ani, elevă, Galați, str. Lăpușeanu, nr. 22, sc. 2, et. IV, ap. 38; teme diverse, schimb de fotografii de actori și ilustrate; Spiridon Valentin, 23 ani, tehnician geolog, Deva, str. Mărăști, nr. 26, bl. T3, et. III, ap. 93; viața tineretului, muzică, cinema, turism, schimb de ilustrate; Cazacu Marieta, 19 ani, elevă, com. Aroneanu, jud. Iași; teme diverse, schimb de ilustrate; Codin Sima Nicodim, 27 ani, meteorolog, București, of. p. 32, căsuța poștală 4037; prietenie, turism, limbi străine; Sbarcea Monel, 22 ani, Constanța 5, str. Ion Corvin, nr. 81; cinema, turism; Pasat Steliana, 19 ani, elevă, Iași, str. Marginei, nr. 27, of. p. Tătărași 4; teme diverse, schimb de ilustrate; Condurache Lony, 21 ani, tehnician, București, sect. 8, str. Bacului, nr. 55; teme diverse, schimb de fotografii originale și ilustrate; Orbulov Daniela, 17 ani, elevă, com. Becicheerul Mic, jud. Timiș; muzică, prietenie, sport; Iordănescu Mircea, 26 ani, fotograf, Pitești, cartier Trivale, bl. 18 bis, sc. D, ap. 43; prietenie, artă fotografică și păpușărească; Lipan Sica, elevă, Brăila, str. Călărăși, nr. 259; teme diverse, schimb de ilustrate; Bărbuceanu Steluța, com. lanca, sat Oprîșnești, jud. Brăila; teme diverse, schimb de ilustrate; Paul Iulian, 16 ani, elev, Roman, bd. Republicii, nr. 57, jud. Neamț; teme diverse, schimb de ilustrate; Cozmea Angela, 21 ani, funcționară, Vaslui, str. Dr. Scarlat, bl. M+S, sc. B, ap. 20; schimb de fotografii de actori, mărci poștale și ilustrate; Ciuncanu Camelia, Craiova, str. Nicolae Ursu, nr. 2; teme diverse, schimb de ilustrate; Timofte Lucica Luminița, 19 ani, muncitoare, Iași, post-restant nr. 3, Pod Roș; prietenie, muzică ușoară, schimb de ilustrate; Mihai Natalia, Craiova, str. Tudor Vladimirescu, nr. 84; teme diverse, schimb de ilustrate; Pernes Titus, 26 ani, maestru electrician, și Pernes Petre, 26 ani, tehnician geolog, com. Drăguțești, jud. Gorj; filozofie, sport, schimb de ilustrate; Lazăr Gheorghe, 17 ani, elev, București, sect. 1, str. Lăculet, nr. 33; prietenie, sport, schimb de adrese de actori, de cîntăreți și ilustrate.

F Nr. 22 (886)
CUPON DE PARTICIPARE
«CITITORI CĂTRE CITITORI»

DE PLĂCUT E SĂ AI
UN PRIETEN
CARE SĂ TE FACĂ
ÎNTOOTDEAUNA
SĂ ZÎMBEȘTI



Fabrica de produse zaharoase-Brașov



„DECADA BUCURIEI COPIILOR”

În această
perioadă,
magazinele
de specialitate
vă oferă
sortimente
mult îmbogățite
de **CONFECȚII**
ȘI TRICOTAJE
PENTRU COPII:
rochițe,
șorțulețe,
pantalonași,
costume de baie,
cămăși și bluze,
slipuri,
ciorapi trei sferturi,
lenjerie etc.

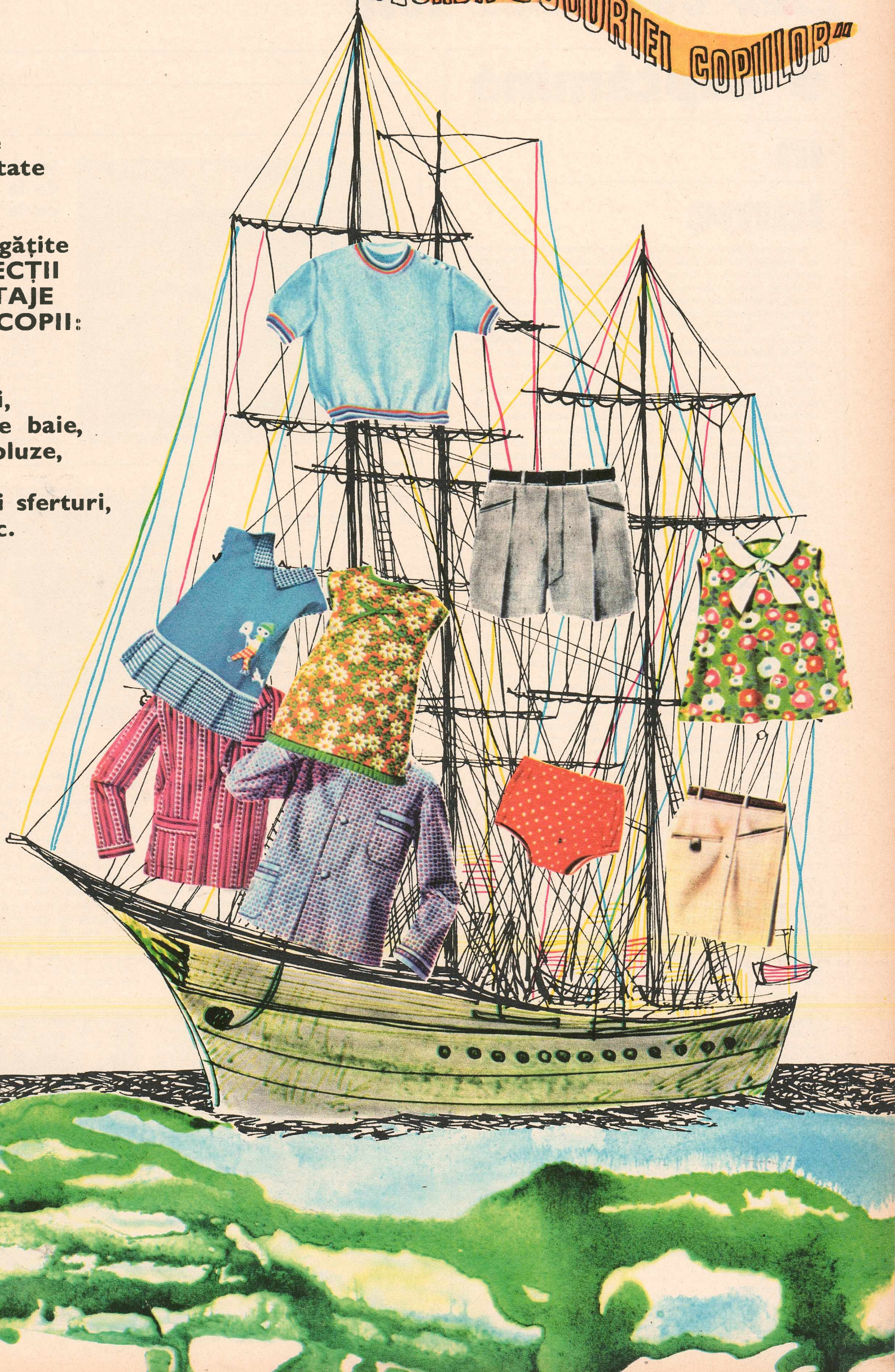

o săptămână

în lume

În cuvântul rostit la Conferința pe țară a inginerilor și tehnicienilor, tovarășul Nicolae Ceaușescu sublinia: «...Acționând neabătut pentru construirea cu succes a noii orânduirii sociale pe pământul României, îndeplinindu-ne îndatoririle fundamentale față de poporul român, facem, de asemenea, totul pentru a ne achita cu cinste de sarcinile internaționale ce ne revin în calitate de țară socialistă, de detașament activ al forțelor progresiste, democratice, antiimperialiste». Pentru observatorul afirmării active, principiale, a României în viața internațională, această realitate este pusă în evidență de fapte de zi cu zi, manifestări ale unei politici externe având drept obiectiv statornic dezvoltarea relațiilor de prietenie, alianță și colaborare cu toate țările socialiste, extinderea, în spiritul coexistenței pașnice, a relațiilor cu toate celelalte țări ale lumii, indiferent de orânduirea socială, largirea relațiilor cu toate partidele comuniste și muncitorești, cu toate forțele care se pronunță împotriva politicii imperialiste, colonialiste și neocolonialiste, pentru o politică de colaborare și pace. În acest context consemnăm vizita în țara noastră și primirea de către tovarășul Nicolae Ceaușescu a delegației Partidului Muncii din Coreea, a delegației Partidului Comunist din Australia, a delegațiilor economice japoneză și belgiană. De asemenea, o delegație a P.C.R., condusă de tovarășul Cornel Burtică, a adus salutul P.C.R. la primul Congres ordinar al Mișcării Populare a Revoluției din Republica Zair, o delegație a P.C.R., condusă de tovarășul Paul Niculescu-Mizil, s-a aflat în vizită în Franța la invitația Partidului Comunist Francez, iar o alta, condusă de tovarășul Mihai Gere, răspunzând invitației Alianței populare din Islanda, a întreprins o vizită în această țară. Totodată, o delegație a Marii Adunări Naționale, condusă de tovarășul Ștefan Voitec, a vizitat Canada.

Pe eșichierul internațional noi și noi fapte se adaugă celor ce evidențiază impunerea în tot mai mare măsură a spiritului coexistenței pașnice, a tendințelor spre destindere. Astfel actul ratificării tratatelor R.F.G. cu U.R.S.S. și Polonia continuă să facă obiectul a numeroase declarații și comentarii, fiind considerat drept o victorie a tendințelor realiste, a forțelor progresiste din R.F.G. și totodată un pas important pe calea lichidării reziduurilor celui de-al doilea război mondial, a destinderii și întăririi păcii în Europa și în întreaga lume. Cu un interes firesc a fost de asemeni urmărită în aceste zile vizita președintelui S.U.A., Richard Nixon, în Uniunea Sovietică — comentarii referindu-se la influența ei posibilă asupra dezvoltării relațiilor sovieto-americane și a relațiilor internaționale în ansamblu. La ora scrierii acestor rânduri, vizita și convorbirile sînt abia la început. Merită reținut însă faptul că întâlnirea la nivel înalt sovieto-americană, ca act pozitiv al vieții internaționale actuale, se înscrie în procesul larg de dezvoltare a dialogului internațional și confirmă o dată mai mult importanța crescîndă a întâlnirilor dintre factorii politici în abordarea problemelor majore care frământă omenirea. În cadrul acestor întâlniri — remarcă tovarășul Nicolae Ceaușescu în interviul acordat zilele trecute companiei olandeze de televiziune V.A.R.A. — se poate realiza o mai bună înțelegere asupra diferitelor probleme, se pot evidenția căile pentru soluționarea marilor probleme și asigurarea dezvoltării unei colaborări rodnice între state, în interesul dezvoltării libere a fiecărei națiuni, al cauzei păcii și securității internaționale.

Timp de 41 de zile, în capitala chiliană — Santiago de Chile — s-au desfășurat lucrările celei de-a treia Conferințe a Națiunilor Unite pentru Comerț și Dezvoltare. În acest răstimp, cei 2 500 de delegați din 142 țări, prezenți la «U.N.C.T.A.D.-III», au luat în dezbateri o seamă de probleme majore ale relațiilor economice și cooperării internaționale, abordate îndeosebi prin prisma necesităților stringente ale țărilor în curs de dezvoltare. În comentariile ce au consemnat punctul final al sesiunii, la 21 mai, numeroși observatori au ținut să sublinieze utilitatea de netăgăduit a conferinței, remarcînd însă, totodată, că speranțele puse în U.N.C.T.A.D.-III n-au fost împlinite — și aceasta datorită poziției adoptate de unele țări capitaliste dezvoltate, a politicii izolaționiste și protecționiste manifestate de S.U.A., ca și a unei oarecare lipse de concertare a țărilor în curs de dezvoltare. În ce o privește, delegația țării noastre, participantă activă la lucrările conferinței, inițiatore sau coautoare la o serie de proiecte de rezoluție, a militat cu consecvență pentru impunerea unor principii de natură să ducă la eliminarea oricăror piedici din calea eforturilor țărilor în curs de dezvoltare, pentru a se ajunge astfel la crearea unei situații pe plan internațional care să ducă la progresul și prosperitatea fiecărei țări. «Fiind țară în curs de dezvoltare — menționa tovarășul Nicolae Ceaușescu la Conferința pe țară a inginerilor și tehnicienilor — este de înțeles că România promovează pe scară largă conlucrarea și intrajutorarea strînsă cu celelalte țări în curs de dezvoltare, astfel ca, împreună, să asigurăm reducerea și lichidarea decalajului care ne desparte de țările avansate, să înfăptuim progresul, bunăstarea și fericirea fiecărui popor».

I. CIOARĂ

Marti, 23 mai 1972



la tîrgul
de la
paris

Înainte de închiderea Tîrgului de la Paris, o echipă folclorică românească a prezentat, în fața standurilor țării noastre din Salonul țărilor străine, un program de dansuri folclorice. Dansurile românești s-au bucurat de caldă apreciere a vizitatorilor expoziției, completînd buna impresie produsă de exponatele prezentate de întreprinderile noastre de comerț exterior.

aici își aveau casa

În urma inundațiilor care s-au abătut asupra Mexicului, mii și mii de oameni din unele zone ale țării și din cartierele cele mai sărace ale capitalei au rămas fără adăpost și au pierdut tot ce agoniseră în afara puținelor lucruri pe care au izbutit să le ia cu ei cînd au fost surprinși de diluviu. Fotografia pe care v-o prezentăm este o dramatică mărturie a acelor momente: trei copii privesc locul pe care înainte fusese casa lor.



atentatul contra lui wallace

Atmosfera electorală din Statele Unite a cunoscut un moment care a scos actuala etapă a «preliminariilor» din monotonie. Aflat într-o suburbie a Washingtonului — Laurel — la puțin timp după ce rostise un discurs în cadrul campaniei pentru alegerile preliminare din statul Maryland, George Wallace, guvernatorul statului Alabama, a căzut victima unui atentat. Internat de urgență și operat, din gloanțele trase asupra sa unul n-a putut fi extras, fiind localizat în coloana vertebrală și determinînd o paralizie parțială. S-a anunțat are-



Că vederile politice reacționare ale lui Wallace nu întruneau adevăratele alegeri reiese și din această imagine de la o adunare electorală din Landover, suburbie a Washingtonului, unde guvernatorul rasist al Alabamei a trebuit să-și întreprindă cuvîntarea din cauza protestului multora din cei prezenți. Dar de aici pînă la atentatul politic...



Wallace, imediat după atentat, în ambulanța cu care a fost transportat la spital.

cînd nu mai erau speranțe...

Un moment emoționant, unul din puținele prilejuri de bucurie în timpul mării tragedii pe care a constituit-o incendiul izbucnit în adîncurile minei de argint Sunshine (statul Idaho — S.U.A.), soldată cu zeci de morți în rîndul minerilor blocați în subteran și asfixiați: Tim Wilkenson — unul dintre cei doi mineri pe care echipele de salvare au reușit să-i descoperi și să-i aducă la suprafață vii după o săptămînă de la accident, cînd aproape nimeni nu se mai aștepta să existe supraviețuitori — este îmbrățișat cu dragoste de fratele său, Larry.



implicațiile afacerii bruay

La Bruay-en-Artois, un orașel minier din Franța, o fată de 16 ani, Brigitte Dewevre, a fost victima unei crime sadice. Asasinatul, oribil în sine, dar lipsit de un caracter de excepție, stîrnește o vîlvă neobișnuită. De ce tulbură acest caz opinia publică franceză, de ce provoacă atîtea polemici în presă, de ce, în sfîrșit, se afirmă că «afacerea de la Bruay a și intrat în analele istoriei criminale»? Mai întîi pentru că inculpatul — a cărui



Pierre Leroy, în timpul anchetei. Notarul se află în stare de arest preventiv.

vinovăție nu este încă dovedită, probele concludente lipsind — nu este un oarecare. Pierre Leroy este notarul localității, deci om al legii și, în plus, posesorul celei mai mari averi din regiune. La Bruay, unde numai două guri de mină mai funcționează față de 15 acum cîțiva ani, oamenii trăiesc greu. Notarul face parte din altă lume decît a lor, din casta restrînsă și închisă a celor bogați. Crima de care e învinovățit este pentru opinia publică din Bruay o crimă a burgheziei împotriva muncitorilor, căci Brigitte Dewevre era fiica unui miner. Valul de resentimente ce s-a ridicat împotriva lui Pierre Leroy în această localitate este extrem de puternic. Indiferent de vinovăția sau nevinovăția lui, semnificativ în acest caz este reacția opiniei publice.

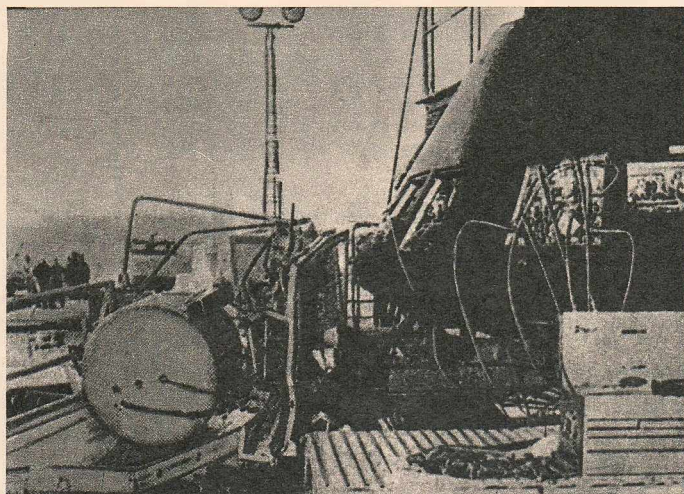

accident la sol...

După recuperarea ei cu succes în apele Pacificului, capsula «Apollo-16» a fost transportată, la bordul portavionului «Ticonderoga», la baza navală din North Island, lîngă San Diego. În timpul operațiunii de descărcare a combustibilului din rezervoare, datorită unor manipulări greșite, s-a produs o explozie puternică, de pe urma căreia aproape 40 de persoane au trebuit să fie internate în spital. Un accident grav, cu totul neprevăzut, care a deteriorat atît capsula cît și instalațiile pentru efectuarea transbordării. Șocul a fost atît de puternic încît sfărîmăturile rezervorului au avariat și cîteva avioane aflate la peste 70 metri de locul accidentului. Între timp, medicii țin sub observație atentă persoanele internate care au inhalat gaze toxice. Iată deci cum o performanță răsunătoare în cosmos se încheie cu un episod dramatic la sol.

...salvare în văzduh

Căpitanul de marină Charles Conrad a înfruntat și el fără incidente spațiile cosmice în calitate de comandant al misiunii «Apollo-12». Dar iată că în timpul unui zbor de antrenament, la numai cîteva mii de metri înălțime în atmosferă, era cît pe aci să-și piardă viața, dacă nu reușea să sară la timp cu parașuta dintr-un avion cu reacție de tipul T-38, pe care îl pilota. Avionul care zbura în spațiul aerian dintre Atlanta și Ellington s-a prăbușit în urma unor defecțiuni asupra cărora experții urmează abia să se pronunțe. După cum se știe, astronautul american Charles Conrad, care a participat și la zborurile orbitale «Gemini» 5 și 11, va comanda prima misiune «Skylab», programată pentru luna aprilie a anului 1973.



după ratificarea tratatelor

După o luptă dificilă și acerbă — cum a caracterizat-o însuși cancelarul Brandt — Bundestagul a ratificat tratatele încheiate de R.F. a Germaniei cu U.R.S.S. și Polonia. Evenimentul are un aspect intern și altul internațional și, deși desfășurarea acestei lupte a demonstrat relația strînsă și reciprocă dintre cele două aspecte, fiecare din ele are o semnificație proprie, de sine stătătoare.

Pe plan internațional, actul ratificării constituie o importantă victorie a forțelor favorabile cursului spre destindere și cooperare în Europa. El înlătură principalul obstacol în calea intrării în vigoare a acordului celor patru mari puteri cu privire la Berlin, în calea normalizării și îmbunătățirii relațiilor dintre cele două state germane și, în ultimă instanță, în calea convocării conferinței general-europene pentru securitate și cooperare. Recunoașterea noilor realități politice postbelice, inclusiv a frontierelor statornicite ca rezultat al războiului și al evoluției ulterioare, constituie o premisă fundamentală a îmbunătățirii climatului politic în Europa și, evident, a construirii unui sistem de securitate pe continent. S-au și înregistrat în Occident numeroase declarații autorizate în sensul că s-a deschis cale liberă spre mult dorita conferință general-europeană, iar secretarul general al NATO a și menționat posibilitatea unor convorbiri oficiale la Helsinki în cursul acestei toamne.

Trăim în epoca în care politica externă a devenit cu adevărat mondială, iar Europa, ca și celelalte continente, este parte a strategiei globale. A atras atenția în această ordine de idei declarația președintelui Nixon în favoarea ratificării celor două tratate, cu atît mai mult cu cît ea s-a produs în preajma vizitei sale la Moscova.

Cît privește latura internă, odată cu triumful înregistrat de guvernul cancelarului Brandt în curajoasa sa politică de destindere spre Est — *Ostpolitik* — s-a dezvăluit atît situația precară în parlament a coaliției guvernamentale social-democrat-liberale, care nu mai dispune de o majoritate absolută, cît și convulsiile din sînul opoziției creștin-democrate. Încă de mult, pe măsură ce se apropia votul din Bundestag, apăruseră semne că linia negativă față de cele două tratate, pe care angajase Rainer Barzel opoziția creștin-democrată, se izbea de dificultăți politice crescînde și că liderul opoziției căuta să evite un deznodămînt politic pe această chestiune. Eșuînd atît în încercarea de a trînci guvernul Brandt printr-un vot de neîncredere, Barzel s-a văzut nevoit să recurgă la votul de abținere al deputaților creștin-democrați. Dar dacă o asemenea soluție era menită să camufleze disensiunile din partid, ceea ce n-a reușit decît parțial, ea n-a înlăturat balastul politic cu care rămîne Barzel în noul context european. Oricum, problema germană, redusă ca acuitate prin ratificarea celor două tratate și prin consecințele acesteia asupra cursului general-european, păstrează anumite «poziții-arici» în cadrul politic vest-german.

Important este însă să se treacă neîntîrziat la pregătirea practică a conferinței generale pentru securitate și colaborare în Europa. Calea este acum deschisă.

Silviu BRUCAN

bonn — palatul schauburg

Momentul parafării de către Michael Kohl (stînga), secretar de stat la Consiliul de Miniștri al R.D.G., și Egon Bahr, secretar de stat la Cancelaria federală a R.F.G., a acordului asupra tratatului dintre Republica Democrată Germană și Republica Federală a Germaniei. Primul tratat de stat între R.D.G. și R.F.G. — a subliniat cu acest prilej Michael Kohl — «se încadrează în sistemul de tratate și convenții care au putut fi semnate în ultimii doi ani și care recunosc realitățile existente, menite să creeze o bază stabilă pentru pace și securitate în Europa».





forțele patriotice înaintază — trupele saigoneze se retrag în debandadă

Marea ofensivă a forțelor patriotice continuă cu succes pe toate fronturile

de luptă din Vietnamul de Sud, dînd lovitură nimicitoare trupelor saigo-

neze, care părăsesc, în derută, poziție după poziție. Cu intensitate deosebită luptele se desfășoară în zona Platourilor Centrale, iar în zona Trang Bang unitățile Frontului Național de Eliberare a Vietnamului de Sud au reușit să se apropie pînă la 40 km de Saigon, provocînd grele pierderi inamicului și amenințînd direct fortificațiile din jurul acestui oraș. La Saigon domnește o atmosferă de panică pe care regimul marionetă al lui Thieu nu este în măsură să o combată cu nici un mijloc. Cu atît mai mult cu cît de pe front vin, din minut în minut, vești despre dezastrul militar și se scurg șiruri neîntrerupte de mașini care transportă mii de răniți. Situația a devenit atît de grea încît din sursă americană și saigoneză se admite că în cursul ofensivei forțelor populare, 25 000 de militari saigonezi au fost scoși din luptă, iar 5 000 au fost uciși. Se trece în schimb sub tăcere numărul total al răniților. Un comunicat dat publicității zilele acestea de Comandamentul Forțelor Armate Populare de Eliberare anunță — spre deplină edificare — că numai în decursul lunii aprilie forțele patriotice ajutate de populația sud-vietnameză «au ucis, rănit sau capturat 90 000 inamici, în rîndul cărora sute de ofițeri saigonezi. Totodată au fost capturate sau distruse 750 de tancuri și care blindate, 2 300 de camioane militare, 460 tunuri». Un număr de avioane inamice au fost doborîte sau distruse la sol.

În fotografia nr. 1, transmisă zilele acestea de agenția engleză «Keystone», pot fi văzuți ostași ai armatei populare de eliberare înălțînd steagul lor victorios la una din cotele cucerite. Înaintarea continuă, inamicul în retragere este urmărit fără cruțare.

În fotografia nr. 2, altă imagine la fel de semnificativă. Fugind în debandadă, trupele saigoneze încearcă să oprească înaintarea forțelor patriotice, incendiînd un mare pod pe rîul My Ciang, la 25 de kilometri de Hue.

agendă

Demisia cu totul neașteptată a fostului guvernator texan JOHN CONNALLY din funcția de ministru de finanțe al S.U.A. a produs o adevărată surpriză în cercurile politice americane. Invocarea «motivelor personale» n-a convins pe comentatori. Au fost însă dezmințite știrile după care nu ar fi exclusă eventualitatea ca democrațul Connally să candideze pentru postul de vicepreședinte al Statelor Unite, pe listele partidului republican.



A încetat din viață, la vîrsta de 92 de ani, pictorul armean MARTIROS SARIAN, unul dintre cei mai de seamă reprezentanți ai artei plastice sovietice. Tema principală a creației sale a devenit, după Marea Revoluție din Octombrie, viața Armeniei libere, pe care a oglindit-o în lucrări de un optimism strălucitor, care poartă amprenta folosirii creației a celor mai bune tradiții naționale. Artist patriot, Sarian a fost de trei ori laureat al ordinului Lenin.



La Santiago de Chile s-a anunțat oficial că ministrul de externe chilian CLODOMIRO ALMEYDA va întreprinde zilele acestea vizite oficiale în Franța, Belgia, Marea Britanie și Spania. În cadrul acestui turneu vor fi abordate atît probleme politice cît și aspecte economice, ce decurg din interesul Republicii Chile de a lărgi relațiile cu țările europene. La Paris, Clodomiro Almeida va asista la lucrările Comisiei mixte de cooperare franco-chilene și se va întâlni cu oficialități franceze.



Carliștii se agită din nou în sprijinul pretendentului la tronul Spaniei, exilat în Franța. PRINȚESA CECILIA, fiica acestuia, a trecut Pireneii pentru a pronunța, în cadrul unei mari întruniri a carliștilor, un discurs cu caracter antifranchist. Întrunirea, la care au participat circa 10 000 de persoane, a primit-o într-o atmosferă de entuziasm, strigînd «LIBERTATE!», «JOS DICTATURA!».



Întrunită la Lemé, capitala Togoului, cea de-a opta conferință, la nivel înalt, a O.C.A.M. — organizație reunită o serie de țări africane: Senegal, Coasta de Fildeș, Volta Superioară, Niger, Togo, Dahomey, Ciad, Camerun, Gabon, Republica Africa Centrală, Ruanda, precum și Republica Malgășă și Insula Mauritius — a ales în funcția de președinte pe LEOPOLD SEDAR SENGHOR, șeful statului senegalez, în locul lui François Tombalbaye, președintele Republicii Ciad.



În capitala daneză a avut loc zilele trecute o festivitate în cadrul căreia a fost remis «Premiul muzicii» pe 1972 marelui violonist și dirijor YEHUDI MENUHIN «pentru darurile sale muzicale, pentru umanismul și entuziasmul său». Instituit de Fundația Sonning, premiul a fost atribuit în anii precedenți unor alți muzicieni de renume mondial: Igor Stravinski, Witold Lutoslawski, Benjamin Britten, Leonard Bernstein, Sergiu Celibidache, Birgit Nilsson, Boris Christoff, Arthur Rubinstein.



cronica de trei secunde

UN DOR

La Paris, pe strada Ballu — lîngă strada Calais, unde la numărul 4 a murit, în 1869, Berlioz — la Paris, pe strada Ballu, există un mic magazin de antichități, încă din 1924, ținut de soții Senac, magazin cu intrarea liberă, specializat în mobilă de lemn sculptat și în colecții de cutii pentru sare. La începutul lui aprilie 1972, găseai la «Senac-antichități»:

biblioteca englezești, printre care una în lemn acaju de Cuba; o alta, în nuc, din epoca victoriană; patru scaune în acaju cu spătar sculptat, stil Louis-Philippe; o mică comodă englezească, romantică; un stîlp de scară, stil Renaissance, cu cap de leu; o cameră de culcare, secolul 18, din lemn fructifer; un bufet Louis XIII; o masă Renaissance și șase scaune cu spătar înalt, un scrin Renaissance, bogat sculptat; banchetă Renaissance și paturi cu baldachin, în întregime sculptate; o colivie veche pentru papagali și un fotoliu de birou gotic. Plafonul magazinului e decorat cu velocipede vechi care nu se vînd: un model pliant folosit în războiul din 1914, un altul, din fier, datînd din 1840; o drezină 1820 și un velociped de pistă 1900. Doamna și domnul Senac și-au instalat biroul într-un pat chinezesc, vechi și el, sculptat fastuos.

...Nu știu ce m-a apucat, nu sînt colecționar de vechituri, nu am pasiuni florentine și biedermeier, stau foarte bine pe scaune Comlemn. Dar din cînd în cînd în afara comemorărilor festive și lugubre, mă bate dorul după Călinescu. Și atunci — precum loanide care la moartea Picăi desena mecanic arcade și coloane pe hîrtie — mă trezesc copiind cataloage de mobilă, căuțînd instinctiv scrinuri cu capete de leu.

E felul meu de a urla după un Călinescu.

UN CĂSCAT

De mult nu s-a mai manifestat în mine — poate că niciodată — spiritul polițienesc al ființei care strigă ziua în amiaza mare: «Prindeți-l și arestați-l!»... Eu, de cînd mă știu, țin cu evadații și de ani de zile îmi enervez prietenii care cred în gustul meu cinematografic susținînd enormitatea că «Sînt un evadat», filmul lui Paul Muni, îmi e film de căpății. Dar acum sînt gata să editez ațișe — ca-n filmele polițiste clasice — cu «prindeți-l și arestați-l!», prindeți-l și arestați-l pe acest domn Frank Valverde, cel care încearcă la volanul mașinii sale, Renault-16, extraordinara experiență de a atinge o sută de ore fără somn. Experiență stupefiantă — pe baza unui drog secret «antisomn» — niciodată realizată în lume. După șaptezeci și două de ore, «kasasinul somnului» se simțea excelent, perfect lucid, gata să joace un meci de fotbal și se temea doar că mașina nu va rezista. Doctori serioși îl urmăreau, cu degetul în gură, uimiți, țîțîți, înnebuniți să afle ce drog e ăsta care nu produce — după atîtea ore — efecte secundare halucinatorii? Unul dintre ei zice că experiența lui Valverde «suprimînd somnul, va deschide omului perspective fantastice, căci îi va multiplica viața de două sau trei ori!»

N-am nevoie de perspective fantastice prin suprimarea somnului! Dă-le dracului de perspective, dă-le naibii de fantastic! Prindeți-l și arestați-l pe asasin! Apărați somnul — somnul sfințit și halucinatoriu! Respectați moțaiala! Ocrotiți ațipirea! Trăiască fermierul din Kabul care, moțînd de somn, a căscat atît de bine și de sănătos — ah, căscatul minunat dinainte de somn! — încît și-a înghițit dinte fals!

Radu COSAȘU

curajul perfecționării

(Urmare din pag. 7)

putea participa la «proiectarea» schimbării, cu cât prin acestea el se va convinge nu numai de necesitatea schimbării dar și de eficiența acesteia, cu atât el se va considera mai puțin «ancorat» într-un anumit mod de a lucra și cu atât el va alege, deplin conștient, modul de lucru care-i va rezulta a fi cel mai corespunzător. Dar a ajunge să-ți dai seama de o anumită insuficiență a activității pe care o desfășori presupune atât cunoașterea modului în care se integrează această activitate în altele, cât și capacitatea și curajul de a te autoanaliza. A depista cauzele acestei insuficiențe presupune pe lângă capacitatea de analiză și una de a-ți reanaliza și reconsidera propriile soluții pe care atunci când le-ai dat și aplicat, ai făcut poate greșea de a le considera perfecte și nu perfectibile.

A participa la «proiectarea» schimbării, la concepția modalității de perfecționare a unei activități presupune înainte de orice curajul de a admite părerile altora ca mai eficiente decât părerile proprii, curajul de a-ți adapta conștient soluțiile individuale la SOLUȚIA COLECTIVĂ. Și, în sfârșit, când ai făcut dovada, în toate aceste etape, de curaj, urmează o etapă hotărâtoare în care ai nevoie de curaj, de mult curaj, uneori chiar de eroism, pentru a pune în aplicare schimbarea, începând cu tine însuși, în permanentă luptă de clarificare a altora și de autoclarificare; în permanentă stare de alertă, analiză și autoanaliză a rezultatelor schimbării începând cu propriile tale rezultate. Atunci când schimbarea — perfecționarea — s-a realizat, obținându-se rezultatele scontate, în acest moment de maximă satisfacție a reușitei, tocmai în acest moment de mândrie personală justificată, în acest moment trebuie să dai dovadă din nou de curaj pentru a considera, deplin conștient, că aceasta nu a fost decât o etapă, că ceea ce s-a obținut nu reprezintă totul, că eficiența atinsă nu este suficientă, și că este chiar necesar de a fi sporită, că ea poate fi sporită, că procesul se repetă.

Orice activitate de perfecționare cere curaj, un curaj responsabil, nu curajul orbesc, ci curajul omului conștient, al omului matur, curajul care se justifică. Și dacă aceasta este o cerință prioritară a oricărei perfecționări, de ce nu am admite că una dintre prioritățile activității de perfecționare care cuprinde întreaga țară este cea a perfecționării tocmai a acestui gen de curaj, perfecționarea capacității de sinceritate față de modul în care ne achitam de sarcinile ce ne revin, față de cei ce nu se achită de aceste sarcini în mod corespunzător, perfecționarea curajului de a crea la fiecare nivel și pe fiecare treaptă condițiile optime confruntării sincere de opinii pe care se bazează munca colectivă, perfecționarea curajului cetățenesc de fiecare zi care își impune să gândească în permanență nu numai ca producător dar și ca proprietar a tot ceea ce înseamnă această țară în care produc.

Din cele expuse mai sus ar rezulta că la cea de-a doua întrebare, «Ce perfecționăm mai întâi: activitățile sau oamenii?», am putea considera că prioritatea perfecționării revine oamenilor. Dar dacă aceasta ar fi realitatea, am realiza o activitate formală de perfecționare, deoarece nu am avea clarificate o serie de noțiuni cum ar fi: obiectivul, domeniul, etapele, succesiunea acestei activități de perfecționare a oamenilor.

Ca atare cele două domenii ale perfecționării — activitatea și oamenii — trebuie atacate simultan. Perfecționarea activității precizează și delimitează obiectivul și domeniul de perfecționare al oamenilor, iar perfecționarea oamenilor face posibilă precizarea modalităților eficiente de perfecționare a activităților și totodată asigură permanentizarea preocupărilor pentru perfecționare, dezvoltă spiritul de nemulțu-

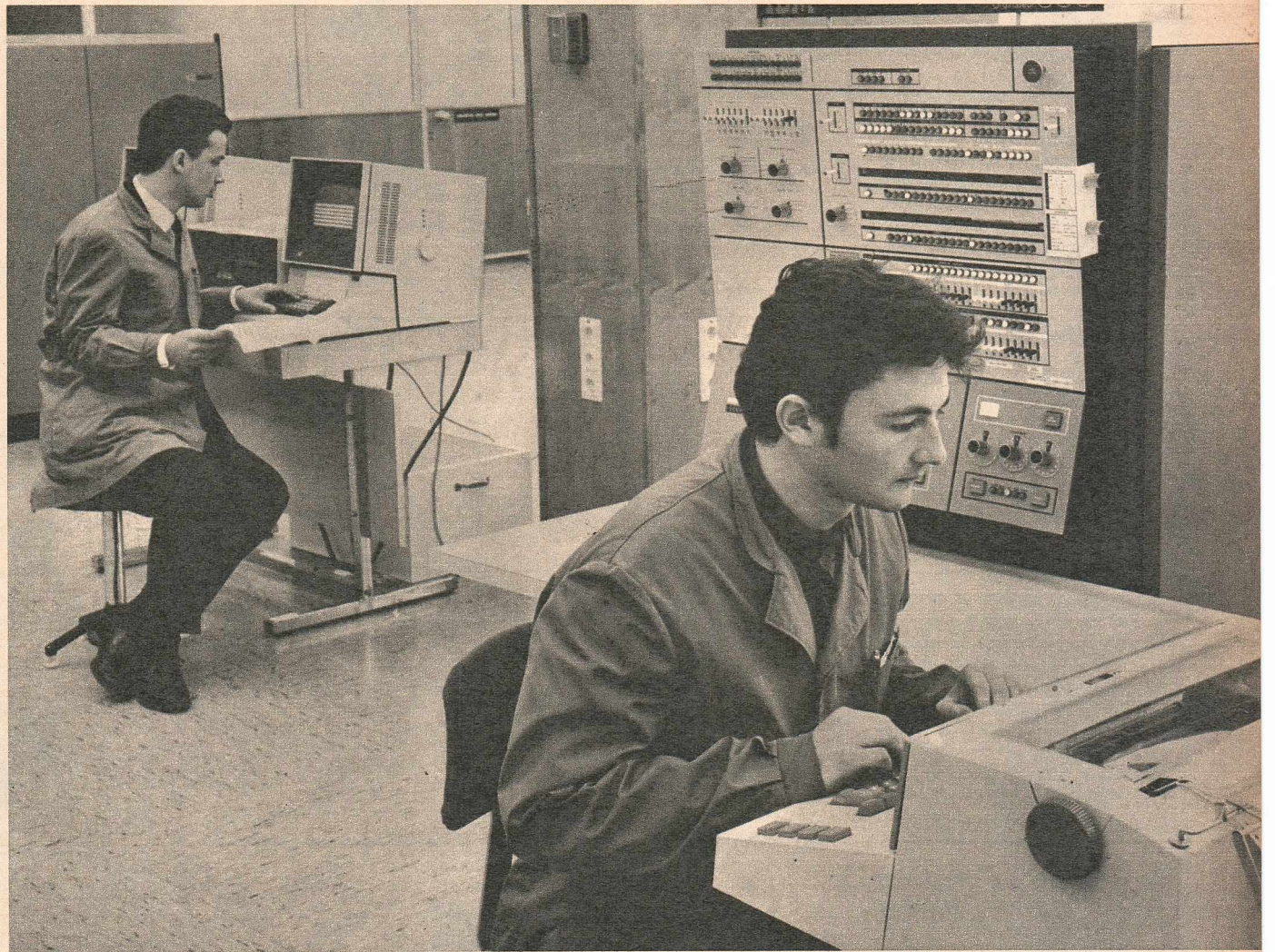

mire față de rezultatele obținute, sporește curajul de autoanaliză și de sinceritate față de propriile rezultate, inclusiv față de cele obținute prin perfecționare. În caz contrar riscăm să înăbușim, prin lipsă de obiectiv concret, și rezultatele stimulatorie ale dorinței de progres, de generare a spiritului creator, însăși necesitatea imperioasă a efortului de perfecționare. Activitatea de perfecționare trebuie concepută în permanență ca o activitate de ansamblu în care se integrează în mod continuu și cu caracter de autogenerare perfecționarea activităților, relațiilor și a oamenilor. Acest concept științific al perfecționării este demonstrat clar de politica Partidului Comunist Român care, concepiind programul de făurire multilaterală a societății socialiste, a integrat în acesta atât perfecționarea societății noastre, a economiei noastre, a relațiilor din cadrul acesteia cât și perfecționarea continuă și permanentă a oamenilor. Vastul efort legislativ ce a urmat celui de-al X-lea Congres al Partidului Comunist Român nu face decât să traducă în fapt această concepție politică situându-se în prezent nu atât în «cincinalul perfecționării» cât mai ales în cincinalul inițierii unei activități conștiente, permanente, de perfecționare și activitate care va continua și care trebuie să continue pentru că ea constituie unul dintre principalele motoare care propulsează societatea noastră spre un viitor din ce în ce mai fericit.

În cadrul acestui concept integrat dinamic și autogenerator al perfecționării, un rol deosebit de important revine cadrelor de conducere, importanța acestui rol fiind cu atât mai mare cu cât cadrele de conducere au răspunderi mai mari.

În acest sens, în măsură în care cadrele din conducerea unei unități sau instituții sînt conștiente de necesitatea unei continue

sporiri a eficienței activităților pe care le conduc ele trebuie să-și asume rolul de element de perfecționare, de element de schimbare, de element catalizator.

Asumându-și rolul de element de perfecționare, un director de unitate se preocupă de cum trebuie făcut ceva, în timp ce situațiile care-l confruntă și care îl obligă să ia decizii cer să se precizeze ce trebuie făcut. Rezultă deci o deosebire semnificativă. Cadrele din conducerea oricărei unități nu au niciodată de-a face cu «o problemă», ci cu «o situație» — mai mult sau mai puțin complexă — în care nici un element nu trebuie să fie plasat greșit. Simptomele prin care cadrele din conducerea unei unități detectează existența unei astfel de situații nu se manifestă dintr-o dată, ci sub forma unor date disparate care trebuie colectate cu grijă și în totalitate, mai înainte de a trece la rezolvarea situației respective.

Cadrele de conducere iau decizii dar uneori uită că orice decizie are totdeauna o serie de consecințe. Deciziile corecte sînt acelea prin care se schimbă o situație existentă într-o situație pe care respectivele cadre de conducere au anticipat-o și, ca atare, pentru care sînt pregătite să o stăpînească, folosind în modul cel mai eficient resursele de care dispun. Numai elaborînd astfel de decizii, cadrele de conducere sînt în postura de «a controla situația», ceea ce înseamnă că au elaborat decizii care prin consecințele lor generează probleme pe deplin și mai eficient rezolvabile.

Importanța rolului de catalizator al procesului de perfecționare a cadrelor de conducere rezultă din implicarea acestor cadre în procesul de decizie. Pentru a elabora decizii, cadrele de conducere au nevoie de date ce reflectă simptomele unei situații. Dar datele nu constituie singurele elemente

de care au nevoie cadrele de conducere pentru elaborarea deciziei. Deciziile nu se bazează pe date, ci pe informații și cele mai bune date dacă nu sînt privite prin prisma «ideilor» nu pot deveni informații. Dar admițînd rolul ideii în acest proces ca manifestare a spiritului creator trebuie subliniat faptul că privind datele prin prisma unor vechi idei, a unor idei de rutină, nu putem detecta noi informații, acele informații care sînt singurele capabile de a genera, orienta și justifica o decizie corectă.

Competența cadrelor de conducere se cere perfecționată cu prioritate pe linia însușirii la maxim a modalității curajoase de practicare în permanență a unei gândiri creatoare. Și în acest sens nu trebuie omis faptul real că de cele mai multe ori gîndirea noastră este blocată mai curînd de cunoștințele și ideile preconcepționale pe care le avem decât de cunoștințele și ideile pe care încă nu ni le-am însușit. Dar deblocarea gîndirii de cunoștințele pe care le posezi și de ideile preconcepționale pe care le ai și asigurarea condițiilor de manifestare creatoare a acestei gîndiri intră în domeniul eroismului cotidian al cadrelor de conducere de care societatea noastră are nevoie și acuma și în viitor.

lata de ce vorbind despre curajul perfecționării trebuie să admitem necesitatea unei perfecționări a curajului de a părăsi rutina, de a ne analiza propriile rezultate și de a ne considera în permanență, oricît de mult am fi participat la obținerea lor, nemulțumiți de ele și ca atare dornici de a le îmbunătăți în permanență. Ne trebuie tuturor această perfecționare a curajului de a lupta cu ideea suficientei noastre și de a învinge în fiecare zi, învingîndu-ne pe noi înși-ne, deoarece numai așa putem fi permanent biruitori.

cronica satirică

umor

de Teodor MAZILU

cel care te bate pe umăr...

Există un individ — sau poate mai mulți — care are obiceiul, nu știu de unde moștenit, căpătat sau împrumutat, de a te bate pe umăr. Această bătaie pe umăr exprimă pe de o parte o mare încredere în forțele lui, iar pe de altă parte și o totală subordonare a ta față de această magnifică forță.

— Bravo, măi băiatule, dă-i înainte... El crede că fără ghionturile lui entuziaste tu n-ai face un singur pas mai departe. El e ferm convins că abia aștepti să fii bătut pe umăr de augustele sale palmuțe. Chiar dacă n-ai nevoie să fii încurajat, el tot te bate pe umăr.

Dar această bătaie pe umăr nu exprimă numai încredere și avânt, dorința de progres. Dacă ar fi numai atîta nici nu ne-am înfuria pe această temă... Enervantă e senzația că depinzi de el, că soarta ta se află în mîinile lui. Îți impune să-i ceri aprobarea pentru fiecare pas pe care-l faci. Ca și cum nu faptul ar avea valoare, ci aprobarea lui.

— Dacă vrei să faci ceva ca lumea, întreabă-mă pe mine înainte...

Nu admite ca pămîntul să se învîrtească fără aprobarea lui. Dacă, să zicem, te duci la un film sau la o întîlnire de amor fără să-i ceri în prealabil consimțămîntul, se înfurie.

— Ce? Ești de capul tău?

E normal ca fiecare om să depindă de capul lui. În această dorință nu există, credem, nici o urmă de extravagantă. Ei bine, nu. El e de altă părere. Are ambiția nebună ca picioarele tale să depindă de capul lui. În capul lui nu există nimic, de aici îi vine starea asta de voie bună și mulțumire de sine.

Independența gîndirii echivalează cu o mare nenorocire. De aici crede el că vin toate relele de pe lume.

— Vezi ce s-a întîmplat dacă te-ai luat după capul tău?

Dar el bate pe umăr și viii și morții. Nici morții nu scapă de ghionturile lui entuziaste. Nici morții celebri nu-l întîmidează. Îl bate adeseori pe umăr pe Kant. Cînd se înfurie țipă la Balzac. La Spinoza se gîndește cu multă înțelegere și regretă că s-a luat după capul lui.

N-a realizat nimic în viață, cu toate astea continuă să-i încurajeze pe alții.

Ce să facem cu el? Într-o bună zi o să-l batem și noi pe umăr... Nu de alta... dar măcar să-l răzbunăm pe Balzac...

DE PESTE HOTARE

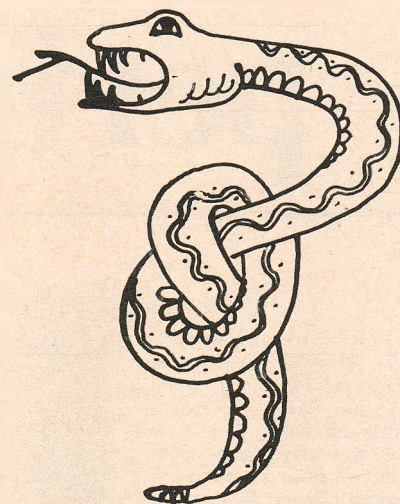
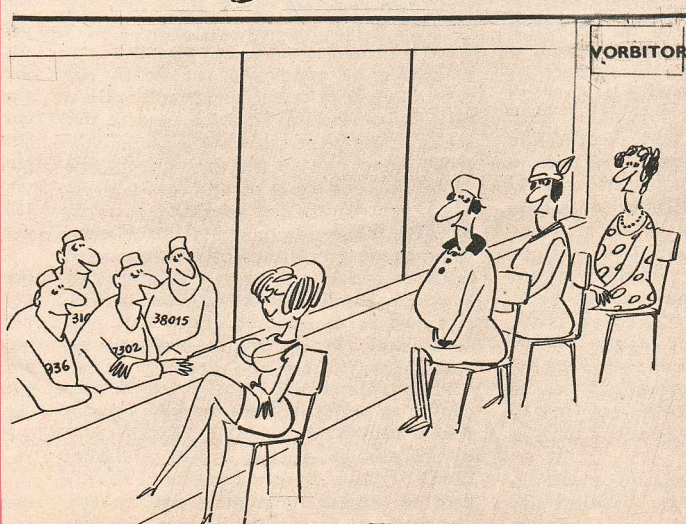
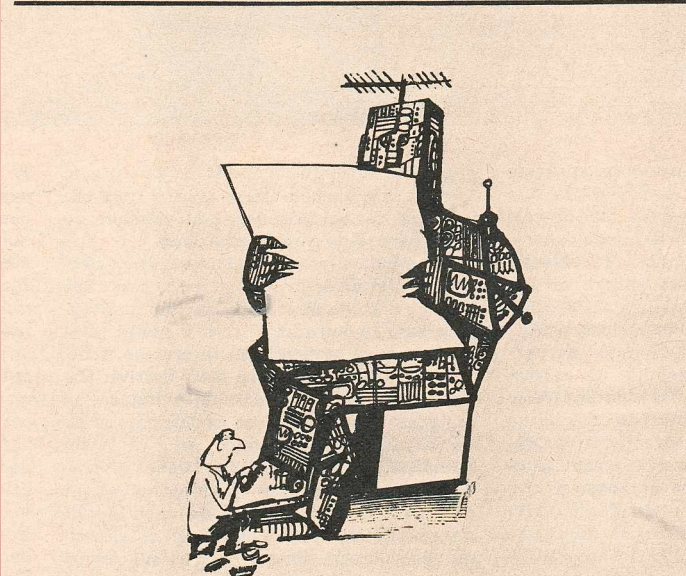
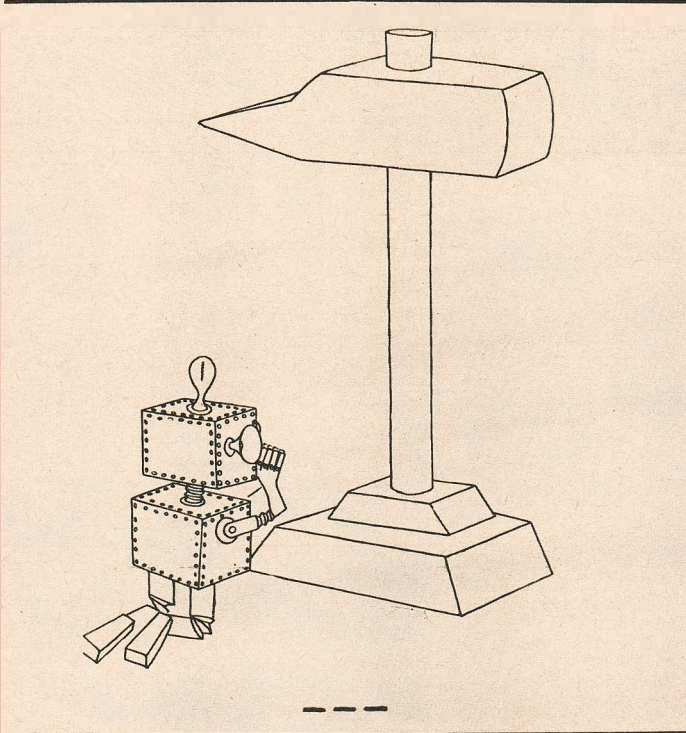
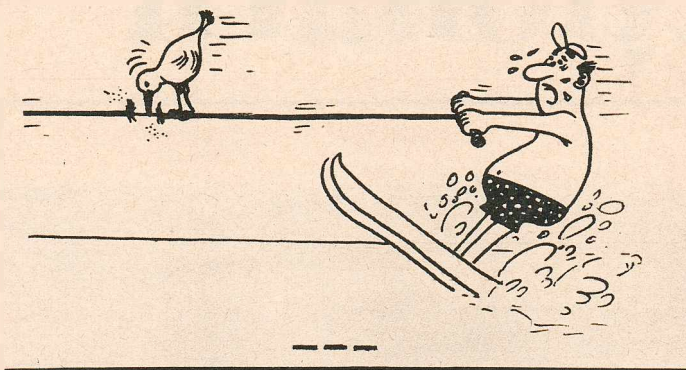

SUCCES, DEZLEGĂTORI

1	2	3	4	5	6	7	8	9	10	11
2										
3										
4										
5										
6										
7										
8										
9										
10										
11										
12										

ORIZONTAL: 1) Localitate unde Pirus îi învinge pe romani dar cu atîtea sacrificii încît celor de ce-l felicitau pentru succes le-a răspuns: «Încă o asemenea victorie și sînt pierdut». 2) Încununați de succes. 3) Cînd se termină! — Succes! 4) Haina sonoră a unui succes major (pl.) — Un punct pentru moldoveni la ei acasă. 5) Mare comandant de oști al antichității, al cărui nume este legat de celebra expresie «Veni, vidi, vici», adică «Am venit, am văzut, am învins» — Tisă. 6) Fără frecvență — Secure! 7) Zis la margini! — Termen de comparație — A fi pregătit. 8) Monedă romană de argint — Mare înaintaș român în domeniul aeronauticii — Unu și încă unu! 9) Succesor direct al vechii Rome — Aed! 10) Păstor iubit de Galatea — Locul celui ce obține un succes deplin. 11) Un succes fără egal. 12) Succes — Bătută... cu politețe.

VERTICAL: 1) Hai! — Fructificate, asigură succesul — Pers! 2) Patrie a cunoscutului calificativ «Magna cum laude». 3) Seve! — Scriitor spaniol (1851-1912) — De neatîns... și totuși venerat. 4) Se înalță eroilor — Formațiune geologică terțiară. 5) Ipotetică reușită pescărească — Un verb pentru... rame. 6) Culege! — Tîrg în Arabia — Cea mai de jos și cea mai de sus notă (od.). 7) Marea de aur — De nezdruncinat. 8) Vise predestinate insuccesului (fig.) — Pentru Grivei cînd atacă. 9) Autor al «Utopiei» — Insulă din Arhipelagul Antilelor. 10) Fluviu european — Un tînar cu frumoase succese la învățătură. 11) Succese, succese... — Personaj feminin din «Citadela sfărîmată» de H. Lovinescu.

Toma MICHINICI

Dicționar: IIS, ACIS, AZA, LIAS, OCUA, ATTU.

Dezlegarea jocului «ROȚI», apărut în numărul trecut

ORIZONTAL: 1) STOP — MONOM. 2) POD — COMOD. 3) OCOL — TOR — H. 4) R — ROTOR — JO. 5) TR — ZOR — MOD. 6) OS — P — LOCO. 7) ZGOMOTOS — R. 8) BOR — ROCOCO. 9) OZON — G — RON. 10) R — COLOS — TC.

Traian STOICA (carte) • Magda MIHĂILESCU (cinema) • Vlad MUSĂTESCU (disc)

Cornel BOZBICI (plastică) • Sanda FAUR (teatru) • E. DASCĂLU (muzică și televiziune)

CARTE

● Dumitru M. Ion: **Poezii de douăzeci de ani**. În recenta sa carte de versuri, gândul și inima tânărului poet înaltă și închină către «Doamna țară» frumoase poeme în care autenticitatea emoției nu lasă să strecoare nici o notă falsă, convențională, retorică (Editura Eminescu).

● În seria Antologiei a Editurii Univers a apărut **Proza narativă latină**. Cartea are următoarele capitole cuprinzător alcătuite din texte ilustrative: Istoriografia; Oratoria; Retorica; Filozofia și erudiția; Fabula; Romanul. O lectură instructivă nu numai pentru sinteza oferită, ci și pentru constatarea unor anticipări ale structurilor prozei moderne. Traducere de I. Teodorescu. Studiu introductiv, prezentări și note de Mihai Nichita.

● Ultimul volum, al VI-lea, din febrilele memorii ale lui Ilya Ehrenburg: **Oameni, ani, viață** a apărut în colecția Meridiane a Editurii Univers. Traducere de Tatiana Nicolescu.

● Din creațiile prozatorilor bulgari, aceeași editură ne prezintă următoarele romane: **Culoarea izvoarelor** de Lada Galina (în românește de Tiberiu Iovan); **Sîmbătă seara** de Milcio Radev (în românește de Iulian Neacșu și Laura Baz-Fotiade); **Rali de Ștefan Dicev** (în românește de Tiberiu Iovan).

● Foarte bună inițiativa Editurii militare de a publica pentru micii cititori un **Almanah al vacanței**. Deci un almanah care nu evocă bucuria fulgilor de zăpadă și a sărbătorilor de iarnă, ci pe aceea a soarelui marin și a cărărilor umbroase și ozonate. Viu și bogat ilustrat, insolitul almanah cuprinde povestiri, poezii, note de călătorie, sfaturi pentru drumetie, teste, jocuri, filatelic, modă. Un caiet detașabil, intitulat **Mica antologie a poezilor de... miine**, însumează poezii ale copiilor din țara noastră și din alte țări, selecționate și traduse de Victor Tulbure și Raluca Tulbure. O apariție editorială care se recomandă prin conținutul ei atractiv și, totodată, educativ. Ediția e îngrijită de poetul Victor Tulbure.

CINEMA

● **Ancheta de la Hotel Excelsior**. Un veteran al filmului cehoslovac, Jiri Sequens, își desfașoară abilitatea profesională pe o temă polițistă. Interpreți — Jaroslav Marvan, Josef Vinkler, Josef Blaha.

● **Cind se ivesc zorile**. O producție a studiourilor albaneze, în regia lui Pirro Milkani. Filmul reface câteva momente din istoria contemporană a poporului albanez.

● Cîteva noi documentare proaspăt ieșite de pe porțile studioului Alexandru Sahia: «Necazurile Sfintei Fecioare» (regia — Virgil Calotescu), «Și medicii au început să filmeze» (regia — Ion Bostan), «Amintiri» (regia — Mirel Ilieșiu).

● Mari cineaști, mari actori pe ecranele noastre: John Ford («Toamna cheyennilor»), Jacques Tati («Trafic»), Pierre Étaix («Marea dragoste»), Peter O'Toole («Adio, domnule Chips!»), Lino Ventura, Marlène Jobert («Ultimul domiciliu cunoscut»), Donatas Banionis («Goya»), Marlon Brando («Omul din Sierra»).

● Filmul italian de problemă socială, puternic implicat în realitățile contemporane, s-a aflat la loc de cinste în palmaresul Festivalului de la Cannes 1972. Marele premiu pentru regie a revenit — ex-aequo — cineaștilor Francesco Rosi și Elio Petri pentru filmele lor **Afacerea Mattei** și, respectiv, **Clasa muncitoare merge în paradis**, asupra cărora revista noastră a relatat într-unul din numerele sale trecute. Alte distincții importante au fost acordate filmelor

Solaris (Andrei Tarkovski), **Abatorul numărul 5** (George Roy Hill), **Psalmul roșu** (Miklos Jancso).

● Aviz tinerelor și tinerilor cu aspirații de actori amatori: Asociația cineaștilor organizează un concurs de fotogenie deschis tuturor celor care vor să-și încerce norocul și să-și vadă chipul tipărit în «Caietul cineaștilor-73». Sintem anunțați că o comisie alcătuită din regizori de prestigiu va selecționa cele mai reușite fotografii. Data de închidere a concursului — 1 iulie. Adresa — ACIN, bd. Gheorghe Gheorghiu-Dej nr. 65, București.



Jean Yanne

DISC

● **Maria Văduva** — una dintre vocile de aur ale tinerei generații de soliști de muzică populară — înregistrează un disc de mic format, cu concursul Orchestrei de muzică populară a RTV (dirijori, Radu Voinescu și Victor Predescu). Se cuvin pomenite tuzpatru piesele interpretate, deoarece ne aflăm înaintea unor valori folclorice neobișnuite: «Amîndoi cînd ne iubim», «Floriciță de pe munte», «Ai să pleci, Gheorghe, curînd» și «Măi, Mărie, Mărioară» (45-EPC-10 229).

● **Viorel Costin** — cine nu-l cunoaște din emisiunile TV? — ne uimește, iarăși, nu numai prin încîntătoarea sa prezență «scenică», ci și prin alegerea repertoriului: «Io-s fecior de pe Maras», «Horințuța de pe mese», «Tu mîndruță de demult», «Bată-te, hornică re!» și «Cînd oi me' după mireasă» sînt în stare să trezească interesul oricărui iubitor de folclor nemistificat. Acompaniază Orchestra de muzică populară a RTV, dirijată de maestrul George Vancu (45-EPC-10 236).

● Ținînd seamă că discurile de muzică populară ocupă un loc de prim rang (din toate punctele de vedere) în producția «Electrecord»-ului, am sugera o mult mai întărită regionalizare a lor. Mulți discomatori doresc s-asculte uneori numai «de-alea de-ale noastre». Oferindu-le ocazia de-a resuscita melodiile locurilor natale, le-am face o mare bucurie. Și credem că n-ar fi ceva chiar atît de complicat!

MUZICĂ

● Sub auspiciile Filarmonicii «George Enescu», concert simfonic omagial «De ziua copilului». Orchestra simfonică a Liceului de muzică nr. 1, dirijor, prof. Constantin Popovici, prezintă: uvertura la opera «Semiramida» de Rossini, Concertul pentru pian de Mendelssohn-Bartholdy (solistă, Roxana Lazăr), Simfonia în Re major («Jucării») de Haydn (Ateneu, 28 mai).

● Concertul săptămînal al Filarmonicii (2 și 3 iunie) are ca solist pe soprana Helen Boatwright din S.U.A., interpretată a patru (ultime) liederuri de Richard Strauss. Programul mai include încheierea Integralii simfoniilor enesciene — Simfonia de cameră și Simfonia all-a cu cor. Dirijează, Mihai Bre-diceanu.

● Vă reamintim datele concertului de «astă-seară de la Ateneu»: dirijor — **Mircea Basarab**, solist — pianistul vest-german **Christoph Eschenbach**: Oratoriul «Constelația omului» de Tiberiu Olah și Concertul pentru pian nr. 5 — Imperialul — de Beethoven.

● Un concert cameral în Studioul din str. Nufierilor la 30 mai: Orchestra **Camerata** a Conservatorului bucureștean, dirijată de **Paul Staicu**: Concertele grossi nr. 1 și 2 de Arcangelo Corelli; Concertul pentru oboi și orchestră de Domenico Cimarosa (solist, P. Angelescu); Concertul pentru trompetă și orchestră de Joseph Haydn (solist, Iancu Văduva); suita «Codex Caioni» de Doru Popovici și «Vise» — o primă audiție de Vlad Ulpiu.

● **Dumitru D. Botez** dirijează simfonical săptămînal al RTV cu programul: «Jocuri populare românești din Transilvania» de Constantin Silvestri; «Balada steagului», pentru soprană (Emilia Petrescu), cor și orchestră de Sigismund Toduță; Concertul în Mi major pentru orgă (Eckert Schlandt) și orchestră de J.S. Bach și «Muza apelor» de G.F. Haendel. Corul RTV, dirijată de **Aurel Grigoras** (1 iunie).

● Pianistul **Christoph Eschenbach** ne oferă și un recital extraordinar la 29 mai, la Ateneu, cu un program: Mozart, Schubert, Chopin.

PLASTICĂ

● **Pictura belgrădeană între cele două războaie**. În cadrul «Săptămîinii Belgradului la București» la galeria «Apollo» sînt prezentate 30 de opere aparținînd unor artiști mai importanți, activi în perioada interbelică. Selecția își propune să prezinte valorile durabile ale unor curente care s-au manifestat în pictura iugoslavă în jurul anului 1930: expresionismul, realismul poetic și pictura militantă.

● Cine a urmărit activitatea lui **Cornel Sever Mermeze** din ultimul deceniu a putut presimți obsesia pictorului pentru realizarea unor structuri ale imaginii, care să concilieze chemările vieții reale cu tensiunile interioare ale artistului. Mermeze a realizat de-a lungul timpului o pictură pe care am putea-o numi a sugestiei și pe care a aplicat-o celor mai diferite domenii, de la cel istoric la cel al peisajului. Actuala expoziție nu prezintă în acest sens schimbări sensibile în construcția imaginii: aceeași ambiguitate spațială și aceeași căutare cromatică pentru crearea unei atmosfere cit mai picturale (Galeriile Simeza, bd. Magheru 20).

● **Valeriu Boborelu** e un pictor sui-generis: el a înghețat diverse aspecte ale realității într-un singur canon. Pornită inițial de la tehnicile ornamentale de pe vasele țărănești, pictura sa se constituie totdeauna printr-o repetiție uniformă sau variată a unor unice motive formale, care se organizează urmînd parcă niște impulsuri automate — fie că e vorba de un peisaj cosmic sau de descrierea suprafeței terestre, de evocarea unor spații acvatice sau de procese germinative sau, pur și simplu, de nararea simbolică a unei sărbători. Și astfel, Boborelu se autopastășează de la o expoziție la alta... (Simeza).

● La Galeria «Galateea», Calea Victoriei 132, **Sabina Negulescu Florian** expune 30 de pasteluri, descrieri pline de culoare ale Parisului văzut în diverse anotimpuri.

TEATRU

● **Peer Gynt** de Henrik Ibsen (Teatrul tineretului din Piatra Neamț): spectacol de fior poetic și zburdălnic a fanteziei, dar totodată de mari profunzimi de gin-

dire și sensibilitate, consacînd pe deplin forța creatoare a tinerei regizoare Cătălina Buzoianu, picturalitatea viziunii scenografice a lui Mihai Mădescu și resursele actoricești — mereu îmborspătate — ale buneii trupe nemțene: Adria Pamfil Almăjan, Mitică Popescu, Boris Petroff, Eugenia Balaur, Cornel Nicoară, Nina Zăinescu, Valentin Uritescu, Th. Danetti, Ion Muscă și alții.

● **Revista are cuvîntul** de Eugen Mirea, muzica de Temistocle Popa (Teatrul satiric muzical «C. Tănase»); exuberanta fantezie plastică a scenografului Puiu Ganea îmbrăcînd o revistă echilibrat gîndită regizoral (N. Dinescu), cu cîteva bune cuplete (în care se simte mina lui Mirea), cu altele de un gust indoielnic (în care nu se simte...), cu o coregrafie bine lucrată de Sandu Feyer și cu o distribuție foarte atrăgătoare pentru iubitorii genului: H. Nicolaidă, Gică Petrescu, Ovid Teodorescu, Horia Căciulescu, Tudose Martinică, Viorica Chiș, George Enache și alții. Spectacolul are ambiția să lanseze o nouă cîntăreață de muzică ușoară: Ioana Iliant.

● **Și totuși, cuvintele** (Teatrul Național din Cluj): poem-spectacol cu caracter omagial (oferit sîrbătoririi semicentenarului U.T.C.), realizat, regizoral, cu patos al ideii, de Anton Tauf și interpretat de Carmen Galin, Anton Tauf și cîntăreața de muzică folk, Marcela Saftiuc.

● **Despre unele neajunsuri, lipsuri și deficiențe în domeniul dragostei** — cum se intitulează prelung și amuzant pleonastic ultima piesă a lui Al. Mirodan — a intrat în repetiții la Național, în regia Sandei Manu și cu o distribuție plină de făgăduințe: Coca Andronescu, Mihai Fotino, Const. Diplan.

● **Solii tinereții**, spectacol-concert realizat de cunoscutul Ansamblu al U.T.C. din Sibiu, gîndit cu un bun echilibru regizoral (Gioni Dimitriu), susținut muzical de formația «Ecco» și avînd în reprezentare pe tinerii cîntăreți Olimpia Panțiu și Mihai Constantinescu. Spectacolul se bucură de participarea extraordinară a cunoscutului cîntăreț italian Antonio Furnari, care oferă un excelent recital de muzică românească și italiană.



Coca Andronescu

TV

NOI SERIALE. La semnalele de alarmă ale criticii, televiziunea ne propune: **Potcoava de piatră** — serial de aventuri pentru copii și tineret, realizat de studiourile noastre, cu o numeroasă și, ca de obicei, bună echipă actoricească. Primul episod — «Carele gheaurului» (duminică ora 17.00).

REPORTAJ. Ciobani ieri — chi-miști de vază astăzi. Este subiectul reportajului «Existența a două» (duminică ora 19.00) ● Turism pe malurile Bîrzavei în anul 2000 (marți ora 18.30) ● «Tînău» — frumoasă

tradiție maramureșeană de încununare a celui mai harnic țărăn (miercuri ora 20.00) ● «Crochiuri» — un reportaj de **Ziua internațională a copilului** (joi ora 18.30) ● **Satul contemporan** (vineri ora 18.30).

DEZBATERI. Problematika perfecționării — în centrul atenției emisiunii **Dinamica societății românești** (miercuri ora 19.00) ● Despre rolul intelectualității tehnice în progresul economiei socialiste — o dezbateră din ciclul organizat în întîmpinarea **Conferinței Naționale a P.C.R.** (joi ora 19.00).

ȘTIINȚA. Referiri la o temă de actualitate — «Industria previziunii» — prezintă Andrei Bacalu (luni ora 21.00) ● **Ciclul Drumuri în istorie**, realizat la Muzeul de istorie al Republicii Socialiste România, partea a treia — «Unitate și neatinare» (vineri ora 20.00).

TEATRU. «La porțile istoriei, la porțile luminii» — spectacol de sunet și lumină, dedicat aniversării a 1850 de ani ai municipiului Drobeta Turnu Severin și inaugurării hidrocentralei Portile de Fier duminică ora 20.00).

FILM. Dacă nu vă era de ajuns un singur Funel, televiziunea, cu ajutorul filmului «Hibernatus», e gata să vă ofere doi: Louis de... și Olivier de... (duminică ora 21.00) ● La **Telecinemateca** vedem versiunea franceză a capodoperei dostoevskiene «Crimă și pedeapsă», cu sturarii de primă mărime: Marina Vlady, Jean Gabin, Robert Hossein, Lino Ventura (miercuri ora 20.20) ● Filmul «Hataris» (vineri ora 20.15) ● Ultimul film al săptămîinii: «Strada lăaturalnică» cu Mari Töröcsik (sîmbătă ora 18.00 pr. 2).

MUZICĂ. Concursul coral inter-județean **Cîntare patriei** (duminică ora 17.40) ● Tito Gobbi la București — înregistrare cu opera Tosca de Puccini (marți ora 20.10) ● Spectacol coregrafic pe muzică interpretată de neuitata Maria Tănase (marți ora 18.05).

FOLCLOR. **Steaua fără nume**, versiunea «Floarea din grădina» (luni, ora 21.30).

DIVERTISMENT. Cîntă Thérèse Steinmetz și Anda Călugăreanu (marți ora 22.10) ● «Primăvara la Sofia», emisiune oferită de TV din Bulgaria (miercuri ora 20.30 pr. 2) Divertisment cu Stela Popescu, Marina Voica, Dida Drăgan, Corina Chiriac, Dumitru Furdui, Ștefan Bănică, Jean Constantin, Horia Șerbănescu, Mihai Fotino, Florin Bogardo, Cornel Constantiniu, Radu Stoenscu (sîmbătă ora 21.00).

SPORT. **Fotbal**: R.D.G.—Uruguay (duminică ora 14.10) și Ajax Amsterdam — Internazionale Milano (miercuri ora 22.20).

PRONO

Pronosticul cronicarului sportiv Eftimie IONESCU la Concursul pronosport, etapa din 28 mai 1972

I. Farul-U.T.A.	1, x
II. Steagul roșu-Steaua	1, x, 2
III. A.S.A.—C.F.R.	1
IV. «U» Cluj-Petrolul	1
V. F.C. Argeș-«U» Craiova	1
VI. Dinamo-Jiul	1
VII. S.C. Bacău-Polit.	1, x
VIII. Dunărea-C.F.R. Pașcani	1
IX. Chimia Rm. V.-Progressul Buc.	1, x
X. Polit. Tim.-Minerul B.M.	1
XI. Vulturii-C.F.R. Arad	1, x
XII. Corvinul-C.S.M. Sibiu	1
XIII. Metalurgistul Cugir-C.F.R. Tim.	1

PREȚUL REVISTEI: 3 LEI

flacăra **F** *album*

SERGIO ENDRIGO
ne-a încântat din nou cu arta sa
de o mare sensibilitate.

Foto: Casa discografică FONIT CETRA

