

# revista **39** 26<sup>o</sup> IX 1975 economică

CONSILIUL SUPREM AL DEZVOLTĂRII ECONOMICE ȘI SOCIALE  
Institutul Central de Cercetări Economice



**activitatea umană  
și mediul  
înconjurător**

**OBIECTIVELE  
FUNDAMENTALE  
ALE ETAPEI URMĂTOARE  
A ISTORIEI  
ROMÂNIEI SOCIALISTE**

**Politica industrială  
a partidului**

„În următorul cincinal este necesar ca producția de cărbune energetic să crească mai substanțial decât se prevede în Directive, realizându-se o producție de cel puțin 56 000 000 de tone. De asemenea, va trebui să se asigure din producția internă cel puțin 50% din cărbunele cocsificabil necesar. Se va trece la valorificarea complexă a șisturilor bituminoase, atât în scopuri energetice, cât și pentru obținerea unor substanțe minerale utile”.

NICOLAE CEAUȘESCU  
„Raport la cel de-al XI-lea Congres  
al Partidului Comunist Român”

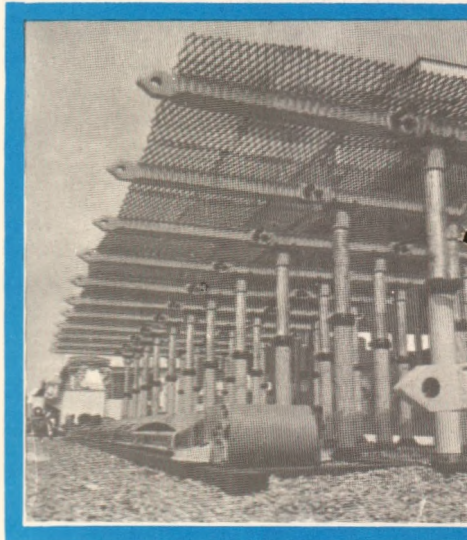
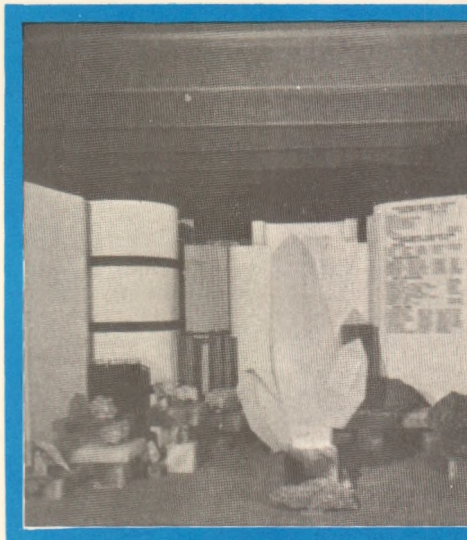
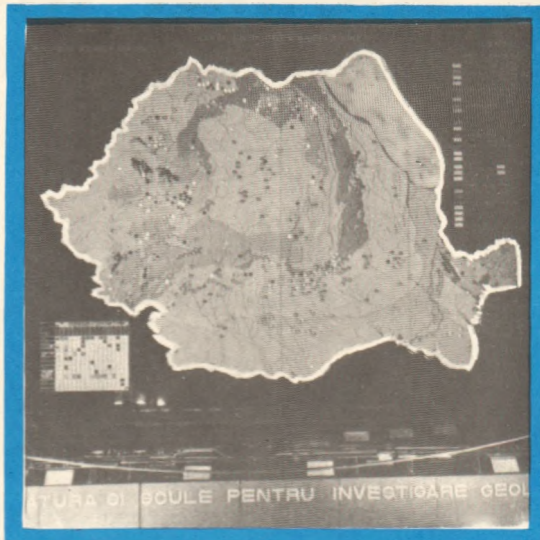

PRODUCȚIA DE CĂRBUNE NET (milioane tone) **cca.56**    ȚIȚEI EXTRAS (milioane tone) **15**

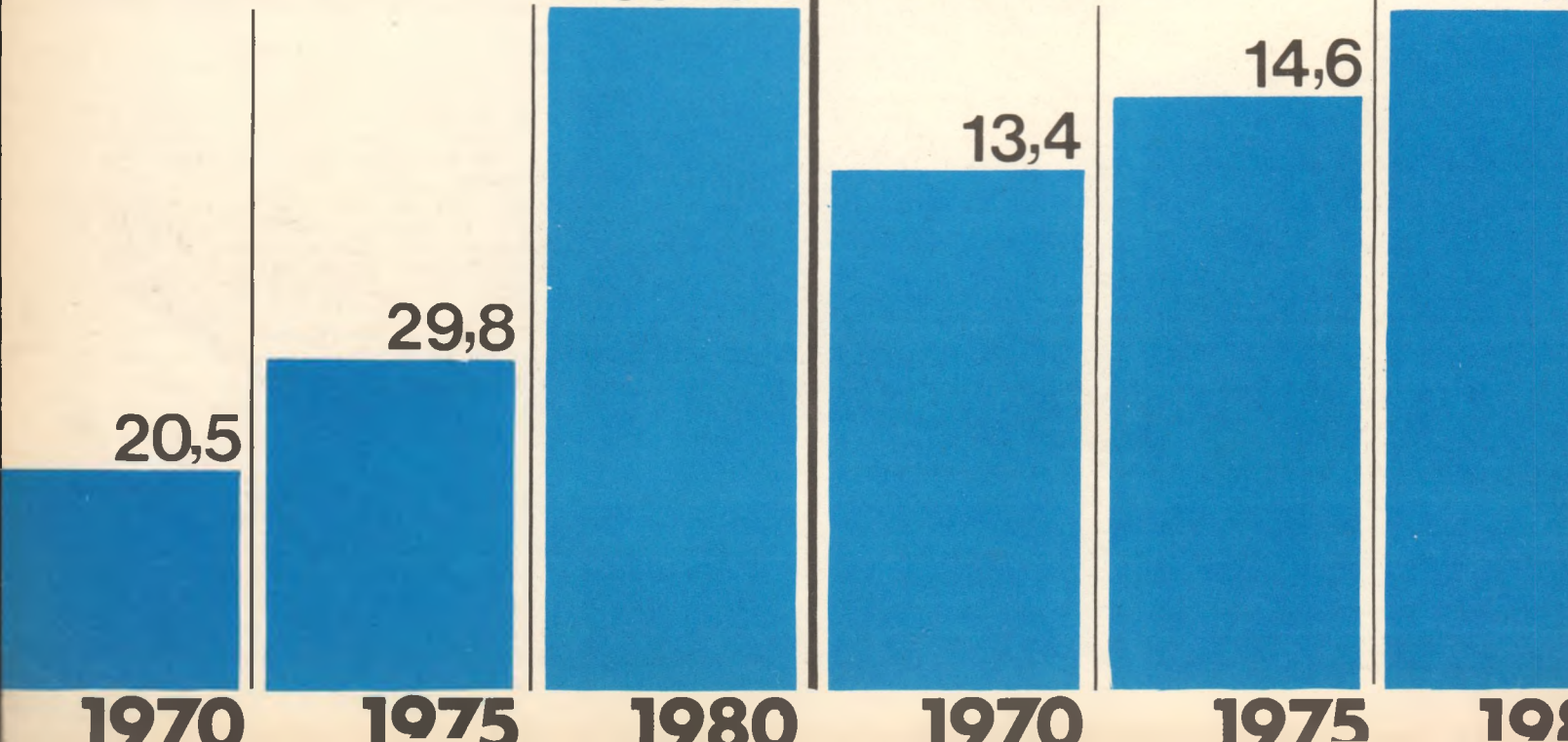

# Activitatea umană și mediul înconjurător

**D**E CIND A ÎNCEPUT să-și scrie istoria pe pereții cavernelor, de-a lungul a sute de secole, omul, în desfășurarea existenței sale a acționat neîncetat asupra naturii înconjurătoare lărgindu-și treptat spațiul de viață, care inițial era limitat. Pe măsură ce, punind în valoare aptitudinile cu care era înzestrat de la natură, a trecut la utilizarea focului și a altor forme de energie, și-a confecționat unelte de lucru, a învățat să pre-

lucreze diferite produse naturale pentru satisfacerea nevoilor de hrană, îmbrăcăminte, locuință, apoi a inventat mijloace rapide de transport și comunicații, omul și-a mărit considerabil nu numai spațiul său de viață ci și intensitatea cu care a acționat asupra mediului înconjurător.

Cu toate acestea, activitatea omenească la nivelul la care se desfășura nu a generat efecte de mari proporții care să de-

pășească posibilitățile de absorbire a acestora de natură. Astfel, deși de-a lungul miilor de ani, popoare și civilizații au răspândit reziduurile rezultate din activităților în mediul înconjurător, totuși activitatea omenească nu a afectat în mod sensibil și ireversibil natura de pe planeta noastră. Ultimul secol, al civilizației tehnice a adus Pământul atît pentru prezent cît și pentru viitor sub semnul gravei amenințări de deteriorare ireversibilă a unora dintre factorii naturii.

## Civilizația modernă presupune prevenirea și combaterea poluării mediului ambiant

REVOLUȚIA TEHNICĂ l-a înzestrat pe om cu forțe uriașe, concurente cu forțele naturii, ceea ce i-a permis acestuia să opereze mari modificări în mediul înconjurător. De asemenea, i-a pus la dispoziție tehnologii și mijloace tehnice care i-au permis să transforme cantități uriașe de materii prime în cantități imense de produse utile dar și în cantități enorme de reziduuri și deșeuri care, depășind capacitatea de absorbire a mediului natural — aer, sol, apă, factori biologici — pot avea consecințe grave. În felul acesta revoluția tehnică și un secol de industrializare progresivă au permis omului să pășească pe o treaptă superioară de civilizație însă prin consecințele negative create a adus grave prejudicii naturii, l-au transformat în inamic al acesteia.

Pe măsura creșterii efectelor negative ale industrializării asupra mediului înconjurător a început să devină evident din ce în ce mai pregnant că dezvoltarea în continuare a civilizației moderne nu este posibilă fără a aborda și rezolva de fond problemele legate de prevenirea și combaterea poluării mediului înconjurător. Creșterea economică și protecția mediului pot și trebuie puse de acord, găsindu-se un echilibru într-o preocupare de satisfacere a necesităților societății industrializate și cea de protejare a mediului înconjurător.

Pentru rezolvarea acestor probleme, în toate țările industrializate sau care pășesc pe calea industrializării au fost create organisme specializate care se ocupă de problemele de conservare și ameliorare a mediului. Guvernele țărilor acționează din ce în ce cu mai multă fermitate, prin reglementări severe pe de o parte, iar pe de altă parte, prin finanțarea de cercetări și acțiuni pentru punerea în aplicare a unor măsuri de prevenire și combatere a poluării mediului înconjurător.

Realizarea de noi obiective industriale (rafinării de petrol, combinate chimice, uzine metalurgice, fabrici de ciment etc.) care prin natura proceselor lor tehnologice conduc la degajări puternice de agenți poluanți, nu este avizată de organele guvernamentale dacă nu sînt asigurate măsurile de prevenire a poluării mediului înconjurător. Penalizări drastice sînt prevăzute și se aplică pentru uzinele sau întreprinderile care prin activitatea lor provoacă poluarea solului cu acumulări de deșeuri, a cursurilor de apă prin deversarea de ape reziduale nepurificate, sau răspîndirea în atmosferă de gaze poluante. De asemenea, se aplică cu strictete principiul „cine poluează plătește” deși de multe ori plata despăgubirilor nu este în măsură să mai permită refacerea factorilor afectați.

În general, lupta contra poluării se efectuează în cadrul unei politici de ansamblu care are în vedere atît dezvoltarea industrială cît și amenajarea și punerea în valoare a naturii și peisajelor naturale, ceea ce pune de acord dezvoltarea economică a țării respective cu protecția mediului înconjurător.

Sume importante sînt cheltuite în fiecare an de țări și firme industriale pentru măsuri de protecție a mediului înconjurător. Cu titlul de exemplu este de menționat că Japonia care este o țară cu grave probleme de poluare cheltuiește sume uriașe; astfel, în 1971 din totalul investițiilor sale au fost alocate pentru mijloace de protecție a mediului 25,3% în siderurgie, 18,1% la centrale termice, 15% la rafinării de petrol, 7,4% la metalurgie neferoasă 5,8% la fabricile de hîrtie etc. Pe ansamblu, investițiile japoneze pentru combaterea poluării au progresat de la 7,5% în 1970 la 11,7% în 1971, la

13,9% în 1972 ajungînd la aproape 15% în 1973. În perioada 1971—1975 a fost alocată pentru probleme de protecție a mediului suma de 3 000 miliarde yeni din care circa 440 miliarde yeni numai pentru anul 1975.

Datorită faptului că poluarea factorilor naturali nu poate fi limitată de granițele naționale problema protecției împotriva poluării are un caracter internațional. Luarea de măsuri unilaterale de către o țară în condițiile în care se produce poluarea factorilor de mediu și în alte țări, este o problemă serioasă a cărei soluție constă în colaborarea internațională pentru prevenirea și combaterea poluării, ca o necesitate a contemporaneității.

Au fost inițiate programe de acțiune ale unor grupări de state, sau ale unor organisme ale O.N.U. pentru combaterea poluării și protecția mediului ambiant. De pildă, au fost elaborate convenții internaționale pentru combaterea poluării cu petrol a mărilor precum și a unor cursuri de apă internaționale. Programul Organizației Națiunilor Unite de sprijinire a creșterii nivelului de trai în țările în curs de dezvoltare constituie un cadru deosebit de favorabil pentru conceperea și aplicarea unui sistem eficient de măsuri pentru protecția mediului înconjurător pe baza unei concepții științifice de sistematizare a noilor localități sau a celor care se dezvoltă și prin crearea unei vaste infrastructuri care să permită achiziționarea de către toate țările interesate a unor instalații și echipamente pentru combaterea poluării mediului ambiant.

## Condiții de muncă și de trai optime

ÎN ȚARA NOASTRĂ, protecția mediului înconjurător este legiferată și constituie o problemă de interes național ca parte integrantă și de importanță deosebită a activității generale de dezvoltare economico-socială planificată a țării, în concordanță cu politica partidului și statului nostru, de construire a societății socialiste multilateral dezvoltate și înaintare a României spre comunism.

Aplicarea cu fermitate de către toate organele și organizațiile din țara noastră, de către toți cetățenii, a măsurilor de protecție a mediului înconjurător asigură păstrarea echilibrului ecologic, menținerea și ameliorarea calității factorilor naturali, dezvoltarea resurselor naturale ale țării și asigurarea unor condiții de viață și de muncă tot mai bune pentru generațiile actuale și cele viitoare.

În țara noastră, odată cu îndeplinirea amplului program de dezvoltare economico-socială a țării, stabilit de cel de-al XI-lea Congres al P.C.R., se aplică un ansamblu de măsuri menite să asigure menținerea și îmbunătățirea calității mediului corespunzător cerințelor ocrotirii naturii și desfășurării armonioase a vieții umane. Suma ce va fi alocată de statul nostru în perioada 1976—1980 pentru investiții în domeniul combaterii poluării mediului înconjurător se ridică la peste 20 miliarde lei, ceea ce ilustrează în mod elocvent importanța acordată de partid și stat acestor preocupări menite să asigure un cadru optim de viață poporului nostru, în prezent și în viitor.

În legătură cu traducerea în viață a acestei politici este prevăzut un amplu program de măsuri practice cum sînt: echiparea instalațiilor din cadrul noilor obiective industriale cu stații de epurare a apelor reziduale, cu mijloace de neutralizare a poluanților aerului, realizarea de sisteme pentru valorificarea substanțială a deșeurilor producției și consumului și de neutralizarea a reziduurilor inutilizabile, realizarea de mij-

loace de transport nepoluante, realizarea de substanțe chimice pentru agricultură, cu nocivitate și remanentă redusă. O serie de alte măsuri sînt prevăzute pentru reducerea zgomotului și vibrațiilor în scintele industriale și în cele de locuit prin realizarea de materiale fonoizolante și fonoabsorbante de calitate superioară. Prin realizarea de mijloace de transport silențioase se va asigura reducerea zgomotului în zonele cu circulație intensă.

Avîndu-se în vedere menținerea echilibrului ecologic, la amplasarea noilor obiective industriale se va acorda atenție protecției florei și faunei din regiunea respectivă, urmărindu-se totodată crearea de zone recreative și de agrement precum și conservarea frumuseților naturale ale patriei.

Totodată, o atenție deosebită se va acorda sistematizării localităților din patria noastră, în lumina problemelor de conservare a mediului și de asigurare a condițiilor optime de muncă și de trai pentru locuitorii țării. Corespunzător politicii sale internaționaliste țara noastră se preocupă de probleme de colaborare internațională și în domeniul protecției mediului înconjurător.

Un domeniu actual al preocupărilor de protecție și de ameliorarea mediului îl constituie într-un număr mare de țări, acela al sistematizării zonelor de locuit și în special a orașelor.

După cum este cunoscut poluarea provocată de activitatea omenească devine importantă cu precădere în zonele urbanizate. Gradul de poluare urbană depinde de la o zonă geografică la alta în funcție de climat, stadiu de dezvoltare industrială, grad de folosire a combustibililor pentru transport și energie, de procedeele folosite pentru eliminarea deșeurilor etc. Printre factorii agravanți ai impurificării mediului urban care acționează în diferite țări și în proporții adeseori îngrijorătoare amintim: insuficiența spațiilor verzi și a parcurilor, starea tehnică deficitară a mijloacelor de transport, condiții necorespunzătoare de locuit, grad redus de igienă, aglomerări prea mari de oameni, lipsa unor servicii adecvate pentru populație etc.

Preocupînd un număr mare de țări, problemele de protecție a mediului în relație cu amplasarea și dezvoltarea judicioasă a zonelor de locuit, sînt abordate la nivel internațional în cadrul unor reuniuni ale specialiștilor în acest domeniu. O astfel de acțiune o constituie Conferința mondială privind așezările umane, ce va avea loc în 1976 la Vancouver în Canada, sub auspiciile Organizației Națiunilor Unite.

## Sistematizarea localităților în strînsă concordanță cu preocupările de protecție a mediului înconjurător

ÎN PREGĂTIREA participării țării noastre la această conferință, în zilele de 9 și 10 sept. a.c. a avut loc la București simpozionul cu tema: „Așezările umane și mediul înconjurător”, organizat de Consiliul Național pentru Protecția Mediului Înconjurător — în colaborare cu Consiliul Național pentru Știință și Tehnologie și Comitetul pentru Problemele Consiliilor Populare.

Prin organizarea acestui simpozion, țara noastră, ca membră a Comitetului de pregătire a Conferinței mondiale din Canada, sprijină în mod activ buna pregătire a acestei manifestări de un deosebit interes umanitar, a cărei tematică abordează problemele majore ale dezvoltării așezărilor umane din țările în curs de dezvoltare.

Prin lucrările sale, la care și-a adus contribuția un număr mare de specialiști — ingineri, arhitecți, chimiști, fizicieni, medici, biologi, economiști, cercetători, proiectanți, cadre din învățămînt și din agricultură etc. — simpozionul, în cadrul căruia au fost prezentate peste 90 de comunicări științifice, a constituit o adevărată tribună de afirmare a preocupărilor și realizărilor din țara noastră, în domeniul cercetărilor și aplicațiilor practice privind asigurarea unor condiții cît mai bune de sănătate și confort pentru populație, prin măsuri de combatere a poluării produse de activitatea economico-socială și de procesele biologice asupra factorilor naturali și asupra mediului din jurul și interiorul așezărilor omenești.

Lucrările simpozionului au abordat nenumărate fațete ale problemei sistematizării centrelor locuite, astfel ca în condițiile desfășurării unei puternice activități economico-industriale, să nu aibă de suferit colectivitatea umană și nici estetica și conținutul de viață al naturii. Comunicările din cadrul simpozionului au prezentat preocupări din țara noastră legate de: dezvoltarea în perspectivă și sistematizarea așezărilor urbane, protecția mediului înconjurător prin activitatea de sistematizare, aspectele actuale ale orașului și satului în procesul de urbanizare, utilitatea socială a terenurilor urbane, optimizarea folosirii perimetrului constructibil în localități cu activitate poluantă, prognozarea evoluției mediului de zgomot al traficului rutier în București, modelarea sistemelor de spații verzi în orașele cu atmosferă poluată, fundamentarea deciziilor de amplasare a ansamblurilor de locuințe în localitățile

industriale, a parcurilor naturale în jurul localităților urbane ca mijloc de combatere a poluării atmosferei localităților, protecția mediului acvatic în corelație cu activitatea industrială etc.

O serie de comunicări au scos în evidență necesitatea creșterii continue a gradului de confort al locuitorilor prin mijloace care să asigure reducerea pînă la eliminare a influenței factorilor poluanți asupra așezărilor umane. A fost evidențiată, de asemenea, prin numeroase comunicări, necesitatea echipării tehnico-edilitare complexe a localităților cît și necesitatea dotării instalațiilor tehnologice industriale cu sisteme eficiente de limitare a influenței factorilor poluanți în mediul înconjurător.

O serie de comunicări au relevat necesitatea păstrării nealterate a cadrului biologic natural și, în principal, conservarea pădurilor din imediata vecinătate a marilor orașe, asigurîndu-se în felul acesta o regenerare masivă a oxigenului atmosferic precum și reținerea substanțelor poluante volatile, atennuarea zgomotului industrial și urban; prin conservarea și sporirea fondului silvic realizîndu-se, de asemenea, și importante efecte economice și mijloace de agrement.

Axîndu-se pe problema amplasării raționale a așezărilor omenești în raport cu sursele poluante, o serie de comunicări au pus în evidență necesitatea zonării teritoriului afectat de factori poluanți, delimitîndu-se zone de control și zone de securitate în cadrul cărora să nu se amplaseze așezări umane.

În legătură cu poluarea care poate să apară ca urmare a utilizării pesticidelor și îngrășămintelor chimice în agricultură și silvicultură, unele rapoarte au evidențiat necesitatea supravegherii permanente a calității solului precum și a calității apelor de suprafață și subterane.

Prezentînd rezultate ale unor cercetări cu aplicabilitate imediată, o serie de comunicări s-au referit la: combaterea poluării termice a apelor cauzată de răcirea în circuit deschis a condensatorilor de la centralele termoelectrice; valorificarea căldurii fizice a gazelor reziduale și a particulelor în suspensie rezultate la procese tehnologice din siderurgie, metalurgia neferoasă și la fabricarea cimentului; colectarea, transportul, depozitarea, tratarea și valorificarea deșeurilor solide menajere; realizarea de noi procedee, instalații, agregate, dispozitive și sisteme de prevenire a răspîndirii și acționării în mediul înconjurător, a unor factori poluanți.

Referîndu-se la efectele dăunătoare pentru cadrul biologic natural și pentru organismul omenească, produse ca urmare a activității unor factori poluanți printre care zgomotele, vibrațiile și radiațiile ionizante, comunicările în care au fost abordate aceste probleme au scos în evidență necesitatea amplasării cît mai judicioase a așezărilor omenești în raport cu mișcările de poluare precum și adoptarea de mijloace de protecție împotriva acestor factori, realizîndu-se astfel o creștere a gradului de confort a locuitorilor.

Concluzia principală care s-a desprins pe marginea lucrărilor simpozionului este aceea că, preocupările privind construcția de așezări umane și cele referitoare la supravegherea, prevenirea și combaterea degradării mediului înconjurător trebuie să se integreze organic în politica generală de dezvoltare economică și socială planificată a țării noastre, cu respectarea de către toți factorii răspunzători, din economia națională, a legislației în vigoare privind menținerea și ameliorarea calității mediului înconjurător.

O altă concluzie este aceea că datorită complexității problemelor care se pun la sistematizarea așezărilor umane, cu luarea în considerare a problemelor legate de conservarea calității mediului înconjurător, se impune adîncirea cu consecvență a cercetărilor în acest domeniu, prin abordarea lor în colective pluridisciplinare și prin integrarea aportului activităților de cercetare, proiectare, învățămînt, producție din acest domeniu.

★

În concordanță cu cerințele dezvoltării economiei țării noastre este necesar ca prin colective multidisciplinare puternice să se abordeze și să se rezolve, la nivelul importanței acordate și al eforturilor făcute de statul nostru, problemele de interes actual ca: utilizarea rațională a resurselor naturale în concordanță cu cerințele menținerii și îmbunătățirii calității mediului înconjurător, asigurarea condițiilor de refacere a resurselor naturale regenerabile, îmbinarea organică a criteriilor de eficiență economică cu cele de ordin social în activitatea de sistematizare a teritoriului și localităților urbane și rurale, adoptarea de tehnologii de producție care să nu provoace poluarea mediului înconjurător, fabricarea de instalații și dispozitive eficiente pentru supravegherea, prevenirea și combaterea degradării mediului înconjurător în vederea echipării instalațiilor tehnologice generatoare de poluanți, recuperarea și valorificarea substanțelor utilizabile conținute în deșuri sau reziduuri industriale și menajere, neutralizarea și depozitarea reziduurilor nerecuperabile, echiparea mijloacelor de transport cu dispozitive de combatere a poluării, producerea de pesticide și îngrășăminte chimice nepoluante sau cu nocivitate remanentă cît mai redusă etc.

dr. C. RUSIN

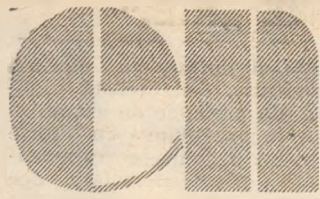

**ECONOMIE  
NATIONALĂ**

# CUM SE ACȚIONEAZĂ ÎN ÎNTREPRINDERI PENTRU REDUCEREA CONTINUĂ A CHELTUIELILOR MATERIALE ?

**O** PROBLEMA de bază a dezvoltării noastre economice în prezent și viitor este ridicarea pe o treaptă mereu mai înaltă a eficienței întregii activități de producție, obținerea unor rezultate maxime cu eforturi materiale cât mai mici. Calea principală pentru atingerea acestui obiectiv major o constituie reducerea continuă a tuturor costurilor de producție și, în special, a cheltuielilor materiale.

În cuvîntarea rostită la plenara comună a C. C. al P.C.R. și Consiliului Suprem al Dezvoltării Economice și Sociale a României din iulie a.c., tovarășul Nicolae Ceaușescu, referindu-se la necesitatea ridicării eficienței întregii activități economice, a subliniat că : „In cincinalul următor, ponderea cheltuielilor materiale în produsul social va trebui să scadă de la 57,4 la sută la 53,8 la sută. Ținînd seama că și această prevedere trebuie considerată minimă, este necesar să fie depuse eforturi susținute pentru a realiza o reducere și mai substanțială a cheltuielilor materiale. Aceasta constituie un factor hotărîtor al creșterii veniturilor naționale și al ridicării mai rapide a nivelului de trai material și spiritual al poporului. Nu trebuie uitat faptul că, la nivelul anului 1980, scăderea cu un singur procent a

ponderii cheltuielilor materiale echivalează cu un venit național suplimentar de 13—14 miliarde lei”.

În lumina acestor prețioase indicații date de partid, de secretarul său general, revista noastră a organizat recent, cu sprijinul Comitetului județean Brăila al P.C.R., o dezbatere cu specialiști din principalele întreprinderi industriale din județ. Discuțiile au fost purtate, în principal, pe următoarele probleme :

● **ACȚIUNI ÎNTREPRINSE ÎN ÎNTREPRINDERI PENTRU REDUCEREA CHELTUIELILOR MATERIALE, GOSPODĂRIREA RAȚIONALĂ A TUTUROR MATERIILOR PRIME, COMBUSTIBILULUI ȘI ENERGIEI ELECTRICE ;**

● **PROBLEME CARE ÎȘI AȘTEAPTĂ REZOLVAREA ;**

● **MĂSURI ADOPTATE PENTRU ÎNTENSIFICAREA ACȚIUNILOR CE VIZEAZĂ OBȚINEREA UNOR NOI REALIZĂRI PE LINIA SPORIRII EFICIENȚEI ECONOMICE.**

## I. Coordonatele unor realizări

ÎNTRECEREA SOCIALISTĂ desfășurată pentru realizarea cincinalului înainte de termen a mobilizat larg colectivele de oameni ai muncii din județ pentru depistarea și punerea în valoare atât a rezervelor de sporire a producției, cât și a celor de ridicare a eficienței economice.

— În perioada celor 8 luni care au trecut din 1975 — a arătat în cuvîntul său tovarășul Ștefan Ilieș, secretar cu probleme economice — a fost realizată la nivelul județului o producție globală suplimentară de peste 75 milioane de lei, concretizată în obținerea de produse de o deosebită importanță pentru economia națională : 121 milioane kWh energie electrică, 6,45 mii tone țifei, 6,4 milioane mc gaze de sondă, peste 2 000 tone oțel brut, 7 900 tone laminate finite pline, peste 580 tone rețele cord, 1 milion lei mobilier lemn, 1,7 milioane lei confecții ș.a. Acțiunile ce se desfășoară, în continuare, pe multiple planuri vor permite să se obțină pînă la sfîrșitul anului o producție globală suplimentară de 2537 milioane de lei. Un număr de 11 unități industriale, cu pondere însemnată în economia județului, au îndeplinit la acest indicator prevederile cincinalului înainte de termen.

De asemenea, în intervalul 1971—1975 s-a obținut, față de planul inițial, o producție marfă suplimentară de peste 5 miliarde lei, cincinalul fiind îndeplinit la acest indicator, pe ansamblul județului, la 1 iulie a.c.

Înscrierea accentuată a economiei județului pe cordonatele eficienței și în viitorul cincinal este pregătită de pe acum prin nivelul ridicat ce se obține la toți indicatorii încă în acest an. Față de 1970 productivitatea muncii înregistrează o creștere de 44,5%, corespunzător unui ritm mediu anual de creștere de 7,6%. Au fost obținute rezultate favorabile și în reducerea substanțială a cheltuielilor de producție : în acest an volumul cheltuielilor la 1 000 de lei producție-marfă în indus-

trie va fi cu 97.1 lei mai mic decît cel obținut în 1971.

În structura cheltuielilor de producție ale întreprinderilor analizate o pondere substanțială o dețin cheltuielile materiale, care variază între 77 și 92%. Aceste cheltuieli se micșorează în 1975, la nivelul

alte — respectiv Întreprinderea de utilaj greu „Progresul” și Șantierul naval (care au o pondere mare în producția materială a județului) — nu s-au înscris în cifrele planificate la acești indicatori de bază.

## II. Economisirea materiilor prime și a materialelor — căi de acțiune, rezultate

DISCUȚIILE din cadrul dezbaterii au curat multiplele căi utilizate, după specificul producției, pentru obținerea unor rezultate cât mai bune în reducerea cheltuielilor materiale, îndeosebi prin economisirea materiilor prime, materialelor, combustibilului și energiei. Iată câteva din acestea.

### ● Asimilarea de produse...

— În unitatea noastră, a arătat tovarășul Gheorghe Petcu de la întreprinderea „Laminorul”, activitatea a fost orientată, în principal, spre asimilarea de produse noi care, pe de o parte, să corespundă cât mai bine cerințelor beneficiarilor, iar pe de altă parte, să înglobeze cât mai puțin metal. Acțiunea de însușire a noi produse cuprinde, în general, profilele laminate. La secția Laminor II, de pildă, asimilările din acest an, cât și cele prevăzute în viitor, privesc laminarea de noi mărci de oțeluri aliate solicitate de industria construcțiilor de mașini, chimică și electrotehnică. Deși cererile beneficiarilor noștri nu se axează pe lungimi fixe, totuși am acordat o atenție deosebită tehnologiei de debitare a materiei prime, în special la produsele laminate la lungimi fixe. Acest procedeu s-a dovedit deosebit de eficient, întrucît numai pe această cale s-au economisit, în primele 7 luni ale anului, 127 tone de metal”.

### La DEZBATERI AU PARTICIPAT :

Ștefan ILIEȘ, secretar cu probleme economice al Comitetului județean Brăila al P.C.R. ; Vasilica VILCU, vicepreședinte și Nicolae CĂRAUȘU, instructor de specialitate, Consiliul județean de control muncitoresc al activității economice și sociale.

Gheorghe PETCU, șef serviciu plan la întreprinderea „Laminorul” ; Florea MĂLĂIN, inginer șef, serviciul pregătirea fabricației și Constantin NANTU, șef atelier proiectare, tehnologie, producție de unicate, la întreprinderea „Progresul” — Brăila ; Petre BULECI, șef atelier proiectare-tehnologie și autoutilare la Șantierul Naval ; Constanta ISAI, inginer șef și Vasile BANGALĂ, contabil șef la Întreprinderea de confecții ; Iermia CĂMPEAN, directorul Combinatului de fibre artificiale.

Din partea redacției la discuții au luat parte Vasile BOESCU, redactor de rubrică și Bogdan PĂDURE, redactor.

județului, cu 24.6 lei la 1 000 de lei producție-marfă față de realizările din 1971. Rezultatele globale obținute pînă acum în reducerea cheltuielilor materiale au contribuit la obținerea pe primele 7 luni ale acestui an a unui beneficiu suplimentar pe ansamblul județului de peste 129 milioane lei”.

Fără îndoială, la aceste rezultate favorabile aportul fiecărei întreprinderi a fost diferit (tabelul nr. 1). Dacă majoritatea întreprinderilor au redus substanțial prețul de cost total față de nivelul planificat și au diminuat simțitor cheltuielile materiale, obținînd astfel importanțe economii,

Tabel nr.1

Stadiul realizării prețului de cost pe primele 7 luni ale anului 1975

	Realizarea prețului de cost total față de nivelul planificat -mii lei-	Realizarea cheltuielilor față de nivelul planificat -mii lei-	Economii obținute (unități naturale)	Materii prime	Combustibili și energie
Întreprinderea „Laminorul”	- 355	- 1835	127 t laminat	-	-
Întreprinderea de utilaj greu „Progresul”	+3387	-21452	7,8 t <sup>x</sup> metal	1,5 t benzină/1000 t km 254 kWh/t 1 t/L Gal aburi	
Șantierul naval	+17768	+22503	-	1,8 t benzină/1000 t km	
Combinatul de fibre artificiale	-57690	-118872	-	...	
Unitatea de celuloză și hârtie	- 3390	- 2792	-	3,3 t benzină/1000 t km 1410 t.c.c./t.paste celulozice 439 t.c.c./t.hârtie	
Întreprinderea de confecții	- 179	- 2743	-	4,0 t benzină/1000 t km.	

x) la construcții de excavatoare hidraulice

● ...și tehnologiile noi

— „Prin re proiectarea unor produse, sublinia tovarășul Florea Mălăin, ing. șef la pregătirea fabricației de la „Progresul-Brăila, am obținut economii importante de metal (prin înlocuirea excavatorului hidraulic P 401 cu cel modernizat P 602, economii de 0.109 t/buc.; prin înlocuirea excavatorului hidraulic S 601 cu S 602 economii de 0,173 t/buc.; prin modernizarea macaralei graifâr cu polip M. G. 603 o economie de 0.274 t/buc. ș.a.). Economii de metal realizate la nivelul unui an sînt de peste 200 t. Paralel am fost introduse în secțiile calde tehnologii noi care au avut, de asemenea, efecte favorabile asupra reducerii consumului de metal. Astfel, prin folosirea unui material termoizolator (care printr-o acțiune fizico-chimică menține timp mai îndelungat temperatura de topire a oțelului lichid la maselotă) obținem piese calitativ superioare, fără defecte, și un consum de metal lichid redus pe unitatea de produs.

Ne-am preocupat de promovarea unor tehnologii avansate în secția de forje. Astfel, prin extinderea forjării în matrite la peste 90% din repere, obținem nu numai economii de metal, dar și o calitate superioară a pieselor forjate; în același timp, forjarea profilată a unor bandaje pe presele hidraulice a dus la reducerea adaosurilor de prelucrare, realizîndu-se o economie de peste 60 tone de metal la reperele executate în 1974 și sem. I 1975. În sfîrșit, prin îmbunătățirea planului de croire, extinderea sudurii automate cu strat protector de CO<sub>2</sub>, cit și prin reducerea adaosurilor de prelucrare, s-au obținut în secțiile prelucrătoare la reze economii, în perioada anului 1974 — sem. I 1975, de peste 480 tone.

O atenție deosebită a fost acordată reducerii indicilor de consum de metal. Atelierele de debitare fiind dotate cu utilaje de mare perforanță, asigură o croire la cote finale, reducînd astfel mult adaosurile de prelucrare. În prezent debitarea materialelor se face centralizat atît pentru table, cit și pentru profile. Această a permis aplicarea planului de croire pentru produse de serie în loturi optime, obținînd un coeficient de utilizare a metalului de peste 90%, iar la produsele unicate de circa 80%.

Deși prin măsurile luate am obținut

unele progrese, nu putem fi totuși mulțumiți, deoarece în această perioadă nu ne-am încadrat în sarcina de reducere a prețului de cost total. Buncără, rebaturile în semestrul I 1975 s-au menținut la nivelul din semestrul I 1974, înregistrîndu-se pierderi de circa 400 tone metal. Ponderea lor cea mai ridicată se localizează în secțiile de turnătorii și secția de osii montate“.

— „La noi, a relevat Petre Buleci, șef atelier proiectare, tehnologie și autoutilare de la Șantierul naval s-a acționat pe multiple planuri pentru diminuarea cheltuielilor materiale. Voi aminti doar cîteva: dezvoltarea activității de cercetare proprie în cadrul unității, revizuirea și perfecționarea albumelor de croire a tabelor și pro-

filelor, experimentarea montării blocsecțiilor pe cală fără adaosuri tehnologice, utilizarea standurilor universale valabile pentru orice tip de secție de nave, extinderea debitării tabelor la mașinile automate după clișeu etc. Tot pentru economisirea metalului s-a acționat pe linia înlocuirii de piese turnate cu piese forjate, a contragreutăților de la macarale cu cutii umplute cu tînder (praf de metal și alice sparte) și înlocuirii plăcilor de alamă de la scările cargourilor cu plăci PVC etc. Și totuși, paradoxal, unificarea noastră apare cu depășiri ale cheltuielilor. Asupra acestei probleme vom reveni“.

● O rațională folosire a țesăturilor

— „Ținînd seama de specificul activității noastre, a subliniat tov. Constantin Isai, de la Întreprinderea de confecții, ne-am îndreptat eforturile spre folosirea rațională a țesăturilor destinate diferitelor confecții. În acest scop, prin încadrarea judicioasă a tiparelor în vederea reducerii pierderilor tehnologice, sortarea țesăturilor pe lățimi din cm în cm, în scopul folosirii cit mai complete a acestora, încadrarea combinată a mai multor mărimi pe aceeași suprafață în vederea diminuării pierderilor, s-a realizat o reducere a pierderilor la tăieri, gospodărirea mai judicioasă a materialelor auxiliare etc. Numai în primele 7 luni din acest an am economisit, în acest mod, 9200 m<sup>2</sup> țesături“.

III. Rezerve potențiale ce pot fi mai bine fructificate

SUBLINIIND succint principalele acțiuni întreprinse, măsurile aplicate și rezultatele dobîndite în activitatea de gospodărire judicioasă a materiilor prime și a materialelor, de reducere a consumurilor specifice, participanții la dezbateri au relevat și unele neajunsuri pe care le înțîmpină și a căror înlăturare ar fi de natură să ducă la obținerea de noi și importante rezultate.

— „Față de diversitatea mare a produselor pe care le executăm, a arătat Constantin Nantu, de la Întreprinderea de utilaj greu „Progresul“, nu toate elemen-

tele standardizate și tipizate se execută de unități specializate. Din această pricină o bună parte din organele de asamblare standardizate le executăm cu forțe proprii, dar neavînd o dotare corespunzătoare, înregistrăm pierderi tehnologice mari, care generează risipă de metal. Înțîmpinăm, de asemenea, greutăți la achiziționarea unor materiale în special atunci cînd este vorba de cantități neavogabile și de calități mult diversificate. Unitățile siderurgice refuză asemenea comenzi pe motivul că își diminuează indicii de utilizare a laminoarelor. Ar fi necesar, după părerea mea, ca astfel de materiale să existe în stocuri la bazele județene de aprovizionare“.

— „Unele probleme care afectează eficiența activității, a subliniat tovarășul Petre Buleci, de la Șantierul naval, sînt și la noi. Deși, în acest an am realizat importante economii prin reducerea normelor de consum de materiale și manoperă, acestea nu se regăsesc în activitatea noastră, datorită unor factori independenți de întreprindere. Au fost, de pildă, reasezate la un nivel superior prețurile la principalele ansamble și subansamble pe care le achiziționăm prin cooperare de la unitățile din țară, cit și din import, în timp ce prețul produselor noastre nu s-a reasezat proporțional.

Ca urmare, în loc să înregistrăm economii, care de fapt există, de peste 12 milioane lei pe cargou, înregistrăm pierderi la prețul de cost. Socot că aceste probleme ar trebui să stea în atenția factorilor de decizie — respectiv ministerului nostru, C.S.P., Ministerului Finanțelor, Comitetului de stat pentru prețuri etc. — pentru ca ele să fie cit mai grabnic rezolvate. Și o ultimă problemă. Centrala siderurgică ne livrează tablă la toleranțe pozitive, fapt ce conduce la risipă de metal. Noi dorim să ne livreze această materie primă și la toleranțe negative sau lungimi fixe, acțiunea fiind mai economică poate nu atît pentru unitatea furnizoare, cit mai ales pentru economia națională“.

— „La noi, a arătat tovarășul Iermia Câmpean, directorul Combinatului de fibre artificiale, acțiunea de reducere a cheltuielilor materiale este influențată negativ de greutățile întîmpinate în aprovizionare. Nu am primit la timp, de pildă, sulf de la Centrala de aprovizionare și livrare a produselor chimice București, fapt care a condus la plata unor locații C.F.R. Nelivrîndu-ni-se ritmic materialele, în unele perioade sosesec vagoane care depășesc capacitatea frontului de descărcare. La leșie sodă, Centrala industrială de produse anorganice Rm. Vilcea are în prezent o restanță de peste 1000 t. Această întîrziere conduce la introducerea directă a acestei leșii în procesul de producție, fără a mai putea fi condiționată, cum este normal, lucru ce influențează negativ și calitatea celofibrei. O altă întîrziere — este vorba de mangan — o are întreprinderea „Solventul“-Timișoara, restanța ridicîndu-se la peste 300 t; aceasta a făcut să ne aprovizionăm cu mangan din altă sursă, dar cu cheltuieli mult mai ridicate“.

— „Nu vreau să spun deloc că noi am făcut totul pentru reducerea consumului de materii prime și materiale auxiliare. Dimpotrivă, avem încă multe rezerve materializate și în existența unor stocuri de produse finite, a relevat tovarășul Vasile Bangală de la Întreprinderea de confecții. Pentru ca activitatea noastră să se soldeze cu rezultate din ce în ce mai bune, se pune problema ca, alături de efortul propriu pentru ridicarea calității, și marfa pe care o primim — respectiv materia primă — să fie de un nivel calitativ corespunzător. Or, cu prilejul unei recente

analize, unde au participat reprezentanții din unitățile furnizoare de țesături: „Dacia”-București, „Textila”-Pitești, Întreprinderea textilă-Arad, „Textila”-Botosani, „Palas”-Constanța, „Aurora”-București — au fost scoase în evidență foarte multe defecte la țesăturile primite (rărituri, nuanțe diferite de culoare pe aceeași bucată, capete de ață etc.)”.

#### IV. Măsuri și acțiuni de viitor

STRĂDUINDU-SE să îndeplinească în cele mai bune condițiuni sarcinile de plan pe acest an, întreprinderile județului Brăila, iau de pe acum măsuri în perspectivă pentru a obține în 1976 — primul an al viitorului cincinal — rezultate mai bune pe linia reducerii cheltuielilor de producție, îndeosebi a celor materiale.

În primul rând, este vorba de **reducerea normelor de consum**. S-au făcut, fără îndoială, multe în această direcție în întreprinderile respective pentru diminuarea lor. Dar, ceea ce vrem să relevăm este faptul că, totuși, **nivelul unor norme de consum nu este stabilit corespunzător, că în multe locuri în structura acestora predomină cele departamentale și, mai ales, cele interne (uzinale), care sînt încă largi, multe din ele neavînd o fundamentare tehnico-științifică**. În tabelul nr. 2, este prezentată situația din întreprinderile analizate.

TABEL NR. 2

Structura normelor de consum în anul 1975

	Norme de consum		
	De stat	Deper-tame-țale (uzi-tale)	Interne (uzi-tale)
Întreprinderea „Laminorul”	14,0	19,4	66,6
Întreprinderea de utilaj greu „Progresul”	76,0	15,0	9,0
Sentierul naval	12,0	-	8,0
Combinatul de fibre artificiale	9,1	3,3	87,6
Unitatea de celuloză și hîrtie	-	72,0	28,0
Întreprinderea de confecții	-	-	100,0

Așa cum s-a subliniat la plenara comună a C.C. al P.C.R. și Consiliului Suprem al Dezvoltării Economice și Sociale a României din iulie a.c. se impune să fie extinsă, în continuare, normarea consumului de materii prime, îmbunătățirea permanență a normelor, în pas cu cerințele progresului tehnic. În acest sens întreprinderile, centralele și ministerele sînt chemate să stabilească mai multe norme departamentale, în locul celor uzinale.

O altă problemă legată de reducerea cheltuielilor materiale o constituie **volumul încă mare de rebuturi la unele întreprinderi**, care afectează direct consumul de materii prime și reclamă cheltuirea de însemnate fonduri pentru recondiționarea lor.

Ce se desprinde de aici, încotro se cer îndreptate eforturile? **Investigațiile noastre au relevat că nu întotdeauna se respectă documentația tehnică de execuție, că spiritul de răspundere al executanților nu se ridică la nivelul cerut, că asistența tehnică nu se face încă suficient de simțită în toate schimburile**. De asemenea, că, în unele locuri, calitatea unor produse nu se situează la nivelul cerințelor și nu întotdeauna se acționează cu fermitate pentru înlăturarea deficiențelor existente.

Desigur, în general în întreprinderile analizate s-au dobîndit realizări de seamă în gospodărirea mai bună a materiilor prime și materialelor. De aceea, reduce-

rea cheltuielilor materiale, **diminuarea normelor de consum impun analizarea distinctă, în fiecare întreprindere, a tuturor posibilităților, luarea acelor măsuri care nu numai pe ansamblu, ci în fiecare compartiment, secție și loc de muncă să conducă la rezultate din cele mai bune**.

Pentru viitor, așa cum au relevat interlocutorii noștri, în fiecare întreprindere, potrivit specificului activității, au fost întocmite planuri de măsuri concrete pe această linie, iar aplicarea lor se va face încă din acest an. La întreprinderea „Laminorul”-Brăila, de pildă, se va persevera, printre altele, pe linia extinderii laminării profilelor destinate cojirii în toleranțe restrînse (se estimează astfel obținerea unei economii de 300 tone/an); laminarea oțelurilor de rulmenți cu garantarea probei de refulare direct din laminare (economii de metal circa 200 tone/an); relaminarea barelor răcite pe linia de laminare Laminor II și în perspectivă confecționarea unui cuptor de mică capacitate la secția Laminor I (economii estimate — 200 tone/an).

Măsuri importante sînt prevăzute și la Uzina electrică Brăila-Chișcani. Aici, pentru diminuarea cheltuielilor cu reparațiile și întreținerile, în atelierul mecanic se vor confecționa piese de schimb, micșorîndu-se astfel volumul pieselor achiziționate de la alte întreprinderi sau din import. De asemenea, se va mări volumul recondiționărilor de piese de schimb în vederea reducerii consumului de metal.

La Întreprinderea de confecții vor fi revizuite periodic consumurile la produsele cu pondere mare, reproiectate unele tipare în vederea croirii fixe (fără rezerve de rihtuire), raționalizate consumurile la ață, nasturi și alte materiale auxiliare.

**Important este ca toate acțiunile să fie finalizate din vreme, ca măsurile preconizate să fie neîntîrziat puse în aplicare**. Subliniem acest lucru deoarece faptele au demonstrat că în anumite întreprinderi unele măsuri, deși judicios gândite — și care ar fi avut o influență hotărîtoare asupra reducerii cheltuielilor materiale — au fost aplicate cu întîrziere, sau au rămas pur și simplu înscrise pe hîrtie. Este cazul cu unele planuri privind economisirea energiei electrice și a combustibililor. La Întreprinderea de utilaj greu „Progresul”, de pildă, unde s-au consumat suplimentar în primul semestru, față de prevederile de plan, 5 700 t c. e. și 3 750 MWh, nu a existat suficientă preocupare pentru realizarea măsurilor de raționalizare a consumurilor energetice stabilite. Din cele 14 măsuri scadente pînă la sfîrșitul semestrului I din 1975, nu au fost realizate 8, care ar fi adus o economie de 7 400 t c. e./an. La fel se prezintă situația și la U.C.H. Brăila. Aici din 12 măsuri scadente nu au fost realizate 4, care de asemenea ar fi adus o economie de 4 000 t c. e. an.

Adoptarea măsurilor prezentate, precum și a altora, demonstrează evident faptul că oamenii muncii din unitățile economice din județul Brăila sînt hotărîți să nu precupețească nici un efort pentru a realiza cu eficiență sporită sarcinile de plan pe 1975 și de a pregăti minuțios producția anului viitor. În acest fel, economia brăileană aduce o contribuție de preț la înlăturarea politicii partidului de ridicare a patriei pe noi trepte de civilizație și progres.

V. BOESCU  
L. TINTEA  
B. PĂDURE

## DIN CRONICA ÎNTECERII

### CU CINCINALUL INDEPLINIT

● Numărul unităților industriale, agricole, de construcții, transport și comerciale din județele **Bacău, Neamț și Vrancea** care și-au îndeplinit sarcinile de plan pe întregul cincinal a ajuns la 70. Numai cele 25 de mari unități industriale din județele Bacău și Vrancea, care au atins mai de mult cotele finale ale cincinalului, au obținut o producție suplimentară în valoare de 4,5 miliarde lei.

● 15 mari întreprinderi din județul **Arad** au raportat pînă acum îndeplinirea înainte de termen a sarcinilor de plan pe întregul cincinal. Industria arădeană, care și-a realizat mai devreme și angajamentele asumate în întrecerea socialistă pe 1975, va pune la dispoziția economiei naționale, pînă la sfîrșitul anului, o producție suplimentară în valoare de două miliarde lei.

● **Centrala minereurilor din Leva**, care a atins din luna august cotele finale ale cincinalului, raportează un nou succes de prestigiu: îndeplinirea înainte de termen a sarcinilor de plan pe 3 trimestre. Pînă la finele lunii septembrie colectivele unităților miniere aparținătoare centralei vor realiza o producție industrială suplimentară în valoare de peste 74 milioane lei.

● Și **Întreprinderea constructoare de mașini din Reșița** și-a îndeplinit planul de producție pe întregul cincinal. Pînă la sfîrșitul anului această unitate va realiza peste prevederile perioadei 1971—1975 agregate energetice, motoare și alte utilaje complexe în valoare de 800 milioane de lei.

● **Întreprinderea de materiale pentru construcții Brașov** a atins cotele finale ale cincinalului la producția globală. Sporul de producție obținut și avansul cîștigat va da posibilitatea muncitorilor, inginerilor și tehnicienilor să realizeze, pînă la finele anului, o producție globală suplimentară în valoare de 45 milioane lei.

● **Lucrătorii forestieri din unitățile de exploatare și transport din județul Caraș-Severin** au atins cotele finale ale planului cincinal. Pe această bază, I.F.E.T. Caransebeș va livra pînă la sfîrșitul anului, peste prevederile perioadei 1971—1975, o producție-marfă în valoare de 100 milioane lei, spor care se va obține în cea mai mare parte pe seama creșterii indicilor de utilizare a masei lemnoase, precum și a măririi volumului de produse forestiere prelucrate în unitățile proprii.

● Cotele planului cincinal au fost atinse și de **Întreprinderea textilă Arad**, succes care incununează eforturile colectivului acestei mari unități a industriei ușoare pentru utilizarea cu maximum de randament a capacităților sale tehnico-productive. Avansul înregistrat creează condiții pentru livrarea în plus, față de prevederile cincinalului, a unor produse textile în valoare de peste 210 milioane lei.

Creșterea eficienței noilor obiective industriale necesită

# SCURTAREA PERIOADEI DE ATINGERE A PARAMETRILOR PROIECTAȚI

**A** FLATĂ ÎN PLIN PROCES de dezvoltare multilaterală, în ritm înalt a economiei, de accentuare a laturilor intensive ale producției, de modificare profundă a structurilor economice, România socialistă alocă o importantă parte a venitului național pentru realizarea unor ample programe de investiții. În acest an, de pildă, volumul total al investițiilor în economia națională se ridică la circa 143 miliarde lei, ceea ce contribuie la construirea unor noi și importante obiective economice și social-culturale, la perfecționarea bazei tehnice a producției, la valorificarea superioară a resurselor naturale și de muncă ale țării.

Apare cit se poate de explicabilă în aceste condiții importanța deosebită pe care o are folosirea eficientă a fondurilor alocate, obținerea de pe fiecare leu investit a unor rezultate economice cât mai ridicate. Atingerea acestor obiective necesită participarea coordonată și activă a numeroși factori din diverse ramuri industriale, pune în fața proiectanților, constructorilor și colectivelor din întreprinderi răspunderi deosebit de mari pentru îndeplinirea riguroasă și integrală a planului de investiții, darea în funcțiune la termenele planificate a tuturor obiectivelor, atingerea indicatorilor tehnico-economici prevăzuți la fiecare instalație.

## I

INTRAREA ÎN FUNCȚIUNE a unui obiectiv reprezintă o etapă foarte importantă în procesul de realizare a unei investiții, dar nu ultima. Finalizarea oricărei investiții nu poate fi considerată ca realizată decât și numai în măsura în care parametrii tehnico-economici (producția, productivitatea muncii, prețul de cost etc.) au atins nivelul proiectat; iar scurtarea perioadei de atingere a parametrilor stabiliți se înscrie ca un factor hotărâtor pentru îndeplinirea înainte de termen a cincinalului, introducerea în circuitul economic a unor cantități suplimentare de produse, necesare diferitelor sectoare ale economiei sau pentru export, obținerea de acumulare peste plan, într-un cuvânt pentru sporirea eficienței economice.

Ce s-a întreprins pentru ca noile obiective și capacități de producție să intre mai repede în funcțiune și să funcționeze încă de la bun început la potențialul lor maxim și care sînt rezultatele obținute în acest domeniu?

Analizînd lucrurile din acest punct de vedere observăm că măsurile adoptate în ultimii ani pentru îndeplinirea în condiții superioare a planului de investiții — cunoașterea din vreme a amplasamentelor, perfecționarea sistemului de finanțare, asigurarea documentațiilor, consolidarea bazei tehnice a șantierelor de construcții, pregătirea cadrelor, intensificarea controlului etc. — au creat condiții favorabile și pentru micșorarea perioadei de atingere a parametrilor proiectați. Așa se face

că o serie de obiective au atins parametrii aprobați chiar din momentul punerii în funcțiune, iar altele înainte de termenele prevăzute. În trim. II 1975 și-au atins indicatorii tehnico-economici, la foarte scurt timp după intrarea lor în funcțiune, între altele, următoarele capacități: o secție nouă la Combinatul chimic-Făgăraș (pusă în funcțiune în trim. IV 1974), Linia a III-a țevi sudate de la Întreprinderea „Republica”-București (trim. III 1974), dezvoltarea unor instalații existente la Întreprinderea de antibiotice Iași (trim. III 1974), fabrica P.A.L. de la Combinatul de prelucrare a lemnului Arad (trim. I 1974), fabricile de semiceluloză și de hîrtie miez de la Combinatul de celuloză și hîrtie Drobeta Tr. Severin (trim. II 1973) etc.

Sînt realizări demne de menționat pentru contribuția lor la accelerarea procesului de dezvoltare a ramurilor respective și la mai buna asigurare a necesităților productive și de consum ale populației. La baza cărora s-a aflat o temeinică pregătire a investiției în toate fazele, începînd cu proiectarea și pînă la intrarea în funcțiune și atingerea parametrilor aprobați.

Cu toate acestea, realizările nu sînt pe măsura condițiilor create, a exigențelor pe care partidul le ridică în fața colectivelor din întreprinderi. Sînt încă numeroase capacitățile de producție intrate în funcțiune — mai de mult sau mai de curînd — care nu au atins încă parametrii aprobați, deși termenele prevăzute au fost depășite. Cel mai mare număr de capacități de producție care nu și-au atins principalii indicatori tehnico-economici în termenele stabilite se află la M.I.Ch., M.E.F.M.C. și M.I.U., asemenea capacități existînd însă și la celelalte ministere.

Este adevărat, unele dintre aceste ministere, cum ar fi cel al chimiei, de pildă, au și un foarte mare volum de investiții. Dar tot atît de adevărat este și faptul că în mod corespunzător s-a dezvoltat și întărit și capacitatea tehnică și organizatorică menită să facă față volumului sporit de investiții. În acest context trebuie ținut seama și de faptul că noile obiective sînt planificate să dea producție, iar nerealizarea ei poate să influențeze unele echilibre din economie. Or, în cazurile menționate, eforturile materiale și financiare făcute de stat nu își găsesc o reflectare corespunzătoare pe planul valorilor ce urmau a fi create, iar eficiența obținută se situează sub nivelul celei preconizate.

## II

PE PLAN TERITORIAL unul din marii beneficiari ai programelor de investiții este județul Argeș. În ultimii ani (1966—1975) în economia județului s-au investit aproape 40 miliarde lei, județul situîndu-se din acest punct de vedere pe primul loc în anii actualului cincinal. Pe această bază aici au fost construite mari

obiective industriale, între care Întreprinderea de autoturisme Colibași, Întreprinderea mecanică Cîmpulung, Întreprinderea de componente electronice pasive Curtea de Argeș, Combinatul petrochimic și Combinatul de articole tehnice din cauciuc Pitești, Combinatul de lianți Cîmpulung etc., unități de prelucrare a lemnului, ale industriei ușoare etc. Intrarea în funcțiune a acestor obiective a determinat un puternic avînt al economiei județului, atragerea în circuitul economic și punerea în valoare a unor bogate resurse naturale și de muncă.

Contribuția acestor unități ar fi fost însă mult mai substanțială dacă toate obiectivele și-ar fi atins parametrii tehnico-economici aprobați la termenele stabilite. O analiză întreprinsă de organele locale de partid și de stat la mijlocul acestui an la un număr de 37 capacități de producție industriale a pus însă în evidență faptul că în acest domeniu există încă importante rămăneri în urmă. Dintr-un număr de 16 capacități la care termenele din grafice au expirat numai una își realizase integral parametrii, iar alte 5 parțial; volumul fondurilor fixe al celor 10 capacități care aveau indicatorii nerealizați reprezenta peste 50% din volumul total al fondurilor fixe al celor 16 capacități analizate. O altă statistică ne arată că din totalul celor 16 capacități, 8 aveau termenele expirate de mai puțin de un an, 4 între 1—2 ani și 3 peste 2 ani. Prin nerealizarea parametrilor proiectați la 15 din cele 16 capacități, numai în trim. II 1975 volumul producției nerealizate se ridică la aproape 400 milioane lei, ponderea covârșitoare revenind Combinatului petrochimic; cit privește cheltuielile de producție, nivelul lor a fost depășit cu 106 milioane lei.

Să analizăm în detaliu cîteva situații concrete, factorii de influență și măsurile ce se impun a fi luate în vederea rezolvării unor probleme cu care sînt confruntate unitățile respective.

Prin dimensiunile sale și prin gradul înalt de complexitate și tehnicitate al instalațiilor **Combinatul petrochimic din Pitești** se înscrie ca una din cele mai importante și moderne unități ale industriei noastre chimice și ca cea mai mare unitate din județ. În cadrul combinatului multe capacități și instalații funcționează la parametrii tehnico-economici aprobați, își realizează sau chiar își depășesc sarcinile de producție, productivitatea a muncii, preț de cost. Astfel, Instalația de distilare în vid (la Rafinărie, etapa a II-a), pusă în funcțiune în august 1974 și care avea termen de atingere a parametrilor în trim. III 1975 și-a atins și chiar depășit cu 5,4% nivelul producției și productivității muncii. Alte instalații însă nu reușesc, nici după ani de zile, să atingă parametrii aprobați, situîndu-se sistematic sub nivelul producției scontate.



Complexul de piroliză I, de pildă, a fost pus în funcțiune în anul 1969 și urma să atingă parametrii în trim. IV 1970; au trecut, așadar, aproximativ 5 ani și nivelul maxim al producției a atins numai 90%, din ceea ce era prevăzut. Cauzele acestei situații: calitatea necorespunzătoare a materiei prime — benzina de alimentare a instalației nu corespunde prevederilor din proiect — și stagnări determinate de defecțiuni la compresoare. O altă instalație, cea de izotriazodon I, trebuia să atingă parametrii aprobați în trim. II 1972, după ce fusese pusă în funcțiune în decembrie 1970. La mijlocul acestui an se afla însă cu mult sub nivelul stabilit, atât în ceea ce privește producția și productivitatea muncii, cât și prețul de cost, datorită lipsei de materie primă — care trebuia furnizată de o altă instalație a combinatului — și nedefinitivării tehnologiei de fabricație a atrazinului în condițiile de calitate solicitate de beneficiar, respectiv de agricultură.

Nu se poate spune că organele competente din cadrul combinatului, al centralei și ministerului nu au acționat pentru rezolvarea problemelor dificile care s-au ridicat. De-a lungul anilor s-au întocmit, în mod succesiv, o serie de planuri de măsuri, s-au preconizat o serie de soluții; **faptul că situația nu s-a ameliorat pe deplin și că o serie de termene scadente au fost decalate de la un an la altul dovedeste fie că măsurile respective nu au fost fundamentate temeinic, fie că aplicarea lor nu a fost urmărită cu strictețe.** La începutul acestui an a fost întocmit un nou program de măsuri, care prevedea pentru Piroliză I: asigurarea instalației cu materia primă corespunzătoare în vederea testării acesteia pentru demonstrarea parametrilor proiectați; stabilirea de soluții pentru valorificarea purjei de etilenă din instalația de polietilenă fără diminuarea capacității instalației; verificarea conținutului de etilenă în gazele de față și în gazele de combustie pentru diminuarea pierderilor; examinarea posibilităților de organizare a unei gospodării unice pentru materiile prime (benzine) destinate celor două pirolize din combinat, în scopul omogenizării materiei prime. La instalația de izotriazodon programul prevede punerea în funcțiune a două reactoare suplimentare de sinteză cu echipamentul aferent corespunzător; testarea funcționării instalației, cu toate modificările și completările aduse la zi; întocmirea studiului tehnico-economic privind îmbunătățirea engineeringului și completarea instalației izotriazodon I; rezolvarea problemei epurării apelor.

Care este stadiul de realizare a măsurilor respective? Acum, la sfârșitul lunii septembrie, se poate aprecia că o bună parte din aceste măsuri au fost traduse în viață, deși cu o anumită întârziere, ceea ce a făcut ca pentru instalația de piroliză I termenul de atingere a parametrilor să sufere o nouă aminare: din trim. III în trim. IV al acestui an. La această instalație atingerea parametrilor este legată acum de două condiții: a) **asigurarea materiei prime și b) asigurarea consumatorilor de etilenă.** Centralei industriale îi revine sarcina să asigure materia primă necesară, în condiții de calitate corespunzătoare, și împreună cu factorii de răspundere din întreprindere și minister, să se ocupe de testarea instalației, acțiune prevăzută mai întâi pentru luna septembrie, dar aminată apoi pen-

tru luna octombrie, când instalația de piroliză II va fi oprită pentru revizie. La Izotriazodon II beneficiarul consideră că programul de măsuri a fost realizat și că există toate condițiile ca în trim. IV a.c. parametrii aprobați să fie atinși. În atenția organelor competente din minister și centrală trebuie să se afle însă problema epurării apelor reziduale, pentru evitarea poluării mediului înconjurător.

În cadrul combinatului există însă și o altă instalație al cărui termen de atingere a parametrilor este depășit; este vorba de instalația clorură de cianuril I, intrată în funcțiune la sfârșitul anului 1970, dar care a obținut, în întreaga perioadă ce a urmat, nivele ale producției cu mult sub ceea ce era prevăzut. În prezent, instalația este oprită pentru executarea unor lucrări de completare, eliminarea defecțiunilor mecanice și tehnologice, înlocuirea utilajelor corodate. Repunerea în funcțiune a instalației, prevăzută pentru mijlocul acestui an, a fost însă aminată și, deși s-a stabilit un nou termen, factorii de răspundere din combinat manifestă destule rețineri cu privire la posibilitatea respectării lui. **Există încă o serie de incertitudini, există, mai ales, un mare număr de „dacă”.** Problemele sînt, fără îndoială, complicate și dificile, dar combinatul trebuie sprijinit de către centrală și minister, de întreprinderile cu care colaborează pentru realizarea măsurilor menite să asigure într-un termen cât mai scurt reînceperea producției și atingerea parametrilor aprobați. Timpul de cînd această instalație a combinatului, dar nu numai ea, a funcționat cu mult sub nivelul indicatorilor stabiliți este prea lung pentru ca să nu se intervină, în fine, în mod hotărît, cu mijloace și eforturi conjugate, în vederea integrării ei normale în circuitul economic.

O altă capacitate din județ, respectiv **Turnătoria de neferoase de la Întreprinderea de autoturisme**, nu și-a atins nivelul proiectat al producției datorită: calității necorespunzătoare prescripțiilor din caietele de sarcini a materiei prime utilizate în fabricație, din care cauză se lucrează cu rebuturi mari, ceea ce duce la diminuarea producției; utilajele uicinate în regim de prototip, cu care a fost dotată turnătoria, nu funcționează la nivelul prevăzut în proiecte: stagnări în producție determinate de lipsa unor piese de schimb; insuficiența SDV-urilor, în special a celor cu grad mare de uzură etc. În scopul remedierii situației au fost luate măsuri, împreună cu Ministerul Industriei Metalurgice, pentru îmbunătățirea calității materiei prime, respectiv a aliajelor furnizate de Întreprinderea de aluminiu din Slatina; de asemenea, s-a prevăzut revizuirea utilajelor executate în regim de prototip, asigurarea unui stoc tampon de S.D.V.-uri, realizarea în țară, în condiții de calitate corespunzătoare, a oțelului pentru S.D.V.-uri și matrițe, și, în fine, asimilarea S.D.V.-urilor în cadrul întreprinderii. Rămîne ca o sarcină importantă atât a factorilor de răspundere din întreprindere, cât și a colaboratorilor realizarea integrală și la timp a tuturor acestor măsuri; numai în aceste condiții producția proiectată va fi atinsă în decembrie 1975, cu aproximativ un an după termenul prevăzut.

Analiza acestor câteva cazuri, ca și a altora asupra cărora vom reveni în continuare, demonstrează că pregătirea temeinică, din toate punctele de vedere, a unei investiții este o condiție hotărîtore

pentru intrarea în funcțiune și atingerea parametrilor la termenele stabilite. Explicații pentru unele întârzieri există, fără îndoială. **Dar economia are nevoie de produse, a căror realizare la nivelul cantitativ și calitativ stabilit este vitală pentru desfășurarea normală a proceselor de producție în alte întreprinderi sau pentru satisfacerea consumului populației, în general pentru funcționarea optimă a mecanismului complex al economiei naționale.**

### III

**INVESTIGAREA CAUZELOR** care influențează în mod negativ atingerea parametrilor proiectați evidentiază, după cum am văzut, ponderea hotărîtore a unora dintre acestea și tocmai de aceea atenția trebuie concentrată asupra evitării acțiunii lor sau, atunci cînd ea s-a produs, asupra micșorării sau chiar eliminării influențelor negative; aceasta nu înseamnă, bineînțeles, să nu se insiste asupra întregului complex de factori, cu atât mai mult cu cît de obicei acțiunea acestora este interdependentă.

Din acest punct de vedere **calitatea ridicată a proiectelor se impune ca o cerință esențială pentru eficiența oricărei investiții.** Nu de puține ori termenele de intrare în funcțiune a unor obiective sau de atingere a parametrilor stabiliți nu au fost respectate datorită unor greșeli de proiectare a unor utilaje sau instalații (arzătoarele de la secția cărămizi refractare șamotă de la Întreprinderea „Răsăritul”, Brașov — proiectant IPROMET —, instalația de caprolactamă — din benzen — la Combinatul de fire sintetice Săvinești și altele). Înlocuirea utilajelor respective determină nu numai nerealizarea unui anumit volum de producție și însemnate cheltuieli suplimentare, dar și imobilizarea unor importante fonduri de investiții. Rezultă pentru proiectanți sarcini de mare răspundere de studiere și rezolvare atenție și creatoare a tuturor problemelor pe care le ridică realizarea unui proiect, pentru ca încă din această fază să se creeze condiții optime pentru desfășurarea normală a procesului investițional. Proiectanților le revine și sarcina de a sprijini în mai mare măsură acțiunile legate de atingerea parametrilor la capacitățile pe care le-au proiectat, în primul rînd la cele la care s-au constatat deficiențe de proiectare.

Dar problema proiectelor îmbracă și alte aspecte. Este vorba de faptul că studiile tehnico-economice trebuie să fie temeinic fundamentate din toate punctele de vedere. Și nu ne referim aici doar la chestiunile, foarte importante de altfel, legate de alegerea celor mai potrivite procedee tehnologice, stabilirea dimensiunii optime a capacităților, adoptarea unor soluții constructive economice. Dintre multiplele aspecte pe care le ridică această chestiune vom insista doar asupra unuia, și anume asupra aceluia care privește **asigurarea desfacerii integrale, la nivelul prevăzut, a produselor.**

Orice obiectiv nou este construit pentru a crea bunuri care să aibă o utilitate bine definită în economie. Nimeni nu produce doar de dragul de a produce. Nici o economie nu poate admite o asemenea risipă, cu atât mai mult economia noastră planificată. Se mai întâmplă însă ca, fie datorită unei insuficiente studieri a posibilităților de desfacere, fie modificării condițiilor avute în vedere în mo-

mentul adoptării deciziei de a investi, unele produse să nu mai fie solicitate decât în cantități cu mult mai mici față de cele avute în vedere inițial. În mod firesc întreprinderile respective se află în imposibilitate de a-și atinge parametrii aprobați.

Astfel de situații întâlnim în ultimul timp, de pildă, în industria materialelor de construcții. Secția bazalt topit și recristalizat de la Întreprinderea pentru lianți din Brașov nu și-a realizat nici un indicator din lipsa posibilităților de desfacere a produsului. Beneficiarii care au fost prevăzuți în studiul tehnico-economic să cumpere produsul au renunțat la acesta în favoarea unor produse mai ieftine. O asemenea orientare nu poate fi criticată, dar trebuie găsite soluții pentru utilizarea rațională a capacității create. În situații asemănătoare se află și o serie de secții de prefabricate din beton care nu au comenzi la nivelul capacităților proiectate.

Ce este de făcut în astfel de situații? În primul rând, intensificarea eforturilor pentru a face produsele respective competitive — sub aspectul calității, funcționalității, al prețului. În al doilea rând, să se facă mai bine cunoscute calitățile produselor în cauză, sfera lor de utilizare, în așa fel încât instituturile de proiectare și întreprinderile de construcții să le folosească mai pe larg. În al treilea rând, să se diversifice producția, să se introducă în fabricație sortimente noi, care au desfacere asigurată. În acest sens o serie de întreprinderi au adoptat deja măsuri, a căror îndeplinire trebuie însă urgentată pentru a recupera cât mai grabnic pierderile de producție.

O importanță deosebită prezintă evitarea intreruperilor în funcționarea utilajelor și instalațiilor determinate de corozii și o întreținere a lor necorespunzătoare. Instalațiile, mașinile și utilajele care se fabrică în prezent au un înalt nivel tehnic, performanțe și randamente tehnice și economice incomparabil superioare celor care se produceau nu cu mulți ani în urmă, dar sînt extrem de pretențioase în ceea ce privește întreținerea lor. În aceste condiții trebuie respectate cu strictețe graficele de revizii, iar lucrările de întreținere să fie executate

cu cea mai mare regularitate. Este inadmisibil ca instalații noi, pentru care se cheltuiesc importante fonduri, de multe ori în valută, să „cadă” după o perioadă relativ scurtă de funcționare, pentru că nu sînt întreținute în mod corespunzător. Întreprinderile trebuie să-și organizeze în așa mod activitatea — legea planului de altfel le obligă — încît să-și îndeplinească sarcinile de producție cu respectarea datelor și duratei reviziilor și realizarea integrală a tuturor lucrărilor necesare a fi executate. În acest scop ar trebui să se depună eforturi mai mari și să se găsească soluțiile necesare pentru asigurarea pieselor de schimb și a S.D.V.-urilor. În condițiile creșterii volumului activității productive, a sarcinii puse de partid de a micșora importul de piese de schimb și S.D.V.-uri se dovedește rațională asimilarea și fabricarea acestora în cadrul întreprinderilor, acțiune care necesită însă dezvoltarea în continuare a capacității atelierelor mecanice, înzestrarea lor cu mașini-unelte speciale și cu forță de muncă calificată.

Realizarea unei recepții de calitate a punerii în funcțiune a unui obiectiv se dovedește a fi o condiție de maximă importanță pentru buna funcționare a instalațiilor și atingerea parametrilor la termen. Uneori, însă, beneficiarii și titularii de investiții nu efectuează această operațiune cu maximă exigență. Cum poate fi, de pildă, calificată situația de la Centrala electrică de termoficare Brazi (etapa a II-a), intrată în funcțiune în 1972 și cu termen de atingere a parametrilor aprobați în trim. IV 1974, care realiza, la mijlocul acestui an mai puțin de 10% din nivelul producției prevăzute, tocmai pentru că ulterior recepției s-au constatat defecte ale echipamentelor livrate de o firmă străină? Desigur, firma respectivă va înlocui utilajele cu defecțiuni, dar ce eforturi trebuie să facă economia națională pentru a acoperi golul de producție provocat de Termocentrala de la Brazi! Este cit se poate de clar că recepția unui nou obiectiv — atît cea privind punerea în funcțiune, cit și cea definitivă — nu poate fi făcută decît de oameni cu înaltă calificare, buni cunoscători ai instalațiilor respective, și fără nici un fel de rabat.

Am abordat, în cele de mai sus, cîteva

din problemele principale care condiționează mărimea duratei de atingere a parametrilor proiectați de către noile obiective. Ceea ce trebuie reținut, între altele, este faptul că, în condițiile actualului progres tehnic, al modificărilor rapide care intervin în condițiile de producție și de desfacere a produselor, orice scurtare a perioadei dintre începerea procesului investițional și momentul în care investiția respectivă produce la nivelul capacității proiectate mărește șansele realizării unei înalte eficiențe. În plus, în domeniul investițiilor factorul timp exercită o influență considerabilă și sub aspectul duratei în care resursele materiale și bănești afectate investiției respective sînt scoase din circuitul economic.

**N**E AFLĂM ÎNTR-O PERIOADĂ în care, desfășurînd o viguroasă întrecere socialistă, întregul nostru popor muncește cu dăruire pentru îndeplinirea înainte de termen a actualului cincinal, pentru pregătirea optimă a condițiilor de trecere la traducerea în viață a sarcinilor pe care partidul le-a stabilit pentru următorii cinci ani. În atingerea acestor obiective investițiile sînt chemate să joace un rol primordial și de aceea ele trebuie pregătite cit mai bine sub toate aspectele. „Pregătirea temeinică a lucrărilor de investiții, spunea tovarășul Nicolae Ceaușescu, scurtarea duratelor de execuție și de dare în funcțiune a noilor capacități, reducerea perioadelor de atingere a parametrilor proiectați reprezintă condiții hotărîtoare ale îndeplinirii programului de investiții prevăzut în cincinalul 1976—1980”.

Partidul pune în fața lucrătorilor din întreprinderi, centrale și ministere, din instituturile de proiectare și de pe șantierele de construcții sarcina de mare răspundere de a face totul pentru realizarea în cele mai bune condiții a programului de investiții; aceasta este o cerință esențială pentru creșterea economiei naționale în ritmurile stabilite, pentru îndeplinirea măsurilor multilaterale de ridicare a bunăstării maselor.

Stere GIOGA

COMENTARIU LA UN GRAFIC

Contractarea produselor chimice pentru 1976

**U**NA DIN PREOCUPĂRILE DE SEAMĂ ale întreprinderilor, centralelor industriale și ministerelor în vederea pregătirii producției anului 1976 este depunerea în termen, a specificațiilor pentru încheierea la timp a contractelor economice de aprovizionare. În baza acestora, atît consumatorii cit și furnizorii își pot definitiva programele de producție pe anul următor, asigurînd participarea lor fermă la obținerea bunurilor materiale necesare societății, la diviziunea socială a muncii, la crearea venitului național.

Analiza situației de la începutul lunii septembrie a.c. arată că în acțiunea de contractare a producției chimice pe 1976 sînt serioase rămăneri în urmă, determinate în special de nedepunerea de către unii beneficiari de cote a specificațiilor și desfășurătoarelor. Astfel, dintr-un număr de 141 materiale

chimice pentru care s-au emis cote de aprovizionare pentru anul 1976, numai la 94 din ele beneficiarii depuseseră specificații în proporție de 100%, față de cote, deși termenul pentru depunerea integrală a spe-

cificațiilor a expirat de mult (10 august 1975).

Dintre titularii de cote care pînă la data de 1 septembrie a.c. nu prezentaseră specificațiile și desfășurătoarele la unele materiale, menționăm: M.I.U.

la bioxid de titan, sodă calcinată, mătase artificială și fibre melană, clor lichid; M.E.F.M.C. la sodă calcinată, cauciuc sintetic, clor lichid; M.I.M. la sulf; M.C. Industriale la anvelope, sulf; consiliile populare județene la lacuri și vopsele; M.T.T. la acid sulfuric etc. Nedepunerea integrală și la timp a specificațiilor a împiedicat încheierea acțiunii de emiteri a repartițiilor (care avea termen final 20 august 1975), determinînd și întîrzieră lucrărilor de

optimizare a transporturilor. Astfel, din totalul de 30 produse chimice la care urmează a fi făcută optimizarea transporturilor, s-au putut efectua lucrările la calculatorul electronic numai pentru 4 produse (sînt de clarificat încă diferite aspecte specifice, punerea de acord a beneficiarilor cu furnizorii în special pentru cotele alocate unor centrale industriale ale M.I.U., M.I.C.M., M.A.I.A., la unele consilii populare județene etc).

Toate întîrzierile de pe parcursul acțiunii de contractare a producției pe 1975 se reflectă în volumul restrîns al contractelor încheiate față de cotele transmise (vezi grafic). Ținînd seama de timpul scurt rămas pînă la data la care acțiunea de contractare trebuie încheiată în întregime (30 septembrie a.c.), este necesar ca titularii de cote să urgenteze elucidarea tuturor aspectelor calitative ale materialelor, pentru a putea trece neîntîrziat la contractarea întregilor cantități repartizate.

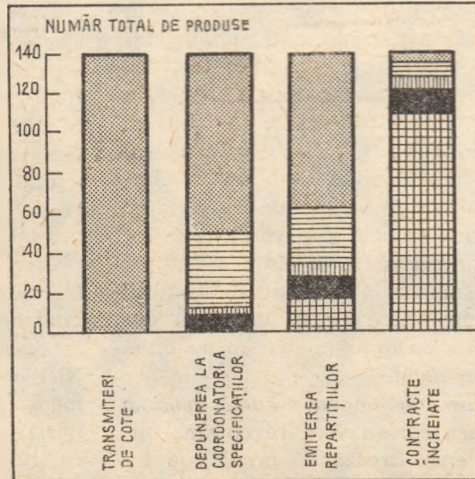

REALIZAT: 100% 70-99,3% 40-69,9% SUB 40% 0



## JUDEȚELE ȚĂRII PE TRAIECTORIA PROGRESULUI

### HARGHITA



O DATĂ CU CELELALTE JUDEȚE ale țării și județul Harghita a simțit suflul înnoitor al socialismului, parcurgând un proces de dezvoltare cu un ritm fără precedent. Baza oricărei economii moderne o formează industria și tocmai ea a cunoscut cea mai impetuoasă dezvoltare în județ.

Deși cifrele sînt impresionante, ele nu spun totul. Tabloul dezvoltării industriale a județului ar fi incomplet dacă nu am aminti și despre schimbările calitative intervenite în structura producției industriale harghitene, despre faptul că au apărut unele ramuri industriale noi, de mare tehnicitate ca de pildă, industria constructoare de mașini, desore ponderea tot mai mare pe care o are prelucrarea lemnului, despre procesele tehnologice moderne aplicate în cea mai mare parte a unităților economice, cu efecte pozitive asupra calității produselor, asupra productivității și eficienței activității productive.

În acest an, volumul producției globale industriale va depăși 6 miliarde de lei, ceea ce reprezintă mai mult decît producția realizată

Dinamica producției globale industriale (%)  
1970=100

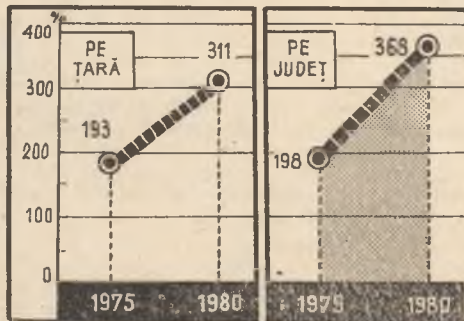

în întreg cincinalul 1961-1965; industria județului realizează în 1975 în mai puțin de patru luni producția anului 1950.

Pină la finele cincinalului următor producția globală industrială — sporind cu un ritm mediu anual de 10,7% — va ajunge la peste 11 mld. lei, aproape dublul producției anului 1975. În 1980 vor fi suficiente 5 zile pentru a realiza producția maximă anuală din perioada antebelică.

Creșterea în ritmuri diferențiate a producției ramurilor va conduce la un nou echilibru structural al industriei. Ponderea construcțiilor de mașini și prelucrării metalelor va spori de la 12,5% în 1975, la peste 28% în 1980. Numai producția acestor ramuri la sfîrșitul intervalului urmează să fie egală cu întreaga producție a județului din anul 1965, iar industria ușoară va produce în 1980 mai mult decît întregul județ în anul 1970. Dacă la aceste comparații mai adăugăm și faptul că în 1980 producția globală industrială pe locuitor se va ridica la peste 33 400 lei, dispunem de suficienți indici asupra conținutului politicii economice promovată de partid de industrializare socialistă a țării, a tuturor județelor.

### POTENTIALUL PRODUCTIV AL AGRICULTURII

STATUL NOSTRU depune eforturi constante pentru înzestrarea agriculturii cu tractoare și

mașini agricole, îngrășăminte chimice, pentru asigurarea materială a lucrărilor de îmbunătățiri funciare. Aceste eforturi de investiții sînt ilustrate și de exemplul județului Harghita. Investițiile efectuate și munca harnică a oamenilor au dat rezultate bune și în agricultură. Cu toate condițiile atmosferice mai puțin favorabile în unii ani, producția agricolă vegetală a continuat să crească. În intervalul 1971-1974, de pildă, producția de cartofi a fost superioară, în medie, cu 11,5% față de media celor cinci ani anteriori, iar la inul pentru fuior cu 15,4%. Însemnate creșteri s-au obținut și în ceea ce privește efectivele de bovine și ovine, precum și la producția de carne și lapte.

### SCOPUL SUPREM — BUNĂSTAREA POPORULUI

REALITATEA de fiecare zi confirmă că politica partidului și statului are drept țel prioritar ridicarea neîntreruptă a nivelului de trai al poporului, că acestui scop îi sînt subordonate toate eforturile pentru dezvoltarea în ritm susținut a economiei naționale, pentru creșterea veniturilor. Iată cîteva date ilustrative din județ:

- retribuția medie lunară a lucrătorilor din ramurile neagricole a crescut de la 1 080 lei în 1965, la aproape 1 600 lei în 1974;
- veniturile bănești și în natură ale țărănilor, provenite din producția agricolă, au crescut față de 1971 cu aproximativ 35%;
- în acest an, cheltuielile social-culturale pentru învățămînt, ocrotirea sănătății, cultură și asistență socială se ridică la peste 320 milioane lei;
- în anul 1974 față de 1970 au crescut substanțial vânzările prin comerțul socialist la carne (total) cu 176,0%, ulei — 107,2%, unt — 156,3%, zahăr — 131,0%, ouă — 226,3%.

Dinamica investițiilor în agricultură (%)

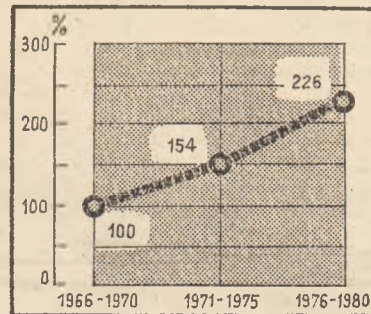

mobilă — 165,0%, frigider — 190,5%, televizoare — 172,3%, aparate le radio 142,4%.

Oamenii muncii din județ sînt convinși că dezvoltarea în continuare — economică, socială, culturală a acestor meleaguri depinde, în primul rînd, de modul cum își îndeplinește fiecare sarcinile la locul său de muncă, de eficiența muncii desfășurată în fabrici și uzine, pe șantiere, ogoare, de felul cum acționează fiecare pentru realizarea în viață a politicii partidului.

## DIN CRONICA ÎNTERECERII

### PRODUCȚIE PESTE PLAN

● Colectivele de muncă din unitățile economice ale municipiului Deva au realizat de la începutul anului o producție globală suplimentară în valoare de peste 68 milioane lei, îndeplinind înainte de termen angajamentele asumate în întrecerea socialistă pe 1975. Aproape întregul spor de producție s-a obținut pe seama creșterii productivității muncii.

● Formațiile de lucru de la Întreprinderea electrocentrale Mintia-Deva au pulsă în rețeaua sistemului energetic național al 70-lea milion kWh energie electrică produsă peste sarcinile de plan în 8 luni și două decade din acest ultim an al cincinalului. De menționat că sporul producției energetice s-a obținut cu consumuri specifice reduse, fapt concretizat în economisirea a peste 6 700 tone combustibil convențional.

● Muncitorii, inginerii și tehnicienii Întreprinderii de aluminiu din Slatina au realizat, de la începutul anului și pînă acum, o producție suplimentară de 4 200 tone de aluminiu primar și aliaje. Mai mult de 3 500 tone au fost livrate, peste prevederi, beneficiarilor externi.

● Colectivul Combinatului siderurgic Hunedora a îndeplinit și depășit angajamentele asumate în întrecerea socialistă pe acest ultim an al cincinalului. Realizînd cel mai mare indice de productivitate cunoscut în istoria combinatului, siderurgistii hunedoreni au dat de la începutul anului o producție industrială suplimentară în valoare de peste 169 milioane lei.

### NOI OBIECTIVE INDUSTRIALE

● La Focșani prinde contur o nouă Întreprindere de prelucrat mase plastice, obiectiv industrial de mare importanță pentru economia județului Vrancea. Laboratoarele, atelierele tehnice și secțiile de toxicologie au fost construite, urmînd a fi predate beneficiarului cu 1 an și 3 luni mai devreme, iar hala principală de fabricație se află în stadiu final de execuție.

● Turnătoria nouă de oțel de la Întreprinderea de utilaj greu „Progresul” Brăila — importanță capacitate prevăzută în programul de dezvoltare și modernizare a acestei întreprinderi — a intrat în funcțiune. Proiectată pentru o producție de 21 000 tone piese turnate pe an, noua turnătorie se va număra printre marile capacități de acest fel din țară. Ea este destinată pentru producția de piese turnate din oțel în serii mici și mijlocii.

### PRODUSE NOI

● Nomenclatoarele întreprinderii „Electroputere” Craiova și Fabricii de transformatoare electrice Fîlășii s-au îmbogățit cu 120 sortimente și tipovariante de produse noi, solicitate de beneficiari din diferite ramuri ale economiei naționale și de firme din numeroase țări din Europa, Asia și Africa. Pe primul loc între acestea se află transformatorul-bloc de 400 MVA, unul dintre cele mai complexe produse de pînă acum din industria noastră electro-tehnică.

● Locomotiva Diesel-electrică de 4 000 C.P., realizată la Întreprinderea „Electroputere” din Craiova, a intrat în probele tehnologice uzinale, etapă ce precede trecerea la fabricația de serie. Concepută de un colectiv din cadrul institutului de proiectări și cercetări al Centralei industriale de mașini și aparataje electrice Craiova, locomotiva respectivă este destinată remorcarei trenurilor de marfă de tonaj greu și a celor de persoane la viteze mari.

# „DEBUȘEUL“ — ELEMENT ÎN FUNDAMENTAREA DECIZIILOR DE INVESTIȚII

În numărul 36/1975 al revistei noastre am prezentat la această rubrică unele aspecte privind rolul marketingului în fundamentarea investițiilor. Continuăm în acest număr tratarea acestei teme, prezentând o cercetare concretă de marketing, elaborată în cadrul Universității „Al. I. Cuza” din Iași pentru fundamentarea deciziei de dezvoltare a unei întreprinderi din județ.

**F**UNDAMENTAREA deciziilor privind investițiile în lărgirea capacităților de producție, constituie una din preocupările frecvente ale conducerii întreprinderilor și centralelor industriale.

Organele de decizie în acest domeniu trebuie să aibă în vedere că volumul desfacerilor pentru orice produs nou este influențat de un mare număr de factori asupra cărora pot sau nu să acționeze. Priviți din punct de vedere al producătorului, acești factori se împart în :

- factori interni, care depind de acțiunile producătorului, și
- factori externi, care nu pot fi controlați de producător.

Din categoria factorilor interni fac parte : prețul de export al produselor, canalele de distribuție folosite, mărimea și intensitatea promovării vânzării, numărul de reprezentanți pe piață, calitatea produsului etc.

Factorii externi cuprind : modificarea puterii de cumpărare a consumatorilor, schimbarea programelor de fabricație la utilizatorii industriali, cantitățile și prețurile produselor aduse pe piață de concurență, precum și alți factori legați de politica economică, conjunctura pieței etc. Factorii externi, ca factori pe care producătorul nu-i poate controla, devin greu cuantificabili atât datorită modificărilor ce pot interveni în diferite perioade, cât și datorită costului ridicat al informațiilor.

Cu toate acestea, în elaborarea programelor de acțiune comercială, organele de decizie, pe baza informațiilor disponibile, a experienței și a rațiunii, vor trebui să prevadă cu diferite grade de precizie evoluțiile viitoare ale fiecăruia dintre factori, precum și efectele acestor evoluții asupra volumului de vânzări și beneficii.

Evoluția viitoare a factorilor poate coincide sau nu cu prevederile organelor de decizie, ceea ce determină ca luarea unor asemenea decizii să aibă loc în condiții de incertitudine și risc. Cauza riscului și incertitudinii este previziunea nereușită a desfășurării evenimentelor și deci aprecierea subiectivă de către decident. Riscul decizional, pe de o parte este obiectiv,

deoarece evoluția viitorului nu depinde de noi, însă pe de altă parte el este subiectiv căci depinde de modul cum apreciem viitorul.

Incertitudinea și riscul în procesul de luare a deciziilor privind vânzările sînt hotărîtor determinate de durata orizontului de timp și situația informațională, fiind la un moment dat direct proporționale cu orizontul de timp și invers proporționale cu informațiile disponibile sau procurabile.

Reprezentînd grafic evoluția incertitudinii în funcție de volumul și costul informațiilor se obține un punct de „incertitudine minimă” (fig. 1).

După acest punct al incertitudinii mini-

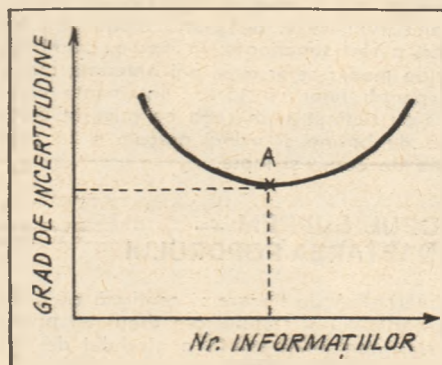

Fig. 1

## EVOLUȚIA INCERTITUDINII ÎN FUNCȚIE DE NUMĂRUL INFORMAȚIILOR

me (A), mărind numărul informațiilor va crește și gradul de incertitudine datorită creșterii excesive a complexității informațiilor.

Prin urmare luarea deciziilor în condiții de risc și incertitudine este un proces complex care depinde de o serie de factori privind atât calitatea și volumul informațiilor, cât și experiența și profunzimea analizei folosite de decident.

Plecînd de la aceste considerente, vom prezenta în continuare un model de fundamentare a deciziei privind construcția unei secții pentru fabricarea produsului „A” destinat exportului. Prețul de producție al produsului este de 9500 lei/t, din care 7500 lei/t reprezintă prețul de cost.

În urma analizei soluțiilor constructive se apreciază că există posibilitatea a două variante de dare în funcțiune, dispunînd astfel de următoarele capacități de producție, pe etape (vezi tabel nr. 1).

Deci, o primă variantă constă în con-

## ETAPELE STUDIULUI DE MARKETING:

- Stabilirea necesarului de informații
- Inventarierea liniilor de acțiune tactice
- Investigarea reacției mediului economic la tactica adoptată
- Evaluarea cuantificată pe baza criteriului de optimizare ales (maximizarea vânzării, maximizarea beneficiului) a efectelor economice
- Alegerea liniei de acțiune tactică cu efect optim.

strucția inițială a unei secții mari, de 7000 tone, iar cea de a doua variantă presupune darea în funcțiune treptată, în etape, a unei capacități de producție de 2000 t, urmînd ca aceasta să fie mărită în anul al II-lea la 4000 tone, ajungînd în anul al IV-lea la 7000 tone.

Necesarul de investiții în cele două variante de proiecte este prezentat, în tabelul nr. 2.

În fundamentarea deciziei ne-am fixat asupra unui orizont de timp de 10 ani.

În urma analizei exportului la acest produs precum și a conjuncturii internaționale privind piața produsului „A” prin metode de cercetare a pieței și previziune a vânzării, se apreciază două variante ale cererii (ridicată și scăzută) pe perioada următoare de 10 ani (tabelul nr. 3).

Avînd în vedere solicitările actuale precum și apropierea de momentul deciziei, posibilitatea ca cererea să fie ridicată în primul an este de 0,70. Această probabilitate scade pe parcurs la 0,60 și 0,50.

În scopul fundamentării științifice a deciziei privind obținerea produsului „A” s-a adoptat următorul mod de lucru :

1. Evaluarea deciziei în condițiile informațiilor apriori :

a) evaluarea deciziei de construcție a unei secții mici și lărgirea ei în etapele II și III;

b) evaluarea deciziei de construcție inițială a unei secții mari.

2. Evaluarea deciziei în condițiile unei experimentări comerciale.

a) cînd se observă o cerere ridicată ;

b) cînd se observă o cerere scăzută.

## 1. EVALUAREA DECIZIEI ÎN CONDIȚIILE INFORMAȚIILOR APRIORI.

a) Evaluarea deciziei de lărgire a secției mici în etape II și III.

Capacități de producție

Tabel nr. 1 (in tone)

Variante constructive	Etape de punere în funcțiune		
	Etapa I 1 an	Etapa II 2 ani	Etapa III 7 ani
Construcția inițială a unei secții mari	7 000	7 000	7 000
Construcția în trepte a unei secții	2 000	4 000	7 000

Previșuniile cererii pentru produsul „A”

Tabel nr. 3 (in tone)

Variante de cerere	Previșuniile cererii pentru:		
	Anul I	Anii II-III	Anii IV - V
Ridicată (p)	7 000	7 000	7 000
Scăzută (s)	1 000	800	500

Necesarul de investiții

Tabel nr. 2

(in milioane lei)

Variante constructive	Necesarul de investiții pentru:		
	Etapa I	Etapa II	Etapa III
Construcția inițială a unei secții mari	37	-	-
Construcția în trepte a unei secții	8	11	19

Probabilitățile cererii

Tabel nr. 4

Variante de cerere	Probabilitățile cererii pentru:		
	Anul I	Anii II-III	Anii IV - V
Ridicată [p(R)]	0,70	0,60	0,50
Scăzută [p(S)]	0,30	0,40	0,50

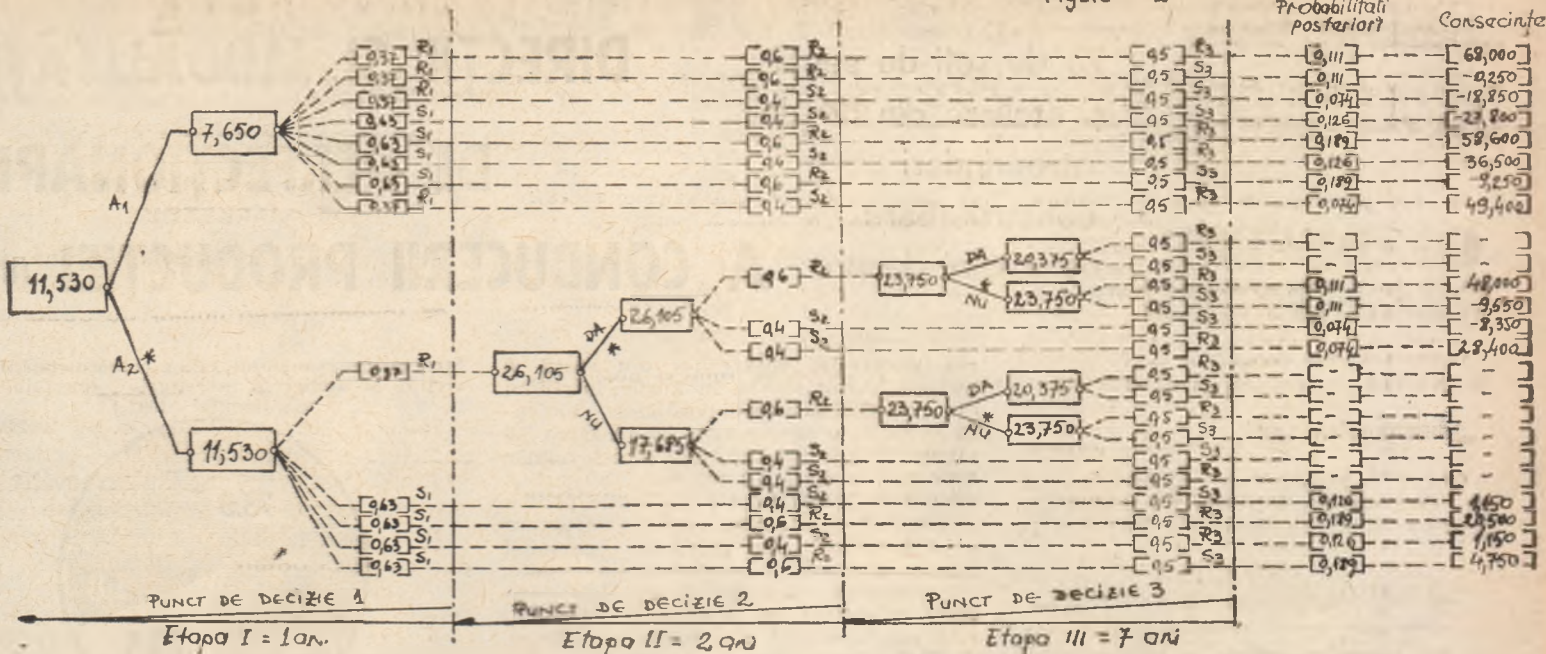

Pentru a putea decide in cele mai bune conditii in privinta construirii unei sectii initiale mari sau a unei sectii in trepte este necesar a evalua mai intai decizia eventualei largiri a sectiei mici in etapele II si III, pentru ca, aceasta decizie viitoare va influenta consecintele deciziei actuale.

Schema generala a acestei alternative este reprezentata in arborele de decizie (vezi fig. nr. 2).

La evaluarea deciziilor de marire ulterioara se pornește de la etapa a III-a, presupunind ca in etapa a II-a a avut loc largirea sectiei.

Notind cu  $V(A_i, E_j)$  valoarea consecințelor acțiunii  $A_i$  (largim =  $A_1$  sau nu largim =  $A_2$ , sectia) cind are loc starea naturii  $E_j$  (cerere ridicata -  $E_1$  sau cerere scazuta -  $E_2$ ), atunci:

$$V(A_i, E_j) = C \cdot b \cdot d - I, \text{ unde}$$

$C$  - nivelul vnzărilor in functie de cerere;  $b$  - beneficiul unitar;  $d$  - durata de functionare in orizontul de timp (ani);  $I$  - investitii totale.

Evaluarea celor doua linii de actiune se va face prin inmultirea valorii consecințelor cu probabilitățile de aparitie a celor doua variante de cerere conform relatiei:

$$E(A_i) = \sum V(A_i, E_j) \cdot p(E_j).$$

Obținem:

$$E(A_1) = 20,375 \text{ mil. lei}; E(A_2) = 23,750 \text{ mil. lei}.$$

Rezultă ca linia de actiune ce trebuie adoptată este mentinerea sectiei la capacitatea existentă din etapa a II-a. In cazul in care ar avea loc largirea sectiei s-ar inregistra o pierdere de:  $23,750 - 20,375 = 3,375$  mil. lei.

Pentru alegerea liniei de actiune in etapa a II-a se are in vedere faptul ca in fiecare din etapele II si III cererea poate fi ridicata sau scazuta (vezi tabelul nr. 3) ceea ce determina existenta a patru stări ale naturii astfel:  $E_1(R_2, R_3)$ ,  $E_2(S_2, S_3)$ ,  $E_3(R_2, S_3)$  și  $E_4(S_2, R_3)$ , unde: indicii 2 și 3 corespund celor doua etape.

Probabilitatea de aparitie a fiecăreia dintre cele patru stări ale naturii este o probabilitate compusa determinata ca produs al probabilităților stărilor componente, folosind relatia  $p(A, B, C) = p(A) \cdot p(B) \cdot p(C)$ .

Evaluind pe baza acestor probabilități cele doua linii de actiune se obține:

$$E(A_1) = 26,105 \text{ mil. lei}; E(A_2) = 17,685 \text{ mil. lei};$$

Rezultă ca linia optimă de actiune ce va trebui adoptată in etapa a II-a este largirea sectiei de la 2000 la 4000 tone. Deci, in cazul in care ar fi adoptată in prima etapă constructia in trepte a sectiei, linia optimă de actiune ar fi constructia initială a unei sectii de 2000 tone și apoi largirea ei la 4000 tone după doi ani.

**b) Evaluarea deciziei: constructia initială a unei sectii mari sau construirea in etape.**

In acest studiu se dispune de toate elementele necesare determinării consecințelor celor doua linii de actiune initiale.

Orizontul de timp fiind împartit in trei etape și existind posibilitatea ca in fiecare etapă cererea să fie ridicata sau scazuta, pot avea loc opt situatii (stări ale naturii) astfel:

$$E_1(R_1, R_2, R_3); E_2(R_1, S_2, S_3); E_3(S_1, R_2, R_3); E_4(S_1, R_2, S_3); E_5(R_1, R_2, S_3); E_6(S_1, S_2, S_3); E_7(S_1, S_2, R_3); E_8(R_1, S_2, R_3).$$

Probabilitățile de aparitie ale fiecăreia din cele opt situatii putind fi determinate după relatia  $p(A.B.C) = p(A) \cdot p(B) \cdot p(C)$ , se obține:

$$p(E_1) = 0,21, p(E_2) = 0,21, p(E_3) = 0,14, p(E_4) = 0,06, p(E_5) = 0,09, p(E_6) = 0,06, p(E_7) = 0,09, p(E_8) = 0,14.$$

Valorile celor doua actiuni ( $A_1$  - constructia initială a unei sectii mari și  $A_2$  - construirea sectiei in etape) se vor determina conform procedurii folosit la analiza deciziei ulterioare de largire.

Pentru evaluarea consecințelor in cea de a doua linie de actiune privind constructia in etape, se are in vedere decizia

ulterioară de largire a sectiei numai in etapa a II-a la 4000 tone.

Disponind de valorile consecințelor și de probabilitățile compuse ale celor opt evenimente, se pot evalua apoi cele doua linii de actiune astfel:

$$E(A_1) = 23,468 \text{ mil. lei}.$$

$$E(A_2) = 13,713 \text{ mil. lei}.$$

Sintetizind rezultatele, in tabelul nr. 5 sint redade consecințele celor opt stadii, precum și evaluarea celor doua linii de actiune.

Rezultă ca linia optimă de actiune este constructia initială a unei sectii de 7000 tone, intrucit duce la obtinerea unui beneficiu așteptat cu 9,755 mil. lei mai mare decit in varianta construirii in doua etape a unei sectii de 4000 tone.

**2. EVALUAREA DECIZIEI IN CONDIȚIILE UNEI EXPERIMENTARI COMERCIALE.**

In scopul reducerii gradului de incertitudine se poate proceda in continuare la o actiune de intensificare a promovării vnzărilor prin experimentarea posibilităților de folosire a produsului chimic A la diversi utilizatori productivi din țara importatoare. Rezultatul acestei actiuni il va constitui obtinerea unor informații suplimentare asupra nivelului cererii. Aceste informații pot conduce la doua situatii privind nivelul cererii:

- $Y_1$ : cererea observata este ridicata;
- $Y_2$ : cererea observata este scazuta.

Concomitent, trebuie avut in vedere ca situatia observata s-ar putea sa nu corespunda intotdeauna cu cererea reala de pe piata. Se considera ca in 80% din cazuri, elementul observat corespunde cu cererea reala, iar in 20% din cazuri nivelul cererii observate nu corespunde cererii reale.

**Aurel BRINZA  
Panaita NICA**

Universitatea „Al. I. Cuza”  
Iasi

(Continuare in pag. 32)

Evaluarea liniilor de actiune in cazul deciziei initiale

Tabel nr. 5

Linia de sectiune	Stări ale naturii								E(A <sub>i</sub> )
	E <sub>1</sub>	E <sub>2</sub>	E <sub>3</sub>	E <sub>4</sub>	E <sub>5</sub>	E <sub>6</sub>	E <sub>7</sub>	E <sub>8</sub>	
A <sub>1</sub>	68	-9,250	-18,850	-27,850	-58,600	36,500	-9,250	49,400	23,468
A <sub>2</sub>	38	-9,550	-8,350	1,150	20,500	1,150	4,750	28,400	13,713

Probabilități condiționate

Tabel nr. 6

Nivelul real al cererii	Probabilități condiționate		Total
	p(Y <sub>1</sub> /C <sub>1</sub> )	p(Y <sub>2</sub> /C <sub>1</sub> )	
Cerere ridicată (R <sub>1</sub> )	0,8	0,2	1,0
Cerere scazută (S <sub>1</sub> )	0,2	0,8	1,0



75 de șefi de secții și ateliere din 54 de întreprinderi constructoare de mașini despre:

# DIRECȚII ȘI MODALITĂȚI DE PERFECTIONARE A CONDUCERII PRODUCȚIEI (II)

## ● Evantaiul subordonaților și criteriile dimensionării sale

CADRUL legislativ în vigoare (în special Decretul nr. 162/1973) precizează cu claritate numărul maxim de lucrători pe

Tabelul nr.7

Cum apreciați actualul număr de subordonați

Categoriile de cadre calificative	- PROCEDEE -			
	Sefi de secție	Sefi de atelier	Ad-juncți șefi sec-ție	Indicele din peșșan-tion
- Prea mare	2,5	4,3	-	2,6
- Corespunzător	38,4	34,7	46,1	38,6
- Prea mic	59,1	61,0	53,9	59,8
- Total	100,0	100,0	100,0	100,0

baza căruia se poate constitui o secție sau un atelier. Efectivul acestor compartimente poate însă diferi, și diferă, în realitate, de la o unitate la alta, în funcție de o serie de împrejurări. Iată de ce una din întrebările chestionarului anchetei noastre a avut următoarea formulare: „Cum apreciați că este, sub raport cantitativ, actualul dv. număr de subordonați?” În tabelul nr. 7 este redată sintetic prelucrarea răspunsurilor primite. Reține atenția în primul rând faptul că, la toate cele trei categorii de cadre investigate, situația este aproximativ similară: (a) Foarte puține consideră „prea mare” numărul de subordonați care le este afectat; (b) Majoritatea — peste 50% — apreciază acest număr ca fiind „prea mic”; (c) Pondera celor ce apreciază numărul de subordonați ca fiind „corespunzător” este sub 50%. Odată cu o mai rațională încărcare sub aspectul numărului de subordonați a conducătorilor de secții și ateliere, pentru o mai corectă împărțire a sarcinilor și responsabilităților și o mai eficientă utilizare a calificării și competenței acestora, se impune și o îmbunătățire a structurii — sub aspectul calificării — subordonaților, (personal TESA), în special prin diminu-

Tabelul nr.8

Clasamentul elementelor avute în vedere și necesar de avut în vedere la stabilirea numărului și structurii optime de subordonați

Nr. crt.	Structura elementelor	Clasamentul existent	Clasamentul optim	Diferența dintre clase-
1.	Natura activității	III (2,8)	II (3,5)	- 0,7
2.	Complexitatea lucrărilor	IV (2,3)	I (3,7)	- 1,4
3.	Ponderea activităților de creație	VII (0,5)	VI (1,4)	- 0,9
4.	Personalitatea și capacitatea conducătorului de compartiment	VI (1,3)	V (1,6)	- 0,3
5.	Personalitatea și competența subalternilor	V (1,8)	IV (2,0)	- 0,2
6.	Criterii de economicitate	I (3,4)	VII(0,5)	+ 2,8
7.	Realizarea la timp a sarcinilor și la un nivel calitativ superior	II (3,2)	III(2,5)	+ 0,7

rea numărului inginerilor din secții și ateliere. Actualmente, în medie, într-unul din compartimentele investigate lucrează în calitate de lucrători TESA circa 3,8 ingineri, la nivel de secție acest număr ajungând la circa 5,7 ingineri. De altfel, diagrama alăturată arată schematic, pentru ansamblul eșantionului cercetat, structura subordonaților din categoria personal TESA, din secțiile și atelierele investigate.

Numeroase constatări, făcute în cercetări anterioare, ca și de alți specialiști, sint confirmate și de prezenta anchetă. Ele se referă la faptul că stabilirea ponderii ierarhice a șefilor compartimentelor de producție nu se realizează întotdeauna pe baza unor criterii științifice, care să ia în considerare în măsura necesară ansamblul elementelor ce condiționează activitatea de conducere și de execuție. În cazul de față, dovedesc acest fapt, cele două clasamente întocmite și prezentate în tabelul nr. 8.

(Ele au fost realizate astfel: (a) S-a cerut subiecților investigați să aleagă primele cinci elemente din cele enumerate care consideră că au fost avute în vedere cu precădere la stabilirea numărului și structurii actuale a subordonaților, numerotindu-le cu cifre de la 1 la 5, în ordine descrescătoare — 1 fiind considerată valoare maximă; (b) S-a cerut apoi, în același mod, să stabilească ierarhia apreciată de ei ca optimă; (c) S-au acordat 5, 4, 3, 2 și 1 punct pentru elementele aflate pe locurile I, II, III, IV, respectiv V; (d) S-au totalizat punctele pentru fiecare element în parte, atât pentru situația actuală cât și pentru cea apreciată ca optimă, calculându-se media aritmetică ponderată. (e). În funcție de totalurile medii obținute s-au întocmit cele două clasamente; (f) Pe linia fiecărui element s-a precizat locul din clasamentul respectiv — actual sau apreciat — ca optim — iar în paranteză s-a trecut punctajul; (g) Coloana 3 indică, pentru fiecare element în parte, diferența de puncte dintre situația optimă și cea actuală).

O succintă analiză a tabelului permite câteva concluzii: 1. Niciunul din cele șapte elemente luate în considerare nu ocupă același loc în cele două clasamente; 2. În clasamentul situației existente, criteriile care vizează imediatul, viitorul apropiat, ocupă primele două locuri, latura previzională fiind mai puțin luată în considerare. 3. În clasamentul propus, criteriile de mai mare fundamentare științifică — natura activității și complexitatea sarcinilor, realizarea lor la timp și la un nivel calitativ superior — sint predominante; 4. Cele mai mari diferențe apar în cazul elementelor: „criterii de economicitate” și „complexitatea lucrărilor”; astfel, dacă în primul caz diferența nu este un fapt negativ, cum s-ar părea la prima vedere, realitate confirmată între altele și de faptul că majoritatea conducătorilor investigați apreciază ca „mic” sau „corespunzător” numărul de subordonați (deci nu este vorba de economii la fondul de retribuire cum s-ar putea crede), cea de a doua diferență însă pare mai degrabă un element negativ, dovedit între altele și de structura apreciată ca necorespunzătoare a subordonaților sau de modul utilizării fondului total de timp al conducătorilor chestionați.

Neluarea în considerare în totalitate, în

Structura personalului TESA (subordonați) în secțiile și atelierele investigate (ansamblul eșantionului=100%)

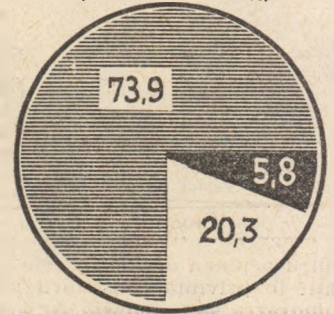

INGINERI  
PERSONAL CU PREGĂTIRE MEDIE (INCLUSIV MAIȘTRII)  
PERSONAL CU PREGĂTIRE ELEMENTARĂ

toate cazurile, a celor mai juste criterii pentru dimensionarea științifică a secțiilor și atelierelor productive, conduce, între altele, și la un mod mai puțin rațional, de utilizare de către lucrători (subordonați) a propriului lor fond de timp, a propriei experiențe sau fond de cunoștințe dobândite. După opinia conducătorilor compartimentelor productive investigați, de pildă, o proporție mai mare în ceea ce privește utilizarea insuficientă a cunoștințelor și experienței proprii se înregistrează la categoria „alți lucrători”, circa 44% apreciază că aceștia utilizează cunoștințele și experiența proprie în proporție de sub 80%, la categoria „muncitori” procentul respectiv fiind ceva mai scăzut: 37,3%. Tabelul nr. 9 redă, de altfel, mai edificator, situația apreciată ca existentă în cele 54 de întreprinderi investigate, de către conducătorii compartimentelor respective.

## ● Criterii existente și criterii apreciate ca optime pentru promovare

REALIZAREA marilor sarcini ce revin unităților industriale constructoare de mașini în cincinalul următor, al revoluției tehnico-științifice implică aplicarea, fără excepție, a regulii „omul potrivit la locul potrivit”, a cărei respectare constituie o garanție a folosirii cu maximum de randament a personalului. Totodată, aplicarea acestei „reguli de aur” — cum o denumesc specialiștii — a politicii de per-

Tabelul nr.9

Modul în care șefii compartimentelor productive investigate apreciază că personalul pe care-l conduc utilizează cunoștințele și experiența proprie

Nr. crt.	Categoriile de personal din secțiile și atelierele cercetate	Proporția în care se apreciază că sint utilizate cunoștințele și experiența proprie				Total
		putin de 70%	70-80%	80-90%	90-100%	
1.	Muncitori	17,3	20,0	46,6	16,1	100,0
2.	Alți lucrători	14,6	29,3	40,0	16,1	100,0

Tabelul nr. 10

Ierarhizarea criteriilor apreciate ca reale și dorite pentru promovarea în postul de șef de secție sau atelier

Nr. crt. în considerare	Elementele luate în considerare	Situția spreia- te ca existentă		Situția spreia- te ca optimă	
		Pondere răspunsu- rilor afirme- tive în totalul răspunsu- rilor po- sibile (%)	Class- ment	Pondere răspunsu- rilor afirmative în totalul răspunsu- rilor po- sibile (%)	Class- ment
1.	Înalt nivel politic	100,0	I	100,0	I
2.	Studii	85,3	III	84,0	IV
3.	Vechime în producție	72,0	V	62,6	V
4.	Vechime în întreprindere	61,3	VI	41,3	IX
5.	Competență tehnică	86,6	II	96,0	II
6.	Competență economică	34,6	IX	48,0	VII
7.	Abilitatea de a lucra cu oamenii	72,0	V	84,0	IV
8.	Capacitatea de a munci în colectiv	56,0	VII	57,3	VI
9.	Capacitatea de a lua decizii optime	73,3	IV	88,8	III
10.	Caracterul	36,0	VIII	32,0	X
11.	Personalitatea	30,6	X	28,0	XI
12.	Starea sănătății	8,0	XIII	17,3	XII
13.	Dorința de a conduce	25,3	XI	10,0	XIII
14.	Capacitatea de continuă autoperfecționare	18,6	XII	46,6	VIII

zolvă cât mai eficient problemele tehnice și organizatorice ale secției sau atelierului pe care îl conduce, el trebuie, totodată, să fie un bun specialist (factorii „competență tehnică” și „studii” sînt situați, de altfel, în ambele clasamente, pe unele din primele locuri) și, în același timp, un om cu experiență de producție, capabil să muncească în colectiv, să știe să lucreze cu oamenii, să ia întotdeauna deciziile cele mai bune. Anumite semne de întrebare ridică plasarea factorului „competență economică”. Actualmente se apreciază că el ocupă locul IX între criteriile după care se face „de regulă” promovarea în funcția de șef de secție sau de atelier. În clasamentul „optim” el urcă, însă numai două locuri (ocupă locul VII). Cunoscut fiind faptul că șeful secției sau atelierului de producție este conducător și direct responsabil atît pentru problemele de natură tehnică cît și pentru cele de ordin economico-organizatoric, că între acestea nu se poate face o separare, ele intercondiționîndu-se reciproc, credem că luarea în mai mare măsură în considerare, în viitor, a criteriului „competență economică”, se impune, chiar dacă actualii și viitorii conducători ai respectivelor compartimente au sau vor avea o pregătire de bază predominant tehnică. Și poate chiar din acest ultim motiv el se cere reliefat mai mult.

Personal asigură și realizarea corespondenței absolut necesare dintre ierarhia de conducere și ierarhia valorilor, rezultantă firească a aplicării principiilor de conducere și organizare științifică, în spiritul eticii și echității socialiste.

Ce criterii trebuie avute în vedere pentru promovarea personalului în posturile de șefi de secție sau șefi de atelier? Am căutat să răspundem de această problemă incluzînd în chestionarul anchetei noastre, adresat celor 75 de cadre investigate, două întrebări. Prima, se referă la enunțarea elementelor apreciate ca constituind de regulă criteriile de promovare în funcțiile de conducere amintite. Cea de a doua, privește evidențierea principalelor elemente care trebuie să constituie — după opinia respectivilor subiecți — criteriile de promovare în respectivele funcții de conducere. Practic, în cazul ambelor întrebări s-au enunțat 14 criterii (elemente) solicitîndu-se alegerea primelor 7 — apreciate ca reale sau dorite și cărora a trebuit să li se indice intensitatea în ordine descrescătoare (1 = intensitate maximă, ..., 7 = intensitate minimă). Pe baza răspunsurilor primite s-au determinat doi indicatori: (a) un indicator calculat ca medie ponderată, în modalitatea folosită și la tabelul nr. 8; (b) un indicator de intensitate — reflectînd ponderea răspunsurilor afirmative în totalul răspunsurilor posibile, pentru fiecare criteriu (element) luat în considerare, în parte. Tabelul nr. 10 s-a întocmit pe baza celui de-al doilea indicator, deoarece diferențele între rezultatele oferite de ei sînt nesemnificative.

Analiza tabelului permite în primul rînd observația că deși cele două clasamente întocmite (cel determinat pe baza criteriilor apreciate ca luate de regulă în considerare și cel stabilit pe baza criteriilor apreciate ca optime) nu sînt în totalitate identice, disproporțiile care apar între elemente sînt relativ mici. Constatăm apoi că, în mod normal, pe locul întii, în ambele clasamente, apare „factorul politic”, șeful de secție sau de atelier, trebuind să fie un om cu înalt nivel politic, promotor consecvent al eticii și echității socialiste, capabil să înțeleagă și să știe să aplice neabătut în practică principiile și politica partidului nostru de făurire a societății socialiste. Avînd sarcina de a re-

● Citeva concludii

CA DE OBICEI prin chestionarul anchetei am adresat celor chestionați și întrebarea: „Ce propuneri aveți de făcut pentru îmbunătățirea organizării și conducerii activității compartimentului al cărui șef sînteți?”. Răspunsurile primite, coroborate cu rezultatele obținute în urma prelucrării și interpretării celorlalte întrebări, permit cîteva constatări cu valoare de concluzie:

1. Desfășurarea în condiții de eficiență economică cît vîtății de fabricație implică permanente perfecționări care au în vedere principalele componente ale subsistemului pe care-l reprezintă producția. Între acestea, prioritare sînt cele ce privesc: mecanismul planificării-programării, organizarea producției și a muncii, aprovizionarea tehnico-materială, controlul de calitate, sistemul informațional, pregătirea și perfecționarea forței de muncă. De altfel, tabelul nr. 11 redă mai detaliat aceste direcții de perfecționare, cît și intensitatea cu care ele sînt cerute de către inșeși cadrele de conducere a producției din întreprinderile investigate. Iar realizarea lor efectivă depinde, în primul rînd, de conducerea respectivelor întreprinderi, de modul în care ea colaborează, îndrumă și ajută efectiv conducerea secțiilor și atelierelor în cazurile ce depășesc competența și posibilită-

țile acestora din urmă, în unele situații însă fiind necesară și intervenția centralelor industriale sau ministerelor economice coordonatoare.

2. O mai mare atenție trebuie să acorde conducerile unităților economice încadrării posturilor tehnice din secții și ateliere, chiar și a celor de conducere (în special a atelierelor), cu subinginerii; pregătirea inginerilor este necesar să fie cît mai rațional și eficient utilizată prin trecerea lor în activități de concepție, de cercetare, dezvoltare, de conducere de nivel superior etc, sporindu-se astfel eficacitatea investiției făcute de societate în pregătirea și perfecționarea pregătirii lor.

3. Prin îmbunătățirea organizării compartimentelor direct productive, a relațiilor dintre ele și celelalte compartimente ale întreprinderilor, prin încadrarea lor cu personal în structura necesară și îmbunătățirea sistemului informațional-decizional al întregii unități ca și a legăturilor acestuia cu celelalte subsisteme ale economiei naționale, activitatea secțiilor și atelierelor de producție poate deveni mai eficientă, timpul de muncă al cadrelor de conducere, ca și al personalului compartimentelor direct productive poate fi folosit în mod cît mai optim, mai productiv.

4. În stabilirea ponderii ierarhice a șefilor de secții și ateliere, întreprinderile și centralele trebuie să îmbine în mod rațional, adaptat la cerințele lor, prevederile legislației în vigoare, luînd în considerare în mai mare măsură acele criterii care se potrivec mai bine specificului activității fiecăreia, neneglijînd în nici un

Tabel nr. 11

Propuneri făcute de cadrele chestionate pentru îmbunătățirea activității secțiilor și atelierelor

Nr. crt.	Conținutul propunerii	Opinia favorabile
1.	Perfecționarea mecanismului planificării la nivel de întreprindere care să faciliteze o riguroasă programare a producției secției și atelierelor productive prin utilizarea metodelor moderne	11
2.	Acordarea unui avantaj mai larg de competențe și pirghii șefilor de secții și ateliere pentru utilizarea cît mai eficientă a resurselor umane și materiale pe care le au la dispoziție	10
3.	O mai mare atenție organizării activității și dotării secțiilor auxiliare din întreprinderi (sculărie, mecano-energetic, întreținere-reparații etc.)	9
4.	Raționalizarea și actualizarea documentelor de evidență utilizate la nivelul atelierelor și secțiilor, reducerea numărului și simplificarea conținutului celor cerute de compartimentele funcționale ale întreprinderii sau de alte niveluri organizatorice	6
5-6.	Mai multă atenție din partea conducerii întreprinderii aprovizionării cu materii prime, materiale, semifabricate și s.d.r.-uri a secțiilor și atelierelor	4
	O mai mare atenție activității de control tehnic și de calitate, prin dotarea sa cu a.m.c.-uri și personal corespunzător	4
7-8.	Promovarea în mai mare măsură în secții și ateliere a forulelor moderne de organizare tehnologică	3
	O mai mare atenție calificării, stabilității, promovării și creării unor condiții optime de lucru personalului funcționar	3
9.	Trecerea personalului tehnic cu studii superioare în activități de concepție și cercetare	2
10-15.	Organizarea periodică de cursuri de perfecționare la toate nivelurile și pentru toate categoriile de lucrători	1
	Dezvoltarea tehnologiilor din secții și ateliere de sarcini administrativ-birocratice	1
	Intărirea asistenței tehnice în schimbările II și III	1
	Intensificarea schimburilor de experiență cu întreprinderi sau secții fruntașe	1
	Participare mai largă a personalului din secții și ateliere la simpozioane, conferințe, expoziții etc.	1
	Mai multă stabilitate în posturile de conducere a producției	1

caz criteriului „competenței economice”, corelația sa intrinsecă cu „competența tehnică”, ultima verificîndu-se în ultimă instanță valoarea prin efectele primei.

5. Se impune promovarea cu mai mult curaj, în mai mare măsură, în întreprinderile cu profil de construcții de mașini a metodelor moderne, eficiente de conducere și organizare, introducerea pe scară largă a mijloacelor de prelucrare automată a datelor și aceasta în primul rînd în activitatea de conducere a producției.

dr. Ovidiu NICOLESCU  
Iulian BĂDIN  
Alexandru BLAGA

## Experiențe în actualitate

# LA INSTITUTUL DE PROIECTĂRI TEHNOLOGICE PENTRU INDUSTRIA UȘOARĂ CONTROLUL PRIN BUGETE PARȚIALE — METODĂ DE CONDUCERE A PROIECTELOR DE INVESTIȚII

**D**EZVOLTAREA impetuoasă a industriei ușoare în actualul cincinal, exigențele calitative impuse de satisfacerea în condiții optime a nevoilor populației și sporirea competitivității produselor pe piața mondială, au solicitat mutații importante în mecanismele specifice creativității, îmbunătățirea metodelor de organizare a conducerii, mutații fără de care nu se putea concepe atingerea obiectivelor propuse. Iar activitatea de proiectare chemată să răspundă cât mai eficient dezvoltării ramurii, atât prin realizarea de noi investiții, cât și prin dezvoltarea și modernizarea celor existente, trebuia să facă „primul pas”, utilizând cât mai eficient fondurile de investiții, prin proiectarea unor obiective cu indicatori tehnico-economici superiori, care să necesite un cit mai mic efort material și financiar.

Introducerea tehnicii bugetelor parțiale ca metodă de organizare și conducere a proiectelor de investiții în cadrul Institutului de Proiectări Tehnologice pentru Industria Ușoară — I.P.I.U., începând cu anul 1972, s-a dovedit a fi o acțiune deosebit de eficientă, reușind să-și atingă sarcina inițial propusă, aceea de îmbunătățire a conducerii procesului de elaborare a proiectelor obiectivelor industriale, în principal prin stimularea proceselor de creativitate, creșterea responsabilității participanților, perfecționarea relațiilor dintre aceștia, definirea unor standarde mai coerente de calitate pentru întregul proces de elaborare a proiectelor. Iată de ce, considerăm utilă prezentarea, chiar și succintă, a experienței de până acum a I.P.I.U. în implementarea acestei tehnici, avantajele și eficiența economică la care ea a condus.

### ● Complexitatea elaborării proiectelor și citeva din insuficiențele vechii formule organizatorice

PROCESUL de ansamblu al elaborării proiectelor de investiții (atât în faza de studiu tehnico-economic, S.T.E., cât și în cea de proiect de execuție, P.E.) constă în prelucrarea specifică a informațiilor conținute în teme, cât și a unor informații cu caracter de documentare, existente și sistematizate în organizația de proiectare, în condițiile impuse de diferitele restricții. Ca atare, proiectele se prezintă în final ca rezultat al însumării unor activități specifice, într-o succesiune și intercondiționare dictate de tehnologia elaborării. Se pune deci problema îndrumării, coordonării și controlului unor activități parțiale în vederea realizării unui scop de ansamblu, scop ce poate fi definit prin anumite standarde de performanță.

Pentru I.P.I.U., perfecționarea organizării și conducerii elaborării proiectelor a constituit în permanență un obiectiv prioritar pe agenda Comitetului Oamenilor Muncii. Începând cu anul 1970 a fost adoptată o formulă organizatorică care a permis o descentralizare importantă a unor laturi ale activității de conducere a procesului de proiectare, în paralel cu creșterea responsabilității participanților la proces. Această formă, constând în organizarea pe patru sectoare de proiectare (fiecare deservind anumite subramuri ale industriei ușoare) și un grup de servicii funcționale, prezenta pe lângă avantajele și o serie de **inconveniente**: a) O dificultăți vehiculare a experienței în cadrul aceluiași specialități; b) Capacitatea redusă a colectivelor de a prelua suprasolicitări importante datorită numărului redus de specialiști pentru anumite discipline din cadrul colectivului; c) Dificultăți în aplicarea unei linii unitare în coordonarea tehnicii de specialitate; d) O oarecare scădere în încărcarea permanentă a unor specialități etc.

Au fost primele constatări care au impus gândirea unei noi formule organizatorice... dar nu singurele.

### ● Necesitatea unui sistem de conducere cu dominantă economică

Activitatea de conducere pe timpul elaborării proiectului se manifesta în fosta situație în special din punct de vedere tehnic și organizatoric, rolul principal jucându-l tehnologia și organele de îndrumare și control, special constituite (colectivul de îndrumare, verificare și recepție — C.I.V.R. — la nivelul sectorului, și Colectivul Tehnico-Economic —

C.T.E. — pentru coordonarea directă a conducerii), preocupările acestora fiind concentrate prioritar, spre: analiza soluțiilor tehnice în cadrul activității specialiștilor; controlul utilizării forței de muncă; redistribuirea mijloacelor de producție; controlul realizării bugetului de timp alocat pentru fiecare specialitate în parte.

Cu toate că, practic, institutul realiza planul de proiectare pe ansamblu și asigura cu documentații necesitățile planului de investiții, rezultatele calitative erau sub posibilități, eficacitatea modului cum era condus procesul de elaborare în sine putând fi apreciată și după concluziile ce le-a oferit studiul observațiilor și recomandărilor organelor de avizare, precum și analiza ritmicității realizării planului pe trimestre ca și a programelor lunare de activitate.

În principal, analizele întreprinse au condus la următoarele concluzii (a) peste 60% din totalul observațiilor și recomandărilor organelor de avizare și aprobare se refereau la probleme cu caracter economic (fie la nivelul indicatorilor tehnico-economici ai activității întreprinderii, fie la o serie de costuri specifice pentru construcții și instalații); (b) 20—25% din observațiile și recomandările organelor de avizare priveau modul de dimensionare a numărului de echipamente tehnologice și a forței de muncă sau se refereau la unele soluții tehnice în sine; (c) restul observațiilor și recomandărilor erau legate de situații provenite din necesitatea de corelare a avizelor, propunerilor de adaptare a unor soluții la posibilitățile conjuncturale ale unor subfurnizori, la greșeli de redactare, omisiuni și altele; (d) privind ritmicitatea, s-a constatat că în procent de 50% stadiul evoluției nu corespundea cu cel prevăzut prin plan, pentru momentul caracteristic al evoluției proiectului și, că, practic, bugetul de timp al specialităților ce participau în final la elaborarea proiectului se înrăutățea, conducând la scăderea calității documentației în ansamblu, la înrăutățirea colaborării între specialiști și la necesitatea unor refaceri importante de documentații.

S-a constatat deci că modul de conducere și organizare a procesului de elaborare a proiectelor nu corespundea cu sistemul criteriilor de evaluare ulterioară, preponderent economice. Procesul de conducere sub latura lui de îndrumare și control era lipsit de instrumente care, în fiecare secvență, să fie capabile să îl acorde cu criteriile de apreciere ulterioare. Practic, numai în final se putea constata eventuala nereușită, atunci când informațiile proiectului cereau un grad mare de implicare și, când, refacerea, la rândul ei, reprezenta un proces extrem de laborios, afectând toate specialitățile.

Situația se datorase faptului că aspectele economice ale soluțiilor tehnice parțiale se evidențiau numai la urmă, că pe parcursul participării nu dispuneau de o modalitate și de o tehnică specifică pentru fiecare nivel

(de execuție sau de comandă), neputându-se crea secvența de autoreglaj necesară, care să permită, încă din mers, racordarea specialităților în raport cu exigențele ansamblului final.

Această concluzie a impus gândirea și introducerea unui sistem care să acorde **factorului economic un rol primordial** și permanent, încă din primele faze de elaborare, care să creeze o uniformitate de criterii în aprecieri, atât pe parcursul elaborării, cât și în final, și care să aducă specialitățile participante în situația de a fi realizatori specifici ai unor funcții economice cu dimensiuni predeterminate. El a fost găsit în tehnica bugetelor parțiale.

### ● Principii generale și elemente

#### fundamentale într-o aplicare concretă

PORNIND de la premisa că participanții la elaborarea proiectelor, prin activitatea lor de concepție, se găsesc în situația de consumatori în raport cu fondurile de investiții planificate pentru un obiectiv, deoarece fiecare solicită în final mijloace valorice pentru realizarea soluției pe care o propune, se impunea utilizarea unui sistem de conducere și organizare care să sporască responsabilitatea prin **predeterminarea unui buget limită de cheltuieli pentru fiecare participant (proiectant)**. Aceasta a însemnat transformarea fondului planificat pentru un obiectiv oarecare, devenit astfel **bugetul colectivului** pentru realizarea obiectivului, într-o **sumă de bugete parțiale** ce au fost trecute în administrarea — pe timpul elaborării proiectului — specialiștilor participante. Totodată, acest fapt a implicat îmbunătățirea pregătirii tehnice a lansării, organizarea unor activități de prelucrare specifică a temei, precum și unora de prelucrare sistematică a proiectelor anterior elaborate, astfel încât să se poată obține multitudinea necesară de indicații asociate soluțiilor tehnice construite, ca și standardele de performanță pe baza cărora să fie proiectate, în mod motivat, bugetele parțiale.

Sistemul de conducere prin bugete parțiale utilizat în I.P.I.U. și-a propus să satisfacă exigența ca **întregul proces de elaborare a proiectelor să fie coordonat, controlat și stimulat prin activități și tehnici definite în expresii și categorii având semnificații cu caracter economic**. Astfel, **principiile generale** ale noului sistem sint într-o enumerare și definire succinte, următoarele:

(a) crearea unui sistem de indicatori care să permită fiecărei specialități orientarea pe parcursul elaborării proiectului spre cele mai eficiente soluții;

(b) utilizarea unor instrumente suplimentare pentru organele specializate de îndrumare și control a elaborării proiectelor, care să permită o unitate de acțiune atât pe timpul elaborării cât și în faza de recepție;

(c) participarea specialiștilor economiști încă de la începutul activității de elaborare, ei devenind elementul (instrumentul) special de competență capabil să impună restricții celorlalte specialități, în fiecare secvență a perioadei de elaborare;

(d) crearea unui sistem mai sigur de evaluare a stadiului elaborării proiectului, care să imbine, elementele cantitative cu cele calitative ale activității și să ofere pe această bază activității un grad final ridicat de certitudine;

(e) creșterea responsabilității participanților la elaborarea proiectelor, prin stabilirea unor noi interpretări ale relației dintre participant (proiectant) și valoare alocată investiției.

În esență deci, noua metodă se bazează pe **schimbarea calitativă a relațiilor de responsabilitate dintre participanții la proces și**



obiectul muncii, precum și pe metamorfozarea rolului unor servicii sau grupuri funcționale în elemente active (cu activități apriorice) din elemente pasive (cu activități posteroare-inregistratoare). Astfel :

● Fondul de investiții planificat pentru obiectivul ce se proiectează devine bugetul de cheltuieli acordat șefului de colectiv pentru a realiza, prin activitatea colectivelui său, un obiectiv fizic dat cu anumite standarde de performanță.

● Șeful de colectiv (șeful de proiect) devine gestionarul bugetului, activitatea sa fiind apreciată după felul în care își utilizează bugetul. Responsabilitatea sa capătă un

SCHEMA DE LEGĂTURI ÎN ELABORAREA UNUI PROIECT - SITUAȚIA ACTUALĂ



Figura 1

T = TEMA S.C. = ȘEF COLECTIV C.P.S. = COLECTIV PROIECTARE SPECIALITATE  
C.I.V. = COLECTIV ÎNDRUMARE VERIFICARE C.T.E. = COLECTIV TEHNICO-ECONOMIC  
P. = PROIECT C.D. = COLECTIV DOCUMENTARE C.I.T.E. = COLECTIV INDICI TEHNICO-ECONOMIC

sens suplimentar el putând să ducă o anumită politică de cheltuire a bugetului său prin felul cum îl va alocă specialităților participante, astfel ca, pe de o parte, să stimuleze creativitatea, iar, pe de alta, să reușească realizarea obiectivului fixat prin standardele de performanță și bugetul de timp pus la dispoziție pentru elaborare.

● Grupul de participanți de aceeași specialitate devine gestionarul bugetului parțial alocat specialității respective, în această situație el posedând instrumentele prin care poate analiza eficacitatea economică a soluțiilor parțiale, fiind stimulat în găsirea unor soluții din ce în ce mai eficiente pentru a realiza economii față de bugetul dat organizației de proiectare.

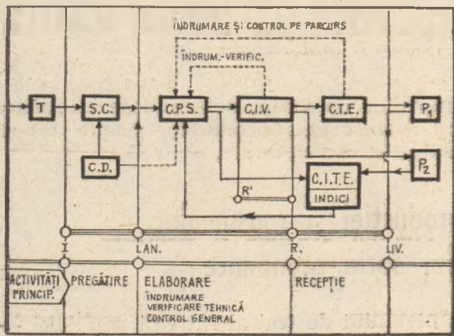
● Colectivul C.I.T.E. elaborează : fișa costurilor realizate pentru soluțiile specifice, plecând de la fondul de indicatori tehnico-economici existenți sau de la prelucrarea acestora pe baza fișei standardelor realizate de Serviciul tehnic ; indicele de cost specific pentru specialitatea dată, dând o expresie valorică unitară, practic a experienței tehnice realizate pentru satisfacerea standardului de performanță ; întocmește propunerea de bugete parțiale pe specialități, după ce au fost deduse din bugetul planificat cheltuielile obligatorii care nu pot fi influențate de elaborarea proiectului.

● În acest moment tema de proiectare și bugetul parțial propus sint preluate, analizate și corectate de șeful de colectiv care aplică politica cerută de cazul concret. Se obțin în final bugete parțiale ce pot fi comunicate colectivelor de specialitate.

● Astfel este terminată faza de pregătire putându-se trece la momentul lansării celei de a doua, moment din care începe elaborarea propriu-zisă a proiectului, Acum :

● Bugetul parțial propus cit și bugetul parțial definitiv, împreună cu tema, se transmit simultan specialităților participante la elaborare, colectivului de îndrumare, verificare și recepție.

Organele de îndrumare și control specializate (C.I.V.R. și C.T.E.) posedă instrumente exprimate unitar în aceleași expresii în care sint definite și obiectivele proprii ale specialităților elaboratoare, precum și ale organelor de avizare și aprobare ulterioară.

Tehnica de aplicare a metodei conduce deci la amplificarea perioadei de pregătire — în cadrul organizației de proiectare — a lan-

sării proiectului, precum și în introducerea unor subcompartimente din Serviciul Tehnic între organele de îndrumare-control și elaboratori.

### ● Fazele implementării

FLUXUL principalelor activități se prezintă în cadrul noii metode astfel (vezi anexa nr. 1) :

(a) Tema aprobată intrând în instituit se distribuie simultan : sectorului de proiectare, șefului de colectiv, colectivului de documentare, colectivului de indici tehnico-economici (C.I.T.E.).

(b) În acest proces colectivul de documentare elaborează plecând de la temă : fișa de standarde de performanță pentru ansamblul obiectivului și pentru soluțiile tehnice ale fiecărei specialități participante în parte ; fișa unor standarde realizate cu indicarea soluțiilor tehnice practicate pe baza preluării fondului de experiență proprie.

Punerea în practică a tehnicii impune, în primul rând, cercetarea amănunțită a mijloacelor prin care se pot perfecționa relațiile implicate în procesul de elaborare a proiectelor și, în al doilea rând, **definitivarea tehnicilor solicitate** să constituie suportul material al mutațiilor calitative cerute acestor relații. Principalele activități care au trebuit parcurse și care practic definesc conținutul procesului de implementare sint, într-o precizare succintă, următoarele : (1) Dezvoltarea proiectului la nivelul circuitelor informaționale, al suportilor de informații și instrucțiunilor de procedură pe niveluri și categorii de personal ; (2) Modificarea regulamentelor de atribuții și competente ; (3) Reorganizarea colectivului de documentare și colectivului C.I.T.E. ; (4) Gruparea indicatorilor tehnico-economici existenți pe subramuri și specialități, precum și elaborarea unor noi indicatori pe baza prelucrării conținutului de date cuprinse în proiectele elaborate ; (5) Instruirea personalului de proiectare pe niveluri și compartimente : ingineri-șefi, organe de control și îndrumare (C.I.V.) șefi de colective complexe, șefi de colective de specialitate, proiectanți, servicii funcționale ; un program special de instruire s-a asigurat personalului economic de specialitate, care este chemat să participe la toate fazele de implementare a sistemului ; (6) Testarea modului de însușire și validarea preliminară a metodei pe baza analizei unui proiect predat prin prisma metodei propuse ; (7) Aplicarea și urmărirea ei printr-un control riguros ; (8) Urmărirea specială a aplicării ; (9) Perfecționarea metodei.

După cum rezultă din graficul de eşalonare (vezi fig. nr. 2) durata totală a implementării este de 12 luni, unele (2 și 3) au putut fi realizate paralel, iar altele (4, 5, 7, 8, 9) suprapuse pe anumite perioade.

### ● Avantajele...

Implementarea noii metode a provocat o serie de schimbări de relații și atitudini cu caracter de perfecționare conducând în final



Figura 2

la însemnate avantaje economice, dintre care cele mai importante sint :

A. **Participantul (proiectantul) trebuie să-și exprime soluțiile tehnice în termeni ce pot fi comparați cu bugetul și să tragă concluzii potrivite.** La acest nivel se naște o relație specială între obiectul muncii și proiectant

intrucit : (a) dacă soluția nu se încadrează în buget trebuie să se caute noi soluții tehnice, să se lărgească sfera documentării, să se solicite sprijin de la îndrumători, astfel ca proiectantul să poată realiza soluția în limita bugetului de care este răspunzător ; (b) dacă soluția se încadrează relativ ușor în buget, atunci proiectantul este stimulat să o perfecționeze pentru a realiza economii, o parte din acestea reîntorcându-se ca recompensă personală (conform unor reglementări specifice a conteresării proiectanților). Ambele cazuri conduc la stimularea creativității prin existența unei metode de măsurare a valorii soluțiilor la nivelul fiecărei specialități în parte.

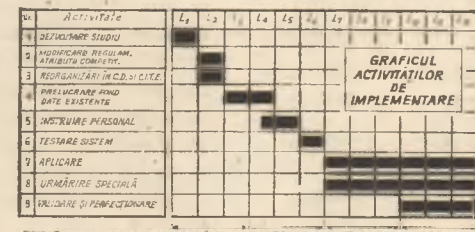
B. **Organele specializate de îndrumare, verificare și control își exercită în condiții mai bune atribuțiile** îndrumind spre soluțiile tehnice care satisfac în cel mai înalt grad exigențele bugetelor, mărind astfel eficacitatea propriei lor activități.

C. **Procesul în ansamblu permite realizarea unor secvențe repetate de autocontrol la nivelul fiecărei specialități**, astfel că rezultatul final devine previzibil încă pe parcursul elaborării și nu se riscă constatarea depășirii prevederilor, în final, cind ar fi nevoie de o cantitate mărită de efort pentru a depista erorile. Se obține pe această cale o reducere a ciclului total de elaborare a proiectelor și o îmbunătățire a consumului specific de timp pe activități, evitându-se perioadele de refacere a elaborării.

D. Se îmbunătățește colaborarea între specialități, precum și posibilitatea de apreciere obiectivă a activității fiecăreia, modul de realizare a bugetului devenind un standard de calitate privind activitatea specialităților.

E. **Se adâncește diviziunea și specializarea muncii și se organizează la un nivel calitativ superior faza de pregătire (atribuit previzional), care abordează noi probleme dind un caracter activ colectivului de indicatori tehnico-economici, ca și unor colective din serviciul tehnic.** În felul acesta, se degreuează de o serie de activități proiectanții, sporește fondul de date (ca conținut și mod de exprimare) fiind posibile aprecieri de sinteză, precum și îmbunătățirea unor tehnici de planificare.

F. La nivelul organizației de proiectare este posibilă depistarea mai ușoară și mai rapidă a direcțiilor în care eficacitatea soluțiilor este scăzută, obținându-se concluzii în bună măsură asemănătoare cu cele pe care teoria analizei valorii le oferă pentru produse în industrie. Se poate trece astfel la elaborarea unor planuri de măsură tehnico-organizatorice mai temeinic fundamentate, precum și la stabilirea unor serii de alte teme ce pot constitui obiect de cercetare ulterioară.

### ● ...și eficiența sistemului

INTRODUCEREA noii metode de conducere are importante implicații economice directe și indirecte. Din rindul celor directe amintim : (a) se realizează pe ansamblu o economie de cca. 15% ore proiectare, reprezentind pină la 500 000 lei cheltuieli de proiectare anuale ; (b) s-au obținut la obiectivele ce au fost proiectate începind cu iunie 1972 — economii de peste 30 milioane lei volum total de investiții și peste 10 mil. lei la construcții-montaj ; (c) s-au înregistrat pași importanți în stimularea capacității de creativitate obținându-se soluții noi, care au condus la înregistrarea de numeroase brevete, multe din ele valorificate la export.

Ca implicații directe ar putea fi amintite cele care s-au obținut în economia subramurilor industriei ușoare prin realizarea unor obiective cu indicatori tehnico-economici mai ridicăți.

Toate acestea sint citeva argumente ce pledează convingător pentru experimentarea și introducerea metodei conducerii prin bugete parțiale în cit mai multe unități economice și nu numai cu profil de proiectare.

Utilizarea metodei contribuie la generarea de condiții prielnice înregistrării unei efervescente creațoare, cu care întimpinăm cincinalul revoluției tehnico-științifice.

G. COJOCARU  
director I.P.I.U.

În ajutorul participanților la învățămîntul politico-ideologic de partid

**Cursul:**  
**Studierea**  
**politicii**  
**economice**  
**interne și**  
**internaționale**  
**a P. C. R.**  
**TEMA II**

## Orientările date de Congresul al XI-lea al P. C. R., privind asigurarea unui raport corespunzător între fondul de consum și fondul de dezvoltare economico-socială. Creșterea eficienței economice. Reducerea cheltuielilor materiale de producție — obiectiv central al politicii partidului nostru

**R**EPRODUCȚIA, proces obiectiv al existenței sociale, prin funcțiile pe care le îndeplinește se prezintă ca unitate a mai multor faze, în cadrul căreia producția și consumul se găsesc într-o strînsă intercondiționare formînd, de fapt, axul central al întregii activități social-economice. **Producția**, ca activitate socială de transformare a bunurilor naturale în valori de întrebuințare își impune rolul său primordial prin funcția de furnizor permanent, al obiectului propriu-zis al consumului. La rîndul său, **consumul** desăvîrșește producția, absoarbe produsul acesteia și impune reluarea continuă a ei, corespunzător necesităților și dezvoltării principalului factor al societății — forța de muncă.

Raporturile generale dintre producție și consum se realizează în forme specifice determinate de relațiile de producție din fiecare orînduire socială. În socialism, conținutul deosebit, radical schimbat față de orînduirile precedente, al relațiilor de producție imprimă trăsături distincte producției și consumului. Astfel, pentru prima dată în istoria omenirii producția are ca scop suprem și mijlocit **înfăptuirea bunăstării întregii societăți și dezvoltarea multilaterală a omului**. Consumul, fază a reproducției, cunoaște noi dimensiuni și semnificații imprimate de situații specifice a acestuia de a fi parte integrantă a însuși scopului nemijlocit al producției socialiste. Interdependența dintre producție și consum se realizează ca un **proces conștient, științific determinat și organizat**, în contextul coordonatelor planului național unic al dezvoltării economico-sociale. Sintetizînd traiectoriile viitoare ale producției și consumului din țara noastră, sensurile, mobilurile și motivațiile evoluției acestora, în etapa actuală, Programul Partidului Comunist Român menționează: „Producția de bunuri materiale va urmări satisfacerea din plin a cerințelor dezvoltării societății și a necesităților de consum ale întregului popor. Aceste obiective se vor reflecta în mod judicios în planul național unic, care va asigura dezvoltarea proporțională — în conformitate cu legile obiective — a tuturor sectoarelor de activitate. În determinarea direcțiilor și volumului producției materiale pornim nu de la criteriile proprii orînduirii capitaliste — ale asigurării unor profituri maxime — ci de la principiul socialist al dezvoltării forțelor de producție

Începînd din luna septembrie „Revista economică” publică un Documentar economic pentru a veni în ajutorul celor ce studiază în învățămîntul politico-ideologic și economic de masă cuprinzînd: 1) pe coperta a II-a grafice, diagrame, scheme și ilustrații pe teme ale dezvoltării economico-sociale a României în perioada 1970—1990. 2) Consultații pentru cursul: studiarea politicii economice interne și internaționale a P.C.R. (pentru cele 3 teme comune pentru toți cursanții precum și pe temele specifice pentru cursanții din industrie). 3) Articole de metodologia predării cunoștințelor economice în învățămîntul politic pentru uzul propagandiștilor. 4) Scurte explicații asupra conținutului unor noțiuni și categorii economice. 5) Fișe bibliografice asupra broșurilor publicate de Editura politică pe teme incluse în cursurile de învățămînt de masă.

în vederea satisfacerii nevoilor de viață, determinate științific, ale societății, atît pentru asigurarea reproducției largite, cît și pentru acoperirea necesităților consumului”.

### I. Interdependența producției și consumului în sistemul relațiilor social-economice

Creșterea continuă a nivelului de trai al întregii populații — țelul suprem al politicii partidului nostru — și desfășurarea neîntreruptă a reproducției largite impun constituirea la scara întregii societăți a două mari fonduri: fondul de consum și fondul național de dezvoltare economico-socială.

**Fondul de consum** reprezintă partea din venitul național repartizată și folosită pentru satisfacerea necesităților de trai individuale și sociale ale tuturor membrilor societății. În determinarea mărimii și structurii fondului de consum Partidul Comunist Român pornește de la câteva considerații cu o valoare teoretică și practică deosebită. În societatea noastră consumul populației nu înseamnă simplul act de utilizare a bunurilor materiale sau de folosire a serviciilor, ci este un proces complex care are ca funcție principală transformarea continuă, multilaterală, a forțelor de muncă, amplificarea aptitudinilor fizice și intelectuale ale oamenilor, corespunzător cerințelor și tendințelor majore ale progresului social.

Cu o asemenea funcție consumul, înainte de a fi fază finală a reproducției, este factor principal al dezvoltării economice, deoarece satisfacerea crescîndă a necesităților de instrucție, cultură și sănătate ale populației asigură sporirea continuă a eficienței muncii sociale, care după cum se știe, reprezintă una dintre sursele principale ale creșterii veniturii naționale. Totodată, ca parte integrantă a scopului producției socialiste, consumul reprezintă una dintre formele concrete de stimulare a cointeresării producătorilor, de armonizare a intereselor personale cu interesele generale ale societății.

Valențele științifice ale concepției partidului nostru privind consumul populației sînt amplificate și de definirea clară a rolului acestuia în ce privește realizarea modului de viață caracteristic orînduirii socialiste. Punînd pe prim plan preocuparea pentru așezarea consumului populației pe baze rațional-științifice, pentru creșterea nivelului de trai al populației corespunzător cerințelor progresului social și caracteristicilor definitorii ale civilizației contemporane, documentele Congresului al XI-lea al partidului nostru subliniază, totodată, **necesitatea eliminării oricăror tendințe consumatoriste**, a oricăror forme de manifestare a consumului care presupun cheltuieli ale societății fără obținerea unor efecte sociale utile. Subliniind aceste aspecte, tovarășul Nicolae Ceaușescu arăta: „Întreaga dezvoltare trebuie să pornească de la necesitatea asigurării unei producții materiale care să satisfacă cerințele de consum științific determinate, dar care să excludă risipa sub orice formă, consumul de dragul consumului. La stabilirea nivelului de consum trebuie să ținem permanent seama de posibilitățile reale, combătînd fantezia și grandomania mic-burgheză”.

Pornind de la definirea clară și precisă a conținutului și funcțiilor consumului în socialism, Congresul al XI-lea al Partidului Comunist Român a stabilit coordonatele majore ale evoluției fondului de consum, obiectivele care urmează a fi îndeplinite pe seama acestuia. Astfel, corespunzător Programului dezvoltării economice și sociale a României, pînă în anul 1990 fondul de consum va atinge asemenea dimensiuni încît să se poată asigura venituri reale pe un locuitor de 3-3,5 ori mai mari față de anul 1970. Pentru satisfacerea pe o treaptă superioară a necesităților

generale ale societății, fondurile sociale de consum vor fi create în așa fel încât la sfârșitul deceniului următor ele să reprezinte 30-32% din totalul veniturilor populației. În decursul viitorului cincinal fondul de consum pe locuitor va crește cu cca. 40 la sută, ceea ce va permite ca retribuția să sporească cu 18-20 la sută, iar veniturile reale ale țărănimii cu 20-25 la sută. Totodată, cheltuielile social-culturale pe o familie vor crește, în medie, de la 7500 lei în anul 1975 la circa 10900 lei în 1980. Ca rezultat al majorării retribuției și sporirii fondurilor sociale de consum, volumul total al veniturilor reale ale populației va crește în perioada 1976—1980 cu 37 la sută, iar pe locuitor cu 30 la sută.

Întreaga evoluție a nivelului și structurii fondului de consum, a nivelului de trai al populației depinde, în fiecare etapă a societății, de modificările care au loc în cadrul producției și reproducției, determinate de un complex de factori dintre care fondul de dezvoltare economico-socială îndeplinește rolul determinant.

**Fondul de dezvoltare economico-socială**, reprezintă totalitatea resurselor folosite de către societate pentru reluarea producției în proporții crescînde, pentru modernizarea acesteia, dezvoltarea bazei materiale a activităților social-culturale și creșterea rezervelor materiale, ale societății. Sursa principală a fondului de dezvoltare economico-socială o constituie partea din venitul național alocată anual pentru acumulare, adică pentru extinderea factorilor obiectivi și subiectivi ai producției, corespunzător cerințelor continuării neîntrerupte a acesteia la dimensiuni mărite față de perioadele precedente.

La stabilirea cotei părți repartizată din venitul național pentru fondul de dezvoltare economico-socială Partidul Comunist Român ține seama, în primul rînd, de nivelul economic actual al țării noastre, precum și de obiectivele majore ale etapei făuririi societății socialiste multilateral dezvoltate. **Situația actuală de față în curs de dezvoltare, continuarea industrializării** pentru formarea unei economii moderne, eficiente și multilateral dezvoltate, **necesitatea obținerii unor sporuri anuale ale producției pe locuitor — la principalele produse — în general mai mari decît ale țărilor avansate economic**, pentru a se accelera procesul de reducere și lichidare a decalajelor față de acestea determină o rată ridicată a acumulării, mărirea sa reprezentînd aproximativ  $\frac{1}{3}$  din venitul național. O asemenea rată este determinată, în al doilea rînd, de dimensiunile și ritmul extrem de rapid al revoluției tehnico-științifice contemporane, care se concretizează, printre altele, în necesitatea modernizării continue a mijloacelor de muncă, apariția de noi sectoare și subramuri ale producției materiale, accelerarea procesului de înnoire a produselor, toate acestea solicitînd mijloace materiale și valorice într-un volum tot mai mare. Este deosebit de expresiv faptul că implicațiile revoluției tehnico-științifice contemporane în ce privește folosirea unei părți însemnate din venitul național pentru acumulare se manifestă pregnant chiar și în țările cu un nivel economic mai ridicat decît al țării noastre. Astfel, ponderea fondului de acumulare în venitul național realizat a fost, în anii 1972—1973, în : U.R.S.S. de 27,4—29,0 la sută în R.P. Polonă de 31,7—34,6 la sută, în R.S. Cehoslovacă de 26—27,1 la sută, iar ponderea investițiilor în produsul intern brut a fost : în Japonia de 34—35 la sută (1970—1972) în Franța circa 26 la sută, în Austria 29,0—31,5 la sută (1971—1972). În al treilea rînd, o rată ridicată a acumulării este impusă de înseși volumul și dinamica accelerată a creșterii necesităților de trai ale populației din țara noastră, a căror satisfacere presupune sporirea continuă a investițiilor în ramurile și subramurile producției bunurilor de consum.

(Pentru cunoașterea unor aspecte de ansamblu asupra producției se poate consulta articolul „Valențe sistemice ale producției sociale“ de Virgil Ionescu din „Revista economică“ nr. 36—37 din 5 și 12 IX 1975).

## II. Îmbinarea cerințelor actuale cu cele ale viitorului

Toate aceste aspecte care explică coordonatele definitorii ale celor două fonduri, precum și interdependențele obiective existente între necesitățile reproducției largite și creșterea nivelului de trai al populației pun ca **problemă centrală**, pentru teoria și practica economică determinarea pentru fiecare perioadă, a **proporțiilor în care se repartizează venitul național pentru fondul de consum și pentru fondul de dezvoltare economico-socială**. Dînd expresie importanței acestei probleme Programul aprobat de Congresul al XI-lea al P.C.R. menționează : „Partidul va urmări consecvent, și în perioada următoare, repartitia judicioasă a veniturilor naționale pentru fondul de consum și fondul de dezvoltare, asigurîndu-se, atît mijloacele corespunzătoare judicioasă a veniturilor naționale pentru fondul de consum și fondul de dezvoltare, asigurîndu-se atît mijloacele corespunzătoare creșterii continue a bunăstării materiale și spirituale a poporului, cît și continuarea dezvoltării puternice a economiei naționale, a întregii societăți“.

**Criteriile fundamentale** în funcție de care se stabilesc pro-

porțiile repartizării veniturilor naționale pentru cele două fonduri pot fi formulate succint astfel :

1. **Unica sursă a reproducției largite și a creșterii nivelului de trai al populației o constituie venitul național**, adică valoarea nou creată de către societate. De aceea, mărirea, proporțiile repartizării veniturilor naționale pentru cele două fonduri depind direct de nivelul economic al țării, de gradul de eficiență a producției sociale și de rezultatele concrete ale fiecărui membru al societății.

2. **Creșterea gradului de satisfacere a necesităților de consum trebuie să se realizeze nu în salturi, în cicluri sau conjunctural ci ca proces continuu**. Aceasta înseamnă că partea din venitul național alocată pentru fondul de dezvoltare economico-socială trebuie să asigure în permanență, atît reproducția largită, cît și creșterea continuă a fondului de consum.

3. **Mărirea și structura materială a fondului de consum dintr-o anumită perioadă sînt determinate de dimensiunile reproducției imprimare de întreaga evoluție a fondului de dezvoltare economică din perioadele precedente**. Sau, într-o optică prospectivă, acest criteriu exprimă relația corespunzătoare căreia cota parte din venitul național alocată pentru fondul de dezvoltare în perioada prezentă determină și scara reproducției, dar și nivelul și structura fondului de consum din etapele următoare ale societății. Deci, **la stabilirea proporțiilor în care se împarte venitul național pentru cele două fonduri trebuie să se țină seama nu numai de necesitățile prezente dar și de cele viitoare**.

4. În sfîrșit, criteriul de sinteză a raporturilor dintre cele două fonduri și care, de altfel, constituie un obiectiv permanent al politicii economice din țara noastră constă în **armonizarea continuă a creșterii economice cu maximizarea consumului generalizat, corespunzător posibilităților reale existente în fiecare etapă a construcției socialismului**.

Rezultatele obținute de țara noastră pînă în prezent ca și studiile prospective pe o perioadă îndelungată demonstrează atît conținutul științific al acestor criterii, cît și rolul deosebit al acțiunii conștiente a societății în stabilirea proporțiilor dintre cele două fonduri, corespunzătoare progresului multilateral al socialismului. În acest sens citeva cifre sintetice privind raporturile dintre fondul de consum și fondul de dezvoltare din țara noastră sînt edificatoare :

Indicatori	Perioadele			
	1966—1970	1971—1975*	1976—1980*	
1. Cota din venitul național destinată fondului național de dezvoltare	25	30,3	33—34	33—34
2. Creșterea fondului de consum în ultimul an al perioadei față de anul de bază	28,5	35,5	46	47
3. Ritmul mediu anual de creștere a fondului de comun	5,3	6,2	7,8	8

\*) cifre preliminare

După cum se observă sporirea cotei din venitul național destinată pentru fondul național de dezvoltare de la 25 la sută la 30—33 la sută a fost însoțită de o creștere însemnată a fondului de consum.

Este important de relevat că, potrivit unor calcule, dacă în perioada 1971—1975 s-ar fi alocat pentru fondul de dezvoltare o cotă cu numai 3 procente mai mică, în cincinalul următor fondul de consum s-ar fi micșorat cu circa 40 miliarde lei.

Sintetizînd principalele direcții și obiective ale evoluției României pe o perspectivă îndelungată (15—20 ani), Programul partidului nostru prevede ca optim necesar pentru reproducția largită și creșterea nivelului de trai repartizarea din venitul național a 68—70 la sută pentru fondul de consum și 30—32 la sută pentru fondul de dezvoltare. **Previzionarea unor dimensiuni stabile ale proporțiilor repartizării veniturilor naționale pentru cele două fonduri are semnificații teoretice și practice deosebite**. În concepția partidului, ridicarea cotei alocate din venitul național pentru fondul de dezvoltare nu este singura cale de creștere a fondului de consum, și a reproducției largite. Ea se justifică în condițiile cînd în perioadele precedente construcției socialismului s-a repartizat o cotă parte din venitul național pentru fondul de dezvoltare sub nivelul optim necesar. Odată cu atingerea proporțiilor optime ale repartizării veniturilor naționale pentru cele două fonduri, **rata ridicată constantă a acumulării devine premisă iar creșterea eficienței economice calea principală a reproducției largite** și sporirii fondului de consum. Subliniind necesitatea concentrării tuturor preocupărilor pentru creșterea eficienței economice, tovarășul Nicolae Ceaușescu, în cuvîntarea rostită la Plenara comună a C.C. al P.C.R. și Consi-

liului Suprem al Dezvoltării Economice și Sociale a României din 21—22 iulie 1975, menționa: „O problemă de bază a dezvoltării noastre economice în ritm intens, în anii ce vin, este **sporirea eficienței întregii activități de producție**, realizarea unor rezultate maxime, cu eforturi materiale cât mai mici“.

(O bogată informație în această privință constituie articolul „Utilizarea cu eficiență maximă a fondului de dezvoltare — calea accelerării progresului economico-social“ de Dr. Mihai Capătă din „Revista economică“ nr. 12 din 8 IX 1974, din care reproducem schema următoare :

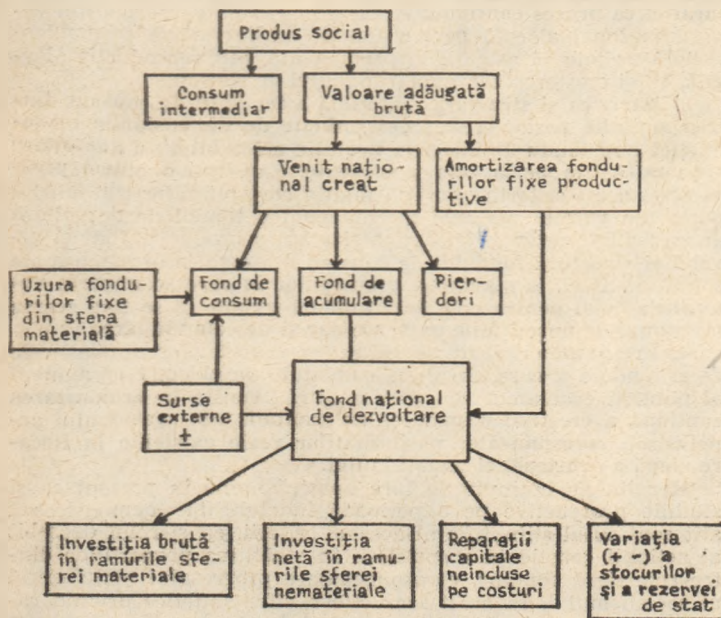

### III. Valorificarea maximă a resurselor materiale și umane

Creșterea eficienței economice presupune cunoașterea și folosirea legilor obiective ale dezvoltării sociale, determinarea științifică a necesităților dezvoltării și confruntarea lor continuă cu posibilitățile, valorificarea maximă a tuturor resurselor existente, economisirea muncii sociale, organizarea științifică a producției și a muncii, în vederea obținerii unor **efecte maxime cu eforturi minime**. Proces care vizează întreaga viață social-economică, creșterea eficienței economice nu poate și nu trebuie să fie considerată ca o simplă sporire a efectului global față de perioadele precedente, indiferent de cheltuielile de producție efectuate. Dimpotrivă, ridicarea eficienței economice este dată de **maximizarea efectelor fiecărui factor al producției sociale (material și uman) în condițiile efectuării cheltuielilor de producție socialmente necesare**. Aceasta înseamnă că sporirea eficienței economice este o componentă organică a oricărui proces social-economic, a tuturor momentelor producției materiale, a oricărei faze a reproducerii care presupune deci, atât creșterea eficienței folosirii muncii materializate cit și a muncii vii, creșterea de valoare nouă. Din acest punct de vedere, eficiența investițiilor, reducerea cheltuielilor materiale de producție și creșterea productivității muncii sînt principalele forme concrete ale ridicării eficienței economice din orice unitate economică.

Creșterea eficienței investițiilor se impune ca proces legic și neîntrerupt al dezvoltării întregii activități economice din mai multe motive. În primul rînd, investițiile reprezintă forma principală de folosire a celei mai mari părți din fondul național de dezvoltare economico-socială, concretizată în extinderea condițiilor necesare reproducerii largite. În al doilea rînd, investițiile au implicații asupra tuturor factorilor vieții materiale ai societății: mijloace de producție, inclusiv pămîntul, forța de muncă, știința și tehnica, etc. În al treilea rînd, ceea ce imprimă acuitatea deosebită a creșterii eficienței investițiilor este însăși specificitatea investițiilor de a fi **consum de mijloace materiale create în perioadele precedente și de muncă vie din perioada prezentă, pentru a obține efecte utile într-o perioadă viitoare**, adică atunci cînd au intrat în funcțiune noile obiective economice construite pe seama investițiilor.

Toate aceste aspecte care explică, în general, necesitatea creșterii eficienței investițiilor permit a se identifica și căile generale de realizare a acesteia, cum sînt: reducerea în investițiilor specifice (cheltuielilor de investiții pe unitatea de produs obținut prin punerea în funcțiune a obiectivelor noi), reducerea ponderii construcțiilor montaj în totalul investițiilor, scurtarea termenelor de execuție a investițiilor.

Pentru țara noastră atât necesitatea cit și posibilitatea creșterii eficienței investițiilor prezintă importanță practică deose-

bită, datorită și altor cauze. Astfel, trebuie să se țină seama de ritmul rapid și volumul crescînd al investițiilor care amplifică întreaga problematică a eficienței acestora. Dacă în primul cincinal 1951—1955 volumul investițiilor a fost de circa 62 miliarde lei, în cincinalul 1976—1980 acesta reprezintă 1 000 miliarde lei, iar pentru întreaga perioadă 1976—1990 se prevede a fi de 3 000 miliarde lei. Cu toate progresele obținute în reducerea construcțiilor montaj în totalul investițiilor, ponderea acestora, comparativ cu alte țări, este încă mare. Referindu-se la acest aspect, tovarășul Nicolae Ceaușescu arăta, că una din direcțiile principale ale activității imediate este „să punem capăt concepției eronate de supradimensionare, care scumpește inutil construcțiile, care duce la un consum foarte mare de materiale de construcții, inclusiv metal“. De asemenea pentru ridicarea eficienței investigațiilor are o deosebită semnificație indicația dată de conducerea partidului privind reducerea importurilor, pînă la eliminarea lor, la toate mijloacele de producție care pot fi produse de către industria noastră. Totodată, pornind de la necesitatea folosirii raționale a suprafețelor agricole, ținînd seama de ritmul și volumul investițiilor care urmează a se realiza, de necesitatea reducerii investițiilor specifice partidului nostru considerăm că trecerea la **crearea platformelor industriale, compacte**, în fiecare localitate unde urmează a se face noi investiții, constituie una din căile principale ale creșterii eficienței acestora.

(O multitudine de date utile conține articolul „Investițiile în cincinal“ de Dr. Mihai Diamandopol din „Revista economică“ nr. 32—33 din 8 și 15 VIII 1975.)

### IV. Reducerea ponderii cheltuielilor materiale în produsul social

Pentru creșterea eficienței economice, un rol deosebit revine **reducerii cheltuielilor materiale**, adică a consumurilor de materii prime, materiale, energie, combustibil, apă, precum și a amortizărilor fondurilor fixe. În aprecierea semnificațiilor acestui factor trebuie să se țină seama de faptul că **cheltuielile materiale în produsul social al țării noastre au o pondere ridicată** — 57,4 la sută, și ca urmare reducerea lor se concretizează în creșterea venitului național. Din acest punct de vedere este expresiv a se menționa că, la nivelul anului 1980, scăderea cu un singur procent a ponderii cheltuielilor materiale echivalează cu un venit național suplimentar de 13—14 miliarde lei. Totodată, imperativul reducerii cheltuielilor materiale decurge și din **raportul dintre necesarul de materii prime al dezvoltării economiei noastre și resursele proprii** pentru asemenea elemente indispensabile producției. Așa după cum se cunoaște, România dispune de o serie de resurse naturale — în proporții diferite. În cazul minereului de fier, metalelor neferoase, cocsului și altele, țara noastră, deși a realizat creșteri în producția acestora, nu poate acoperi din surse proprii întregul necesar al economiei. Obiectivele care urmează a fi îndeplinite, corespunzător prevederilor Programului partidului, determină creșterea într-un ritm mai rapid a necesarului de unele materii prime minerale decît evoluția posibilităților de acoperire din resurse proprii. De aceea, pornind de la aceste considerente și ținînd seama de **tendențele creșterii prețurilor materiilor prime pe piața mondială**, partidul nostru concepe **reducerea cheltuielilor materiale ca unul din obiectivele centrale ale întregii activități economice**.

Analizînd rezultatele obținute în această direcție conducerea partidului apreciază că acestea nu au epuizat rezervele existente și nu reflectă posibilitățile oferite de nivelul înzestrării tehnice a economiei noastre, (de exemplu: peste 70 la sută din mijloacele fixe au vîrsta de sub 10 ani). Totodată, compararea nivelurilor cheltuielilor materiale din țara noastră cu cele existente în țările dezvoltate din punct de vedere economic evidențiază decalaje însemnate. Astfel, consumul de energie primară (calculată în kg combustibil convențional) raportat la o unitate de produs intern brut a fost, în 1972, în țara noastră de 3,70, în timp ce în Anglia de 2,47, în Austria — 2,53, în Belgia — 2,32, în Suedia — 2,27, în Franța — 2,83. Pentru o tonă de fontă s-a consumat în țara noastră în 1973, o cantitate de 629 kg cocs metalurgic, pe cînd în U.R.S.S. 564 kg, în R.S. Cehoslovacă — 594 kg, în Suedia — 536 kg, în Japonia — 474 kg (pentru toate aceste țări, consumurile se referă la anul 1970). În țara noastră indicii de utilizare a metalului la piesele turnate variază între 0,60—0,80, în timp ce, în alte țări industriale aceștia oscilează între 0,75—0,95. Greutatea pe 1 C.P. a tractoarelor de 65 C.P. produse în țara noastră este cu 15—18% mai mare decît în Anglia și Franța, iar greutatea vagoanelor de călători (calculată pe un pasager) este mai mare cu 10—16% decît a celor produse în Franța și R.S. Cehoslovacă.

Reflectînd necesitățile și posibilitățile reale existente documentele Congresului al XI-lea al partidului au stabilit coordonate precise ale reducerii cheltuielilor materiale. Astfel, în de-

cursul viitorului plan cincinal ponderea acestor cheltuieli în produsul social va trebui să scadă de la 57,4 la sută la 53,8 la sută. În industria constructoare de mașini, consumurile specifice medii urmează să se reducă cu circa 26 la sută. Consumurile specifice medii de combustibil vor scădea cu cel puțin 20 la sută, iar cele de energie electrică cu 12 la sută. De asemenea, consumul de masă lemnoasă la 1 000 lei producție în industria lemnului, hîrtiei și celulozei se prevede să scadă cu cel puțin 20 la sută. În înlăptuirea acestor prevederi este necesar să se pornească de la indicația expresă dată de tovarășul Nicolae Ceaușescu la Plenara comună a C.C. al P.C.R. și a Consiliului Suprem al Dezvoltării Economice și Sociale din 21—22 iulie 1975, corespunzător căreia ele au un caracter minim, ceea ce înseamnă că trebuie nu numai să fie realizate dar și depășite. În acest scop se impune să se extindă, în continuare, normarea consumului de materii prime, să se îmbunătățească permanent normele de consum în pas cu cerințele progresului tehnic, să se accelereze activitatea de tipizare a produselor. În construcția de mașini trebuie să se intensifice re proiectarea produselor a căror greutate pe unitatea de capacitate este mai mare decît a produselor similare din alte țări. În domeniul folosirii combustibilului și energiei se va trece la raționalizarea științifică a consumului acestora și, totodată, se va extinde activitatea de recuperare a energiei secundare, precum și de valorificare a resurselor energetice locale.

Pentru reducerea cheltuielilor materiale o importanță deosebită prezintă **utilizarea intensivă a capacităților de producție**. În condițiile revoluției tehnico-științifice contemporane folosirea maximă a capacităților de producție permite recuperarea într-un timp mai scurt a investițiilor efectuate în mijloacele fixe în funcțiune, micșorarea și chiar eliminarea pierderilor provocate de uzura morală. Amortizarea fondurilor fixe într-un termen mai scurt sporește capacitatea economică a societății de a asimila și introduce în producție noile mijloace de muncă cu parametri tehnici moderni, pe seama valorilor recuperate și, totodată, permite creșterea posibilităților de folosire a acumulării pentru construirea de noi obiective economice. Utilizarea intensivă a capacităților de producție duce la creșterea cantității de produse obținută în unitatea de timp și la scăderea cotei părți din amortizare ce revine pe produs, ceea ce înseamnă reducerea cheltuielilor materiale, a prețului de cost și creșterea ponderii produsului net în valoarea produselor.

Analiza gradului de folosire a capacităților de producție din țara noastră dezvăluie existența unor însemnate rezerve insuficient valorificate. Astfel, coeficientul de schimburi din multe întreprinderi este cu mult sub nivelul existent pe întreaga industrie — 1,8, și acesta încă nesatisfăcător. Indicile de utilizare a fondului de timp disponibil al mașinilor-unelte, cu toate creșterile înregistrate de la 64,0 la sută în 1970 la 75 la sută în 1975, este cu circa 10 procente mai mic decît cel planificat. Datorită întreținerii și reparațiilor necorespunzătoare a mașinilor și instalațiilor din unele unități economice au loc însemnate întrepreri ale proceselor de producție, pierderi materiale, deficiențe în realizarea indicatorilor de calitate a produselor. Totodată, există încă însemnate suprafețe de producție construite și insuficient utilizate.

Nivelul și evoluția eficienței economice depind direct și în cea mai mare măsură de **creșterea productivității muncii sociale**, care se concretizează în obținerea unei cantități sporite de bunuri materiale cu același volum de muncă socială.

Rolul determinant al creșterii productivității muncii în dezvoltarea economică se exprimă în mai multe direcții. Pe seama acestui factor se creează partea cea mai mare din sporul venitului național al societății, ceea ce înseamnă lărgirea posibilităților de creștere a fondului de consum și a fondului de dezvoltare economico-socială. Prin însăși conținutul său, creșterea productivității muncii înseamnă reducerea consumului de muncă pe unitatea de produs, reflectată în scăderea costurilor de producție și creșterea produsului net al întreprinderilor. Totodată, acest factor permite ridicarea gradului de competitivitate a produselor pe piața internațională, prin micșorarea decalajelor dintre cheltuielile de producție și prețurile mondiale.

Ținînd seama de aceste aspecte, de marile obiective ale etapei făuririi societății socialiste multilateral dezvoltate, Partidul Comunist Român a stabilit că, în viitor, **ritmul de creștere al productivității muncii din țara noastră să fie superior perioadelor precedente**. Astfel, dacă în decursul anilor 1950—1975 ritmul mediu anual al creșterii productivității muncii a fost în industrie de circa 8 la sută, în viitorul cincinal se prevede ca acest ritm să fie de 9,1 la sută anual. Pînă în anul 1990, în industrie, productivitatea muncii urmează să crească de 2,3—2,5 ori față de 1975. Înlăptuirea acestor sarcini minime presupune aplicarea unui complex de măsuri practice privind: extinderea mecanizării și automatizării proceselor de producție, ridicarea calificării și perfecționării forțelor de muncă, aplicarea celor mai moderne procedee tehnologice, îmbunătățirea organizării producției și a muncii, întărirea ordinii și disciplinei.

Evoluția viitoare a fondului de consum și a fondului de dezvoltare economico-socială, pe coordonatele înscrise în documentele Congresului al XI-lea, creșterea continuă a eficienței economice vor asigura dezvoltarea rapidă a economiei țării noastre, înlăptuirea bunăstării întregii societăți, corespunzător trăsăturilor definitorii ale societății socialiste multilateral dezvoltate — formă superioară a progresului social.

prof. univ. dr. Ion TOTU

## Nota metodologică

În cadrul dezbaterilor se va acorda o atenție deosebită tuturor indicațiilor date de tovarășul Nicolae Ceaușescu cu ocazia vizitelor de lucru în unitățile economice din județe și se va analiza modul cum se înlăptuiesc aceste indicații. Graficele și tabelele cuprinse în articole și consultații, graficele publicate pe coperta a 2-a a „Revistei economice“ pot fi proiectate la epidiascop în timpul expunerilor. Dar ar fi bine ca propagandiștii și cabinetele de științe sociale să asigure transcrierea acestora pe planșe mari care pot fi afișate în sălile în care are loc învățămîntul de partid.

De asemenea, ar fi deosebit de utilă fișarea materialelor pentru a putea fi mai ușor de urmărit (de către propagandiști și cursanți) alături în timpul anului de învățămînt de partid cit și cu ocazia recapitulărilor.

Propagandiștii pot formula întrebările recapitulative astfel:

1. Ce se înțelege prin fond de consum și fond al dezvoltării economico-sociale?
2. Care sînt criteriile împărțirii venitului național pentru cele două fonduri?
3. Ce se înțelege prin creșterea eficienței economice?
4. Care sînt căile și formele concrete de reducere a cheltuielilor materiale ale producției din unitățile economice?
5. Principalele orientări cuprinse în Cuvîntarea tovarășului Nicolae Ceaușescu la Plenara C.C. al P.C.R. din 21—22 iulie 1975, privind creșterea eficienței activității economice în viitorul cincinal.

## BIBLIOGRAFIE

- \*\*\* — Programul Partidului Comunist Român de făurire a societății socialiste multilateral dezvoltate și înaintare a României spre comunism, Editura Politică, 1975, partea a III-a, paginile 65—70, 80—98.
- \*\*\* — Directivele Congresului al XI-lea al P.C.R. cu privire la Planul cincinal 1976—1980 și liniile directoare ale dezvoltării economico-sociale a României pentru perioada 1981—1990. Editura Politică, 1974, partea I-a, paginile 14—16; 43—60; 65—68; 72—77; 85—90.
- Nicolae Ceaușescu — Raport la cel de-al XI-lea Congres al Partidului Comunist Român, Editura politică, capitolul III, paginile 47—69.
- Nicolae Ceaușescu — Cuvîntare la Plenara comună a C.C. al P.C.R. și Consiliului Suprem al Dezvoltării Economice și Sociale a României, din 21—22 iulie 1975. Editura politică, 1975.
- \*\*\* — Documentare ale cabinetelor de științe sociale privind dezvoltarea economică a fiecărui județ.

## ÎN SPRIJINUL PROPAGANDIȘTILOR ȘI CURSANȚILOR DE LA CURSUL: „POLITICA ECONOMICĂ ȘI INTERNAȚIONALĂ A PARTIDULUI COMUNIST ROMÂN”

Cu acest număr, revista noastră ~~de economie~~ — în anul de studiu 1975/1976 — ciclul de consultații ilustrînd „Politica economică internă și internațională a Partidului Comunist Român”, din cadrul învățămîntului politico-ideologic de partid.

Informăm cititorii revistei noastre că la acest curs se vor publica consultații după cum urmează:

„Revista economică” publică în exclusivitate cele 3 teme comune și teme specifice pentru industrie;

„Revista de statistică” — ilustrații grafice și cifre la toate textele;

Ziarul „Munca” — teme specifice pentru industrie;

Revista „Agricultura socialistă” — teme specifice pentru agricultură;

Ziarul „România Liberă” — teme specifice pentru construcții;

Ziarul „Lupta C.F.R.” — teme specifice pentru transporturi și telecomunicații;

Revista „Comerțul modern” — teme specifice pentru circulația mărfurilor.

Recomandăm propagandiștilor și cursanților de a-și procura publicațiile respective și a corobora consultațiile cu ilustrațiile grafice din revista noastră — în funcție de tema și domeniul abordat.

Ilustrațiile grafice și cifre prezentate pot fi folosite de propagandiști și cursanți alături pentru pregătirea individuală a temelor respective, cit și pentru susținerea dezbaterilor, în care scop pot fi proiectate cu ajutorul epidiascopului, sau folosite pentru realizarea de panouri — fie prin decuparea paginilor respective din revistă, fie prin reproducere la o scară mărită. Ele pot fi folosite, de asemenea, la dotarea cabinetelor de științe sociale, a punctelor de informare și documentare, în cadrul agitației vizuale etc.

**C**RIZA pe care-o străbate actualmente economia politică burgheză pune în evidență fenomene interesante și grăitoare. Unul dintre acestea este reanimarea controverselor în jurul teoriilor valorii.

Falimentul teoriilor marginaliste ale valorii — chiar și în forma lor neomarginalistă — a creat mare derută în rindul economiștilor burghezi, obligându-i la noi căutări. Căci orice corp de teorii economice rămâne suspendat dacă i se surpă sau deteriorează concepția despre valoare. Azi se aud voci, chiar și în rindul unor economiști burghezi, despre nevoia revenirii la teoria valorii-muncă așa cum a fost la izvoare și în evoluția ei pînă la apariția marginalismului. Curentul de stînga al Școlii de la Cambridge este preocupat de reactualizarea în actualitate a teoriei valorii a lui Petty, Smith, Ricardo<sup>1)</sup>; radicalii francezi de diverse nuanțe, demolind postulatele actuale ale economiei politice burgheze, rețin atenția asupra unor izvoare îndepărtate ale științei economice. În vara acestui an a avut loc la Rouen (Franța) Colocviul Boisguillebert<sup>2)</sup>; economiști din țările în curs de dezvoltare manifestă interes pentru teoria valorii-muncă.

pozitiv prin sine, faptul recucerii în atenție a teoriei clasice a valorii muncă nu de puține ori este realizat cu erori și deformări de interpretare în ce privește raportul între teoria valorii la clasicii burghezi ori mic-burghezi și aceeași teorie la clasicii marxismului.<sup>3)</sup>

Într-o suită de mici articole



## La izvoarele teoriei valorii-muncă (II)

vom aborda cîteva aspecte ale acestei mari probleme.

### TEORIA VALORII LA ÎNTEMEIATORII ECONOMIEI POLITICE: BOISGUILLEBERT ȘI PETTY

DEBUTURILE economiei politice ca știință de sine stătătoare coincid cu începuturile dezvoltării relațiilor capitaliste de producție încă în sinul societății feudale în descompunere. În Franța, Pierre Le Pesant, sieur de Boisguillebert (1646-1714) și în Anglia Sir William Petty (1623-1687) se înscriu printre pionierii noii științe. Noua știință își stabilește ca obiect de investigație **avuția națiunilor**. Dar aceasta era constituită din valori de **întrebuințare** care — într-o măsură mereu crescîndă — se realizau prin intermediul schimbului sub formă de mărfuri produse ale muncii omenești.

Pentru Petty și Boisguillebert era pe cit de firesc pe atît de

necesar să cerceteze **avuția națională** și căile sporirii ei nu din punctul de vedere al acumulării de metale prețioase — cum făcuseră mercanțiștii — ci al valorilor de întrebuințare, al valorilor de schimb și, volens nolens, să caute cea substanță care stă la baza raporturilor de schimb, să descopere forța principală care făcea să crească **avuția**. Pentru Petty „natura este muma **avuției** iară munca tatăl ei”. La fel și pentru Boisguillebert. Dar dacă primul punea pe picior de egalitate munca și natura în crearea **avuției** și uneori confunda valoarea cu **avuția**, cel din urmă a pus un accent deosebit pe munca productivă a oamenilor care creează „adevărata **avuție**” și da lucrurilor „valoarea dreaptă” (la juste valoare).

Ideea cu care își începe Boisguillebert lucrarea sa teoretică „Dissertation sur la nature des richesses, de l'argent et des tributs, ou l'on découvre la fausse idée qui règne dans le monde a l'égard de ces trois articles” și care fixează orientarea gândirii sale este că: „toată lumea vrea să fie bogată și cea mai mare parte a oamenilor nu lucrează zi și noapte decît pentru a deveni bogăți; dar ei se înșală de obicei în alegerea căii pentru a reuși”. Ei cred că se pot îmbogăți acumulînd metale prețioase sau întînderi de pămînt. Cuceritorii spanioli ai „Lumii noi” acaparaseră mari cantități de aur și argint sau întînderi de pămînt; cu toate acestea, la începutul ocupării, duceau o viață mizerabilă. Ei au devenit bogăți, menționează autorul francez pentru a pune în evidență ralu muncii, numai după ce și-au subjugat pe băștinași care au fost obligați să muncească pen-

tru cuceritori. Fără munca grea (labeur), productivă nu este de conceput **avuția** și nici sporirea ei. Pentru Boisguillebert societatea își sprijină existența și civilizația pe munca iar valorile schimbate sub formă de marfă erau creația muncii.

Și pentru Petty munca productivă creează — atunci cînd nu confundă valoarea cu **avuția** — substanța valorii și suportul civilizației. Aristotel intuise că între mărfurile care se schimbă se instituie un raport de egalitate dar Petty este cel care pentru prima oară arată că la baza raportului de egalitate între mărfurile de calitate, dimensiuni, însușiri etc, foarte diferite și care se schimbă între ele stă munca omenească. A rămas celebru în istoria științei economice următorul său raționament: „Dacă o uncie de argint ar fi scoasă din minele peruviene și adusă la Londra cu o cheltuială de timp egală cu cea necesară pentru a produce un bushel de grâu, primul din aceste două produse ar constitui prețul natural al celui de-al doilea; și dacă, în urma descoperirii unor mine noi, mai rentabile, decât unciile de argint vor putea fi obținute cu aceeași cheltuială cu care se obține acum una, atunci, cașteris paribus, grîul va fi tot atît de ieftin la prețul de 10 șilingi pro bushel ca și acum la prețul de 5 șilingi”. În acest raționament apare fără echivoc că valoarea, fiind determinată de muncă, echivalența mărfurilor are la bază egalitatea muncilor care creează mărfurile aflate în raport de schimb. Ba mai mult, el pune în relief raportul între mărimea valorii mărfii și productivitatea muncii. Nu o natură mai bogată sau mai săracă

fise

Invatamintul politic si economic de masa  
Victor Aldea  
Noua ordine economică internațională-  
imperativ major al contemporaneității

EDITURA POLITICĂ

1975, 96 p.) — dezvoltarea economico-socială a fiecărei țări presupune imbinarea armonioasă a factorului intern și extern, factorul hotărîtor reprezentîndu-l cel intern, munca și eforturile fiecărui popor în vederea folosirii maxime a resurselor proprii. Colaborarea internațională este însă și ea un factor important al progresului fiecărei țări, dar efectele ei sînt determinate de caracterul ordinii politice și economice mondiale. În raportul prezentat de tovarășul Nicolae Ceaușescu la Congresul al XI-lea al P.C.R. sînt expuse, în 10 puncte, elemente importante ale unei noi ordini internaționale. Conținutul noii ordini economice internaționale este definit și într-o serie de documente ale O.N.U., adoptate la inițiativa sau cu sprijinul activ al României. Realizarea unei noi ordini economice este o parte integrantă a procesului mai larg de instituire a unei noi ordini politice internaționale. În lucrarea sa, Victor Aldea evidențiază necesitatea obiectivă a instaurării unei noi ordini economice internaționale, premisele politice și economice reale ale acestui proces

și imperativul unui militantism activ în acest sens, finalitățile, principiile și coordonatele fundamentale ale noii ordini.

### Poate fi măsurată producția științifică ?

Aspectele metodologice ale măsurării producției științifice în limitele cercetărilor teoretice formează obiectul studiului lui A. Nicolaev Nekotorie probleme izmerenii produkții raucinih issledovanii (Unele probleme ale măsurării producției cercetărilor științifice), apărut în nr. 9/1975 al revistei MIROVAIA EKONOMIKA I MEJDUNARODNIE OTNOŠENIJA. Apreciînd lucrările renumitului profesor american D.S. Price și ale altor specialiști în privința încercărilor de măsurare a producției științifice, autorul este de părere că această problemă este încă departe de o rezolvare cit de cit satisfăcătoare. Însăși problema principală — ce trebuie să se măsoare? — nu este rezolvată. La Price produsul final al cercetării științifice se identifică cu publicația științifică. Chiar

și o variantă mai nouă a acestei metode, propusă tot de Price — măsurarea cercetării științifice după indicele citărilor (frecvența referințelor la o lucrare sau alta) — nu este mulțumitoare. A. N. consideră că publicarea nu poate fi un criteriu adecvat al măsurii cantitative a cunoștințelor noi și propune o abordare care să aibă în vedere locul noilor cunoștințe în elucidarea legităților realității obiective după următoarea gradăție: a) descoperirea unor conexiuni exterioare și interioare ale fenomenelor studiate; b) reproducerea lor prin experiment; c) prezicerea genezei fenomenelor și proceselor cercetate; d) dirijarea lor. Autorul observă însă că relevarea valorii de întrebuințare a noilor cunoștințe științifice este un proces istoric și ajunge la concluzia că aprecierea matematică exactă a acestei valori este încă imposibilă. Ea poate fi deocamdată înlocuită cu aprecierea experților, în anumite domenii intrată de pe acum în practica obișnuită.

● În concepția partidului nostru — spune Victor Aldea în lucrarea sa Noua ordine economică internațională — imperativ major al contemporaneității (Editura politică, București,

sporește sau diminuează nemijlocit valoarea, ci ea influențează asupra productivității muncii și modificarea acesteia schimbă raporturile de valoare ale mărfurilor pe unitatea de produs.

Nu de puține ori însă Petty a confundat munca drept sursă a valorii cu munca drept sursă – alături de natură – a valorii de întrebuintare, respectiv a avuției. Uneori această confuzie a mers atât de departe încât el a socotit că „cea mai importantă problemă a economiei politice” ar fi următoarea: „cum se poate stabili un raport de egalitate, o egalitate între pămint și muncă, astfel încât valoarea oricărui lucru să poată fi exprimată numai printr-unul dintre acești factori sau prin amândoi deodată” Sursa de erori a constituit-o și identificarea valorii ca formă a muncii sociale cu valoarea de schimb, reprezentată prin metalele prețioase. Aceasta l-a determinat pe Petty să considere numai munca depusă pentru obținerea metalelor prețioase drept mijlocit producătoare de valoare. Celelalte munci erau socotite mijlocit producătoare de valoare, numai în măsura în care produsele lor se schimbau pe metale prețioase. O eroare genială care a obligat pe economiști să cerceteze cu insistență pentru a descoperi un adevăr: produsele muncii omenitești îmbracă forma de marfă iar creația socială a muncii devine valoare numai în măsura în care se schimbă. Aceeași eroare genială a avut și un alt efect pozitiv: deschiderea unei căi fructuoase de cercetare care să conducă la înțelegerea banilor ca o marfă anume, inseparabil legată de producerea și realizarea mărfurilor.

Părintele francez al economiei politice, Boisguillebert, a mers pe altă linie. Socotind că valoarea mărfurilor este creația muncii iar munca dă substanță valorii, dar neînțelegând că banii (ca bani sau capital) sînt marfă, un produs inherent al sistemului producției de marfă, el a apreciat banii ca atare, independent de raporturile sociale, ca sursă generatoare de nedreptăți inechitabile, convulsii economice și conflicte sociale.

Punctul inițial al raționamentului lui Boisguillebert era just. Munca omenescă creează valori numai în sfera producției iar schimbul nu face decît să transfere valorile de la un producător la altul, de la producător la consumator, de la vînzător la cumpărător, fără să adauge valoare. Banii ca agent al circulației s-ar cuveni să se mențină în calitate de servitori ai vieții economice, ai societății. Ce-l neliniștea pe Boisguillebert era transformarea banilor în capital care și intemeia existența pe exploatarea muncii altora, împărțea societatea în oameni care produc totul și nu au nimic și oameni care nu produc nimic dar au totul. Lui, ca umanist și raționalist, i se părea această tendință ca fiind contrară naturii lucrurilor, ordinii naturale care, după el, trebuia să se întemeieze pe munca fiecăruia.

Nemulțumit de ordinea existentă – în care exploatarea feudală treptat se destramă dar căreia tot treptat îi lua locul cea capitalistă – el critica banii ca vinovați de încălcarea legilor naturale ale schimbului de mărfuri pe baza muncii depuse pentru crearea lor și promova ideea unei societăți a producătorilor de mărfuri, cu „bani valeți, ser-

vitari” și nu stăpîni, fără capital. Fiecare să trăiască din propria muncă. Bunătatea și avuția societății să se întemeieze pe munca tuturor membrilor ei. Idei ca cele arătate sînt apreciate de unii exegeți contemporani ca fiind de natură socialistă. Ar fi exagerat să-l socotim pe Boisguillebert ca părinte al socialismului. El a fost unul din întemeietorii economiei politice clasice dar care, ridicîndu-se în unele privințe deasupra orizontului burghez, a observat posibilitatea unei societăți viitoare drepte, lipsite de exploatare.

Petty a tratat valoarea muncă din punct de vedere pur burghez. El a dus această teorie la implicațiile ei privind plusvaloarea. Cu o veritabilă intuiție burgheză, el a înțeles că pentru dezvoltarea capitalului și a capitalismului se cere să nu dai muncii (respectiv muncitorului) tot ceea ce creează. El distinge valoarea creată de muncă de valoarea pe care s-o dai muncii. „Salariul maxim” în concepția sa era „valoarea muncii” care să asigure minimumul de existență al muncitorului și familiei sale. Restul, numit de el rentă, trebuia însușit de stăpînul capitalului. „Legea – arăta Petty – trebuie să asigure muncitorului numai strictul necesar pentru trai; căci, dacă i se dă de două ori mai mult decît are nevoie, el va lucra numai pe jumătate cit ar putea să lucreze și cit ar fi lucrat efectiv fără o astfel de dublare a salariului; or, pentru societate aceasta înseamnă pierderea produsului unei cantități corespunzătoare de muncă<sup>6)</sup>. Cu alte cuvinte, legea trebuia să-i oblige pe muncitori să lucreze peste timpul necesar reproducerii forței de muncă și să producă va-

lori peste propria „valoare a muncii” lor. Prin aceasta Petty a deschis poarta spre înțelegerea mecanismelor exploatarei capitaliste. Pe el, aceasta-l interesa, și nu realizarea dreptății, a echității, ca pe raționalistul francez.

Teza pe care-o formulăm în încheierea acestor rînduri este următoarea: în opera lui Boisguillebert și Petty – părinți ai economiei politice și inițiatorii teoriei valorii muncă – întîlnim numai două maniere specifice naționale – franceză și engleză – de abordare a valorii muncă dar schițate și două direcții de interpretare și utilizare a lor. Una în sens strict burghez, în interesul capitalului și alta care, de pe atunci, de la începuturile economiei politice, viza utilizarea ei în interesul producătorilor de valori.

## I. NICOLAE-VĂLEANU

1) Mahmoud Abdel Fadil. „L'École de Cambridge fait une critique radicale de la théorie économique officielle”, în „Le Monde”, din 30/X/1971, p. 19.

2) Santiago Fernandez, L'or et l'actualité de Boisguillebert pour la France et le monde, în „Les Annales de l'économie collective” nr. 1/1975, p. 110-117.

3) P.A. Samuelson. „Economicists and the History of Ideas”, în „American Economic Review”, nr. 1/1962.

4) Oeuvres de Boisguillebert. Publicate în „Collection des principaux économistes” de Eugen Daire, Paris, Guillemin, 1851, p. 372.

5) W. Petty. „A Treatise on Taxes and Contributions”, London, 1667, p. 31.

6) Idem, p. 64.

## Dificultățile anumitor măsuri comune antirecesioniste

● Sub titlul Kreuzung gegen die Rezession (Cruciadă împotriva recesiunii), Hans Røper prezintă în FRANKFURTER ALLGEMEINE, nr. 182 D, din 9 august 1975, dificultățile pe care le întîmpină țările industriale occidentale în luarea, în comun, a unor măsuri antirecesioniste. Autorul arată că ideea unei acțiuni concertate antirecesioniste nu s-a impus decît în ultima vreme, cînd s-a evidențiat caracterul amplu și de durată al procesului recesionist. Se credea, în anumite cercuri că recesiunea occidentală ar fi putut fi depășită dacă s-ar fi ajuns la învierea conjuncturii economice a puterilor de frunte. Dar lucrurile n-ar fi evoluat astfel, ceea ce a făcut necesară o acțiune comună a țărilor lovite de recesiune. În calea desfășurării acestei acțiuni se află însă, susține H.R., numeroase greutăți. Fiindcă situația economică este diferită de la o țară la alta și nu se vede cum să se armonizeze politicile economice

naționale pentru ca, prin realizarea lor, să se ajungă concomitent la învierea conjuncturii în fiecare țară.



● Renumita carte a lui Mihajlo Mesarović și Eduard Pestel „Mankind at the turning

point”, cunoscută și ca „Al doilea raport către Clubul de la Roma”, a apărut în limba română sub titlul Omenirea la răspîntie (Editura politică, 1975, 220 p.). Ediția beneficiază de o Introducere semnată de Mircea Malița. Printre ideile cele mai valoroase ale cărții, M.M. enumeră: 1) studiul face, atît mărturisit, cît și indirect, un ascuțit rechizitoriu mersului la împlinire, generator de dezechilibru în viața societății; 2) autorii renunță la ficțiunea mediilor (aritmice) artificiale (lumea este împărțită în zece regiuni mai mult sau mai puțin omogene); 3) în afară de influența reciprocă a factorilor legați de peste 100 000 de ecuații, față de cele câteva sute existente în modelul Meadows, se ia în considerare și decizia umană, capabilă să aleagă una din mai multe variante posibile. Printre minusurile lucrării, autorul Introducerii observă că a) o lume cu zece diviziuni, deși marchează un progres față de ipoteza de lucru a lui

Meadows, este încă departe de lumea reală; b) autorii manifestă o gravă neînțelegere a caracterului relației între două concepte de bază „interdependența” și „independența”; c) o simplă adeziune la ideea unei noi ordini economice mondiale nu este de ajuns: orice încercare de a contribui efectiv la rezolvarea problemelor fundamentale nu poate rezulta dintr-un calcul de optimizare ce ignoră sistemul social; d) cu tot progresul lui metodologic, modelul Mesarovic-Pestel nu face uz deplin de achizițiile recente ale instrumentarului matematic. „Dezbaterea acestei cărți – apreciază Mircea Malița – cade la noi pe un teren atent și sensibil, unde se cultivă discernămintul critic, dar deschis în același timp cooperării care este cerută de marea problematică a secolului”.

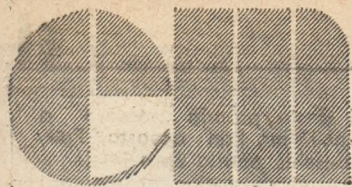

## NOUA ORDINE ECONOMICĂ ȘI POLITICĂ ÎN DEZBATEREA UNOR FORURI INTERNATIONALE

**P**ROBLEMA edificării unei noi ordini economice internaționale, a instaurării în raporturile dintre state a unor norme și principii care să dea expresie schimbărilor și mutațiilor profunde care au intervenit în raportul de forțe pe plan mondial, reprezintă, în ultima vreme, o preocupare de prim ordin pe arena internațională, face obiectul unor analize și hotărâri majore, fără precedent, în conferințe și organizații internaționale. Această preocupare dă expresie hotărârii popoarelor din lumea întreagă de a pune capăt vechilor relații de exploatare, dominare și dictat, de a crea un sistem nou de raporturi economice și politice bazate pe respectul independenței și suveranității naționale, pe deplina egalitate în drepturi a tuturor statelor, pe neamnestec în treburile interne și avantajul reciproc, pe dreptul fiecărui popor de a fi stăpîn pe resursele țării sale. În această activitate multilaterală susținută se reflectă, de asemenea, creșterea interdependenței economice la scara mondială și, în legătură cu aceasta conștiința crescîndă a faptului că în etapa actuală toate statele, indiferent de regim social, mărime, nivel de dezvoltare sau potențial, au datoria de a-și aduce contribuția activă la rezolvarea problemelor economice complexe cu care este confruntată lumea de azi. Între acestea, lichidarea subdezvoltării și edificarea unei noi ordini politice și economice internaționale care să asigure progresul economico-social mai rapid al țărilor rămase în urmă, dezvoltarea întregii omeniri, constituie o cerință primordială a contemporaneității.

### Pentru un sistem nou de relații internaționale bazat pe echitate și justiție

Dacă anul 1974 a marcat începutul unei activități organizate și sistematice, în special în sistemul Organizației Națiunilor Unite, în direcția unei redefiniri totale a ansamblului relațiilor economice internaționale<sup>1)</sup>, anul 1975, prin reuniunile, conferințele internaționale și declarațiile de poziție, a contribuit la fundamentarea acestui concept, la elaborarea și adoptarea unor hotărâri și prevederi concrete de importanță capitală pentru instaurarea unor raporturi noi bazate pe dreptate și echitate între statele lumii.

Astfel, Conferința de la Lima a țărilor nealiniate a fost precedată de încheierea cu succes a Conferinței pentru securitate și cooperare în Europa și de semnarea, la 1 august 1975, de către înalții reprezentanți ai țărilor participante, a Actului final al conferinței, document care consfințește principii, norme și obiective noi ale relațiilor și cooperării pe continentul european și în care se subliniază, totodată, legătura strînsă ce există între securitatea și cooperarea în Europa și securitatea și colaborarea pe plan mondial.

Deși în ultimul deceniu, în special odată cu convocarea, în 1964, a primei Conferințe a Națiunilor Unite pentru comerț și dezvoltare, statele lumii, O.N.U. și organismele din sistemul său au examinat constant evoluția relațiilor economice și

„De la această înaltă tribună, sînt împuternicit să afirm solemn că Republica Socialistă România este ferm hotărîtă să acționeze cu toate forțele pentru a-și aduce contribuția la înfăptuirea securității, cooperării și păcii în Europa, la crearea noii ordini economice internaționale, la instaurarea unei păci trainice între toate popoarele planetei“.

(Din cuvîntarea tovarășului NICOLAE  
CEAUȘESCU, președintele Republicii Socialiste  
România, la Conferința pentru securitate și co-  
operare în Europa)

au adoptat unele măsuri, aceasta s-a făcut mai mult sub raport sectorial și a vizat, cu precădere, elementele de ordin tehnic ale raporturilor economice (ajutorul financiar, comerțul cu produse de bază și prețul acestora, asistența alimentară etc.). Modificările marginale și sporadice s-au dovedit insuficiente pentru în sănătoșirea relațiilor economice, pentru asigurarea dezvoltării fiecărei națiuni ceea ce a condus, inevitabil, la creșterea decalajelor dintre țările dezvoltate și țările în curs de dezvoltare.

Permanențizarea și agravarea acestor fenomene a pus în fața statelor lumii, a Organizației Națiunilor Unite ca unică alternativă, reconsiderarea completă a ansamblului relațiilor politice, juridice și economice internaționale în scopul creării unui nou sistem de raporturi interstatale bazate pe justiție, echitate și o largă cooperare.

România, țară socialistă în curs de dezvoltare, vital interesată în soluționarea justă, în interesul general, a problemelor dezvoltării și cooperării economice internaționale, a prezentat, în declarația difuzată la a VII-a sesiune extraordinară a Adunării Generale a O.N.U.<sup>2)</sup>, poziția sa cu privire la instaurarea unei noi ordini economice internaționale. Bazată pe analiza științifică, obiectivă a actualelor relații interstatale, pornind de la experiența proprie acumulată în dezvoltarea în ritm accelerat a economiei naționale și dînd expresie raporturilor de cooperare reciproc avantajoasă pe care România le promovează cu toate statele declarația jalonează principalele direcții de acțiune și preconizează un ansamblu de modalități și măsuri corespunzătoare, practice și eficiente privind instaurarea noii ordini economice internaționale, al cărei obiectiv principal îl constituie înlăturarea stării de subdezvoltare, eliminarea decalajelor existente între nivelurile economice ale statelor lumii, asigurarea progresului general al umanității. Pe linia contribuției țării noastre la eforturile de stabilire a coordonatelor noii ordini se înscrie și sprijinul deplin pe care România îl acordă Declarației grupului celor 77, declarație elaborată la reuniunea ministerială de la Lima, la care țara noastră a participat în calitate de invitat.

Modificările care trebuie aduse raporturilor economice internaționale sînt multiple, radicale și vizează, practic, toate sferele activității economice.

Comerțul internațional — factor de bază al dezvoltării, care ocupă o pondere principală în relațiile economice dintre state, deține „capul de afiș“ în programele de acțiune prezentate în ultimele documente ale țării-

lor în curs de dezvoltare. Cu toate că în ultimii ani s-a înregistrat o expansiune a exporturilor de produse ale industriei prelucrătoare provenind din țările în curs de dezvoltare, acestea continuă să-și procure develope în cea mai mare parte din exportul produselor de bază și al materiilor prime. De aceea, la recenta sesiune extraordinară a O.N.U. s-a avut în vedere atît organizarea pe baze noi, echitabile a comerțului cu produse de bază (acorduri pe produse, constituirea de stocuri internaționale și a fondurilor de finanțare a acestora, asigurarea unor prețuri stabile etc.), cit și creșterea substanțială a contribuției țărilor în curs de dezvoltare la comerțul cu produse ale industriei prelucrătoare (asigurarea de deubusee suplimentare pe piețele țărilor dezvoltate, eliminarea barierelor tarifare și netarifare, buna funcționare a sistemului generalizat de preferințe, stabilirea unui raport just între prețurile materiilor prime și prețurile produselor industriale etc.).

În declarația prezentată de România se arată că „trebuie să se acționeze cu hotărîre — atît în cadrul acordurilor comerciale bilaterale, cit și al negocierilor comerciale multilaterale, al deciziilor care se iau în diferite organizații și organisme economice internaționale — pentru promovarea unui comerț liber, și a unei cooperări neîngrădite între toate statele, pentru eliminarea restricțiilor și a barierelor artificiale, a oricăror discriminări și obstacole tarifare și netarifare“.

Repartizarea capacităților de producție la scară mondială pentru sectorul industrial pune în evidență situația precară în care se află țările în curs de dezvoltare în raport cu țările dezvoltate. Astfel, conform statisticilor internaționale rezultă că numai 7 % din producția industrială se realizează în țările în curs de dezvoltare, situație care a determinat ca a doua Conferință Generală a Organizației Națiunilor Unite pentru dezvoltare industrială (O.N.U.D.I.), ținută în martie 1975 la Lima, să stabilească, ca obiectiv, printre altele, ca ponderea acestor țări în producția mondială să ajungă la 25 %, înainte de sfîrșitul acestui secol. Realizarea acestui obiectiv reclamă o schimbare radicală a conceptelor și practicilor tradiționale, schimbare care vizează în egală măsură definirea politicilor naționale de industrializare și cooperare internațională, sprijinul pe care țările dezvoltate trebuie să-l acorde celor mai puțin dezvoltate. Propunerile aflate în discuție înmănușează o gamă largă de măsuri, cum sînt: asigurarea prelucrării materiilor prime în țările în curs de dezvoltare prin crearea de noi capacități de producție, finanțarea proiectelor industriale solicitate de țările în curs de dezvoltare, în special cele care sînt legate de producția de export, creșterea importurilor în țările dezvoltate de produse industriale provenind din țările în curs de dezvoltare etc. Determinant însă rămîne efortul propriu pe care fiecare țară angajată pe calea dezvoltării economice rapide trebuie să-l depună pentru folosirea completă a resurselor materiale și umane de care dispune.

Trăim într-o epocă în care știința și tehnica cunosc progrese fără precedent și rezultatele lor au efecte pozitive, imediate, asu-



pra dezvoltării economice și sociale a națiunilor. Dar, ca și în alte sectoare ale economiei (industrie, agricultură, transporturi), vechile relații internaționale de inechitate au făcut ca în acest domeniu decalajele între țările dezvoltate și cele în curs de dezvoltare să ia proporții îngrijorătoare.

Conștientă de cerințele lumii în care trăim și bazată pe experiența proprie, România a adus în fața O.N.U., încă din 1970, problema „Rolului științei și tehnologiei moderne în dezvoltarea națiunilor”, formulind, totodată, propuneri concrete pentru dezvoltarea și așezarea pe baze noi a cooperării internaționale în acest domeniu determinant pentru creșterea capacității tehnico-științifice a țărilor în curs de dezvoltare. Propunerile românești, reluate și dezvoltate în declarația de poziție prezentată la sesiunea extraordinară, privesc un ansamblu de măsuri pentru asigurarea accesului nestingherit al tuturor țărilor la cuceririle științei și tehnicii, pentru realizarea unui transfer real și constant de tehnici și tehnologii din țările dezvoltate către țările în curs de dezvoltare. Identitatea de vederi care există și în această chestiune între România și celelalte țări în curs de dezvoltare a făcut ca această problemă să fie inclusă în documentul final al sesiunii extraordinare care prevede, printre altele, **convocarea unei Conferințe mondiale pentru știință și tehnologie**, în anul 1978 sau 1979.

Nu mai puțin importante pentru edificarea unei noi ordini economice internaționale sînt măsurile și modificările de fond care trebuie aduse pentru soluționarea problemelor alimentației și agriculturii, pregătirii de cadre naționale, desfășurării pe baze stabile a relațiilor valutare-financiare. Crearea unui fond de produse agro-alimentare, indeosebi de cereale, constituirea unui Fond special pentru burse administrat de U.N.E.S.C.O., constituirea unui Fond de dezvoltare, administrat de O.N.U., format din contribuții ale tuturor statelor și în primul rînd ale celor dezvoltate, rezultate din reducerea cu 10 % a bugetelor militare ale tuturor statelor, perfecționarea sistemului de credite sînt propuneri concrete prezentate în declarația de poziție a României.

Aceste propuneri, care datorită caracterului lor judicios, realist și constructiv s-au bucurat de sprijinul total al celorlalte țări în curs de dezvoltare, au stat, împreună cu documentul grupului celor 77, la baza elaborării prevederilor și măsurilor cuprinse în rezoluția sesiunii extraordinare a Adunării Generale, care și-a încheiat recent lucrările.

## Un început bun care se cere continuat și dezvoltat

Încheierea cu succes a celei de-a 7-a sesiuni extraordinare a Adunării Generale reflectă atât recunoașterea unanimă a gravității fenomenelor care confruntă lumea contemporană, cît și hotărîrea statelor lumii de a acționa pentru lichidarea inechității și injustiției care caracterizează actualele structuri economice mondiale. Se poate aprecia că această sesiune reprezintă un pas înainte — care se cere continuat — pe linia trecerii de la stadiul unor confruntări și contrapuneri de poziție între statele avansate industrial și cele în curs de dezvoltare la **angajarea unui dialog**, într-un spirit de receptivitate, ca singură alternativă realistă.

Rezoluția adoptată prin consens de sesiunea extraordinară, intitulată „Dezvoltarea și cooperarea economică internațională”<sup>1)</sup>, face o analiză completă și obiectivă a relațiilor economice internaționale, fixează obiective noi și stabilește o serie de măsuri concrete menite să ducă la instaurarea unei noi ordini economice internaționale. În acest context, **legătura inseparabilă dintre problemele politice ale adîncirii cursului spre destindere și cele ale progresului economic general, intercondiționarea lor reciprocă**, este confirmată în mod sintetic de paragrafele în care se arată că țările membre sînt „**hotărîte să acționeze pentru a face să dispară injustiția și inegalitatea și să contribuie la accelerarea dezvoltării țărilor în curs de dezvoltare, fiind conștiente de faptul că dez-**

**voltarea accelerată a țărilor în curs de dezvoltare constituie un element decisiv pentru promovarea păcii și securității internaționale**”.

În același document, Adunarea Generală reconfirmă Declarația și Programul de acțiune privind crearea unei noi ordini economice internaționale și Carta drepturilor și îndatoririlor economice ale statelor, adoptate în 1974, documente elaborate prin eforturile susținute depuse de un mare grup de țări în curs de dezvoltare, între care și România. Reafirmarea obiectivelor fundamentale ale documentelor menționate, a dreptului și obligației tuturor statelor de a căuta să rezolve problemele economice și politice majore actuale, în special cele care au în vedere eliminarea dezechilibrului economic dintre țările dezvoltate și țările în curs de dezvoltare, reflectă hotărîrea statelor de a coopera pe baze noi, de a elimina din raporturile interstatale practicile și procedurile anacronice care frînează progresul întregii umanități.

Documentul amplu elaborat și adoptat de sesiune prevede o serie de măsuri concrete pentru fiecare sector economic în parte (comerț, industrie, alimentație și agricultură, finanțe, știință și tehnică etc.) menite să servească drept bază și cadru pentru lucrările organelor și organismelor competente din sistemul Națiunilor Unite.

Astfel, pentru a se asigura creșterea ponderii țărilor în curs de dezvoltare în producția industrială mondială și în comerțul internațional — obiectiv la care au subscris toate țările — U.N.C.T.A.D. trebuie să asigure instaurarea unei politici de prețuri stabile, echitabile și remuneratorii pentru produsele de bază, să creezeze mecanismele internaționale corespunzătoare pentru finanțarea producției și comerțului, să favorizeze încheierea de contracte pe termen lung și mediu etc. În documentul adoptat prin consens sînt formulate în termeni clari măsurile pe care sînt chemate să le adopte țările dezvoltate. Astfel, în cadrul negocierilor multilaterale aceste țări trebuie să întreprindă acțiuni eficiente în scopul reducerii sau al eliminării obstacolelor netarifare din calea produselor exportate de țările în curs de dezvoltare. De asemenea, țările dezvoltate vor trebui să asigure ameliorarea sistemului actual de preferințe prin includerea unui număr mai mare de produse, prin reducerea acelor taxe care continuă să aibă un nivel înalt etc.

În scopul asigurării unui transfer real de resurse pentru finanțarea producției și a comerțului în țările în curs de dezvoltare, țările dezvoltate confirmă angajamentul lor de a acorda acestor țări 0,7 % din produsul național brut anual sub forma asistenței publice, obiectiv ce urmează să fie îndeplinit pînă la sfîrșitul acestui deceniu.

De o importanță deosebită pentru evoluția raporturilor financiare mondiale este hotărîrea prin care se recunoaște necesitatea creării unui sistem echitabil de luare a deciziilor în organismele financiare și bancare (B.I.R.D., I.D.A., F.M.I.), datorită influenței pe care țările în curs de dezvoltare o exercită asupra economiei mondiale în ansamblul său.

Prevederile referitoare la cooperarea în domeniul științei și tehnicii sînt multiple și se referă atît la elemente de principiu și obiective de bază ale cooperării, cît și la măsuri concrete de realizare a acestora.

În scopul asigurării accesului larg al țărilor în curs de dezvoltare la rezultatele tehnicii și tehnologiei moderne și al favorizării transferului acestor rezultate, rezoluția adoptată prevede: să se creeze o bancă de date tehnice și un centru internațional pentru schimbul de informații tehnice; să se studieze posibilitatea creării, în cadrul O.N.U., a unui Institut internațional al energiei care să ajute țările în

curs de dezvoltare în activitatea de cercetare și dezvoltare a resurselor energetice.

Așa cum s-a subliniat și în declarația de poziție a țării noastre, Conferința Națiunilor Unite pentru știință și tehnică ce va avea loc în 1978 sau 1979 va trebui să contribuie la întărirea potențialului tehnic al țărilor în curs de dezvoltare, să adopte măsuri eficiente în vederea utilizării posibilităților oferite de știință și tehnică pentru rezolvarea problemelor economice cu care sînt confruntate țările în curs de dezvoltare, să ofere țărilor în curs de dezvoltare instrumente de cooperare care să le permită să îndeplinească obiectivele și prioritățile naționale din programele lor economice și sociale.

Prin reconfirmarea declarației și a planului de acțiune de la Lima privind dezvoltarea și cooperarea industrială<sup>2)</sup>, statele membre exprimă încă o dată angajamentul lor de a adopta, individual și colectiv, măsuri pentru creșterea și diversificarea producției industriale în țările în curs de dezvoltare. Un loc important în această direcție îl are hotărîrea privind crearea unui sistem de consultări între țările dezvoltate și țările în curs de dezvoltare, la nivel mondial, regional și interregional, precum și cele prin care se asigură transformarea Organizației Națiunilor Unite pentru dezvoltare industrială (O.N.U.D.I.) în instituție specializată a Națiunilor Unite.

Prevederi importante, cu efecte imediate și în perspectivă, au fost adoptate și în domeniul alimentației și al agriculturii, în scopul creșterii producției agricole în țările în curs de dezvoltare și a încasărilor din exportul acestor produse, al reducerii pierderilor înregistrate la produsele alimentare, cu 50 % pînă în 1985. Hotărîrile de creare a unui fond internațional pentru dezvoltarea agriculturii și de asigurare a unui ajutor alimentar planificat la 10 milioane tone cereale pentru campania 1975/1976, au fost adoptate în scopul realizării obiectivelor menționate.

Soluționarea problemelor majore și complexe care preocupă umanitatea reclamă creșterea voinței politice a tuturor statelor, a tuturor factorilor politici de a coopera pe plan bilateral și multilateral, de a traduce în viață hotărîrile adoptate și angajamentele asumate. Pornind de la rezultatele pozitive înregistrate la recenta sesiune extraordinară a Adunării Generale a O.N.U., se impune ca toate statele să acționeze cu fermitate în direcția creșterii în și mai mare măsură a rolului și eficacității Națiunilor Unite în viața internațională, pentru ca prin întreaga sa activitate Organizația — care cuprinde în prezent cvasiunanimitatea statelor independente — să contribuie la edificarea unor relații noi pe plan mondial.

Republica Socialistă România, se arată în declarația difuzată la sesiunea extraordinară a Adunării Generale, „va acționa, alături de celelalte state, ale lumii, atît în cadrul O.N.U., cît și pe plan bilateral, pentru promovarea și instaurarea noi ordini economice internaționale, pentru făurirea unei lumi mai bune și mai drepte”.

Niță CONSTANTIN

<sup>1)</sup> Adunarea Generală a O.N.U. a adoptat anul trecut Declarația și Programul de acțiune în vederea instaurării unei noi ordini economice internaționale (rezoluțiile 3201-S-VI și 3202-S-VI) și Carta drepturilor și îndatoririlor economice ale statelor (rezoluția 3261 a sesiunii a XXIX-a).

<sup>2)</sup> Poziția României cu privire la instaurarea unei noi ordini economice internaționale. Document A/AC. 176/3.

<sup>3)</sup> Doc. A/AC 176/L, 3 și Add. 1-7.

<sup>4)</sup> Document A/10217 și anexe.

# CODIFICAREA DREPTURILOR ȘI OBLIGAȚIILOR FUNDAMENTALE ALE STATELOR — COMPONENTĂ ESENȚIALĂ A NOII ORDINI ECONOMICE ȘI POLITICE INTERNAȚIONALE (I)

PROCESUL INSTAURĂRII unei noi ordini economice și politice, al democratizării relațiilor internaționale este de nedepășit de perfecționarea normelor și principiilor menite să circumscrie raporturile interstatale, de dezvoltarea progresistă — în pas cu prefacerile revoluționare ce au loc în societatea contemporană și cu nevoile reale ale popoarelor — a dreptului internațional în ansamblul său. Dreptul internațional trebuie să slujească înaltele idealuri de justiție, echitate, pace și progres ale popoarelor. El trebuie să devină un instrument eficace în lupta forțelor înaintate de pretutindeni pentru zădărnicierea politicii imperialiste de dominație, agresiune și dictat, excluderea forței din relațiile internaționale, lichidarea colonialismului, neocolonialismului și discriminărilor rasiale, pentru asigurarea dreptului imprescriptibil al tuturor națiunilor de a hotărî singure soarta destinului lor.

Așa cum se subliniază și în Declarația difuzată la a 7-a sesiune extraordinară a Adunării Generale a O.N.U. prezentând **Poziția României cu privire la instaurarea unei noi ordini economice internaționale**, noile relații internaționale nu pot fi clădite decât pe norme și principii noi, corespunzătoare noilor realități ale lumii și cerințelor în continuă creștere ale extinderii, adâncirii și diversificării cooperării dintre țări și popoare. Aceasta impune revizuirea vechilor norme de drept internațional care au dus, în fapt, la împărțirea lumii în asupriți și asupritori, în săraci și bogați, crearea unor reguli și concepte noi, destinate să guverneze relațiile dintre state și națiuni, pe temeiul deplinei egalități în drepturi, respectului cuvenit independenței și suveranității naționale, neamestecului în treburile interne, renunțării la forță și la amenințarea cu forța, avantajului reciproc.

Edificarea noii ordini presupune, așadar, în chip necesar, „noi norme de justiție internațională, care să statornicească principiile care sînt respectul dreptului națiunilor, al popoarelor, al oamenilor de a fi stăpîni pe destinele lor, de a-și organiza viața corespunzător propriilor năzuințe. Un asemenea concept de drept internațional va putea deschide calea unei concluzări fructuoase între toate popoarele, în toate domeniile de activitate. Se poate spune că de abia o dată cu cucerirea deplină a independenței de către toate popoarele, cu făurirea unei lumi mai drepte și mai bune, cînd oamenii vor deveni cu adevărat liberi vor putea să-și făurească viața în deplină cunoștință de cauză.

Aceasta va fi o eră nouă, superioară, o adevărată justiție socială și dreptate”<sup>1)</sup>.

În această viziune și cu o asemenea finalitate, apreciem că prezintă o deosebită importanță stabilirea cu precizie a coordonatelor esențiale ale dreptului internațional — drepturile și obligațiile fundamentale ale statelor.

Rezultat al unei îndelungate evoluții istorice, **drepturile și obligațiile fundamentale ale statelor** constituie chintesenta conștiinței juridice înaintate a popoarelor, a spiritului de justiție și echitate internațională. Ele sînt sursa tuturor celorlalte drepturi și obligații ce se nasc pentru state, pe plan internațional.

Inerente oricărui stat, drepturile fundamentale sînt sacre, inalienabile, intangibile și indivizibile; ele nu sînt susceptibile de nici o alienare sau alterare. Orice lezare a acestor drepturi, orice violare a lor periclitează însăși existența statelor, constituie o primejdie gravă pentru pacea și securitatea generală. Nici o normă de drept internațional care ar nesocoti sau submina drepturile fundamentale ale statelor nu este de conceput. Orice act care ar încălca aceste drepturi este contrar eticii, justiției și legalității, antrenează răspunderea internațională a celui ce se face vinovat de săvîrșirea lui.

La rîndul lor, obligațiile fundamentale — norme imperative ale legalității internaționale — alcătuiesc temelia indispensabilă, desfășurării normale a relațiilor dintre state, conviețuirii lor pașnice. Ele se impun, toate, cu aceeași tărie tuturor statelor, atît în raporturile lor bilaterale, cît și în cele cu caracter multilateral. Ele sînt, deopotrivă, ineludabile și inderogabile. Nici un considerent nu poate justifica sustragerea vreunui stat sau

grup de state de la îndeplinirea cu cea mai mare strictețe, în litera și spiritul lor, a acestor comandamente. Conduita internațională a tuturor statelor trebuie să se afle într-o perfectă concordanță cu obligațiile lor fundamentale.

Între drepturile și obligațiile fundamentale ale statelor există o strînsă legătură dialectică, ele aflîndu-se permanent într-un raport de inseparabilitate, interdependență și condiționare reciprocă. Promovarea și ocrotirea drepturilor nu este posibilă fără îndeplinirea obligațiilor; pe cale de consecință, orice abateri de la obligații afectează realizarea drepturilor. Violarea drepturilor este simultan și o încălcare a obligațiilor, o atingere gravă adusă înseși bazelor legalității internaționale. În mod similar, traducerea în viață a obligațiilor implică respectarea drepturilor, protejerea și consolidarea lor. Laolaltă, drepturile și obligațiile definesc și delimitează sfera licitului și ilicitului în dreptul internațional, ceea ce le este permis statelor și ceea ce le este interzis.

În marea diversitate și varietate a formelor sale de manifestare, cooperarea internațională este, în ultimă analiză, spațiul de convergență și interacțiune continuă, neîntreruptă a drepturilor și obligațiilor statelor.

Prin însăși natura lor, drepturile și obligațiile fundamentale ale statelor dau expresie aspirațiilor vitale de pace, securitate și prosperitate ale tuturor națiunilor. Ele fiind menite să promoveze și să ocrotească valori și idealuri comune ale popoarelor, tuturor statelor le incumbă îndatorirea de a le respecta cu fidelitate în toate împrejurările vieții internaționale, de a le apăra cu consecvență și de a le îmbogăți neconținut conținutul. Promovarea, întărirea și salvagardarea drepturilor și obligațiilor fundamentale ale statelor constituie o sarcină de cea mai mare răspundere a întregii omeniri internaționale. Aceasta corespunde intereselor tuturor țărilor și îndeosebi ale țărilor mici și mijlocii.

Respectarea riguroasă a drepturilor și obligațiilor statelor reprezintă premisa întronării și dezvoltării unor relații noi, bazate pe egalitate, justiție și echitate, între toate națiunile, un factor hotărîtor al întăririi solidarității umane și încrederii reciproce între popoare, însăși cheazăia păcii, securității și progresului general.

După cum se știe, dezvoltîndu-se prevederile Cartei Națiunilor Unite, în perioada postbelică au fost adoptate numeroase documente internaționale cu caracter universal prin care drepturile și obligațiile fundamentale ale statelor și-au găsit într-o măsură însemnată consacrare politică, juridică și morală. Declarația și Programul de acțiune privind instaurarea unei noi ordini economice internaționale, adoptate de cea de-a VI-a sesiune extraordinară a Adunării generale a O.N.U., rezoluția „Pentru o lume mai dreaptă” propusă de România și înusită în mod unanim de Conferința Mondială a Populației de la București, Carta drepturilor și îndatoririlor economice ale statelor, Declarația de la Lima și Planul de acțiune privind dezvoltarea și cooperarea industrială, rezoluția privind Dezvoltarea și cooperarea economică internațională adoptată de cea de-a VII-a sesiune extraordinară a Adunării generale, precum și alte documente elaborate în ultimii ani reprezintă, fără îndoială, contribuții semnificative la cristalizarea drepturilor și obligațiilor fundamentale.

Ele au fost, de asemenea, consemnate în multiple înțelegeri și acorduri bilaterale. Se cuvine a fi evidențiat, în acest sens, aportul remarcabil al României la promovarea și consolidarea drepturilor și îndatoririlor internaționale ale statelor. O demonstrează cu forța de convingere a faptelor tratatele de prietenie și cooperare, declarațiile solemne comune și declarațiile comune încheiate de țara noastră cu 39 de state, de pe toate continentele, a căror înaltă valoare etică, politică și juridică constă tocmai în afirmarea clară a acestor postulate cardinale ale dreptului și relațiilor internaționale<sup>2)</sup>.

Se resimte însă tot mai mult nevoia elaborării depline și angajante a ansamblului drepturilor și îndatoririlor fundamentale ale statelor, se impune cu necesitate codificarea lor printr-un instrument politico-juridic multilateral (convenție, acord, tratat) cu forță obligatorie pentru toate țările lumii.

Valorificând și îmbogățind prevederile legale conținute în documentele existente, dezvoltând — în lumina experienței acumulate și în conformitate cu cerințele actuale ale colaborării interstatale — norme, reguli și principii noi, un atare instrument va trebui să reglementeze în chip unitar și să definească detaliat și cu maximum de precizie posibilă drepturile politice, economice, culturale și de altă natură ale statelor, precum și obligațiile corelative, într-o deplină concordanță cu imperati-vele făuririi noii ordini internaționale.

Un capitol distinct ar trebui, în opinia noastră, să fie dedicat următoarelor drepturi fundamentale ale statelor :

**Dreptul la existență.** Primul dintre drepturile fundamentale ale statelor îl constituie dreptul la existență. Acesta este un drept primordial al oricărui stat, care condiționează existența tuturor celorlalte drepturi ; este de neconceput ca unui stat, unui popor să i se recunoască anumite drepturi, fără a i se recunoaște, în prealabil, dreptul elementar de a ființa, dreptul sacru la viață.

Este logic, așadar, că pentru a beneficia de toate drepturile ce sînt recunoscute în virtutea normelor și principiilor dreptului internațional, fiecărui stat, fiecărui popor trebuie să i se recunoască, în primul rînd, dreptul de a exista ca entitate liberă și independentă. În felul acesta, dreptul popoarelor, al statelor la o existență de sine stătătoare se înfățișează ca o adevărată precondiție a tuturor celorlalte drepturi, prerogative și atribute recunoscute și garantate de dreptul internațional.

Însemnătatea excepțională a acestui drept a fost subliniată, de altfel, cu deosebită vigoare de clasicii marxism-leninismului. Astfel, Friedrich Engels considera că respectarea dreptului fiecărui popor „la o existență națională proprie”<sup>1)</sup>, „la o existență independentă”<sup>2)</sup>, constituie „baza oricărei colaborări internaționale”<sup>3)</sup>. El atrăgea atenția asupra faptului că dreptul statelor, al popoarelor la existență liberă și independentă nu poate fi contestat de nimeni, nu poate fi răpit nici unei națiuni.

Înfăptuirea dreptului la existență este de o covârșitoare importanță în epoca contemporană, caracterizată prin lupta hărățită a popoarelor pentru libertate și neatințare, pentru afirmarea și consolidarea ființei lor naționale. În fond, acesta este factorul care cheazășuiește pacea, securitatea și progresul general al omenirii.

Obiectivul instaurării unei noi ordini internaționale nu va putea fi atins decît dacă și în măsura în care se va ține seama de dorința de libertate și emancipare care animă toate popoarele. Așa cum se subliniază în lucrările președintelui Nicolae Ceaușescu, „asigurarea condițiilor pentru afirmarea liberă și nestingerită a fiecărui popor, a fiecărei națiuni este o cerință vitală pentru instaurarea unor relații noi, de dreptate și egalitate în lumea de azi”<sup>4)</sup>.

Pentru realizarea unei adevărate cooperări internaționale — declara președintele Mauritaniei, Moktar Ould Daddah, în fața Adunării generale a Națiunilor Unite — este nevoie de parteneri care există, care își recunosc în mod reciproc drepturile suverane și, înainte de toate, dreptul la existență. Tocmai acest drept trebuie să fie recunoscut, promovat și apărat prin abolirea raporturilor inegale și inechitabile<sup>5)</sup>.

Din dreptul fiecărui stat la existență liberă decurg în mod direct o serie de consecințe de cea mai mare însemnătate, precum dreptul la suveranitate și independență, dreptul la dezvoltare, progres și bunăstare, dreptul de a i se recunoaște regimul economic, politic și social, dreptul la pace și securitate, dreptul asupra întregului său patrimoniu național, dreptul de a i se respecta personalitatea, demnitatea și interesele sale legitime, dreptul la egalitate și la tratament egal în cadrul relațiilor internaționale etc.

Ca o implicație nemijlocită a dreptului fiecărui stat la existență, nici o obligație sau restricție a libertății sale nu poate fi impusă vreunui stat, care ar putea compromite înseși bazele existenței și viabilității sale.

Dreptul popoarelor, al statelor la existență de sine stătătoare postulează eliberarea lor de sub orice aservire și asuprire, lichidarea oricăror forme de subjugare, dominație și exploatare străină. Experiența istorică, desfășurarea evenimentelor internaționale demonstrează că spre a putea fi liber, fiecare popor trebuie să recunoască, să prețuiască și să respecte libertatea celorlalte popoare.

**DREPTUL LA SUVERANITATE ȘI INDEPENDENȚĂ**

Acest drept derivă din dreptul la existență proprie, de sine stătătoare, al fiecărei națiuni.

Dreptul la suveranitate și independență conferă fiecărui stat o gamă largă de prerogative fundamentale, cum sînt : organizarea vieții politice, economice și sociale potrivit aspirațiilor,

voinței și intereselor sale, fără nici un amestec sau constringere din afară ; stabilirea propriei sale politici externe, fără ingerințe din partea altor entități (state, organizații internaționale) ; libertatea de apreciere, acțiune și inițiativă în sfera relațiilor internaționale ; exercitarea controlului și jurisdicției asupra ansamblului teritoriului său ; dreptul de a supune jurisdicției sale bunurile cetățenilor proprii și ale străinilor aflați pe teritoriul său ; efectul extrateritorial pe care îl au legile adoptate de state, inclusiv legile de naționalizare ; imunitatea de jurisdicție și de execuție a statului, în temeiul principiului par in parem non habet jurisdictionem ; facultatea de a purta tratative și de a contracta angajamente internaționale, de a-și promova și apăra interesele pe plan extern etc.

Suveranitatea și independența națională constituie, deopotrivă, o instituție centrală a dreptului internațional și una din valorile esențiale ale societății contemporane. Fără recunoașterea și respectarea indefectibilă a acestui postulat cardinal pacea, securitatea, cooperarea și justiția internațională sînt de neconceput. Promovarea și apărarea suveranității și independenței tuturor statelor constituie, de aceea, o sarcină de primordială importanță a întregii omeniri. Este un fapt stabilit că numai în condițiile în care fiecare stat, fiecare națiune se bucură de o deplină suveranitate și independență se poate dezvolta pe calea progresului economic și social, își poate aduce contribuția la cauza păcii, înțelegerii și colaborării între popoare. De altfel, lupta pentru eliberare, suveranitate și independență, pentru afirmarea ființei naționale a devenit una din trăsăturile cele mai marcante ale acestei epoci, o premisă indispensabilă a păcii și securității generale.

Dacă suveranitatea își menține întreaga sa valoare, „aceasta se datorește faptului că, departe de a fi o abstracție desuetă, ea este, dimpotrivă, în însăși inima relațiilor internaționale”<sup>6)</sup>, iar „abandonarea suveranității nu poate însemna decît dominația celor puternici asupra celor slabi”<sup>7)</sup>.

Preocuparea statelor și popoarelor pentru salvagardarea independenței și suveranității naționale joacă și va juca o perioadă îndelungată de timp un rol prominent în politica mondială. „Unul dintre elementele fundamentale ale vieții internaționale este constituit tocmai de aspirația și tendința fiecărei națiuni de a-și realiza deplina sa independență și a exercita o pondere proprie, în condiții de egalitate în drepturi, în soluționarea problemelor lumii de astăzi”<sup>8)</sup>. Tendința de a duce o politică independentă nu numai că nu va slăbi în viitoarele decenii, dar ea se va accentua tot mai mult. „Dorința statelor suverane, mari și mici, de a urma propriile lor politici independente este un factor important în lumea modernă și nu există nici un motiv să se creadă că el nu va continua să fie astfel”<sup>9)</sup>.

Salvagardarea și întărirea independenței naționale preocupă în cel mai înalt grad statele recent eliberate de sub dominația străină. Asevrite timp de secole din punct de vedere politic și economic, tinerele națiuni sînt animate de dorința fermă de a-și apăra și consolida suveranitatea și independența, spre a se putea dezvolta de sine stătător pe calea progresului și civilizației. Considerate de puterile coloniale ca „necivilizate” și „inferioare”, ofensate în demnitatea lor, tratate ca „obiecte” ale raporturilor interstatale, aceste națiuni acordă, totodată, o mare importanță dobîndirii statutului de subiecte depline ale dreptului și relațiilor internaționale, bucurîndu-se de o reală egalitate în drepturi.

Făurirea unor relații internaționale noi, bazate pe egalitate, justiție și echitate, trebuie să aibă, așadar, ca punct necesar de pornire asigurarea independenței politice și economice a tuturor statelor, oricare ar fi dimensiunea lor, regimul social sau nivelul de dezvoltare. Apărarea independenței și suveranității naționale constituie o parte integrantă a luptei împotriva politicii imperialiste de inegalitate, dominație și asuprire, pentru instaurarea noii ordini internaționale.

**DREPTUL DE A DECIDE SINGUR ASUPRA PROPRIILOR DESTINE.**

Unul din idealurile cele mai nobile, care a animat dintotdeauna popoarele, este ameliorarea condiției umane, libertatea și fericirea omului, dezvoltarea multilaterală și înflori-

rea personalității sale. Libertatea individului presupune în mod logic, libertatea colectivității din care face parte, libertatea națiunii căreia îi aparține. Este rațiunea majoră care postulează necesitatea asigurării unei ambianțe internaționale de pace și colaborare propice dezvoltării libere a fiecărei națiuni, înfăptuirii dreptului său la autodeterminare și independență. Tocmai acest aspect, deosebit de important sub raport practic și principal, este puternic reliefat de tovarășul Nicolae Ceaușescu, atunci cînd scrie : „Într-o lume în care omul ocupă — și trebuie să ocupe — locul principal în tot ceea ce face, în care umanismul trebuie să asigure fiecăruia posibilitatea de a se afirma în toate domeniile de activitate, este necesar să ținem seama, în primul rînd, de a asigura fiecărui popor, fiecărei națiuni dreptul la autodeterminare, astfel încît să-și poată organiza viața așa cum dorește”<sup>12)</sup>.

Prerogativa pe care o are fiecare popor de a fi stăpîn în propria țară își găsește expresia în dreptul său necondiționat de a-și hotărî singur soarta, de a-și alege nestingherit calea dezvoltării economice și sociale, de a-și făuri propria sa cultură, de a-și modela prezentul și viitorul potrivit voinței sale, fără nici un fel de amestec străin.

După cum arăta F. Engels, cu peste 100 de ani în urmă, este de resortul fiecărei națiuni „să procedeze cum crede de cuviință în toate treburile interne“, aceasta constituind „una din condițiile de bază pentru libertatea internă a tuturor națiunilor“<sup>13)</sup>.

Aparut în perioada revoluțiilor burgheze din Europa, în cursul evoluției sale istorice acest concept s-a transformat dintr-un principiu politic într-o normă imperativă a dreptului internațional, consacrată în mod expres de Carta O.N.U. și de numeroase alte documente internaționale. O asemenea schimbare calitativă a devenit posibilă în condițiile întăririi forțelor progresiste și democratice în lume, sub influența considerabilă pe care ele o exercită asupra dezvoltării social-politice, inclusiv pe planul stabilirii regulilor menite să cîrmuiască raporturile dintre state și conduita lor internațională.

Consacrînd expres acest drept, Carta drepturilor și îndatoririlor economice ale statelor prevede: „Fiecare stat are dreptul suveran și inalienabil de a-și alege sistemul său economic, ca și sistemul politic, social și cultural, în concordanță cu voința poporului său, fără amestec, constringere sau amenințare, de nici un fel, din afară“ (art. 1).

Se impune a fi făcută precizarea că acest drept aparține în egală măsură tuturor popoarelor. În consecință, de el trebuie să beneficieze atît popoarele ce se mai află sub dominația străină cît și cele care s-au constituit în state naționale.

Pentru popoarele asuprite, exercitarea dreptului de a dispune de destinele lor urmărește realizarea unor obiective esențiale, precum: înlăturarea dominației străine, formarea de state naționale — cu plenitudinea atributelor suverane caracteristice —, libera alegere a regimului social-politic și a căilor proprii de dezvoltare. În virtutea acestui drept, lupta de eliberare națională, inclusiv lupta armată, are un caracter licit. El conferă națiunilor angajate în lupta de eliberare dreptul la recunoașterea internațională și la protecția dreptului internațional. Mișcările de eliberare au, totodată, dreptul de a primi sprijin din partea comunității internaționale, de a stabili relații oficiale cu statele suverane, cu partidele și organizațiile politice din alte țări, de a fi reprezentate la organizațiile și conferințele guvernamentale, de a participa la activitatea forurilor neguvernamentale, de a-și promova și apăra interesele pe plan internațional.

În cazul popoarelor constituite în state naționale, dreptul lor de a-și hotărî singure soarta presupune, în substanța sa, consolidarea independenței politice și economice, exercițiul plener al tuturor prerogativelor suveranității naționale, stabilirea formelor de organizare statală, elaborarea programelor de dezvoltare economică, socială și culturală, precum și a modalităților de a le aduce la îndeplinire, deplină libertate de decizie în problemele care privesc politica internă și externă, fără nici un fel de ingerințe din exterior.

Exercitarea dreptului tuturor popoarelor de a-și hotărî destinele este, totodată, nemijlocit corelată cu folosirea bogățiilor și resurselor naturale în conformitate cu interesele proprii.

Sînt vădit incompatibile cu dreptul pe care îl are fiecare popor de a-și hotărî singur soarta colonialismul, neocolonialismul, orice formă de exploatare și aservire rezultind din politica imperialistă de dominație și asuprire, a cărei eradicare totală și-o propune noul sistem de relații internaționale.

## DREPTUL LA PACE ȘI SECURITATE

Dimpreună cu abolirea dreptului la război, cu incriminarea agresiunii și prohibirea recurgerii la forță și la amenințarea cu forța, dreptul internațional contemporan consacră și fortifică dreptul statelor la pace și securitate în relațiile lor mutuale. Ca o consecință directă a acestui imens salt calitativ, însăși natura dreptului internațional a cunoscut o profundă schimbare — dintr-un „drept al războiului“, precum a fost de-a lungul secolelor, devenind un veritabil „drept al păcii“.

Instituție centrală a legalității internaționale actualmente în vigoare, dreptul la pace și securitate este destinat să apere bunurile cele mai de preț ale popoarelor — viața de sine stătătoare, libertatea și neafirmarea, munca lor creatoare. Obiectivul său de căpetenie, ca, de altfel, al dreptului internațional în general, constă în promovarea și salvagardarea valorilor materiale și spirituale, morale și juridice ale umanității, în garantarea drepturilor tuturor statelor la existență liberă, la suveranitate și independență națională, la progres și bunăstare.

„Stabilirea unei păci trainice în lume — subliniază tovarășul Nicolae Ceaușescu — înseamnă crearea acelor condiții care să permită traducerea în viață a dreptului inalienabil și egal al fiecărui popor la existență liberă, la o viață demnă, la suveranitate și independență, la afirmarea ființei sale naționale“<sup>14)</sup>.

Dreptul și nevoia de pace și securitate, dublate de îndatorirea de a le apăra, sînt, pentru fiecare stat, însăși rațiunea sa de a fi; în absența condițiilor care să-i garanteze pacea și securitatea, nici un stat nu poate îndeplini funcțiile sale esențiale. Orice pericol exterior care planează asupra unei țări afectează viața sa politică, economică și socială, împiedică poporul acelei țări de a-și realiza proiectele dedicate dezvoltării și propășirii sale.

În virtutea dreptului lor la pace și securitate, toate statele, fie ele mari, mijlocii sau mici, trebuie să aibă posibilitatea de a avansa nestingherit pe calea progresului și civilizației, de a se consacra plener activității de creație pașnică, de a se afirma în concertul mondial al națiunilor. Pe temeiul acestui drept, toate statele trebuie să fie ocrotite împotriva actelor de agresiune, a acțiunilor de forță de orice fel, a oricăror atentate la adresa suveranității, independenței și integrității lor teritoriale. Traducerea în viață a acestui drept reclamă acțiuni hotărîte pentru prevenirea și curmarea conflictelor militare, lichidarea surselor de animozitate și încordare, adoptarea unor măsuri efective de dezarmare, soluționarea diferendelor dintre state exclusiv prin căi și mijloace pașnice.

Pacea și securitatea fac necesară cultivarea prieteniei, încrederii și bune înțelegeri între popoare. Ele presupun un dialog neîntrerupt, intensificarea schimburilor de bunuri și valori, dezvoltarea amplă a relațiilor de colaborare între toate statele lumii. Ele înseamnă libertate, progres și justiție pentru toți. Pacea și securitatea sînt sinonime cu certitudinea — certitudinea prezentului și viitorului pentru toate națiunile, fără nici o excepție sau discriminare.

Pacea și securitatea trebuie să respecte interesele tuturor țărilor, să nu promoveze interesele unora în dauna celorlalte. Ele nu se pot clădi prin conferirea unor „privilegii“, drepturi sau poziții „speciale“ marilor puteri, pe seama statelor mici și mijlocii.

Înfăptuirea dreptului statelor la pace și securitate impune întărirea legalității internaționale, respectarea drepturilor fundamentale ale tuturor națiunilor, perfecționarea sistemului de norme menite să guverneze relațiile interstatale, îndeplinirea cu bună credință a obligațiilor asumate.

Realizarea unei păci trainice în lume — obiectiv de primordială importanță al noii ordini mondiale — este indisolubil legată de promovarea unei politici noi în viața internațională, de deplină egalitate în drepturi, stimă și respect reciproc între popoare.

Întărirea păcii și securității internaționale constituie o sarcină permanentă a întregii omeniri. Destinele păcii interesează în cel mai înalt grad toate statele și națiunile lumii. Tuturor le incumbă, prin urmare, datoria de a se angaja într-un proces continuu de conlucrare și cooperare în vederea consolidării păcii, de a participa la căutarea neîncetată de soluții în direcția păcii — soluții juste, viabile, izvorite din înseși nevoile de viață ale popoarelor.

dr. Nicolae ECOBESCU  
dr. Victor DUCULESCU

În numerele viitoare autorii se vor ocupa de celelalte drepturi și obligații fundamentale ale statelor, în lumina necesității instaurării unei noi ordini economice și politice internaționale.

<sup>1)</sup> Nicolae Ceaușescu, Cuvîntare rostită la sesiunea pleneră a Tribunalului Suprem Federal din Brazilia, la 5 iunie 1975, *Știința* nr. 10200, 7 iunie 1975.

<sup>2)</sup> A se vedea culegerea *Pentru o lume mai bună, mai dreaptă*, cu un studiu introductiv de George Macoveșcu, București, Editura politică, 1974.

<sup>3)</sup> Karl Marx, Friedrich Engels, *Opere*, vol. 16, București, Editura politică, 1963, p. 167.

<sup>4)</sup> K. Marx, F. Engels, V. I. Lenin, *Despre internaționalismul proletar*, București, Editura politică, 1959, p. 171.

<sup>5)</sup> *Ibidem*, p. 195.

<sup>6)</sup> Nicolae Ceaușescu, *România pe drumul construirii societății socialiste multilaterale dezvoltate*, vol. 10, București, Editura politică, 1974, p. 113.

<sup>7)</sup> *Doc. O.N.U. A/PV. 2214*, 15 aprilie 1974.

<sup>8)</sup> Charles Chaumont, *Cours général de droit international public*, în „Recueil des cours de l'Académie de Droit International de la Haye“, 1970, I, tom. 129, p. 390.

<sup>9)</sup> *Ibidem*, p. 385.

<sup>10)</sup> E. Berlinguer, „Linia și propunerile comunistilor pentru a ieși din criză și a construi o Italie nouă“, „L'Unità“, 11 decembrie 1974.

<sup>11)</sup> Dr. J. W. Burton, *Universal Non-Alignment and Methodical Decision-Making*, în „The World in 1984“, Edited by Nigel Calder, Baltimore — Maryland, Penguin Books, 1965, vol. 2, p. 116.

<sup>12)</sup> Nicolae Ceaușescu, *România pe drumul construirii societății socialiste multilaterale dezvoltate*, vol. 9, București, Editura politică, 1974, p. 1068.

<sup>13)</sup> Karl Marx, Friedrich Engels, *Opere*, vol. 16, București, Editura politică, 1963, p. 167.

<sup>14)</sup> Nicolae Ceaușescu, *România pe drumul construirii societății socialiste multilaterale dezvoltate*, vol. 6, București, Editura politică, 1972, p. 260.

# SCHIMBĂRI ÎN STRUCTURA ECONOMIEI

**D**EZVOLTAREA unei țări poate fi caracterizată prin diferiți indicatori. Citeodată sînt grăitoare modificările cantitative, altelei asimilarea produselor din ce în ce mai complicate poate reflecta progresul realizat dar, de asemenea, foarte mult pot însemna schimbările în conținutul însuși al procesului de dezvoltare. Schimbările în structura economică constituie, deopotrivă, rezultatul dezvoltării țării, precum și factorii și pirghiile de accelerare a ritmului acestei expansiuni.

**I**N POLONIA schimbările dinamice în structura economiei au avut loc în mai multe domenii, dar cel mai pregnant apar ele în formarea structurii socio-profesionale a populației. Polonia antebelică a fost o țară agrară, caracterizîndu-se printr-o agricultură înapoiată. Dacă încă în anul 1950 ponderea populației ocupate în agricultură a fost de aproape 50%, în anul 1970 ponderea ei s-a redus la 29,8%, iar în anul 1974 la 27,1%. Caracterul acestor schimbări evidențiază nu numai modificarea participării diferitelor sectoare de activitate la formarea venitului național, ci și faptul că — pe măsura ridicării nivelului de dezvoltare economică — sporește rolul acelor cerințe sociale care sînt satisfăcute de activitățile neagricole, deci de industrie, construcții sau prestări de servicii.

În procesul de dezvoltare a Poloniei populare mutațiile în structura socio-profesională a populației au prezentat un interes deosebit din punctul de vedere al politicii economico-sociale. Trecerea la industrializarea socialistă intensă s-a bazat pe folosirea forței de muncă din alte sectoare, îndeosebi din agricultură. La rîndul său, dezvoltarea industriei, construcțiilor și celorlalte ramuri neagricole a necesitat un asemenea nivel de dezvoltare a agriculturii, care să asigure creșterea producției cu un număr mai mic de lucrători. În ansamblu, transferul către industrie a unei părți masive din populația ocupată în agricultură, care se caracteriza printr-un nivel scăzut al productivității muncii, a dus la creșterea rapidă a productivității muncii sociale.

În cadrul mutațiilor însemnate intervenite în efectivul persoanelor ocupate din așa-numitul sector primar (agricultură, industrie minieră, silvicultură) spre industrie și construcții (sectorul secundar) și prestările de servicii (sectorul terțiar), se remarcă — în Polonia — că trecerea a avut loc mai ales către sectorul secundar, numărul angajaților în domeniul serviciilor fiind relativ scăzut. Aceasta este o trăsătură caracteristică a dezvoltării de pînă acum a economiei Poloniei. În anul 1950 sectorul primar cuprindea circa 63% din populația activă; în 1970 ponderea ei a scăzut la 43% și se prelină că pînă în anul 1990 va ajunge la 23%. În același timp ponderea angajaților din industrie și construcții a crescut de la 20% în anul 1950 la 31% în 1970 și va ajunge la 38% în anul 1990, din cauza dezvoltării mai dinamice a sectorului serviciilor.

Structura generală a economiei și schimbările care apar în cadrul ei se pot exprima cel mai bine cu ajutorul structurii de formare a venitului național produs. În Polonia de dinainte de război agricultura contribuia la formarea venitului național cu 44%, iar industria numai cu 30%. Din acest punct de vedere industrializarea socialistă a determinat transformări esențiale. După cum se vede din tabelul alăturat, contribuția industriei și construcțiilor sporește continuu, concomitent cu reducerea treptată a ponderii agriculturii în formarea venitului național. Și aceasta,

în condițiile unei dezvoltări dinamice a economiei. După cum s-a arătat recent la cea de-a 18-a Plenară a C.C. al P.M.U.P. în cursul actualului cincinal venitul național al Poloniei a crescut cu mai mult de 60%, în timp ce volumul comerțului exterior a sporit de 2,5 ori, producția industrială — cu peste 70%, iar cea agricolă — cu 27%.

Astfel, structura economiei polone s-a apropiat de cea a țărilor dezvoltate din punct de vedere economic.

O importanță esențială au modificările în structura industriei. În cadrul producției industriale globale a crescut, în primul rînd, rolul construcțiilor de mașini, al industriei chimice și energetice. Ponderea construcțiilor de mașini, care are un rol hotărîtor în determinarea potențialului economic al Poloniei și dinamicii reconstrucției tehnice a întregii economii naționale, a crescut — în ansamblul industriei — de la 18% în perioada de dinainte de război la peste 40% în anul 1974. Aceasta exprimă o adevărată revoluție structurală, industria constructoare de mașini devenind

	(în %)			
	1960	1974	1980	1990
	(previzuni)			
Industria	39,0	51,3	69,6	74,7
Construcțiile	10,5	13,0	19,7	18,7
Agricultura	27,3	12,0	10,7	5,6
Alte ramuri	23,2	23,7	19,7	18,7
Total venit național	100,0	100,0	100,0	100,0

principala ramură a industriei poloneze atît sub aspectul volumului producției cit și sub cel al numărului angajaților. S-au dezvoltat numeroase domenii de producție înainte necunoscute în țară, în primul rînd subramurile legate de cuceririle revoluției tehnico-științifice. Acest proces se accentuează și devine mai pregnant abia ca urmare a aplicării noii politici economico-sociale, adoptate la cel de al VI-lea Congres al P.M.U.P., încadrîndu-se în procesul general de modernizare într-un ritm rapid a întregii economii naționale.

**I**TELEGAREA tendințelor actuale și de perspectivă în dezvoltarea economico-socială a Poloniei, aprecierea domeniilor în care au loc cele mai pregnante modificări necesită o privire de ansamblu asupra întregului proces, în perspectiva lui istorică. Nu întîmplător se afirmă că rezultatele industrializării nu trebuie considerate sub raportul a ceea ce posedă țara în prezent, ci din punctul de vedere al perspectivei pe care o asigură aceste rezultate. Tocmai datorită schimbărilor intervenite în structura economiei pot fi planificate astăzi în Polonia programele de dezvoltare în continuare a industriei, desăvîrșirea procesului de industrializare a întregii economii naționale (în mod deosebit a agriculturii) și lichidarea definitivă a decalajului față de țările dezvoltate.

Analiza planului de dezvoltare pînă în anul 1990 dovedește că Polonia dispune de condiții reale pentru creșterea de 5 ori a producției industriale comparativ cu anul

1970 și efectuarea unor schimbări esențiale în structura producției. Desăvîrșirea procesului de industrializare depinde, în prezent, în primul rînd de reconstrucția tehnică a agriculturii și industrializarea ei. Totuși, se poate estima că trecerea pînă în anul 2000 a cel puțin 3 milioane de angajați din agricultură în alte activități, neagricole, va necesita un salt calitativ în mecanizarea agriculturii. De aceea, deceniul următor se va caracteriza prin dezvoltarea prioritară a acelor subramuri ale industriei constructoare de mașini care produc mijloace de producție pentru agricultură și industria alimentară.

Cea de a doua sarcină a deceniului următor constă în accelerarea dezvoltării acelor ramuri legate de revoluția tehnico-științifică, care condiționează folosirea cuceririlor ei. Deosebit de dinamic trebuie să se dezvolte automatizarea complexă a industriei, elaborarea și asimilarea materialelor noi de construcții, folosirea tehnicii electronice de calcul și a resurselor energetice moderne.

Aceste sarcini sînt foarte mari și este destul de greu astăzi să ne dăm seama de imensitatea progresului și de amploarea schimbărilor, planificate în structura economică a Poloniei. Se apreciază totuși că cele mai moderne ramuri ale industriei, legate funcțional de revoluția tehnico-științifică trebuie să ajungă — pînă în anul 1990 — să furnizeze cel puțin 20% din producția industrială a țării. Aceasta înseamnă că subramurile aflate încă în faza incipientă de dezvoltare vor produce — ca rezultat al politicii noi, inițiată în anul 1971 — mai mult decît întreaga industrie poloneză în anul 1970.

Programul de modernizare în perspectivă a economiei Poloniei presupune dezvoltarea cu precădere, în continuare, a trei subramuri și anume: construcțiile de mașini, industria chimică și energetică. Încă în anul 1990 aceste trei subramuri ale industriei vor furniza circa 57% din producția industrială globală a țării, ceea ce înseamnă realizarea unei structuri similare cu cea pe care o au astăzi țările cele mai dezvoltate din punct de vedere economic.

Toate aceste schimbări influențează procesul de transformare a structurii comerțului exterior, fiind — la rîndul lor — condiționate de participarea crescîndă a Poloniei la diviziunea internațională a muncii, mai ales în cadrul colaborării și cooperării dintre țările membre ale CAER. Se apreciază că — sub efectul tuturor factorilor menționați — tendința de creștere a ponderii industriei și construcțiilor (inclusiv meșteșugurile) în formarea venitului național se va menține și în cursul deceniului al nouălea (vezi tabelul).

Polonia dispune de resurse de forță de muncă relativ numeroase, cu un nivel ridicat de pregătire profesională și cu un mare dinamism socio-cultural. Ea posedă resurse bogate în ceea ce privește unele materii prime, beneficiază de rezultatele cooperării din cadrul CAER, dispune de un puternic potențial industrial — deci are întrunite toate condițiile ca, în perspectiva următoarelor două decenii, să aprofundeze tot mai mult schimbările în structura economiei sale și să se situeze — din punctul de vedere al gradului de modernizare a economiei — pe un loc de frunte pe plan mondial.

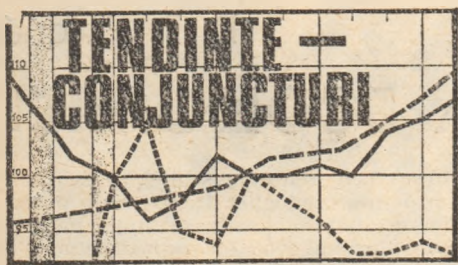

**Dinamici 1975 - 1976**

Un studiu, elaborat la mijlocul acestui an de specialiștii companiei McGraw-Hill (S.U.A.) asupra tendințelor în dezvoltarea economiei unor țări capitaliste în 1975 și în anul viitor, înglobează — pe lângă principalele state capitaliste industrializate — și câteva țări mai avansate din rindul celor aflate în curs de dezvoltare (Argentina, Brazilia, India, Iran, Mexic, Venezuela ș.a.).

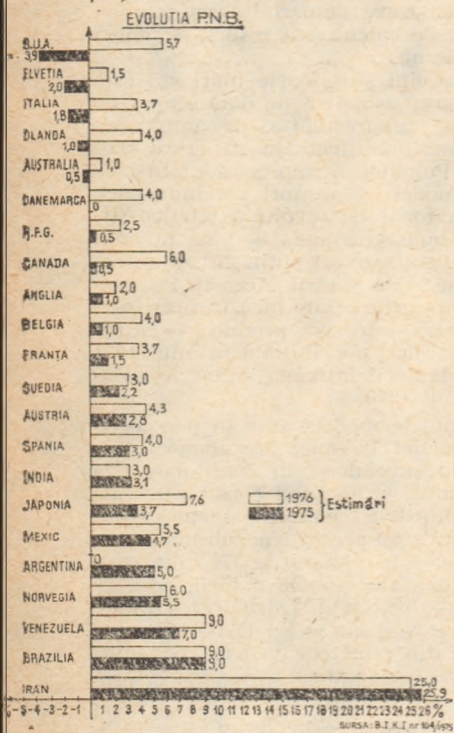

Se prevede că țările capitaliste dezvoltate, îndeosebi cele care figurează în partea superioară a graficului, vor cunoaște o învioreare a conjuncturii lor economice. În cazul Danemarcei, Australiei, Olandei, Italiei, Elveției și S.U.A. tendința de stagnare sau de scădere a P.N.B.-ului urmează să facă loc unei dinamici mai lente sau mai vii a acestuia, decalajul dintre 1975 și 1976 fiind, în acest sens, cel mai pregnant în cazul S.U.A. (de aproape 10 puncte).

**Oscilațiile hirtiei de ziar**

CEREREA ȘI OFERTA pe piața mondială a hirtiei de ziar a cunoscut puternice oscilații în ultimii ani; după o perioadă de quasi-stagnare (1970—1972), în 1973 și în prima parte a anului trecut ce-

reera pentru acest produs a crescut într-un ritm rapid, încit capacitățile de producție existente n-au putut satisface integral solicitările, iar prețurile au înregistrat salturi considerabile. În al doilea semestru 1974 conjunctura pe piața hirtiei de ziar a început să se stabilizeze (ca urmare atit a măsurilor de reducere a consumului, cit și a acumulării de stocuri la consumatori), iar în cursul acestui an cereera pentru hirtia de ziar s-a redus sensibil față de 1974, ceea ce a determinat reducerea gradului de utilizare a capacităților de producție în ramura respectivă și afirmarea tendinței de scădere a prețurilor.

În cercurile de specialitate se apreciază că actuala restringere a cererii pe piața hirtiei de ziar constituie un fenomen trecător și că vom asista la nouă învioreare a conjuncturii către anul 1977. Se consideră că în 1978 nivelul cererii va depăși pe cel din 1974, în timp ce capacitățile de producție din țările nesocialiste rămân aproximativ la același nivel, investițiile în lărgirea acestora fiind în prezent frinate de conjunctura nefavorabilă (în anii 1970—1974 capacitățile totale ale ramurii din țările capitaliste au sporit doar cu 5%).

Totusi, „boom”-ul hirtiei de ziar din perioada 1973—1974 a determinat o serie de tendințe pozitive în dezvoltarea producției sale, și anume: sub efectul scumpirii importului de hirtie de ziar numeroase țări în curs de dezvoltare (Brazilia, Mexic, Peru, Malaezia, Nigeria ș.a.) depun eforturi pentru dezvoltarea producției naționale; s-au pus la punct noi tehnologii, care să permită fabricarea hirtiei de ziar și din alte materii prime (din lemn de eucalipt, de arbore de cauciuc, de bambus, din paie de orez etc.) pe lângă lemnul de conifere; s-a îmbunătățit u-

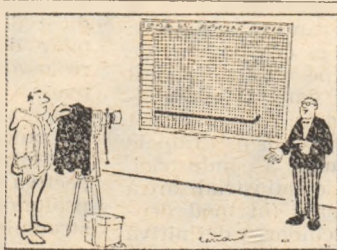

„Și faceți, vă rog, 18 600 de copii pentru acționari”.

tilizarea materiei prime prin extinderea fabricării unor sortimente de hirtie de ziar cu gramaj redus și rezistență sporită ș.a.m.d.

**Concurența pe piața uleiurilor comestibile**

CERCURILE DE AFACERI din S.U.A. legate de producția și comerțul uleiurilor comestibile sînt îngrijorate de concurența crescîndă pe care o întîmpină pe piața mondială producătorii de soia din această țară. Este vorba în primul rînd de valorificarea crescîndă de către țările Americii de Sud a posibilităților de care dispun pentru extinderea culturii de soia-boabe, exprimată prin creșterea participării acestora la exportul mondial.

Pe de altă parte, uleiul de soia este concurat tot mai mult — chiar și pe piața S.U.A. — de uleiul de palmier. Îndeosebi în ultimul deceniu se constată o extindere considerabilă a plantațiilor de palmier de ulei (în Malaezia, Coasta de Fildeș, Indonezia etc.) și a producției de ulei de palmier (respectiv cu 11%, în medie anuală, pe perioada 1967—1974). În 1974 producția mondială a însumat 2,5 mil. t (din care s-au exportat circa 1,4 mil. t); după previziunile Departamentului Agriculturii din S.U.A. în 1980 producția de ulei de palmier ar putea să ajungă la 4,3 mil. t, pe seama creșterii participării unor țări din Africa și America Latină (Angola, Camerun, Dahomey, Ghana, Sierra-Leone, Togo, Columbia și Ecuador).

**Priorități nipone**

„CARTEA ALBĂ” dată publicității la jumătatea acestei luni de Organizația japoneză pentru comerț exterior (J.E.T.R.O.) cheamă la restructurarea exporturilor japoneze, în sensul acordării priorității produselor cu un înalt nivel tehnologic, avertizînd competitivitatea produselor nipone se reduce pe pietele internaționale. În document se apreciază că este urgent necesară adoptarea de măsuri care să asigure importuri stabile de materii prime din țările în curs de dezvoltare, indiferent de situația economiei nipone. „Cartea albă” consideră că reducerea importurilor japoneze de materii prime provoacă un cerc vicios, stimulînd și atrăgînd după sine reducerea exporturilor nipone către aceste țări.

**Franța: măsuri de relansare**

MĂSURILE economice adoptate în Franța pentru stimularea economiei survin într-o

perioadă în care, așa cum arăta președintele Valéry Giscard d'Estaing, este traversată „cea mai dificilă perioadă pe care economia mondială a cunoscut-o în timp de pace în ultimii 45 de ani” și în care în Franța șomajul a căpătat dimensiuni îngrijorătoare. Numărul șomerilor a depășit deja cifra de un milion și ar urma să cunoască încă o ușoară creștere, pînă cînd măsurile respective își vor face simțit efectul. În total planul de relansare prevede injectarea unei sume de 30,6 miliarde franci (reprezentînd peste 2% din P.N.B. al Franței), din care peste două cincimi (13,1 miliarde de franci) pentru modernizarea infrastructurii (șosele, poduri, canale, începerea construirii liniei ferate de mare viteză între Paris și Lyon etc.), noi construcții cu caracter social, dezvoltarea industriei aeronautice, 9,6 miliarde de franci urmăresc îmbunătățirea situației financiare a întreprinderilor prin amînarea unor scadențe fiscale, iar alte 5 miliarde de franci sînt destinate stimulării consumului intern. În sfîrșit, alte măsuri au în vedere încurajarea exporturilor. În același timp, taxa scontului s-a redus neobișnuit de mult, de la 9,5% la 8%, iar rezervele obligatorii ale băncilor au fost amînuate de la 11% la 2%.

Arătînd că acest program de relansare vizează în principal ameliorarea utilizării forței de muncă, președintele Giscard d'Estaing a subliniat în același timp că economia franceză trebuie să se orienteze spre „o formă de creștere mai justă, mai echilibrată”.

**Elveția: evoluții conjuncturale**

SEMNELE unei învioreări a economiei R.F.G. (principala partener comercial al Elveției) și S.U.A. îndrituiesc pe specialiștii să prevadă îmbunătățirea conjuncturii economice din țară încă înainte de sfîrșitul lui 1975.

Se apreciază că investițiile globale în economia elvețiană se vor micșora, probabil, cu 9% în acest an, comparativ cu 1974, iar volumul lucrărilor de construcții se va reduce (în prețuri constante) cu 12%, urmînd a se stabili în 1976 la nivelul acestui an. Ținînd seama de tendința de micșorare simțitoare a prețurilor cu ridicata, specialiștii se așteaptă la încetinirea treptată a creșterii prețurilor cu amănuntul la bunurile de consum: sporul acestora în sem. II 1975 nu va fi însă sub 7%. În ceea ce privește dinamica produsului național brut al Elveției, se consideră că în acest an el se va reduce cu 3% (în prețuri constante), față de o micșorare cu 1% anul trecut.

# PIATA MONETARA INTERNATIONALA

CURSURI

Marca	Cursul central	Curs la 28.XII.1973	15.IX.1975		19.IX.1975		Abateri <sup>1)</sup> în % a cursurilor valutare în ziua de 19.IX. 1975 față de:	
			15.IX.1975	19.IX.1975	Cursul central	Nivelul din 28.XII.1973	Abateri <sup>2)</sup> în % a cursului dolarului față de diversele valute în perioada 28.XII.1973-19.IX.1975	
Marca vest-germană	2.6994	2.6990	2.6010	2.6270	-1,60	+2,74	-2,67	
Francul elvețian	3.3855	3.2500	2.8980	2.7195	-24,49	+19,51	-16,32	
Francul francez	4.60414	4.7025	4.4405	4.5000	+2,31	+4,50	-4,31	
Yenul japonez	308,0	280,2	288,05	301,00	+2,33	-9,81	+7,42	
Florinul olandez	2.78117	2.8280	2.6690	2.6985	-3,08	+4,72	-4,51	
Francul belgian	40,334	41,10	38,80	39,45	-2,24	+4,18	-4,02	
Lira Holandă	523,50	607,00	673,85	680,00	-23,02	-10,73	-12,03	
Lira sterlină <sup>3)</sup>	2.8952	2.3250	2.1019	2.0837	-28,03	-10,38	+11,58	
Prețul aurului la Londra		103,87	148,25	131,00				

1) Revalorizare (apreciere de fapt); - Devalorizare (deprecieri de fapt)  
 2) Dolari SUA pentru o liră sterlină  
 3) Prețul aurului în dolari SUA-ance, primul fixing.

Dolarul a înregistrat în intervalul 15-19 septembrie 1975 cele mai înalte valori, din acest an, față de restul valutilor occidentale. În acest interval evoluția valutei americane a fost influențată pozitiv de anunțarea excedentului de circa 1,7 miliarde dolari înregistrat de balanța de plăți a S.U.A. pe trimestrul III al anului curent (față de deficitul de circa 0,7 miliarde dolari înregistrat în primul trimestru al anului), de creșterea (consecutiv pentru a patra lună) a indicelui producției industriale americane pe luna august cu 1,3% p.a., de nivelul tot mai atractiv al dobânzilor la depozitele în dolari în comparație cu cel al depozitelor în devize europene, preum și de efectul relativ restrins al factorilor speculativi care au

VALUTA	Termen	0	1	2	3	4	5	6	7	8	9	10 %
DOLARUL SUA	1 lună							6,50		7,375		
	3 luni								7,500	8,0625		
	6 luni									8,50	9,00	
FRANCU ELVEȚIAN	1 lună		2,25		3,0000							
	3 luni		2,5625		3,5000							
	6 luni			3,875	4,5625							
MARCA VEST-GERMANĂ	1 lună			3,25	3,8125							
	3 luni			3,375	4,000							
	6 luni				4,3125	4,8750						

Nivelul orientativ al dobânzilor pe piața eurovalutelor în perioada 15-19 septembrie 1975 (nivel minim și maxim)

determinat limitarea tendinței ascendente a dolarului. Față de datele prezentate în tabelul alăturat, pe parcursul perioadei dolarul a înregistrat puncte mai ridicate atingând rate de 2,6400 mărci vest-germane și respectiv 2,7300 franci elvețieni pentru un dolar S.U.A.

Lira sterlină a atins un nou nivel minim record față de dolar și anume 1 liră=2,0795 dolari, la aceasta contribuind greutatea prin care trece economia britanică în prezent.

Există opinia că eventualele rețineri ale unor oameni de afaceri în ceea ce privește amploarea și durata relansării actuale a economiei americane ar fi fost înlăturate de recente evoluții, precum și de declarațiile făcute de unele oficialități americane care estimează că produsul național brut al S.U.A. ar putea să înregistreze în trimestrul III a.c. o creștere mai importantă, apreciindu-se că dolarul va continua să se consolideze și în viitor.

Prețul aurului la Londra a continuat să scadă, vinzările de metal galben contra dolari fiind stimulate și de creșterea atractivității investițiilor în valuta americană, la care dobânzile sînt în creștere.

Pe linia relansării economiilor occidentale din actuala fază de recesiune, față de situația prezentată în „Revista economică” nr. 38 din 19 septembrie 1975, Olanda și Italia au scăzut taxa scontului de la 5 la 2%, la 4 la 2%, respectiv de la 7% la 6%.

Dobânzile la depozitele în eurovalute s-au caracterizat prin accentuarea diferenței dintre nivelul dobânzilor la euro-dolari (la care tendința de creștere a fost destul de susținută) și cel al dobânzilor la euro-francul elvețian și euro-marca vest-germană (care au avut tendințe de menținere sau de ușoară scădere).

Paul DUMITRAȘCU  
Gheorghe MUNTEAN

## DATE DE PROGNOZĂ DECALAJELE ECONOMICE ÎN 1980

TĂRILE în curs de dezvoltare național brut pe locuitor de sub 200 de dolari pe an cuprind în prezent o populație de un miliard de locuitori. Potrivit Băncii Mondiale, produsul mediu pe locuitor pe ansamblul grupului de țări amintit era în 1970 de 105 dolari. Ca urmare a unui ritm mediu extrem de scăzut de creștere în acest deceniu (0,2% față de 2,6% în țările O.C.D.E.), P.N.B. pe locuitor al acestui grup de țări, în prețuri constante, nu va depăși 108 dolari în 1980 (vezi tabelul). În același interval în țările O.C.D.E. produsul național brut pe locuitor urmează să sporească, potrivit previziunilor Băncii Mondiale, de la 3100 la 4000 de dolari, adică cu 900 de dolari față de numai 3 dolari în țările cel mai puțin dezvoltate. Potrivit aceleiași surse, investițiile anuale pe locuitor din surse interne în țările cu un produs per capita de sub 200 dolari sînt de numai 14 dolari, față de 850 dolari în țările O.C.D.E., ceea ce agra-

ților nu sînt suficiente pentru a face să dispară „sărăcia absolută”, fiind necesară o abordare de fond a problemelor dezvoltării economice și sociale.

În acest spirit menționăm că la cea de-a 7-a sesiune extraordinară a Adunării Generale a O.N.U., desfășurată la New York în prima jumătate a acestei luni, declarația referitoare la poziția României cu privire la instaurarea unei noi ordini economice internaționale, relevă că lichidarea subdezvoltării și accelerarea progresului tuturor popoarelor impun ca o condiție hotărîtoare aplicarea în sfera raporturilor economice dintre state a principiilor noi, democratice, ale dreptului și moralei internaționale. Între altele, în document se propune ca - pentru sprijinirea eforturilor țărilor rămase în urmă din punct de vedere economic în direcția eliminării decalajelor amintite - să se constituie un Fond de dezvoltare, administrat de O.N.U. Acest fond ar urma să fie repartizat, cu prioritate, țărilor cu un venit național pe lo-

Țările nesocialiste în curs de dezvoltare și dezvoltate în deceniul 8<sup>x</sup>)

Grupuri de țări	Populația în 1975 (în milioane locuitori)	P.N.B. pe locuitor în 1970 (în dolari)	P.N.B. pe locuitor în 1980	Ritm. creșterea anuală pe locuitor	Velocitatea anuală estimativă a investițiilor pe locuitor	Acumulare pe locuitor	Aport extern pe locuitor	Total
I. Țări nesocialiste în curs de dezvoltare								
- Cu un P.N.B. pe locuitor sub 200 dolari	1000	105	108	0,2	14	2	16	
- cu un P.N.B. pe locuitor peste 200 dolari	725	410	540	2,8	75	10	85	
II. Țările O.C.D.E.	675	3100	4000	2,6	850	-15	835	

x) Cu excepția țărilor O.P.E.C.  
 Surse: după Banque mondiale, Discours prononcé par M. Robert S. Mc Namara devant le Conseil des Gouverneurs du Groupe de la Banque Mondiale, 1975, Washington, D.C., pag.8

vează puternic decalajele amintite.

Constatind că în țările cel mai puțin dezvoltate decalajele între venituri sînt mult mai accentuate decît în cele industrializate, președintele Băncii Mondiale, Robert McNamara afirmă că, datorită nivelului scăzut al venitului mediu pe locuitor, numai măsuri pentru o repartitie mai echitabilă și reducerea inegalită-

ților sub 200 de dolari, aceste țări trebuind să aibă posibilitatea de a decide ele însele asupra obiectivelor economice care vor fi finanțate din acest fond, de a utiliza sumele alocate - numai pentru dezvoltare - acolo unde găsesc condițiile comerciale sau financiare cele mai avantajoase.

D. DRAGOMIRESCU



# OMNIA

## BRATISLAVA

### APARATE ȘI ECHIPAMENTE MENAJERE

- Frigidere cu compresor
- Mașini de spălat
- Mașini de spălat veselă
- Robinetărie pentru apartamente
- Căzi emailate
- Aparare pentru încălzit

- Mașini de tricatat și de cusut
- Radio-receptoare
- Televizoare
- Magnetofone-dictafoane
- Lanterne de buzunar și corpuri de iluminat
- Articole de camping

### APARATE PENTRU MANIPULARE ȘI RIDICARE, RULMENȚI ȘI LAGĂRE NETEDE.

OMNIA, 899 32 Bratislava  
 Dunajská 4  
 R.S. Cehoslovacă  
 Telex : 92226, 92527



## Sisturi bituminoase

**Cecilia Xifta, Tirgoviste** — Creșterea pretului la petrol pe piața internațională și progresul tehnologic au făcut să devină interesantă exploatarea petrolului din sisturi bituminoase, considerată cu numai câțiva ani în urmă ca fiind nerentabilă. Evaluarea rezervelor de petrol existente în aceste zăcăminte este destul de imprecisă, între altele datorită incertitudinilor privind gradul de recuperare. Totuși, în S.U.A. de pildă, experții apreciază că rezervele de petrol aflate în sisturile bituminoase din statele Colorado, Utah și Wyoming sînt de patru ori mai mari decît rezervele certe de petrol din Orientul Mijlociu. Zăcămintele importante de sisturi bituminoase există și în Brazilia, U.R.S.S., R. P. Chineză, Zair, Africa de Sud. Sisturi bituminoase există și într-o serie de țări din Europa — în Suedia, Marea Britanie (Scotia), R.F.G., Spania, Italia (Sicilia), inclusiv în țara noastră (în Munții Aninei) — fapt nu lipsit de importanță dacă se are în vedere dependența ridicată a multora din aceste țări de importul de petrol, și necesitățile lor de consum în creștere.

Pe ansamblul planetei noastre, unii experți (vezi Gerard Pilé și Alain Cubertafond, **Pétrole: le vrai dossier**, Presses de la Cité, Paris, 1975, pag. 175) estimează potențialul sisturilor bituminoase la circa 400 miliarde tone de petrol, din care un sfert în zăcămintele conținînd peste 100 litri de petrol la tona de sisturi, iar restul în sisturi conținînd 50—100 litri la tona.

Valorificarea acestor zăcăminte, care ar „destinde” într-o măsură situația de pe piața mondială a petrolului și în general a energiei în deceniile de prelucrare a sisturilor este lung și costisitor, incluzînd între altele o distilare la o temperatură de 500°C. Cantitatea mare de rocă ce trebuie prelucrată pentru a obține o tonă de petrol (de exemplu, la exploatarea de la Autun, din Franța, oprită ca nerentabilă în 1954, se obțineau în medie 70 tone de petrol pe zi din 1000 tone de sisturi) și volumul mare de sterili rezultat obligă la amplasarea instalațiilor de prelucrare — ele însele foarte voluminoase — chiar la locul exploatării. Unele promisiuni le oferă procedul distilării subterane.

În ultimii ani mai multe țări au inițiat exploatări pilot care — dacă rezultatele se vor dovedi satisfăcătoare — vor reprezenta preludele unei exploatări pe scară largă. Astfel, exploatarea pilot de la Irati, în Brazilia, are o capacitate de producție de 50000 tone de petrol pe an, dar exploatarea pe scară largă, zăcămintele respective ar putea acoperi la sfîrșitul secolului 15% din necesarul energetic al acestei țări. În Europa occidentală, singura țară în care se valorifică în prezent zăcămintele de sisturi bituminoase este Spania (300 tone de petrol pe zi). În S.U.A., unde în ultimii ani s-au deschis cîteva exploatări pilot, se consideră că la sfîrșitul deceniului viitor s-ar putea obține din sisturi bituminoase cel puțin 40 milioane tone de petrol pe an.

Este cert că rentabilitatea exploatării petrolului din sisturi bituminoase depinde nu numai de progresul tehnologic din acest domeniu, care probabil se va accelera odată cu acumularea de experiență, ci și de nivelul pretului la petrolul conventional.

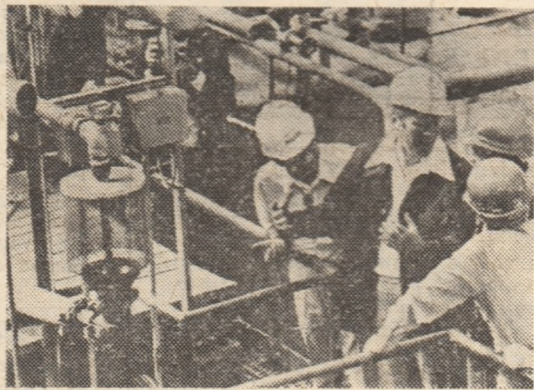

Președintele S.U.A., Gerald Ford, vizitînd instalația experimentală de la Rifle, Colorado, care studiază metodele de exploatare economică a petrolului din sisturi bituminoase.

## „Al treilea ghișeu” al Băncii mondiale

**Simion Cosma, Zalău** — 1) Denumirea de „al treilea ghișeu” al Băncii Mondiale, pe care ați întâlnit-o în nr. 33 al revistei noastre, denumește un nou mecanism de finanțare instituit în cadrul Băncii Internaționale pentru Reconstrucție și Dezvoltare (sau Banca Mondială), prin care se vor acorda țărilor mai puțin dezvoltate împrumuturi în condiții de favoare. Este vorba de condiții apreciate ca fiind „la jumătatea drumului” între cele normale ale Băncii și cele pentru creditele acordate de Agenția In-

ternațională pentru Dezvoltare care, după cum se știe, nu sînt purtătoare de dobîndă. Ele sînt menite să sprijine țările în curs de dezvoltare să facă față sporirii serviciului datoriei lor externe, avînd prevăzută o partidă de rambursare mai lungă decît dispozitivele de ajutorare de urgență de genul „mecanismului petrolier” (Oil Facility) al F.M.I.

Nivelul inițial al operațiunilor în cadrul noului mecanism va fi de 500 milioane de dolari, cu perspectiva de

a fi dublat, 12 țări din cadrul O.C.D.E. și al O.P.E.C. și-au anunțat deja intenția de a contribui la alimentarea cu fonduri a acestui plan.

2) Fără îndoială că inflația erodează și valoarea împrumuturilor acordate de organisme internaționale. La recenta sesiune anuală a F.M.I. — B.I.R.D. se evidențiază, de pildă, faptul că în 1980 vor fi necesari 3 dolari pentru a realiza ceea ce în 1965 se putea face cu 1 dolar, iar în 1970 cu ceva mai mult de 2.

## Ghid

**Ion Florescu, Cimpulung Muscel** — Un ghid amănunțit al celor mai importante 3000 de hoteluri din 910 orase din 148 de țări ale lumii a fost editat în luna august a.c. de cotidianul cerurilor de afaceri din Anglia, **The Financial Times**. El cuprinde nu numai o descriere amănunțită a posibilităților oferite de

hotelurile respective inclusiv sub raportul organizării de conferințe, ci și informații privind limba, clima, moneda, reglementările vamale, fusele orare, condițiile de intrare în țara respectivă (vize, vaccineri), actele necesare pentru conducerea unui automobil etc.

## Planeta se urbanizează

**Costică Lăzărescu, București** — La sfîrșitul secolului aproape două treimi din omenire vor trăi în orașe. Populația globului se va dubla în următoarele trei decenii, majoritatea sporului de circa 3,5 miliarde de oameni urmînd a locui în orașe. Aceasta înseamnă că în următorii 30 de ani pe glob va trebui construit echivalentul a 3500 de orase a câte un milion de locuitori fiecare numai pentru a ține pasul cu creșterea populației. Astăzi în lume există mai puțin de 300 de orase de un milion de locuitori.

Considerînd familia ca avînd în medie șase persoane, aceste 3,5 miliarde de oameni vor avea nevoie de aproape 600 milioane de locuințe noi, adică mai mult decît se apreciază că există azi pe întregul glob. În ipoteza menținerii ratelor actuale ale natalității și mortalității, se arată într-un document al Centrului de informații economice și sociale al O.N.U., numărul copiilor care vor supraviețui în acest interval de 30 de ani va depăși 5 miliarde. Ei vor avea nevoie nu numai de locuințe, ci și de spitale și doctori, de școli și profesori, de terenuri de joacă și parcuri, pe care nici astăzi multe orase — confruntate cu somaj, cocioabe, po-

luare, supraaglomerare, insuficiența transportului colectiv, alienare, criminalitate — nu sînt în măsură să le asigure în gradul necesar.

Soluțiile trecute n-au dat rezultate, sînt necesare altele noi, adecvate unei game largi de condiții economice, politice și fizice, care să creeze condițiile unei îmbunătățiri substanțiale a „calității vieții” în așezările omenesti, de la cîtun și pînă la megalopolis, relevă documentul citat. Căutarea lor printr-un rodnic schimb de experiență și idei este și obiectivul Conferinței Națiunilor Unite asupra așezărilor omenesti, care va avea loc anul viitor la Vancouver, în Canada, între 31 mai și 11 iunie. Din Comitetul pregătitor creat în vederea acestei conferințe mondiale fac parte 56 de țări, între care și România. Conferința ar urma să se încheie cu elaborarea unei declarații globale de principii, a unui program de acțiune și a unor propuneri pentru cooperare și asistență internațională. Conferința își propune să demonstreze, printre altele, că cele mai acute probleme ale așezărilor umane pot fi soluționate chiar în condițiile tehnologice existente, dacă sistemul politic și social urmărește acest scop.



Emblema Conferinței, așa cum se vede în imaginile de mai sus, sugerează omul, adăpostul

(reprezentat sub forma unui triunghi) și globul pămîntesc (cercul care le înconjoară).

(Urmare din pag. 11)

Probabilitățile condiționate sau cu alte cuvinte probabilitățile de observare a rezultatelor  $Y_j$  dacă  $R_1$  sau  $S_1$  este nivelul cererii sînt prezentate în tabelul nr. 6.

Cunoscînd gradul de verosimilitate atribuit apriori diferitelor valori ale cererii și probabilitatea condiționată de a obține rezultatele experimentării  $Y_j$  dacă  $R_1$  este nivelul real al cererii factorul de decizie are posibilitatea de a calcula probabilitățile evenimentului complex: observarea unui rezultat  $Y_j$  și a valorii reale a cererii. Notînd cu  $C_j$  nivelul real al cererii și cu  $p(C_j \text{ și } Y_j)$  probabilitatea fenomenului complex, atunci:

$$p(C_j \text{ și } Y_j) = p(C_j) \cdot p(Y_j/C_j).$$

De exemplu, probabilitatea ca  $R_1$  și  $Y_1$  să aibă loc este:

$$p(R_1 \text{ și } Y_1) = 0,7 \cdot 0,8 = 0,56.$$

Calculînd toate probabilitățile compuse se obține tabelul nr. 7.

Probabilitățile compuse  $p(C_j \text{ și } Y_j)$  exprimă gradul de verosimilitate atribuit rezultatelor experimentării comerciale ținînd cont pe de o parte de informațiile apriori și pe de altă parte de precizia informațiilor așteptate din această experimentare.

Dacă în urma experimentării posibilităților de folosire a produsului A la diverși beneficiari s-a obținut rezultatul  $Y_1$ , pe baza ipotezelor formulate mai sus ar fi

ale naturii ținînd seama de data aceasta de probabilitățile posteriori determinate pentru prima etapă. Noile probabilități luate în calcul pentru determinarea posibilităților de apariție a stadiilor naturii sînt:

$$p(R_1) = 0,903; p(R_2) = 0,60; p(R_3) = 0,50; \\ p(S_1) = 0,097; p(S_2) = 0,40; p(S_3) = 0,50.$$

$$\text{Folosind relația cunoscută } p(A.B.C) = \\ = p(A) \cdot p(B) \cdot p(C), \text{ se obține:} \\ p(R_1, R_2, R_3) = 0,27; p(R_1, S_2, S_3) = 0,18; \\ p(S_1, R_2, R_3) = 0,03; p(S_1, R_2, S_3) = 0,03; \\ p(R_1, R_2, S_3) = 0,27; p(S_1, S_2, S_3) = 0,02; \\ p(S_1, S_2, R_3) = 0,02; p(R_1, S_2, R_3) = 0,18.$$

Evaluarea liniilor de acțiune se face prin înmăltuirea consecințelor fiecărui stadiu al naturii (Tabel nr. 5) cu probabilitățile posteriori calculate mai sus. Se obține,

$$E(A_1) = 41,248 \text{ mil. lei.}$$

$$E(A_2) = 14,794 \text{ mil. lei.}$$

Astfel, linia optimă de acțiune cînd se observă  $Y_1$  (cerere ridicată) este construcția inițială a unei secții de 7 000 tone.

b) În cazul în care în urma unei experimentări se produce evenimentul  $Y_2$ , cerere scăzută, atunci pe baza probabilităților posteriori compuse de apariție a celor opt stări ale naturii se pot evalua cele două linii de acțiune obținem:

$$E(A_1) = 7,650 \text{ mil. lei.}$$

$$E(A_2) = 11,530 \text{ mil. lei.}$$

Deci, în cazul în care în urma unei experimentări comerciale se observă  $Y_2$  linia optimă de acțiune este  $A_2$  întrucît

Calculul probabilităților compuse

Tabel nr.7.

Nivelul real al cererii.	Probabilit. apriori	Probabilități condiționate.		Probabilit. compuse	
		$(Y_1/C_1)$	$(Y_2/C_1)$	$(C_1 \text{ și } Y_1)$	$(C_1 \text{ și } Y_2)$
$R_1$	0,70	0,80	0,20	0,56	0,14
$S_1$	0,30	0,20	0,80	0,06	0,24
Total	1,00	1,00	1,00	0,62	0,38

Calculul probabilităților posteriori

Tabel nr.8.

Nivelul real al cererii	Probabilit. apriori	Probabilit. compuse		Probabilități posteriori	
		$p(C_1 \text{ și } Y_1)$	$p(C_1 \text{ și } Y_2)$	$p(C_1/Y_1)$	$p(C_1/Y_2)$
$R_1$	0,70	0,560	0,140	0,903	0,370
$S_1$	0,30	0,060	0,240	0,097	0,630
Total	1,00	0,620	0,380	1,000	1,000

normal să considerăm că rezultatul este verosimil ceea ce face ca valoarea adevărată a cererii să fie  $R_1$ . Această concluzie nu este întotdeauna exactă pentru că există 80 de șanse din 100 ca el să se întimplă în realitate.

Vom calcula deci probabilitatea condiționată  $p(C_j/Y_j)$ , cu alte cuvinte probabilitatea ca  $C_j$  să fie efectiv nivelul adevărat al cererii dacă s-a observat în experimentare rezultatul  $Y_j$ . Această probabilitatea ca  $C_j$  să fie efectiv nivelul adevărat poate calcula cu ajutorul relației lui Bayes astfel:

$$p(C_j/Y_j) = \frac{p(C_j \text{ și } Y_j)}{p(Y_j)}.$$

Pentru  $R_1$  și  $Y_1$  probabilitatea posteriori va fi:

$$p(R_1/Y_1) = \frac{p(R_1 \text{ și } Y_1)}{p(Y_1)} = \frac{0,56}{0,62} = 0,903.$$

Calculînd probabilitățile posteriori pentru toți  $(C_j/Y_j)$  se obține: rezultatele din tabelul nr. 8.

a) Să presupunem că rezultatul observat în urma experimentării la beneficiari este  $Y_1$  cererea observată este ridicată).

Pentru evaluarea celor două linii de acțiune (construirea unei secții cu o capacitate inițială de 7 000 tone sau construcția în două trepte a unei secții de 4 000 tone) se calculează pentru început noile probabilități pentru cele opt stadii

duce la un beneficiu așteptat de 11,530 mil. lei, cu 3,880 mil. lei mai mult decît s-ar obține în prima linie de acțiune (vezi fig. nr. 2).

Avînd în vedere că probabilitățile cererii în prima etapă sînt  $p(R_1) = 0,7$  și  $p(S_1) = 0,3$ , rezultă că probabilitatea ca în urma unei experimentări comerciale să fie observat  $Y_1$  este  $p(Y_1) = 0,7$  iar probabilitatea ca să fie observat  $Y_2$  este  $p(Y_2) = 0,3$ .

Beneficiul așteptat în cazul unei experimentări comerciale se poate evalua astfel:

$$B_{exp.} = E'(A_1) \cdot p(Y_1) + E''(A_2) \cdot p(Y_2).$$

Deci,

$$B_{exp.} = 41,248 \text{ mil. lei} \cdot 0,7 + \\ + 11,530 \text{ mil. lei} \cdot 0,3 = 32,393 \text{ mil. lei.}$$

Se observă că beneficiul așteptat în urma unei experimentări comerciale este cu 8,865 mil. lei mai mare decît în cazul luării deciziei pe baza informațiilor apriori. Această diferență poartă numele de **cost de incertitudine**.

Rezultă că linia optimă de acțiune este efectuarea unei experimentări comerciale înainte de a decide între cele două variante constructive, cu condiția ca această experimentare să nu coste mai mult de 8,865 mil. lei.

Subliniem, ca un aspect important în implementare, necesitatea existenței unui sistem informațional de marketing care să furnizeze informații pertinente necesare calculului.

editată de

CONSILIUL SUPREM  
AL DEZVOLTĂRII ECONOMICE  
ȘI SOCIALE

Institutul Central de Cercetări  
Economice

Sumarul nr. 39 din 26 septembrie 1975

— Documentele Congresului al XI-lea — ghid în acțiune. Activitatea umană și mediul înconjurător (dr. C. Rusin) 1

**ECONOMIE NAȚIONALĂ**

— Dezbateri „R. E.”; Cum se acțiunează în întreprinderi pentru reducerea continuă a cheltuielilor materiale? (V. Boescu, L. Țințea, B. Pădure) 3

— Creșterea eficienței noilor obiective industriale necesită: Scurtarea perioadei de atingere a parametrilor proiectați (Stere Gioga) 6

— „Debușul” — element în fundamentarea deciziilor de investiții (Aurel Brinză, Panait Nica) 10

**CONDUCERE-ORGANIZARE**

— Anchetă „R. E.”: Direcții și modalități de perfecționare a conducerii producției (II) (Ovidiu Nicolescu, Iulian Bădin, Alex. Blaga) 12

— Experiențe în actualitate: Controlul prin bugete parțiale — metoda de conducere a proiectelor de investiții (G. Cojocaru) 14

**TEORII-IDEI**

— Documentar economic. În ajutorul participanților la învățămîntul politico-ideologic de partid. Tema (II). Orientările date de Congresul al XI-lea al P.C.R. privind asigurarea unui raport corespunzător între fondul de consum și fondul de dezvoltare economico-socială. Creșterea eficienței economice. Reducerea cheltuielilor materiale de producție — obiectiv central al politicii partidului nostru (prof. univ. dr. Ion Totu) 16

— Școli & curente & economiști: La izvoarele teoriei valorii — muncă (I). (I. Nicolae Văleanu) 20

**ECONOMIE MONDIALĂ**

— Noua ordine economică și politică în dezbaterile unor foruri internaționale. (Niță Constantin) 22

— R. P. Polonă: Schimbări în structura economiei (Henryk Chadzyski) 27

— Codificarea drepturilor și obligațiilor fundamentale ale statelor — componentă esențială a noii ordini economice și politice internaționale (I) (dr. Nicolae Ecobescu, dr. Victor Duculescu). 24

**COLEGIUL DE REDACȚIE:**

Virgiliu Angheliescu (secretar general de redacție), Stere Gioga, Ionită Olteanu (redactor șef adjunct), Maria D. Popescu, Ilie Șalapa (redactor șef).

Redacția și administrația: Calea Dorobanților nr. 11—25, București 22, Sectorul 1. telefon 12 13 69

Cont I.S.I.A.P. nr. 64.51.301.52 B.N.R.S.R. — filiala sect. 1 București

Tiparul: Combinatul Poligrafic „Casa Școlii”



Magazinele și raioanele specializate ale Ministerului Comerțului Interior vă stau la dispoziție cu un bogat sortiment de

**UNIFORME PENTRU TINERII CARE PARTICIPĂ  
LA PREGĂTIREA PENTRU APĂRAREA PATRIEI**

costume pentru fete și băieți : bluzon, pantaloni și basc, confecționate din tercot Oreste (bumbac cu poliester). Bluzonul are epoleți, iar pe minecă ecuson. Partea de jos este prevăzută cu elastic pentru ajustare.

Prețul unui set complet: 240 lei.  
Se procură și cu plata în rate.



**UN MOBILIER DE CALITATE VĂ ÎMPODOBEȘTE LOCUINȚA !**

**CENTRALA DE PRELUCRARE A LEMNULUI BUCUREȘTI**

Șoseaua Pipera nr. 48, sectorul 2,  
Tel. 33 00 80

vă oferă pentru căminul dv. mobilierul cu finisaj mat realizat de cunoscutele întreprinderi de prelucrare a lemnului din ARAD, PITEȘTI și RIMNICU-VILCEA

- GARNITURA COMPLEXĂ „RAMONA” alcătuită din bibliotecă modulată, cu bar, canapea și fotolii, masă joasă; de asemenea, HOLUL „RAMONA” în aceeași componentă
- BIBLIOTECA MODULATĂ „RAMONA”
- BIBLIOTECA „ASTORIA DECOR”
- BIBLIOTECA MODULATĂ „VENUS”
- BIBLIOTECA „TOPOLOG”

**Construcție solidă, prezentare estetică, funcționalitate excelentă**

