

c.i.r.a.



bucurești

NOMENCLATOR



DE ACTIVITĂȚI

ȘI PRODUSE

al Centralei industriale de reparații auto - București

I. Reparații capitale pentru:

Nr. crt.	Denumirea produsului și caracteristici tehnice	Preț de livrare — lei —	Furnizor
1.	Autoutilitară M 461 ; motor M 207	16 200	IRA Craiova IRA Buc. Grivița
2.	Autoutilitară ARO 240 ; motor L 25	18 781	IRA Craiova IRA Buc. Grivița
3.	Autoutilitară TV 4 C camionetă ; motor M 59 A	12 400	IRA Craiova
4.	Autoutilitară TV 41 C (XTV4C) camionetă ; motor M 207 B. (208 B)	18 500	IRA Craiova IRA Buc. Grivița
5.	Autoutilitară TV4F — furgonetă ; motor M 59 A	14 100	IRA Craiova

6.	Autoutilitara TV 41 F (XTV4F) furgonetă ; motor M 207 (208 B)	19 800	IRA Buc. Grivița IRA Craiova
7.	Autoutilitara TV 4 M — microbuz ; motor M 59 A	15 200	IRA Craiova
8.	Autoutilitara TV 41 M (XTV4M) microbuz ; motor M 207 B (208B)	20 300	IRA Craiova IRA Buc. Grivița
9.	Autoutilitara TV 4 S sanitară ; motor M 59 A	14 300	IRA Craiova
10.	Autoutilitara TV 41 S (XTV4S) : motor M 207B (208 B)	18 700	IRA Buc. Grivița IRA Craiova
11.	Autoutilitara TV 41 izotermă motor M 207 B	22 195	Idem

**Revista
ECONOMICA**

SUPLIMENT

nr. 1

7 ianuarie 1977

Nr. crt.	Denumirea produsului și caracteristicile tehnice	Preț de livrare — lei —	Furnizor			
12.	Autoutilitara TV 5 C — camionetă ; motor M 59 A	14 100	IRA Craiova			
13.	Autoutilitara TV 51 C (XTV 5 C) camionetă ; motor M 207 (208 C)	19 300	IRA Buc. Grivița IRA Craiova			
14.	Autoutilitara AM 51 A auto-atelier ; motor M 207 C (208 C)	18 630	IRA Buc. Grivița IRA Craiova			
15.	Autoutilitară TV 5 S sanitară ; motor M 59 A	16 300	IRA Craiova			
16.	Autoutilitară TV 51 S sanitară ; motor M 207 C (208 C)	20 000	IRA Buc. Grivița IRA Craiova			
17.	Autoutilitara TV 5 F furgonetă motor M 59 A	14 600	IRA Craiova			
18.	Autoutilitara TV 51 F (XTV 5 F) furgonetă — motor M 207 (208 C)	20 700	IRA Buc. Grivița IRA Craiova			
19.	Autoutilitara TV 5 M microbuz — motor M 59 A	15 300	IRA Craiova			
20.	Autoutilitara TV 51 M (XTV5M) microbuz — motor M 207 C (208 C)	21 900	IRA Buc. Grivița IRA Craiova			
21.	Autocamionetă TV 12 C — motor L 25	18 500	idem			
22.	Autofurgonetă TV 12 F — motor L 25	19 800	idem			
23.	Autosanitară TV 12 S — motor L 25	18 700	idem			
24.	Microbuz TV 12 M — motor L 25	20 300	idem			
25.	Autoutilitara TV 12 izotermă motor L 25	22 195	idem			
26.	Autobuz TV 2 — U și R — 38 persoane, 83 km/h — motor SR 211 E	30 600		URA Obor IRA Craiova IRA Tg. Mureș		
27.	Autobuz TV 2 — U și R cu motor nou SR 211 E	44 600		idem		
28.	Autobuz TV 20 — U și R — 41 persoane, 85 km/h — motor SR 211 E	41 300		idem		
29.	Autobuz TV 20 U și R cu motor nou — 90 și respectiv 42 locuri — (și cutie de viteză nouă)	58 000 (61 900)		idem		
30.	Autobuz TV 71 R — 29 persoane, 95 km/h — motor SR 211 E	43 500		URA Buc. Obor IRA Tg. Mureș		
31.	Autobuz A 7 — 34 persoane, 90 km/h — motor SR 211 F	deviz antecalcul (56 500)		idem		
32.	Autobuz A 81 și A 82 — 41 persoane, 86 km/h — motor 797 — 05 Saviem diesel	deviz antecalcul		URA Buc. Obor		
33.	Autobuz tip UMT — SR 114 — motor SR 211	30 000		IRA Craiova		
34.	Autobuz TV 2 U și R cu motor nou și cutie de viteză nouă	48 800		URA Buc. Obor IRA Craiova IRA Tg. Mureș		
35.	Autocamion SR 131/4. BR 1 N 3 1/3 t — motor SR 211 C — cu platformă — (fără platformă)	22 000 (21 400)		IRA Cimpina Suceava, Cluj, Timișoara Tecuci, Craiova.		
36.	Autocamion SR 132/3 BR 25; 132 M ; de 2 t/3 t — motor SR 211 G (211.1000) — cu platformă — (fără platformă)	23 200 (22 700)		idem		
37.	Autocamion SR 113, 5 t — motor SR 211 G — cu platformă — (fără platformă)	24 400 (23 800)		idem		
38.	Autocamion SR 113 N (5 BR 1 N — 37) de 5 t — motor SR 211 G — cu platformă — (fără platformă)	24 400 (23 800)		idem		
39.	Autocamion SR 113 L (5 BR 1 L — 38) de 5 t — motor SR 211 G — cu platformă — (fără platformă)	25 300 (24 800)		idem		



**CENTRALA
INDUSTRIALĂ de
REPARAȚII
A AUTO**

Nr. crt.	Denumirea produsului și caracteristici tehnice	Preț de livrare — lei —	Furnizor
----------	--	-------------------------	----------

40.	Autocamion SR 114/114M de 4,5 t / 4 t motor SR 211 G — cu platformă — fără platformă	24 900	idem
41.	Autocamion DAC 6.135 R de 5 t — motor 797—05 Saviem, diesel	deviz 40 000	IRA Cimpina
42.	Autocamion ROMAN R 8135 F de 8 t — motor 797—05 Saviem, diesel	deviz 60 000	idem
43.	Autocamion ROMAN R 12135 DF și DFAE de 11 t — motor 797—05 Saviem, diesel	deviz 66 000	idem
44.	Autocamion ROMAN R 12215 DF de 10,5 t — motor RABA D 2156 HDN 8 diesel import	deviz 70 000	idem
45.	Autocamion cu platformă basculabilă SR 113 N și L de 5 t (5 BR 1 N și 5 BR 1 L), motor SR 211	27 700	IRA Cimpina, Cluj, Suceava, Tecuci, Timișoara
46.	Autotractor SR 115 (18 TBR 1 S — 33) cu șa (34—36) motor SR 211	23 600	idem

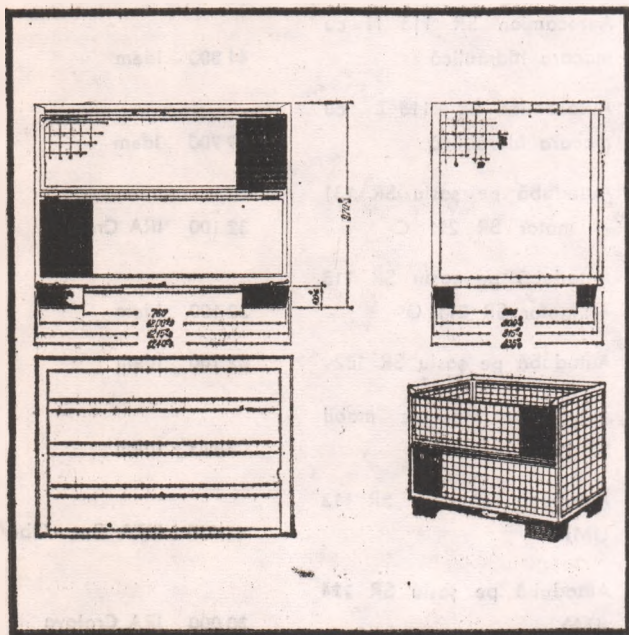

Boxpaletă

CENTRALA INDUSTRIALĂ de REPARAȚII A AUTO



47.	Autotractor DAC 6135 RS de 5,8 t — motor Saviem 797—05, diesel	deviz 43 000	IRA Cimpina
48.	Autotractor ROMAN R 8135 F. S. de 7,5 t — motor Saviem 797—05 diesel	deviz 64 000	idem
49.	Autotractor ROMAN R 10215 FS de 9,7 t — motor RABA D 2156 HMN 8 C : N sau G	deviz 70 000	idem
50.	Autotractor ROMAN R 12215 DFS de 11,9 t-motor RABA D 2156 HMN 8 C : N sau G	deviz 75 000	idem
51.	Autotractor ROMAN 19215 de 15 t — motor RABA D 2156 HMN B C : N sau G	deviz 80 000	idem
52.	Autobasculantă Bucegi AB 55—116 B — 6 BR 15 — de 5,5 t motor SR 211 B	26 300	IRA Cimpina, Cluj, Craiova, Suceava, Tecuci, Timișoara
53.	Autobasculantă Bucegi 1 ABS—116 B—6 BR 1 S — de 5,5 t motor SR 211 B	26 300	idem
54.	Autobasculantă Bucegi AB 55—116 B—6 BR 2 S — de 5,5 t motor SR 211 B	26 300	idem
55.	Autobasculantă 1 AB S—116 B—6 BR2S — motor SR 211 B de 5,5 t	26 300	idem
56.	Autobasculanta AB 55—116 B—DAC 6135 RK de 5 t — motor Saviem 797—05 diesel	deviz 43 000	IRA Cimpina
57.	Autobasculanta 1 ABS—116 B—DAC 6135 RK de 5 t — motor Saviem 797—05 ; diesel	deviz 43 000	idem
58.	Autobasculanta ROMAN R 8135 FK — motor Saviem 797—05 ; diesel	deviz 64 000	Idem

Nr. crt.	Denumirea produsului și caracteristici tehnice	Pret de livrare — lei —	Furnizor
59.	Autobasculanta ROMAN R 12215 DFK de 10,5 t — motor RABA D 2156 HMN 8 C: N	deviz 75 000	Idem
60.	Autobasculanta ROMAN R 12135 de 5 t — motor Saviem 797-05 diesel	deviz 70 000	Idem
61.	Autobasculanta ROMAN R 19215 DFK de 16 t — motor RABA D 2156 HMN 8 C:N	deviz 80 000	Idem
62.	Autobasculanta BELAZ de 40 t — motor Belaz 540-375 CP	350 000	Idem
63.	Autocamion și autotractor Tatra 138 — motor Tatra 928 de 180 CP	72 100	Idem
64.	Autocamion și autobasculanta SKODA 706 RT și RTS — motor SKODA 706 de 135 CP	51 000	Idem
65.	Autocamion și autobasculantă KRAZ — motor IAMZ 238 de 240 CP	deviz 80 000	Idem
66.	Dubă izotermă 7 BA 1 LF — 22 m ³ de 4,6 t; motor SR 211 F	51 800	IRA Tg. Mureș
67.	Dubă izotermă SR 113, FIF tip Fl. 113 N.C.—15,5 m de 4,2 t motor SR 211 F	deviz	Idem
68.	Autocisternă pentru transport carburanți și lubrifianti de 4500 l, tip CC 113 7C	28 000	IRA Cimpina, Cluj, Suceava, Tecuci, Timișoara
69.	Autocisternă pentru transport lichide petroliere, tip 8. CC. I de 8000 l	deviz	IRA Cimpina
70.	Autocisternă pentru transportat lichide petroliere, Tip 12 CC-1 DFK de 12 000 l	deviz	Idem IRA Cimpina, Cluj, Craiova, Suceava, Tecuci
71.	Autotractor T 114, de 5 t — motor SR 211 G	deviz	Timișoara
72.	Autocisternă de alimentare cu apă, SR 114, ramforsat, de 4300 l, motor SR 211 G	deviz	IRA Tecuci IRA Timișoara
73.	Autovidanță pe șasiu SR 113, motor SR 211 G	31 250	Idem
74.	Autostropitoare SR 113	deviz	Idem
75.	Autogunoieră tip G 113.2 — de 3,6 t, motor SR 211 G	deviz	Idem
76.	Autocisternă PCI	38 000	IRA Timișoara
77.	Autocisternă izotermă SR 131 C	27 900	IRA Suceava
78.	Autocisternă izotermă SR 113 S	35 000	Idem
79.	Autocamion SR 113 cu o-blon hidraulic	42 400	Idem
80.	Autocamion SR 113 N cu macara hidraulică	44 800	Idem
81.	Autocamion SR 113 L cu macara hidraulică	49 700	Idem
82.	Autodubă pe șasiu SR 131 — motor SR 211 C	32 100	IRA Craiova
83.	Autodubă pe șasiu SR 113 — motor SR 211 G	32 100	Idem
84.	Autodubă pe șasiu SR 132	32 100	Idem
85.	Autoatelier mecanic mobil SR 114	deviz	Idem
86.	Autodubă călători SR 113 UMT	46 900	URA Buc. Ober
87.	Autodubă pe șasiu SR 114 (ITA)	30 000	IRA Craiova
88.	Autoatelier mecanic SR 113	deviz	Idem



**CENTRALA
INDUSTRIALĂ de
REPARAȚII
A AUTO**

Nr. Denumirea produsului
crt. și caracteristici tehnice

Preț de
livrare
— lei —

Furnizor

II. Reparații generale

A. REPARAȚII GENERALE DE MOTOARE AUTO PENTRU :

1. Motor SR 211 H fără compresor de pe autocamion SR 131	7 500	IRA Buc. Grivița ; Craiova ; URA Buc. Obor ; IRA Tecuci ; Suceava ; Cimpina ; Timișoara ; Cluj ; Tg. Mureș
2. Motor SR 211 G cu și fără compresor de pe autocamion SR 113 și autobuz TV 2 — TV 71	8 100/ 7 800	idem
3. Motor M 207 sau M 208 B	5 500	IRA Buc. Grivița ; Craiova
4. Motor Tatra 138	23 500	IRA Cimpina
5. Motor Skoda 706	27 500	Idem
6. Motor IAMZ 238	deviz 35 000	Idem
7. Motor RABA D 2156 HMN	deviz 40 000	IRA Buc. Grivița ; Cimpina ; Craiova
8. Motor Saviem 797—05	20 450	IRA Buc. Grivița ; Cimpina ;

B. REPARAȚII GENERALE DE AGREGATE MECANICE

9. Cutie viteze 131.7000 000	1 160	IRA Buc. Grivița ; Craiova ; URA Buc. Obor ; IRA Suceava ;
------------------------------	-------	--

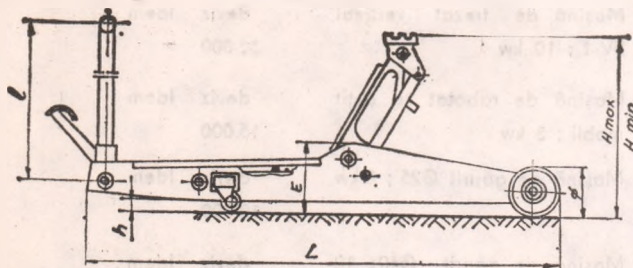

Eric hidraulic

CENTRALA INDUSTRIALĂ de REPARAȚII AUTO



10. Cutie viteze 113.1700 500 M ; TV2—71 114—14/6 ; 113—12/5 ; 114A ; 114F ; 115	1 950	Idem	Cimpina ; Tecuci ; Tg. Mureș ; Cluj ; Timișoara
11. Cutie distribuție 132.1801 200 M	1 570	Idem	
12. Cutie viteze 206 (207) pentru autobuze TV 2 ; 20 ; 71	1 970	Idem	URA Buc. Obor ; IRA Craiova ; Tg. Mureș ; IRA Buc. Grivița ;
13. Cutie viteze AK 5—35	2 500	Idem	IRA Cimpina
14. Cutie viteze AK 6—80	4 000	Idem	
15. Punte din față 131.3000.000	1 200	Idem	IRA Cimpina ; Suceava ; Cluj ; Timișoara ; Craiova ; Tecuci ;
16. Punte din față 113.3000.000 (114 ; 116). 113 N ; 113 L	2 230	Idem +	Obor și Tg. Mureș
17. Punte față 132.2300—200	2 480	Idem	IRA Cimpina, Suceava, Cluj, Tecuci, Timișoara ;
18. Punte față 114.2300.000 B	3 380	Idem	
19. Punte față H 0835	deviz 2 000	Idem	IRA Cimpina
20. Punte din spate 131—2400—100	2 030	Idem	IRA Cimpina ; Suceava ; Cluj ; Tecuci ; Timișoara ;
21. Punte din spate 113—2400 100 (115 ; 116)	3 890	Idem	
22. Punte din spate 114—2400 —000B	3 930	Idem	
23. Punte din spate 132	2 030	Idem	
24. Punte din spate H 0835	3 500	Idem	IRA Cimpina

Nr. crt.	Denumirea produsului și caracteristici tehnice	Preț de livrare — lei —	Furnizor
25.	Mecanism de direcție 131—3401 000	350	IRA Cimpina ; Tecuci, Cluj, Suceava, Craiova, Timișoara
26.	Cutie viteze SR 116	2 130	IRA Cimpina ; Suceava, Cluj, Tecuci, Craiova, Timișoara
27.	Cutie distribuție SR 114	2 070	Idem
28.	Punte față TV ; 2 ; 20	2 720	URA Buc. Obor. IRA Tg. Mureș, Craiova
29.	Punte spate TV 20	6 125	URA Buc. Obor. IRA Craiova, Tg. Mureș,
30.	Casetă direcție CD—68	1 500	IRA Cimpina
31.	Transmisie cardanică SR 131	850	IRA Craiova, Tecuci, Timișoara
32.	Transmisie cardanică SR 113 N ; SR 113 L ; SR 114 ; SR 115	1 150	IRA Cimpina, Suceava, Cluj, Tecuci, Craiova, Timișoara
33.	Cabină auto SR 113 ; 113 L ; 113 N ; 131 ; 114 ; 115	4 190	IRA Tecuci, Timișoara
34.	Ansamblu șa SR 115	1 440	IRA Tecuci, Timișoara
35.	Benă SR 116	2 710	Idem
36.	Sașiu SR 131	810	Idem + Cimpina
37.	Sașiu SR 132	1 040	Idem
38.	Sașiu SR 114	1 260	Idem
39.	Sașiu SR 113 ; 115	1 340	Idem



**CENTRALA
INDUSTRIALĂ de
REPARAȚII
AUTO**

40.	Sașiu SR 116 ; 113 N ; 113 L	1 360	Idem
41.	Instalație hidraulică pentru oblon ridicător	18 000	IRA Suceava
42.	Transmisie cardanică SR 132	1 580	IRA Timișoara, Craiova
43.	Transmisie cardanică SR 113—116	1 250	IRA Timișoara, Craiova
44.	Casetă directă MAN 89. 46100.6001	deviz	IRA Cimpina
45.	Arbore cardanic MAN 8135/12.135	1 000	IRA Cimpina, Craiova
46.	Platformă SR 113	600	IRA Tecuci
47.	Platformă SR 114	600	IRA Tecuci
48.	Platformă SR 131	600	IRA Tecuci

III. Reparații capitale de mașini-unelte

1.	Strunguri S 3 ; 7,5 kw	deviz	IRA Timișoara
		21 350	
2.	Strunguri SN 400 ; 7,5 kw	deviz	Idem
		21 350	
3.	Strunguri IK—62 ; 7 kw	deviz	Idem
		21 350	
4.	Strunguri C5M ; 7,5 kw	deviz	Idem
		21 350	
5.	Strunguri C11M ; 5,5 kw	deviz	Idem
		21 500	
6.	Strunguri 1A 625 ; 5,5 kw	deviz	Idem
		21 500	
7.	Strunguri SNA 500 ; 10 kw	deviz	Idem
		24 000	
8.	Mașină de frezat universal FU-1 ; 8 kw	deviz	Idem
		30 000	
9.	Mașină de frezat vertical FV-1 ; 10 kw	deviz	Idem
		30 000	
10.	Mașină de rabotat cu cuțit mobil ; 5 kw	deviz	Idem
		15 000	
11.	Mașină de găurit G25 ; 8 kw	deviz	Idem
		10 000	
12.	Mașină de găurit G40 ; 10 kw	deviz	Idem
		12 000	

Nr. crt.	Denumirea produsului și caracteristicile tehnice	Preț de livrare — lei —	Furnizor
----------	--	-------------------------	----------

IV. Produse „lucrări industriale”; utilaje de garaj; diverse utilaje

1.	Autobuz A 81 ; 43 pers. +1, 86 km/h, motor 797—05 diesel Saviem ; autoșasiu R 8135 F	298 000	IRA Buc. Grivița
2.	Boghiu motor pentru vagonul de tramvai silențios V3A, cu 2 osii, motor electric curent continuu, 150 kw; TBL 002—70	398 000	Idem
3.	Boghiu purtător AC pentru vagonul de tramvai silențios V3A, cu 2 osii ; TBL 002—71	130 000	Idem
4.	Boghiu purtător BC pentru vagonul de tramvai silențios V3A, cu 2 osii ; TBL 002—72	148 000	Idem
5.	Osie montată boghiu motor, pentru tramvai silențios V3A, cu reductor transmisie TBL — 002—21	74 590	Idem
6.	Osie montată boghiu purtător BC, pentru tramvai silențios V3A, TBL 002—30	30 790	Idem
7.	Reductor transmisie pentru boghiu motor la tramvai silențios V3A, TBL 002—34	42 490	Idem

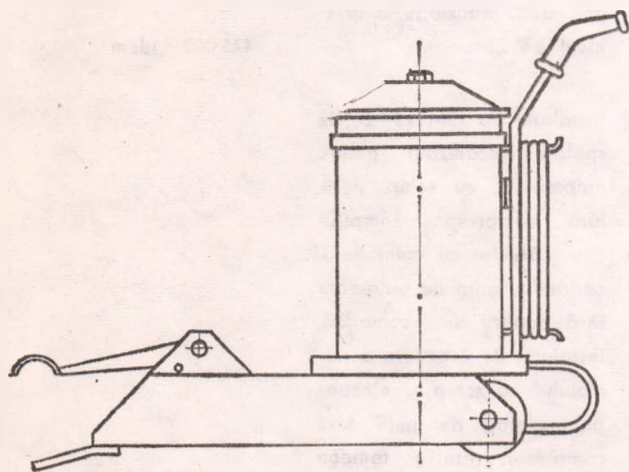

Aparat de gresat cu pedală

CENTRALA INDUSTRIALĂ de REPARAȚII AUTO



8.	Roată elastică asamblată pentru tramvai silențios V3A, Ø 686 mm ; TBL-002—24	5 780	Idem
9.	Lagărul osiei pentru vagon de tramvai silențios V3A ; TBL — 002—31	4 170	Idem
10.	Dispozitiv frână cu resort de acumulare ; TBL 002—64	14 350	Idem
11.	Patină electromagnetică frână pe șină la vagon de tramvai silențios V3A ; TBL 102—66	10 420	Idem
12.	Solenoid de frână al boghiului purtător BC de la vagonul de tramvai silențios V3A ; TBL 002—54	9 400	Idem
13.	Timonerie frână boghiu motor tramvai silențios V3A ; TBL — 002—63	18 650	Idem
14.	Timonerie frână cu solenoid pentru boghiu purtător BC de la tramvai silențios V3A — TBL 002—53	15 850	Idem
15.	Suspensia traversei oscilante a boghiului purtător AC și BC de la vagon tramvai silențios V3A ; TBL — 102—62	4 400	Idem
16.	Suspensia traversei oscilante a boghiului motor pentru tramvai silențios V3A ; TBL 002—63	4 480	Idem
17.	Semicuplă pe osie cu elemente de articulație elastică presate TBL 102—45 ; TBL 305—84	2 300	Idem

Nr. crt	Denumirea produsului și caracteristici tehnice	Preț de livrare — lei —	Furnizor
18.	Semicuplă la reductor cu elemente de articulație elastică presate ; TBL 002—36 ; TBL 305—84	2 230	Idem
19.	Semicuplă spre osie cu elemente de articulație elastică presate ; TBL 002 — 37 ; TBL 305—84	2 260	Idem
20.	Semicuplă tubulară cu elemente de articulație elastică presate TBL 002—35 ; TBL 305—84	2 775	Idem
21.	Cabină tractor U650M, rezistentă la răsturnare, cu geam șlefuit plan, instalație electrică și ventilație 38.84.003 ; — 005 ; 022 ; 026 ; 985 ; 952 ; 034 ; 923	11 000	Idem
22.	Cabină rezistentă la răsturnare pentru tractor U445—U550 ; 50.84.000 ; — 006	8 600	Idem
23.	Cabină tractor U650 rezistentă la răsturnare, geam TFD ; 38.84—003 ; — 005 ; 022 ; 034 ; 970	9 300	Idem
24.	Cabină rezistentă la răsturnare, cu geam dublu șlefuit pentru tractor U450 și U550 ; 50.84.002	10 000	Idem
25.	Troliu 114.4501.100 ; 3 tf	7 000	IRA Cimpina
26.	Ansamblu șa 115.8800.300	2 370	Idem
27.	Cărucior de lucru pentru reparat motoare „Saviem” 121A-0	3 800	IRA Cluj-Napoca
28.	Aparat de gresat pneumatic, 302—2—0 ; lungimea furtunului 6 m ; presiune de gresare 400 kgf/cm ² , presiunea aerului din rețea 5 — 8 kgf/cm ² ; capacitatea rezervorului 50 kg.	6 600	Idem
29.	Aparat de gresat cu pedală 302.1—0, lungimea furtunului 6 m ; presiunea de gresare 400 kgf/cm ² acționare cu pedală la picior ; capacitatea rezervorului 5 kg.	4 500	Idem
30.	Macara hidraulică MH-1 ; sarcină max. 1 tf înălțimea maximă de ridicare 2700 mm ; înălțimea minimă de coborire 600 mm ; capacitatea sistemului hidraulic 1 l ; acționare manuală, translație manuală pe roți proprii	8 200	IRA Cluj-Napoca
31.	Instalație tip ISM 13—A, de spălare mecanizată pentru automobile ; cu schip, peril și compresor, compusă din : cărucior cu cremallieră ; cadru fix ; grup de antrenare fără pupitru de comandă ; instalație de evacuare a nămolului cu schip și electropan ; grup de peril cu compresor și rezervor tampon apă, translație autovehicul pe cărucior.	445 000	Idem
32.	Instalație tip ISM 13—B, de spălare mecanizată pentru automobile, cu schip, peril, fără compresor, compusă din cărucior cu cremallieră, cadru fix, grup de antrenare fără pupitru de comandă, instalație de evacuare a nămolului cu schip și electropan grup de peril fără compresor, rezervor tampon apă, 74 U13	430 000	Idem



**CENTRALA
INDUSTRIALĂ de
REPARAȚII
A AUTO**

Nr. crt.	Denumirea produsului și caracteristici tehnice	Preț de livrare — lei —	Furnizor
----------	--	-------------------------	----------

33. Instalație tip ISM 13C de spălare mecanizată, pentru automobile, cu schip, fără peril, compusă din cărucior cu cremalieră, cadru fix, grup de antrenare fără pupitru de comandă, instalație de evacuare a nămolului cu schip și electropalan, rezervor tampon de apă; 74 U13

229 000 Idem

34. Instalație de spălare mecanizată tip ISM 13D, pentru automobile, cu racleți, peril și compresor, compusă din cărucior cu cremalieră, cadru fix, grup antrenare fără pupitru de comandă, instalație evacuare a nămolului cu racleți, grup de perii cu compresor și rezervor tampon apă; 74 U13

441 000 Idem

35. Instalație tip ISM 13E, de spălare mecanizată, pentru automobile, cu racleți, perli fără compresor, compusă din

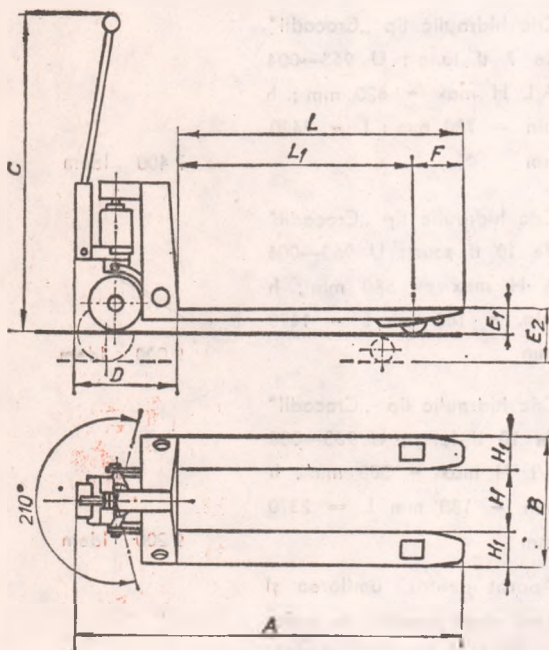

Transpaletă

CENTRALA INDUSTRIALĂ de REPARAȚII AUTO



- cărucior, cadru fix, grup antrenare fără pupitru de comandă, instalație evacuare a nămolului cu racleți, grup peril fără compresor, rezervor tampon apă; 74 U13

425 000 Idem

36. Instalație de spălare mecanizată pentru automobile, tip ISM 13F cu racleți, fără peril, compusă din cărucior, cadru fix, grup antrenare fără pupitru de comandă, instalație evacuare a nămolului cu racleți, rezervor tampon apă; 74 U 13

222 000 Idem

37. Cărucior cu cremalieră, cale de rulare și limitatoare de cursă; pentru instalația de spălare mecanizată ISM 13

85 950 Idem

38. Cadru fix de spălare cu pompe pentru instalație de spălare mecanizată ISM 13

59 700 Idem

39. Grup de antrenare fără pupitru de comandă, cu motor ASI-S 4/8, frână electromagnetică, reductor tip 3H 485; pentru instalația de spălare mecanizată ISM 13

31 450 Idem

40. Grup de antrenare cu pupitru de comandă, motor ASI S 4/8, frână electromagnetică reductor tip 3H 485, pupitru de comandă IE 217 (IPTE Alexandria); pentru instalația de spălare mecanizată. ISM 13

58 500 Idem

Nr. crt.	Denumirea produsului și caracteristicilor tehnice	Preț de livrare — lei —	Furnizor
41	Instalație de evacuare a nămolului, cu schip și electropalan, ghidarea cu 4 role pe o cale rulare formată din două tronsoane; electropalan 3,2 tf; h = 4520 mm, pentru instalația de spălare mecanizată.	34 450	Idem
42	Instalație de evacuare a nămolului cu racleți; motoreductor 3LA x 71 — 1 kw 1420 rot/min. pentru instalația de spălare mecanizată	27 750	Idem
43	Grup de perii, fără compresor, cu cadru fix și cadru mobil, 4 perii, diametre 800/1100 mm; 167 rot/min.; motoreductor 2IAx8 — 3 kw/1500 rot/min; 74 U 13—40 pentru instalația de spălare mecanizată	200 000	Idem
44	Grup de perii, cu compresor, cu cadru mobil; 74 U 13—40A pentru instalația de spălare mecanizată	219 300	Idem
45	Cadru fix de spălare fără pompe; motoreductor antrenare duze 3 LA 50; 74 U 13—3—0, pentru instalația de spălare mecanizată	43 000	Idem
46	Instalație de evacuare a nămolului, cu schip, fără electropalan; 74U 13—5—0, pentru instalația de spălare mecanizată	14 100	Idem
47	Rezervor tampon de apă, 2500x2500x1600 mm, 10000 l; 74U 13; pentru instalația de spălare mecanizată	15 800	Idem
48	Dispozitiv pentru strunjit tamburi, 540.2—0; diametrul maxim de strunjire 600 mm; cursa 250 mm, motor electric 3,5/2,8 kw 1500/750 rot/min., cu palan de ridicare 0,5 tone	51 000	Idem
49	Cric hidraulic tip „Crocodil” de 1,5 tf; U 963.001, H max = 500 mm, h min. = 120 mm; L = 1270 mm	4 000	Idem
50	Cric hidraulic tip „Crocodil”, de 3 tf. U 963—002 A; H max = 600 mm, h min. = 135 mm; L = 1765 mm	4 200	Idem
51	Cric hidraulic tip „Crocodil” de 5 tf.; U 963—003A; H max. = 600 mm, h min. = 140 mm; L = 1770 mm	5 900	Idem
52	Cric hidraulic tip „Crocodil”, de 7 tf scurt; U 963—004A H max = 620 mm, h = 180 mm; L = 1520 mm.	7 000	Idem
53	Cric hidraulic tip „Crocodil” de 7 tf lung; U 963—004 A/L H max = 620 mm; h min = 780 mm; L = 2420 mm	7 400	Idem
54	Cric hidraulic tip „Crocodil” de 10 tf scurt; U 963—006 A H max = 580 mm; h min. = 180 mm L = 1470 mm	9 000	Idem
55	Cric hidraulic tip „Crocodil” de 10 tf lung; U 963—006 A/L H max = 580 mm; h min = 180 mm L = 2370 mm	9 200	Idem
56	Aparat pentru umflarea și verificarea presiunii în pneuri tip AUP 10; 600—0; domeniu 0 — 10 kgf/cm ²	2 200	Idem



**CENTRALA
INDUSTRIALĂ de
REPARAȚII
AUTO**

Nr. crt.	Denumirea produsului și caracteristicii tehnice	Pret de livrare — lei —	Furnizor
57.	Dispozitiv de verificat convergența roților la automobile ; tip DUC—1 ; L = 2270 mm ; Cursa vernier = 100 mm	1600	Idem
58.	Dispozitiv de recondiționat filetul la semitrompe auto ; tip DRF 1 ; 700—1—0 ; filete cu pas 1,5 mm	1900	Idem
59.	Presă hidraulică de banc de 7 tf ; 571—1—0 ; forța de presare 7000 kgf, cursa 150 mm, preslunea de lucru maximă 300 kgf/cm ² , capacitatea sistemului hidraulic 0,5 l, acționare manuală	8200	Idem
60.	Suport pentru repararea schimbătorului de viteze de autocamion ; desen U 963.008—00 ; 9 poziții de lueru la 40°	7500	Idem

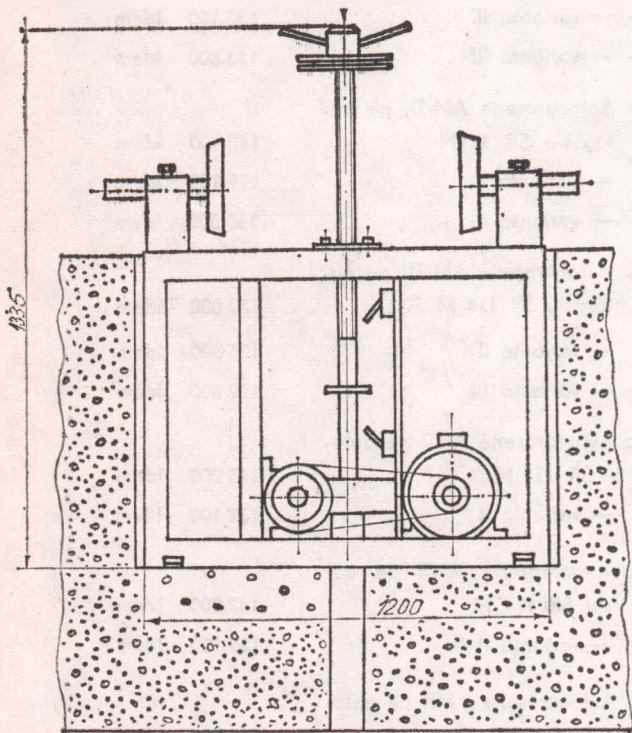

Dispozitiv de depresat anvelope de pe jantă

CENTRALA INDUSTRIALĂ de REPARAȚII AUTO



61. Cartul „KARO 10” ; desen 10.000.000 ; L=1580 mm ; h = 590 mm ; l = 920 mm, garda la sol 70 mm ; ampatament 1010 mm ; ecartament față 720 mm ; ecartament spate 800 mm ; sarcina utilă 80 kg ; raza minimă de viraaj 3,5 m ; viteza maximă 75 km/h, benzină COR 75 ; motor M 110, 49,5 cm³ ; 1 cilindru, 2 timpi, alezaj 40 mm, raport de compresie 9,5/1 putere 4 CP, 6600—7200 rot/mIn., consum 340 gf/CPh, ambreiaj monodisc în bale de ulei cutie de viteze cu 4 trepte
- 7375 Idem
62. Transpaletă manuală hidraulică T 12 z ; U 962—002A, sarcina 1200 kgf ; L tălpi = 1100 mm ampatament 1120 mm, H minim de la sol 88 mm ; H max = 188 mm
- 5400 Idem
63. Transpaletă manuală hidraulică T20z, desen U 962-001, sarcina 2000 kgf, Lu tălpi = 1100 mm, ampatament 1120 mm ; h minim = 88 mm ; H max = 208 mm
- 5700 Idem
64. Autoservice LEA — 1, pe autoșasiu SR 113 ; 9 persoane și 3000 kg materiale, ampatament 4000 mm
- 129 000 IRA Craiova
65. Autoservice LEA-1, pe autoșasiu ROMAN 8135 F ; 14 persoane și 5000 kg materiale ;

Nr. crt.	Denumirea produsului și caracteristicii tehnice	Preț de livrare — lei —	Furnizor
	— ampatament 4000 mm	250 000	Idem
	— ampatament 4500 mm	250 000	Idem
	— ampatament 3100 mm	250 000	Idem
66.	Autoservice LEA-1, pe autoșasiu ROMAN 10135 F, 14 persoane și 8000 kg materiale, A 75—LEA.000.000 7430	322 800	Idem
67.	Autodubă transportat muncitorii, materiale și utilaje, pe autoșasiu ROMAN 8135 F — ampatament 4500 mm, 42 persoane sau 5000 kg	284 000	Idem
68.	Autoduba de transportat muncitorii, materiale și utilaje, pe autoșasiu ROMAN 10135 F, ampatament 5800 mm, 55 persoane sau 5500 kg.	371 000	Idem
69.	Autodubă, pentru transport de mobilă pe autoșasiu SR 131 L, ampatament 4000 mm	124 250	Idem
70.	Autodubă de transportat piine și carne pe autoșasiu SR 131 L	In curs de omologare	Idem
71.	Autodubă pentru transporturi comerciale (TRANSCOM) pe autoșasiu SR 113L, ampatament 4800 mm, sarcină 4250 kg	128 250	Idem
72.	Autodubă mixtă tip AM 114, pe autoșasiu SR 114, ampatament 4000 mm, 22+3 locuri	159 700	Idem
73.	Autocaroserie AM-E tip dormitor extensibil pe autoșasiu SR 114 M; T 31—0 — varianta II fără amenajări și instal. el.	230 000 177 500	Idem Idem
74.	Autocaroserie AM-E, tip salon de lucru extensibil, pe autoșasiu SR 114 M; T. 21.000.000 A	251 000	Idem
75.	Autodubă compartimentată pe autoșasiu SR 113; AM 113—200	140 100	Idem
76.	Autocaroserie AM-D pe autoșasiu SR 114; AM 114.1.00 A	131 000	Idem
77.	Autocaroserie AMR pe autoșasiu SR 114 MF șasiu SR 114; AM 113.200	132 000	
78.	Autocaroserie AM-D pe autoșasiu SR 114 MF — varianta II — varianta III	146 000 139 300 132 800	Idem Idem Idem
79.	Autocaroserie AM-D pe autoșasiu SR 114 MF — varianta II — varianta III	143 000 130.100 133.800	Idem Idem Idem
80.	Autocaroserie AM-D, pe autoșasiu SR 114M — varianta II — varianta III	140 000 127 100 130 800	Idem Idem Idem
81.	Autocaroserie AM-D, pe autoșasiu SR 114 M — varianta II — varianta III	137 000 136 300 129 800	Idem Idem Idem
82.	Autocaroserie AMR pe autoșasiu SR 114 M — varianta II	145 000 132 100	Idem Idem
83.	Autocaroserie AMR pe autoșasiu SR 114 M — varianta II —	142.000 129 100	Idem Idem
84.	Autocaroserie AMR pe autoșasiu SR 114 M — varianta II —	141 000 119 100	Idem Idem



**CENTRALA
INDUSTRIALĂ de
REPARAȚII
AUTO**

Nr. crt.	Denumirea produsului și caracteristici tehnice	Preț de livrare — lei —	Furnizor
----------	--	-------------------------	----------

85.	Autocaroserie AM-D pe autoșasiu SR 114 M ; fără autoșasiu	51 000	Idem
	— varianta II cu autoșasiu —	118 100	Idem
	— varianta III cu autoșasiu —	127 300	Idem
94.	Dispozitiv de depresat anvelope de pe jantă ; 1007—0 ; distanță max. role = 580 mm, minimă 420 mm ; viteza de deplasare 80 mm/min ; cursa 300 mm ; motor electric 3 kw. 1 000 rot/min ; reductor RS01 ; 1/50.	12300	Idem
95.	Dispozitiv de nituit ferodou pe saboți ; 540 1—0 ; diametrul nit.=3—10 mm ; forță presare = 3 500 kg ; cursa = 32 mm ; acționare pneumatică 1—6 kgf/cm ²	7500	Idem
96.	Banc de lucru cu anexe de spălat ; 1 003—0 dimensiuni : 1 200x880x850 mm	4 500	Idem
97.	Ladă paletă rabatabilă cu pereți din plasă de sîrmă și fundul din tablă ; 0300—00 ; 1 235x835x920 mm	1100	SRCUMT—Iași

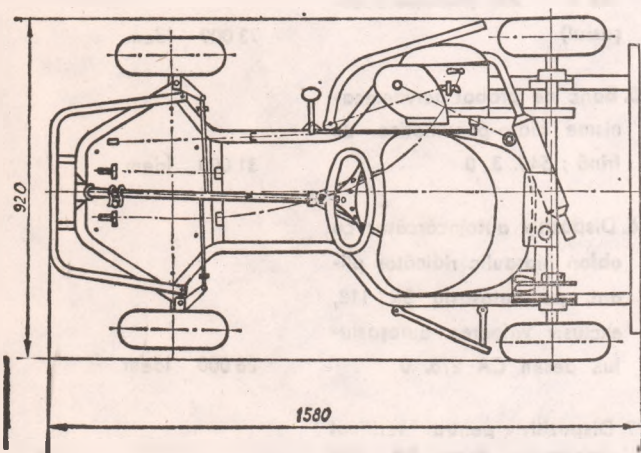

Cartul „Karo 10“

CENTRALA INDUSTRIALĂ de REPARAȚII A UTO



98.	Container paletizat cu zăbule cu două uși pe perețele din față, DIN 15.155 (STAS 8 630—70) 1 200x800x 835 mm	900	Idem
99.	Boxpaletă D.B. Pool Internațional 800x1 200, cu două uși rabatabile în exterior, în plan orizontal pe perețele lateral dreapta, FM 15 155 —812 OZS 5, 30 387 ; 1 230 835x970 mm	820	Idem
100.	Capac boxpaletă metalică europeană, desen 435—3.0R. — 500 ; 1078x769 mm	115	Idem
101.	Transcontainer universal închis tip ISO—1 C — 20 t ; 20'x8'x8' ; cu podea de lemn și stîlp de 66 mm ; 6 058x 2 438x2 438 ; CS 378 00	32 000	Idem
102.	Transcontainer universal deschis tip ISO—1C—20 t, cu podea metalică, cu prelată, 6 058x2 438x2 438 CS 382 — 0.0	35 800	Idem
103.	Transcontainer universal deschis tip ISO 1C — 20 t, cu podea din lemn, H= 1 217 mm, fără prelată, 6 058x 1 217x2 438 mm ; S.P. 28 000	23 000	Idem
104.	Transcontainer universal deschis tip ISO 1C—20 t, cu podea din lemn, H = 1 217 mm, fără prelată ; 6 058x 1 217x2 438 mm ; SP 28 000	23 500	Idem
105.	Transcontainer universal închis tip ISO — 1. C — 20		

Nr. crt.	Denumirea produsului și caracteristici tehnice	Preț de livrare — lei —	Furnizor
	t 20'x8'x8'; cu podea de lemn; 6 058x2 438x2 438 mm; SP 322 — 0.0.	32 000	Idem
106.	Transcontainer universal închis, căptușit, tip ISO—1 C— 20 t 20'x8'x8'; cu podea din lemn; 6 058x2 438x2 438 mm; SP 121—0.0	Deviz	Idem
107.	Transcontainer universal închis cu buzunare, tip ISO 1CC — 20 t; 20'x8'x8'6"; cu podea din lemn tratat, pentru export; 6 058x2 438x2 591 mm; SP 260.0.0	Deviz	Idem
108.	Transcontainer universal închis, tip ISO 1 A de 30 t — 40'x8'x8', cu podea din lemn; 12 192x2 438x2 438 mm; SP 232 — 0.0	Deviz	Idem
109.	Transcontainer universal închis tip ISO 1 AA de 30 t — 40'x8'x8'x8'6", cu podea din lemn; 12 192x2 438x2 591 mm; SP 281 — 0.0; pentru export	Deviz	Idem
110.	Transcontainer paletă tip ISO 1 C — 20 t, cu podea din lemn; 6 058x2 438x812 mm; SP. 328. 0.0	Deviz	Idem
111.	Container universal de 1,5 t cu mecanism propriu de rulare, NI nr. 396, desen		
			(67 MR 2 718 — OA)
			8 395 SRCUMT-Iași
			72 MR — 1 579 — 0
			7 200 IRA Suceava
			IRA Tecuci
112.	Servomecanism pneumatic		
	114. 3 516, 000; 114. 3 516. 200		490 IRA SUCEAVA
113.	Centură frână mină 211. 3 507. 030 A		110 Idem
114.	Priză de putere 30 942 003		565 Idem
115.	Ansamblu „ȘA” 8 142 007 — 7 010		5 530 Idem
116.	Ridicător hidraulic 2 RBA 5 — 1 700		1 690 Idem
117.	Ridicător hidraulic RM 4 — 10. 0A		1 060 Idem
118.	Paletă pentru stivuit și transportat butoaie P — 00.		280 Idem
122.	Greifer. cu cupă, inclusiv montarea pe macara hidraulică rotitoare de 2,5 t, desen T 768 — 21. 10, capacitate 775 kg.		7 350 Idem
123.	Macara hidraulică rotitoare de 2,5 tf, cu cirlige, montată pe autocamioane SR 113 și SR 113 L, cu platformă și dispozitiv de blocat containere, T 768 — 0/T 768 A — 230 (exclusiv autoșasiul)		73 000 Idem
125.	Banc de probat servomecanisme hidro-pneumatice de frână; 540. 3. 0		31 000 Idem
126.	Dispozitiv autoîncărcător cu oblon hidraulic ridicător pliant, pe autoșasiu SR 113, exclusiv valoarea autoșasiului, desen CA 276. 0		28 000 Idem
127.	Dispozitiv pentru verificat vitezometre, desen SP 146 — 00		7 300 Idem



**CENTRALA
INDUSTRIALĂ de
REPARAȚII
A UTO**

Nr. crt	Denumirea produsului și caracteristici tehnice	Preț de livrare — lei —	Furnizor
128.	Stand de probat și rodat punți motoare auto, reper MM 58 — 74. 00	20 500	Idem
129.	Dispozitiv de probat rezervoare de combustibil și radiatoare, reper 7 900. 4 183. 00	22 000	Idem
130.	Locotractor 65 CP cu rulare auto și cale ferată desen 76 UD 2 615	In asimilare Deviz	Idem
131.	Sabot de mină tip II pentru oprirea vagoanelor CFR de marfă la manevră ; 524 — 00	165	IRA Tecuci
132.	Ansamblul sabotului cu cap monobloc, limbă și talpă— SO — 100 — 00 ; tip III	169	Idem
133.	Prelată tip CFR ; P 550 ; 63 m ²	8 400	Idem
134.	Prelată pentru coviltir SR 113 — 0 374 — 0	6660	Idem
135.	Prelată remorcă 5 t cu dubluri longitudinale și față, C 2 518 — 00	7 760	Idem
136.	Prelată cearșaf auto 4,5x9 ; 0 363—00	5 580	Idem

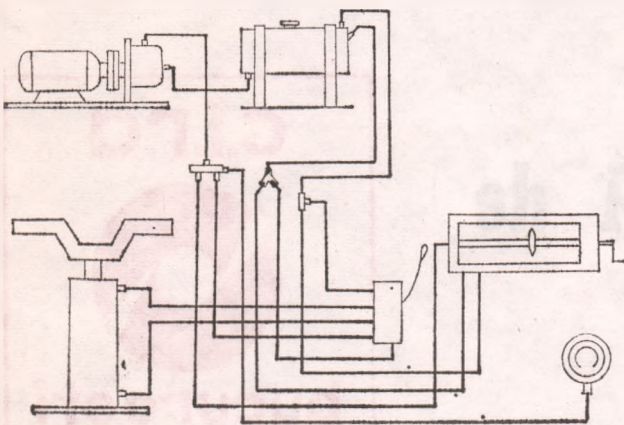

Stand probat sistem frinare auto — S.F.O.A.

CENTRALA INDUSTRIALĂ de REPARAȚII A UTO



137.	Prelată cearșaf TV 2; 3x4 m ; 0 341 din pinză gumată	1 714	Idem
138.	Prelată cearșaf autobuz TV 2, desen 0 341 ; 3x4 m ; din pinză sintetică, cauciucată pe o parte	1 429	Idem
139.	Prelată auto ROMAN, desen nr. 0204 — 00 ; din pinză ; M 30 — 831 gumată și dublată 4,5x7 m	4 152	Idem
140.	Prelată auto ROMAN, desen nr. 0204 — 00, din pinză sintetică cauciucată pe o parte 4,5x7 m	3 505	Idem
141.	Prelată cearșaf remorcă, desen 0342 — 00, din pinză M 30 — 931 gumată și dublată 5x4 m	2 705	Idem
142.	Prelată cearșaf autocamion SR 113, desen 0342 — 00 din pinză M 30 — 931 gumată și dublată ; 4,5x5,5 m	3 352	Idem
143.	Prelată ROMAN pentru coviltir ; 242 — 00 ; 5 560x 2 460x1 860 mm.	11 750	Idem
144.	Prelată pentru coviltir SR 115 ; 0279 — 00 ; 7,1x2,5x 1,94 m	12 993	Idem
145.	Prelată cearșaf autocamion SR 113, desen 0342 — 00 din pinză sintetică, cauciucată pe o parte 4,5x5,5 m	2 491	Idem
146.	Prelată cearșaf remorcă desen 0342 — 00, din pinză sintetică, cauciucată pe o parte 5x4 m.	2 272	Idem

147. Prelată tip CFR din pinză poliamică cauciucată pe o parte 14,0x4,5 m pentru acoperirea vagoanelor CF desen P 550	7 650	Idem	de comandă mic, instalație hidraulică și instalație electrică L = 5 105 mm ; l = 2 438 mm ; h = 2 060 mm reductoare 5 B H 1 — 1/20 stga — dreapta ; motoare electrice 13 Kw și 3 Kw, 1500 rot/min	146 000	Idem
148. Prelată tip CF, de 63 mp, desen P 550, din pinză M 30 — 831 gumată și dublată	9 340	Idem	196. Stand de rodat și încercat motoare, U 246, 01. 001. A, pentru motoare cu combustie internă pină la 350 CP, 4000 rot/min	333 000	IRA Timișoara
149. Prelată transcontainer universal înalt deschis, desen CS 382 — 80 C din pinză prelată țesături sintetice, cu ocheti, 6,605x3 m	3 180	Idem	197. Fabricație piese de schimb auto, pentru automobilele din parcul de autocamioane autobasculante, autobuze și autospeciale	conform cataloage	Toate IRA și URA Buc. Obor
186. Stand pentru probarea sistemului de frinare auto, tip S.F.O.A. compus din două ansambluri mecanice, tablou de comandă mare, tablou					

Toate prețurile sînt stabilite cu condiția de livrare franco depozit furnizor.

Temeiul legal al prețurilor înscrise îl reprezintă : Decret 200/1975, H.C.M. 912/1975, Ordinele adjunctului ministrului transporturilor și telecomunicațiilor nr. 1 230/1975 ; 1 963/1975, 2 053/1975, 2 105/1975, 2 120/1975, 2 122/1975, 310/1976, 596/1976 ; 616/1976, 676/1976, 736/1976, 889/1976, 1 046/1976, 1 223/1976, 1 295/1976, 1 796/1976 și Ord. M.I.C.M. 10 197/1976.

Relații se pot da la :

CIRA — IRA București Grivița, str. Clăbucet nr. 68, sector 8 București ; Telefon

65 20 40 ; Serviciul Plan 65 43 85, Telex : 011533.

URA București Obor, str. Baicului nr. 31, sector 2 București, telefon 35 42 20, Compartimentul plan ; Telex : 011621.

IRA Cimpina, str. Nicolae Bălcescu, nr. 46, Orașul Cimpina, jud. Prahova, Telefon 971—22942 Telex : 019616.

IRA Cluj-Napoca, str. Aurel Vlaicu nr. 182, Municipiul Cluj-Napoca ; Jud. Cluj ; Telefon 951 — 41230. Telex : 031274.

IRA Craiova, str. Caracal nr. 126, Municipiul Craiova, județul Dolj, Telefon 941 — 30851, Telex : 041270.

SRCUMT Iași, str. Serg. Grigore Ion nr. 10, Municipiul Iași, jud. Iași, Telefon 980 — 16794. Telex : 022293.

IRA Suceava, str. Calea Unirii nr. 25 B, Municipiul Suceava, jud. Suceava, telefon 987 — 10095. Telex : 023237.

IRA Tecuci, str. 23 August nr. 23 B, Municipiul Tecuci, jud. Galați, Telefon 091 — 12550. Telex : 051416.

IRA Timișoara, str. Circumvalațiunii nr. 6, Municipiul Timișoara, jud. Timiș, Telefon 961 — 36561. Telex : 043252.

IRA Tîrgu Mureș, str. Budiului nr. 68, Municipiul Tîrgu Mureș, jud. Mureș, telefon 950 — 33463. Telex : 035284.

**CENTRALA
INDUSTRIALĂ de
REPARAȚII
AUTO**

