

Revista ECONOMICA

CONSILIUL SUPREM AL DEZVOLTĂRII ECONOMICE ȘI SOCIALE — INSTITUTUL CENTRAL DE CERCETARI ECONOMICE

Biblioteca Ind. Tineret
SALA DE LECTURA

CONGRESUL EDUCAȚIEI POLITICE ȘI CULTURII SOCIALISTE



„Activitatea teoretică, ideologică, politică, educativă, culturală trebuie să se materializeze în creșterea conștiinței sociale, în formarea unui nivel de cultură tot mai ridicat al cetățenilor patriei noastre, în ridicarea gradului de participare conștientă a oamenilor muncii, fără deosebire de naționalitate, a întregului popor la îndeplinirea Programului partidului, la făurirea conștientă a viitorului comunist, la ridicarea patriei noastre pe noi culmi de progres și civilizație, la bunăstarea materială și spirituală a poporului, la întărirea forței și unității întregului popor în cadrul Frontului Democrației și Unității Socialiste, sub conducerea Partidului Comunist Român, la întărirea forței economice și spirituale a patriei, a independenței și suveranității ei.”

Propunerile României cu privire la problemele dezarmării, prezentate, din împuțernicirea tovarășului Nicolae Ceaușescu, la sesiunea specială a Adunării Generale a O.N.U.

1. Toate eforturile guvernelor, ale factorilor de răspundere trebuie să fie neabătut îndreptate spre îndeplinirea obiectivului nostru fundamental — **OPRIREA CURSEI ÎNARMĂRIILOR ȘI REALIZAREA DE PAȘI EFECTIVI DE DEZARMARE, ÎN PRIMUL RÎND DE DEZARMARE NUCLEARĂ.**

2. Pentru realizarea acestui obiectiv se impun **INCETAREA PRODUCȚIEI DE ARME NUCLEARE ȘI TRECEREA LA REDUCEREA TREPTATĂ A STOCURILOR EXISTENTE PÎNĂ LA LICHIDAREA LOR TOTALĂ ȘI INTERZICEREA DEFINITIVĂ A TUTUROR ARMELOR NUCLEARE, PRECUM ȘI A CELORLALTE ARME DE DISTRUGERE ÎN MASĂ.**

O IMPORTANTĂ DEOSEBITĂ AR AVEA ASUMAREA DE CĂTRE TOATE STATELE POSESOARE DE ARME NUCLEARE A ANGAJAMENTULUI FERM DE A NU FOLOSI PRIMUL ACESTE ARME.

Este necesară intensificarea eforturilor pentru încheierea în cel mai scurt timp a unor **CONVENȚII** privind :

- Interzicerea tuturor experiențelor cu arma nucleară ;
- Interzicerea fabricării și dezvoltării armei cu neutroni ;
- Prevenirea folosirii noilor descoperiri tehnice pentru producerea și dezvoltarea unor noi tipuri sau sisteme de arme de distrugere în masă ;
- Interzicerea producției și perfecționării armelor chimice și distrugerea stocurilor existente de asemenea arme ;
- Interzicerea armelor radiologice ;
- Acordarea de garanții de securitate tuturor statelor neposesoare de arme nucleare ; asumarea angajamentului ferm că împotriva acestor state nu vor fi folosite armele nucleare și în general nici un fel de arme și nici amenințarea cu utilizarea forței.

România salută numeroasele propuneri care au fost făcute pînă în prezent cu privire la oprirea experiențelor cu arme nucleare, a producției de armament atomic. Ne pronunțăm pentru reducerea substanțială a armamentelor nucleare de cele două mari puteri, de exemplu cu 50 la sută în prima a un pas spre eliminarea totală a armelor nucleare.

România a salutat acordul pentru începerea tratativelor dintre Uniunea Sovietică și Statele Unite ale Americii privind problemele armamentelor strategice. Interesele majore ale tuturor popoarelor cer să se acționeze cu toată răspunderea și să se facă totul pentru a se pune capăt armamentelor nucleare, ca Uniunea Sovietică și Statele Unite ale Americii — cele două mari state care dețin principalele armamente nucleare — să depună fiecare toate eforturile, să acționeze cu toată bunăvoința pentru a se ajunge la înțelegere. Desigur, între propunerile formulate pînă acum de cele două părți există deosebiri. Apreciem însă că toate propunerile trebuie luate în considerație, trecîndu-se la tratative pentru a se ajunge la un acord comun.

În același timp, considerăm că toate țările, toate popoarele lumii au răspunderea de a acționa direct, de a nu aștepta rezultatul tratativelor dintre cele două țări, ci de a milita cu toată fermitatea și hotărîrea pentru dezarmare, de a-și aduce contribuția la realizarea dorinței omenirii de a se pune capăt înarmărilor, de a trăi într-o lume fără războaie.

3. În scopul stăvilirii cursei înarmărilor, propunem **ÎNGHEȚAREA CHELTUIELILOR MILITARE LA NIVELUL ANULUI 1982 ȘI TRECEREA LA REDUCEREA LOR, PÎNĂ ÎN 1985, CU 10—15 LA SUTĂ.**

Fondurile astfel eliberate să fie folosite în proporție de 30—50 la sută pentru sprijinirea eforturilor țărilor în curs de dezvoltare, iar restul pentru crearea de noi locuri de muncă și realizarea altor măsuri de ordin economic și social în țările care efectuează această reducere.

România consideră că pentru încurajarea eforturilor în acest domeniu ar avea o însemnătate deosebită adoptarea unei declarații a Adunării Generale a O.N.U. cuprinzînd principiile care trebuie să guverneze activitățile statelor în domeniul înghetării și reducerii bugetelor militare.

4. Pornind de la importanța deosebită pe care ar avea-o pentru asigurarea păcii și securității internaționale adoptarea unor măsuri eficace de reducere substanțială a armamentelor convenționale, **ROMÂNIA SE PRONUNȚĂ PENTRU CONVENIREA ÎNTRE CELE DOUĂ BLOCURI, ȘI ÎN GENERAL ÎNTRE CELE DOUĂ PĂRȚI, A UNUI PLAFON MAXIM PEN-**

TRU PRINCIPALELE ARMAMENTE — AVIOANE, TANCURI, NAVE DE LUPĂ, RACHETE, TUNURI GRELE ȘI ALTELE.

5. Avînd în vedere situația deosebit de gravă de pe continentul european, România se pronunță cu hotărîre pentru **OPRIREA AMPLASĂRII ȘI DEZVOLTĂRII RACHETELOR CU RAZĂ MEDIE DE ACȚIUNE ÎN EUROPA, RETRAGEREA ȘI DISTRUGEREA RACHETELOR EXISTENTE, ELIMINAREA DE PE CONTINENT A TUTUROR ARMELOR NUCLEARE.**

Țara noastră a salutat începerea negocierilor sovieto-americeane de la Geneva în problema armelor nucleare cu rază medie de acțiune și își exprimă speranța că acestea se vor încheia cu rezultate concrete, pozitive pe linia diminuării și eliminării pericolului nuclear în Europa. Considerăm că, întrucît această problemă interesează nemijlocit toate națiunile europene, la negocierile de la Geneva trebuie să participe, într-o formă sau alta, toate celelalte state de pe continent.

6. Pentru reducerea și eliminarea pericolului de război pe continentul european este necesar să se ajungă la un acord pentru **CONVOCAREA UNEI CONFERINȚE DE CREȘTERE A ÎNCREDERII ȘI DEZARMARE ÎN EUROPA.**

Este necesar ca, la reluarea lucrărilor, reuniunea de la Madrid să se desfășoare într-un spirit constructiv și să se încheie într-un timp cit mai scurt, cu rezultate pozitive, cu hotărîri care să reafirme principiile și angajamentele asumate prin Actul final și să contribuie la înlăturarea lor unitară, să convină convocarea unei conferințe pentru creșterea încrederii și dezarmare, să asigure continuitatea procesului început la Helsinki. Organizarea unei asemenea conferințe ar corespunde intereselor și aspirațiilor arzătoare ale popoarelor europene, ar fi de natură să stimuleze promovarea unui proces hotărît de destindere și dezarmare, statornicirea unui climat de securitate și cooperare pe continent. România se pronunță pentru edificarea unei Europe unite, în care toate statele, indiferent de orînduirea lor socială, să conducaze rodnic, pe bază de egalitate și respect reciproc, iar fiecare națiune să se poată dezvolta liberă și independentă, fără nici un amestec din afară.

7. Atribuim o mare însemnătate **CREĂRII DE ZONE DENUCLEARIZATE ÎN DIFERITE REGIUNI ALE LUMII PRIN ÎNTELEGERI ÎNTRE STATELE DIN REGIUNILE RESPECTIVE, PUTERILE NUCLEARE ANGAJÎNDU-SE CĂ NU VOR FOLOSI ARMA ATOMICĂ ȘI, ÎN GENERAL, FORȚA IMPOTRIVA STATELOR CARE AR FACE PARTE DIN ASEMENEA ZONE.**

Acționînd consecvent în această direcție, România promovează o politică activă de dezvoltare largă a relațiilor, pe plan bilateral și multilateral, cu celelalte state din Balcani, se pronunță în acest sens pentru o întîlnire balcanică la nivel de șefi de stat și guvern, militează și acționează pentru transformarea regiunii Balcanilor într-o zonă a prieteniei, colaborării, bunei vecinătăți și a conviețuirii pașnice, fără arme nucleare. Realizarea unei asemenea zone în Balcani — legată și de alte zone denuclearizate din Europa — ar constitui un pas spre o Europă fără arme nucleare, ar avea efecte dintre cele mai pozitive asupra ansamblului climatului politic european.

8. În actualele condiții internaționale, o însemnătate deosebită ar avea **ADOPTAREA, CU PARTICIPAREA TUTUROR STATELOR, A UNOR MĂSURI EFICIENTE PENTRU CREȘTEREA ÎNCREDERII ÎNTRE STATE.**

România consideră de o maximă importanță pentru întărirea încrederii și destinderii dintre state **CONVENIREA RETRAGERII TUTUROR TRUPELOR STRĂINE ÎN INTERIORUL GRANITELOR NAȚIONALE, ASUMAREA DE CĂTRU FIECARE STAT A ANGAJAMENTULUI FERM DE A NU DISLOCA TRUPE PE TERITORIUL ALTOR STATE.**

În concepția României, aceste măsuri trebuie să vizeze, de asemenea, următoarele :

- **Reducerea manifestărilor politicii de bloc, diminuarea activităților militare ale blocurilor, intensificarea eforturilor pentru desființarea concomitentă a acestora ;**

- **Desființarea bazelor militare de pe teritoriile altor state ;**

- **Renunțarea la efectuarea de manevre și demonstrații militare, în special cu participarea mai multor state, în apropierea frontierelor naționale ale altor țări ;**

- **Aplicarea consecventă a măsurilor de creștere a încrederii înscrise în Actul final al Conferinței pentru securitate și cooperare în Europa ;**

- **Respectarea cu bună credință de către toate statele a angajamentelor asumate în virtutea acordurilor existente în domeniul dezarmării, cit și a hotărîrilor O.N.U. privind negocierile de dezarmare, îndeosebi a celor adoptate prin consens.**

Creșterea încrederii între state și întărirea securității internaționale reclamă așezarea fermă a raporturilor dintre toate statele pe baza principiilor independenței și suveranității naționale, egalității în drepturi, neamestecului în treburile interne, renunțarea cu desăvîrșire la forță și la amenințarea cu forța, la politica de înarmări, asigurarea echilibrului de forțe militare la un nivel tot mai scăzut prin reducerea treptată a cheltuielilor și efectivelor militare, precum și a armamentelor, în primul rînd a celor nucleare.

9. Pentru a se crea condiții prielnice dezarmării, trebuie să se acționeze neîntîrziat, cu mai multă hotărîre, pentru **SOLUȚIONAREA TUTUROR CONFLICTELOR DINTRE STATE EXCLUSIV PRIN MIJLOACE PAȘNICE, PENTRU STINGEREA ACTUALELOR CONFLICTE ȘI REGLEMENTAREA LOR PE CALE POLITICĂ, PRIN TRATATIVE, PENTRU PREVENIREA APĂRIȚII ORICĂROR NOI CONFLICTE ȘI CONFRUNTĂRI MILITARE.**

După opinia guvernului român, dezarmarea și soluționarea pașnică a diferendelor internaționale sînt interdependente, se condiționează reciproc. Perpetuarea conflictelor armate, a focarelor de încordare și război reprezintă un serios obstacol în calea dezarmării. Viața, evenimentele demonstrează că este ușor să se înceapă un conflict, să se provoace o stare de tensiune într-un loc sau altul al lumii, dar este cu mult mai greu să se ajungă la oprirea și soluționarea acestora. De aceea, trebuie să se facă totul pentru a nu se mai recurge la calea militară, la forță, în reglementarea diferitelor probleme dintre state. Oricît de mult timp ar necesita tratativele, este mult mai bine, în interesul țărilor respective, al cauzei păcii și destinderii, să se aleagă calea pașnică, a tratativelor, pentru soluționarea conflictelor.

Este necesar ca toate statele să-și asume angajamentul de a-și soluționa toate diferendele lor internaționale prin metode pașnice, manifestînd moderație și autoreținere și renunțînd la orice formă de recurgere la forță sau la amenințarea cu forța. De o mare importanță în acest sens ar fi **ADOPTAREA DE CĂTRE ADUNAREA GENERALĂ A O.N.U. A UNEI DECLARAȚII PRIVIND REGLEMENTAREA TUTUROR DIFERENDELOR DINTRE STATE EXCLUSIV PRIN MIJLOACE PAȘNICE.**

10. Pentru prevenirea și soluționarea pașnică a conflictelor și diferendelor dintre state și ținînd seama de problemele multiple existente, România propune **CREAREA ÎN CADRUL ORGANIZAȚIEI NAȚIUNILOR UNITE A UNUI ORGANISM SPECIAL CARE SĂ ACȚIONEZE ÎN DIRECȚIA ORGANIZĂRII TRATATIVELOR ȘI SOLUȚIONĂRII PROBLEMELOR DINTRE STATE NUMAI PE ACEASTĂ CALE.** Statele care nu ar recurge la acest organism, nu ar ține seama de activitatea și care ar încălca cerința fundamentală de a regle-

orice diferend în mod exclusiv prin mijloace pașnice și imperativul eliminării definitive din viața internațională a oricăror acte de forță sau amenințare ca forță să fie considerate agre-soare.

11. Aplicarea ansamblului de măsuri vizînd oprirea cursei înarmărilor și trecerea la dezarmare trebuie să se facă în condiții de încredere reciprocă și de securitate egală pentru toate țările. În acest sens, România consideră că este necesară **ASIGURAREA UNUI CONTROL STRICT ȘI EFICACE ASUPRA ÎNDEPLINIRII OBLIGAȚIILOR PE CARE ȘI LE ASUMĂ STATELE ÎN VEDEREA REALIZĂRII UNEI DEZARMĂRI REALE, A ÎNCURAJĂRII ȘI SPRIJINIRII NEGOCIERILOR.**

În acest sens, România se pronunță pentru **INSTITUIREA ÎN CADRUL O.N.U. A UNUI ORGANISM INTERNAȚIONAL INVESTIT CU DREPTUL DE A CONTROLA ȘI INSPECTA REALIZAREA MĂSURILOR DE DEZARMARE ADOPTATE, URMÎND CA GUVERNELE SĂ-I ACORDE ÎNTREGUL SPRIJIN.**

Pronunțîndu-se în mod hotărît pentru realizarea unui echilibru întemeiat nu pe creșterea armamentelor, a efectivelor și cheltuielilor militare, ci, dimpotrivă, pe reducerea lor continuă, România consideră că fructificarea eforturilor îndreptate în această direcție cere ca statele să contribuie cu bună credință, furnizînd elementele necesare pentru cunoașterea și măsurarea bugetelor și efectivelor militare, ca și a armamentelor.

12. Pentru întărirea păcii, securității și colaborării sănătoase între națiuni, România consideră că ar avea o importanță excepțională **ANGAJAMENTUL SOLEMN AL TUTUROR STATELOR DE A RENUNȚA LA FORȚĂ ȘI LA AMENINȚAREA CU FORȚA, DE A RESPECTA INDEPENDENȚA TUTUROR POPOARELOR, DREPTUL LOR IMPRESCRIPTIBIL DE A-ȘI HOTĂRI LIBER DESTINELE, FĂRĂ NICI UN AMESTEC DIN AFARĂ.**

13. După părerea României, un obiectiv de o asemenea amploare cum este dezarmarea generală și totală poate fi îndeplinit numai treptat, prin măsuri parțiale în cadrul unui proces pe etape. De aceea, este necesar ca **ADUNAREA GENERALĂ SĂ ADOPTÉ LA ACEASTĂ SEȘIUNE PROGRAMUL GLOBAL DE DEZARMARE.** Programul va trebui să fie cît mai angajant, să cuprindă, cu priorități și termene bine stabilite, ansamblul de măsuri ce ar urma să fie negociate, atît bilateral cît și multilateral, în cadrul unui proces susținut de dezarmare, într-o viziune de perspectivă, care să conducă în final la dezarmarea generală și totală.

Adunarea Generală a O.N.U. va trebui să consemneze angajamentul solemn al tuturor statelor de a coopera într-un spirit constructiv și cu bună credință pentru transpunerea în viață a acestui program. Considerăm că este necesar să se acționeze pentru respectarea și aplicarea de către toate statele a hotărîrilor și rezoluțiilor Organizației Națiunilor Unite, pentru îmbunătățirea acestui for mondial, astfel încît acesta să aducă o contribuție mai puternică la soluționarea problemelor internaționale pe calea tratativelor, la asigurarea colaborării între toate statele, fără deosebire de orînduire socială, la realizarea unei păci trainice în lume. Respectarea strictă de către fiecare stat a hotărîrilor O.N.U. este în interesul tuturor națiunilor, deoarece cei care nesocotesc astăzi sau nu vor să aplice hotărîrile și rezoluțiile O.N.U. își pun în pericol însuși independența lor, pentru că mîne aceleași practici se vor întoarce împotriva lor.

14. România acordă o mare importanță **CREȘTERII ROLULUI POPOARELOR, AL OPINIEI PUBLICE MONDIALE ÎN SOLUȚIONAREA TUTUROR PROBLEMELOR CARE PRIVESC PĂCII ȘI PROGRESUL UMANITĂȚII, ÎNTĂRIREA SOLIDARITĂȚII ȘI CONLUCRĂRII LOR ÎN AFIRMAREA POLITICII**

DE DESTINDERE, DE PACE ȘI INDEPENDENȚĂ NAȚIONALĂ.

Marile demonstrații pentru pace și dezarmare care au avut loc în ultima vreme în numeroase state, inclusiv România, și care se afirmă cu o vigoare și forță necunoscute în anii de după cel de-al doilea război mondial, demonstrează clar că acțiunea popoarelor, a opiniei publice mondiale în favoarea dezarmării și păcii se dezvoltă ca un factor nou, progresist. În relațiile internaționale contemporane, de o însemnătate deosebită în oprirea cursei înarmărilor, în salvarea omenirii de la catastrofa nucleară.

Dorim să subliniem rolul deosebit care revine în lupta pentru dezarmare, pace și înțelegere tinerei generații, care reprezintă majoritatea populației globului, dă cele mai mari jertfe în cazurile de conflicte armate și este vital interesată în pace, pentru asigurarea unui viitor pașnic și fericit.

România sprijină activ acțiunile de lansare a unei campanii mondiale de dezarmare sub auspiciile Organizației Națiunilor Unite.

15. În efortul istoric de oprire a cursei înarmărilor și de înfăptuire a dezarmării, **O RĂSPUNDERE ȘI UN ROL DEOSEBIT REVIN OAMENILOR DE ȘTIINȚĂ,** care cunosc cel mai bine capacitatea distructivă a armamentelor moderne și urmările catastrofale ale unui război atomic.

În condițiile actuale, nici un om de știință nu mai poate rămîne indiferent față de faptul că realizările științei, cele mai noi cuceriri ale tehnicii moderne sînt folosite pentru fabricarea de arme tot mai distrugătoare, că importante resurse materiale și un uriaș potențial științific sînt acaparate de politica înarmărilor. În aceste împrejurări România consideră că este necesar să se asigure condiții ca oamenii de știință să-și facă auzit glasul la O.N.U. și în alte organisme internaționale, să participe nemijlocit la dezbaterile tuturor problemelor care privesc dezarmarea și pacea.

16. Pornind de la necesitatea de a se face totul pentru asigurarea unui climat de încredere, pace și colaborare între națiuni, România consideră că o deosebită importanță ar avea **ÎNCETAREA PROPAGANDEI PENTRU ÎNARMARE ȘI RĂZBOI ȘI DESFĂȘURAREA UNOR ACȚIUNI LARGI DE EDUCARE A POPOARELOR ÎN SPIRITUL IDEALURILOR PĂCII, ÎMPOTRIVA RĂZBOIULUI ȘI ÎNARMĂRIILOR.** În acest sens România propune să se convină organizarea, sub egida Organizației Națiunilor Unite, a unei conferințe mondiale a mijloacelor de informare în masă — radio, televiziune, presă — care să dezbată și să stabilească măsuri corespunzătoare în această direcție.

17. În lumea de azi, dezarmarea, ca și alte probleme internaționale majore de interes vital pentru întreaga omenire trebuie soluționate într-un mod democratic, cu participarea activă a tuturor statelor. În acest context, ne pronunțăm în continuare pentru **CREȘTEREA ROLULUI ȘI RĂSPUNDERII ORGANIZAȚIEI NAȚIUNILOR UNITE ÎN ÎNĂPTUIREA DEZARMĂRII.**

Documentul final al primei sesiuni a Adunării Generale consacrată dezarmării a confirmat cu claritate că O.N.U. reprezintă cadrul larg democratic în care trebuie să se realizeze și să se aplice acordurile de dezarmare cu participarea tuturor statelor lumii. Situația actuală reclamă consolidarea și democratizarea în continuare a mecanismului de dezbateri și negocieri în domeniul dezarmării stabilit la prima sesiune specială.

România sprijină lărgirea componenței Comitetului pentru dezarmare de la Geneva și accesul altor state la lucrările acestuia, creșterea rolului Centrului O.N.U. pentru dezarmare și a Institutului de cercetări al O.N.U. privind dezarmarea, precum și alte măsuri de natură să contribuie la sporirea eficienței organismelor O.N.U. în domeniul dezarmării.

Congresul educației politice

și culturii socialiste

SPIRIT REVOLUȚIONAR ÎN ÎNTREAGA ACTIVITATE ECONOMICO-SOCIALĂ

DIALECTICA ideilor, a tezelor, a orientărilor teoretice cuprinse în Expunerea tovarășului Nicolae Ceaușescu la Plenara C.C. al P.C.R. din iunie conduce la o seamă de concluzii firești — și de nu mai puțină importanță — pentru practica muncii politice de masă, pentru complexa activitate educativă menită să ajute ca aceste idei să dobândească acea forță specială ce le este conferită prin însușirea lor de către masele largi populare.

Acestor idei de cea mai mare însemnătate pentru progresul multilateral material și spiritual al poporului nostru le este, de altfel, consacrat și actualul Congres al educației politice și culturii socialiste. Însăși instituirea acestui congres, din inițiativa secretarului general al partidului, congres consacrat dezbaterii aprofundate — în spiritul celei mai autentice democrații socialiste — a căilor și obiectivelor dezvoltării în continuare a învățămîntului și culturii noastre, perfecționării muncii de educație, de formare a omului nou, reflectă importanța deosebită pe care partidul nostru o acordă acestor probleme.

Din zilele plenarei și pînă acum, presa a publicat numeroase și foarte convingătoare expresii ale opiniei publice în legătură cu Expunerea secretarului general al partidului, cu evenimentul istoric marcat de plenară, iar semnatarii unor articole — ca și vorbitorii care au urcat la tribuna înaltului for al partidului — au excelat atît prin afirmarea unei atitudini unitare în fața excepționalului document cit și, mai cu seamă, prin punerea în evidență a tezelor sale fundamentale, ajutînd astfel la înțelegerea și adîncirea întregii bogății de idei care-i alcătuiesc substanța politică și ideologică.

Încercînd, deci, să evit repetarea a ceea ce alții au exprimat mai frumos și mai bine, mă voi referi, pe scurt, nu la sarcinile formulate ca atare în Expunere, ci la cîteva exigențe ce decurg pentru munca de transpunere în viață a acestor sarcini, pentru cei ce aparținem puternicului detașament de militanți, de propagandiști ai partidului.

Expunerea oferă un strălucit exemplu de cuprindere și pătrundere a realităților și problemelor etapei pe care țara noastră — îndeosebi economia națională — o parcurg în prezent. Sînt teze și idei desprinse, în mod firesc, organic, din analiza științifică și minuțioasă a situației reale dintr-un domeniu sau altul, din examinarea unor tendințe generate de fenomene economice interne sau de conjunctura internațională. Aici, nu numai profunzimea concluziilor are pentru propagandă și munca politico-educativă o deosebită importanță. Modul de a pune problemele nu este mai puțin semnificativ.

Tocmai acest mod exemplar de a investiga o problemă atît de complexă ca aceea a economiei naționale — pentru a reține numai acest domeniu — cere propagandei, muncii politico-educative o aderență mai puternică decît pînă acum la realități, un caracter mai explicit și mai aplicat la problemele ce se desprind într-un anume moment și într-un anumit loc. Adică, acel loc unde trăiesc și muncesc oamenii cărora le este destinat respectivul mesaj propagandistic.

Prezentînd, să spunem, exigențe ale noului mecanism economic, să nu ne mulțumim cu repetarea acelorasi fraze stereotipe, ci să intrăm mai adînc în felul cum este aplicat de către oamenii cărora ne adresăm, să disecăm aspectele ce apar cu mai multă

acuitate și, cu deosebire, cele legate de atitudinea oamenilor, nu în general, față de muncă sau proprietatea socialistă, ci față de problema în cauză.

Pentru a obține un rezultat superior, în orice unitate de producție sau colectiv nu va fi de prisos să cunoaștem și să supunem acțiunii politico-educative, starea eticii profesionale a lucrătorului, a specialistului. Este o dovadă de superficialitate, dacă nu chiar o eroare, să ne mulțumim a constata că starea educațională generală a unui colectiv este bună, că, în ceea ce privește convingerile fundamentale și sentimentele care îl reprezintă nu sînt probleme deosebite. Trebuie să coborîm puțin și la aspecte ce par minore, respectiv, la ceea ce s-ar putea numi comportamentul profesional, la modul cum fiecare lucrător sau specialist recepționează cerințele unui moment și cum înțelege să le răspundă.

Sau, vorbind despre necesitatea menținerii în continuare a unei rate înalte a acumulării, argumentăm — cum citeam într-un articol apărut zilele trecute — cu perspectivele ce se deschid... în viitor. Dar politica de investiții, știm bine, are un uriaș rol nu numai pentru dezvoltarea intensivă a economiei naționale ci și pentru asigurarea în prezent a unui tonus vital, a ritmului ridicat de creștere, de la un an la altul, a tuturor ramurilor economice și tuturor regiunilor țării. Această politică stă la baza mării realizări care este ocuparea completă a forței de muncă, eliminarea radicală a spectrului șomajului.

Apare, în lumina Expunerii tovarășului Nicolae Ceaușescu la plenara din iunie a Comitetului Central, necesitatea dezvoltării și consolidării culturii politice a cadrelor din economie, a unei preocupări mai sistematice în această direcție, dar, a unei preocupări individuale, angajînd mai profund energia și interesul specialiștilor, ale celor numiți în funcții de conducere și chiar ale activiștilor de partid care se ocupă de economie.

Sentimentul suficient este aici mai mult decît dăunător. A cunoaște cite ceva, a memora chiar paragrafe de lege sau numărul de ordine al unui act normativ nu înseamnă că și-ai format o cultură politică și economică suficient de solidă pentru a-ți putea sprijini pe osatura ei, judecata politică, pentru a înțelege rațiunile de ordin politic, economic sau social care au determinat elaborarea unei noi legi sau a unei noi hotărîri. Cert este, în această privință, că se pune prea puțin preț pe formarea obișnuinței de a studia individual, de a citi mai mult lucrări fundamentale, că mulți sînt aceia care nu trec dincolo de carnetul cu însemnări de pe la diversele și foarte numeroasele instruirii. Oricît de substanțiale și necesare ar fi aceste instruirii, ele nu pot acoperi orizontul de cultură pe care opera de făurire a unui om nou, cu o formație intelectuală și o conștiință demnă de societatea socialistă, o cere în primul rînd specialiștilor, tuturor celor chemați să organizeze și să conducă munca productivă a maselor, dezvoltarea generală a economiei naționale, a țării.

În această privință, magistrala Expunere a tovarășului Nicolae Ceaușescu la plenara din iunie apare ca un moment hotărîtor și în opera de formare și dezvoltare a conștiinței socialiste a oamenilor muncii; opera educativă în țara noastră, în etapa actuală, nu mai e de conceput decît pe temelia puternică și în lumina vie a ideilor și orientărilor acestui document de însemnătate istorică.

**Dezbaterea
documentelor
Plenarei lărgite
a C.C. al P.C.R.
din 1 — 2 iunie 1982**

ÎNȚĂRIREA ȘI MODERNIZAREA BAZEI TEHNICO-MATERIALE, DEZVOLTAREA EFICIENTĂ A ECONOMIEI

ANALIZA problemelor privind dezvoltarea și întărirea bazei tehnico-materiale impune abordarea și a altor probleme, asupra cărora ne vom opri în cele ce urmează.

Agricultura — prioritate hotăritoare

IN STRATEGIA generală a partidului de dezvoltare și modernizare a economiei românești, agricultura se situează în prezent între prioritățile de bază, alături de dezvoltarea bazei energetice și de materii prime. Așezarea agriculturii pe temelia proprietății socialiste, modernizarea bazei ei tehnico-materiale, ca urmare a făuririi și dezvoltării unor puternice ramuri industriale destinate acestui scop, au creat largi posibilități de progres, conducând la o ridicare importantă a randamentelor și la creșterea producției agricole de 3,5 ori în comparație cu 1950.

Cerințele actualei etape de dezvoltare a țării, precum și stadiul la care a ajuns economia noastră fac necesară și posibilă ridicarea pe o treaptă superioară a agriculturii românești, astfel încât aceasta, realizând producții mai înalte și stabile, în condiții de mai mare eficiență, să aducă o contribuție sporită la susținerea dinamismului economic și la satisfacerea nevoilor societății noastre. La Congresul al XII-lea secretarul general al partidului a subliniat că în anii actualului deceniu valoarea medie a producției agricole globale vegetale și animale trebuie să crească de cel puțin 1,6 ori. Întrucât posibilitățile de creștere extensivă sînt foarte limitate, calea principală a realizării acestui obiectiv o reprezintă ridicarea substanțială (dublarea) a randamentelor. Dacă avem în vedere și faptul că, deși s-au obținut progrese importante în acest domeniu, raportul între randamentele ce se obțin în România și țările dezvoltate este de 1:2, ele fiind sub posibilitățile și sub nevoile noastre, este evidentă prioritatea absolută pe care o are realizarea acestei sarcini. Ținînd seama de toate acestea, tovarășul Nicolae Ceaușescu a formulat teza cu privire la înfăptuirea unei noi și profunde revoluții agrare, ca orientare care definește, într-o formă concentrată, amploarea și caracterul transformărilor ce trebuie realizate în agricultură.

În concepția partidului nostru, noua revoluție agrară reprezintă un proces complex — tehnic, economic, social, organizatoric —, menit să asigure schimbări mari de ordin cantitativ și mai ales calitativ, în domeniul bazei tehnico-materiale, al asigurării, pregătirii și folosirii forței de muncă, în cercetarea științifică, în organizarea și conducerea producției, în conștiința celor ce lucrează în acest domeniu, în viața socială a satelor. Ca o expresie a acestei orientări, ritmul de creștere a producției agricole prevăzut pentru acest cincinal este mult mai apropiat de ritmurile prevăzute la produsul social și producția industrială, în comparație cu cincinalele anterioare (în planul pe 1982, creșterea planificată la producția agricolă, de 6—7,9%, devansează ritmul de creștere al industriei și pe cel al venitului național), iar nivelurile prevăzute pentru 1985 la principalele randamente situează România în apropierea sau la nivelul randamentelor realizate astăzi de multe țări dezvoltate și cu agricultură intensivă.

Direcțiile principale stabilite de partid, care concretizează și sarcinile majore pentru toate unitățile agricole, cuprind într-o determinare și corelare unitară: utilizarea deplină și rațională a fondului funciar, ridicarea nivelului tehnic și tehnologic al producției în toate sectoarele, prin încheierea procesului de mecanizare complexă a agriculturii; ridicarea fertilității terenurilor agricole prin dezvoltarea irigațiilor și chimizare; creșterea

ponderii zootehnicii; dezvoltarea cercetării științifice, introducerea operativă și generalizarea rapidă a realizărilor acestora în producția agricolă; ridicarea nivelului de pregătire a forței de muncă și asigurarea unei discipline riguroase a muncii în toate unitățile agricole; aplicarea și perfecționarea noului mecanism economic în unitățile socialiste din agricultură ș.a.

Noile măsuri și reglementări adoptate de partid în acest an — decretul privind contractările și achizițiile de produse agricole, vegetale și animale, programul privind autoconducerea și autoaprovizionarea teritorială, noua lege a retribuirii muncii în unitățile agricole cooperatiste, perfecționarea relațiilor dintre stațiunile de mecanizare și unitățile agricole — alături de măsurile anterioare privind suplimentarea investițiilor și accelerarea procesului de mecanizare a agriculturii, creează condiții favorabile pentru dezvoltarea mai accentuată a acestei ramuri, în concordanță cu cerințele actualei etape a construcției socialiste.

Accentuarea laturilor calitative

DEFININD orientările fundamentale în dezvoltarea economică, la Plenara lărgită a C.C. din 1—2 iunie a.c., tovarășul Nicolae Ceaușescu a subliniat că rolul hotăritor în dinamismul economiei noastre revine în această perioadă creșterii productivității muncii, sporirii continue a producției nete industriale și a producției agricole, valorificării maxime a produselor românești pe piața mondială. Prioritatea laturilor calitative este evidentă și, așa cum rezultă și din tabel, ea își găsește concretizarea în modificările pozitive care urmează să intervină în principalele corelații ale planului. Astfel, pe baza reducerii cheltuielilor materiale va trebui să se accentueze devansarea creșterii produsului social de către creșterea venitului național, iar în ceea ce privește raportul dintre creșterea investițiilor și creșterea produsului social și a venitului național, actualul cincinal va marca o schimbare calitativă față de cincinalul precedent.

Nu de puține ori necesitatea accentuării laturilor calitative și a creșterii contribuției factorilor intensivi este pusă în legătură numai sau în primul rînd cu evoluțiile care au loc pe piața internațională a resurselor de materii prime și energetice. În spiritul documentelor partidului nostru, trecerea de la creșterea economică extensivă la cea intensivă decurge, înainte de toate din esența opțiunii fundamentale a politicii P.C.R. în etapa actuală, potrivit căreia în procesul făuririi societății socialiste multilateral dezvoltate România trebuie să depășească starea de țară în curs de dezvoltare, intrînd în rîndul țărilor cu dezvoltare economică medie și apoi în cel al țărilor dezvoltate din punct de vedere economic. O economie socialistă dezvoltată și modernă nu este de conceput fără schimbarea substanțială a raportului dintre laturile cantitative și cele calitative — în favoarea acestora din urmă —, fără trecerea la un asemenea tip de reproducție lărgită care se bazează pe contribuția hotăritoare nu numai a creșterii productivității muncii ca atare, ci și a economisirii resurselor materiale, a folosirii mai eficiente a fondurilor de producție la realizarea sporului planificat al produsului social și a venitului național.

Fără îndoială că asupra creșterii economice, asupra raportului dintre factorii intensivi și cei extensivi ai acestui proces își pun amprenta — astăzi mai mult ca oricînd — și caracterul limitat al resurselor și criza energetică și în domeniul materiilor prime care se manifestă în prezent în economia mondială. Preocupările și căutările întreprinse în țările dezvoltate, prin efon-

Creșterea eficienței economice

	1976— 1980	1981— 1985
Coeficientul de devansare a ritmului de creștere a produsului social de către ritmul creșterii venitului național	1,03	1,16
Raportul dintre ritmul de creștere a producției de energie electrică și ritmul de creștere a produsului social	0,68	0,57
Raportul dintre ritmul creșterii investițiilor (calculat pe perioada de 5 ani) și ritmul creșterii venitului național	1,51	0,90
Coeficientul acumulării (%)	5,04	4,22

turi individuale și prin cooperare, în vederea economisirii resurselor materiale și mai ales a energiei, au devenit tot mai intense. Sînt edificatoare datele recente publicate pe plan internațional, după care, alături de reducerea aproape continuă și importantă a raportului dintre indicele consumului de țitei și indicele creșterii economice în țările dezvoltate (potrivit calculului Institutului de Economie Mondială pe ansamblul țărilor O.C.D.E., acest raport a trecut de la 1,000 în 1970 și 1,021 în 1971 la 0,963 în 1975 și la 0,880 în 1980), în următoarele două decenii consumul de energie pe unitatea de produs național brut urmează să se reducă cu 39% în Japonia, cu 33% în S.U.A. și cu 19% în țările Europei occidentale (vezi: *Conjunctura economiei mondiale, 1982*, pag. 61). În aceste condiții, chemările la „reindustrializare” sau la o „nouă revoluție industrială” despre care am amintit în prima parte a articolului implică nu numai temelia industrială a creșterii, ci și pledoaria pentru restructurarea, pe noi baze, a industriei și în general a creșterii economice. În condițiile actuale, după părerea noastră, nu par deloc hazardate afirmațiile că anii care urmează vor fi ani de cotitură în acest domeniu și că în competiția economică pe plan mondial angajarea hotărîită pe drumul restructurării industriei va avea o importanță tot așa de mare ca și trecerea, în primele decenii postbelice, pe drumul promovării revoluției tehnico-științifice.

Are o însemnătate principală faptul că în țara noastră orientarea spre accentuarea procesului de restructurare a industriei, în vederea valorificării superioare a resurselor de materii prime și a economisirii energiei a căpătat o valoare programatică, prin documentele Congresului al XII-lea al P.C.R., și determină corelațiile de bază ale cincinalului 1981—1985. Prin această orientare — care se bazează pe dezvoltarea prioritară a ramurilor și subramurilor de înaltă tehnicitate ale industriei — trebuie să se continue și să se ridice pe o treaptă superioară procesul de valorificare superioară a resurselor, remarcat deosebi în cele două cincinale ale deceniului trecut, cînd ritmul mediu anual de creștere a producției ramurilor prelucrătoare ale industriei (11,70%) a devansat sensibil ritmul de creștere din ramurile extractive (3,5%). Amploarea eforturilor și preocupărilor ce se impun întreprinse în această direcție este dată și de faptul că în țara noastră la o unitate de venit național se consumă încă o cantitate de energie de 2—3 ori mai mare în comparație cu țările dezvoltate economic, iar o serie de produse se realizează, de asemenea, cu consumuri mai mari de materii prime, mai ales de metal, în raport cu aceste țări.

De aceea, au fost luate măsuri de intensificare a procesului de prelucrare și valorificare superioară, adoptîndu-se, recent, de către Comitetul Politic Executiv al C.C. al P.C.R., niveluri orientative pe ramuri și pe ansamblul industriei prin care se urmărește realizarea unui grad superior de valorificare în comparație cu prevederile inițiale ale cincinalului. Astfel, pe ansamblul industriei, gradul de valorificare urmează să crească în 1985 față de 1980, cu 35%, calculat pe baza producției marfă, și cu 44%, calculat pe baza producției nete, față de 30,2% și respectiv 37,3% cît era stabilit inițial în planul cincinal. Sarcini mai mari revin întreprinderilor din construcțiile de mașini, chimiei și industriei ușoare, ca principale ramuri prelucrătoare.

O importanță deosebită pentru creșterea eficienței economice prezintă promovarea unor măsuri complexe ferme pentru gospodărirea rațională a materiilor prime și de reducere a consumurilor materiale, de economisire a combustibilului și energiei în toate sectoarele de activitate. În acest scop au fost elaborate de asemenea, niveluri orientative pe ministere, prevăzîndu-se reduceri mai accentuate față de prevederile planului cincinal 1981—1985. Realizarea acestor sarcini implică, pentru toate ministerele centralele și întreprinderile din economie, obligația ca împreună cu institutele de cercetări să analizeze fiecare produs, astfel încît să se stabilească tehnologiile necesare pentru a

se reducă cu cel puțin 20—25% consumurile pe întregul cincinal. Vor trebui extinse tehnologiile integrate care valorifică în mod complex și în trepte succesive resursele energetice disponibile. Trebuie pornit în permanență de la premisa, subliniată în repetate rânduri de secretarul general al partidului, că cea mai importantă sursă de energie o reprezintă economisirea acestora, iar recuperarea și refolosirea materialelor constituie astăzi o sursă de bază a acoperirii necesarului de materii prime. Efectele economice ale folosirii acestor căi sînt multiple și cu rezultate deosebite pe planul eficienței economice. Literatura internațională de specialitate arată că investiția specifică pentru economisirea resurselor energetice și de materii prime este de cîteva ori mai mică față de cea necesară pentru creșterea extracției de combustibil.

Înfăptuirea prevederilor Congresului al XII-lea al partidului în domeniul dezvoltării economico-sociale, inclusiv a celor de ordin calitativ, necesită eforturi material-financiare ridicate, dar mai ales eforturi de muncă și de inteligență, de creativitate. Chiar în aceste condiții sînt necesare mari eforturi de investiții. Ele sînt cerute atît de restructurarea producției pe subramuri, cît și de trecerea la noi tipuri de tehnică și tehnologii, de modernizarea și dezvoltarea bazei materiale a cercetării științifice. Congresul al XII-lea a hotărît ca în cincinalul 1981—1985 să se aloce pentru acumulare circa 30% din venitul național. Analizînd relațiile de interdependență dintre rata acumulării, posibilitățile de dezvoltare, dinamica venitului național și condițiile de viață ale populației, la Plenara lărgită din 1—2 iunie, tovarășul Nicolae Ceaușescu a subliniat: „**Trebuie să avem permanent în vedere și să fim pe deplin conștienți că numai asigurînd un nivel înalt al acumulării și al reproducției socialiste lărgite vom crea și condițiile necesare ridicării continue a bunăstării materiale și spirituale a poporului**”.

Opțiunea pentru o asemenea rată a acumulării se împletește cu preocuparea asiduă a partidului și statului de a realiza și creșterea continuă a eficienței economice a acumulării și în general a întregii activități economice. Este important de relevat că, potrivit calculului specialiștilor, majorarea cu un procent a eficienței economice a utilizării fondurilor fixe productive echivalează la nivelul acestui an cu un venit național suplimentat de circa 5 ori mai mare decît cel asigurat de un procent de acumulare. Iată de ce exigențele creșterii economice de tip intensiv impun o creștere mai accentuată a productivității muncii, o reducere mai pronunțată a cheltuielilor materiale și în general a costurilor de producție și creșterea rentabilității. Comparativ cu nivelul costurilor din 1981, planul cincinal prevede realizarea pînă în 1985 a unui volum de economii de 75 miliarde lei, iar prin măsurile stabilite în acest an se prevede obținerea a încă 20 miliarde.

Esențială în acest sens este și creșterea eficienței operațiilor de comerț exterior și cooperare economică internațională, ceea ce în mod hotărîtor este legat de ridicarea calității și parametrilor tehnico-economici ai produselor, de perfecționarea organizării muncii și de prospectarea științifică a pieței externe. În această privință, actualul plan cincinal este astfel conceput încît să marcheze o schimbare calitativă. Este important de relevat faptul că în anul trecut s-a obținut un sold activ al balanței comerciale, de circa 300 milioane dolari. La baza acestui rezultat se află, în primul rînd, factorii care au contribuit la reducerea importurilor, precum și folosirea mai judicioasă a resurselor valutare. Pentru viitor, alături de măsurile prin care să se asigure, în continuare, dimensionarea judicioasă a importurilor, o atenție deosebită urmează să fie acordată acțiunilor menite să asigure impulsionarea mai puternică a exporturilor și creșterea eficienței lor, între care: realizarea fondului de marfă prevăzută în contracte și ridicarea calității produselor; diversificarea formelor de comercializare și intensificarea prospectării pieței externe; dezvoltarea cooperării în producție și gospodărirea judicioasă a fondurilor valutare.

Ridicarea mai accentuată a eficienței economice este legată puternic de aplicarea și perfecționarea mecanismului economic, de îmbunătățirea calității deciziilor adoptate la nivelul unităților economice, de creșterea răspunderii cu care acționează toți oamenii muncii din economie. Creșterea contribuției acestora la înfăptuirea obiectivelor și sarcinilor privind dezvoltarea bazei tehnico-materiale, la sporirea eficienței, își găsesc concretizarea în sporirea sistematică a venitului național și, prin aceasta, în amplificarea posibilităților de satisfacere pe un plan superior a nevoilor materiale și spirituale ale poporului.

prof. dr. Gh. CREȚ

**Dezbaterea
documentelor
Plenarei lărgite
a C.C. al P.C.R.
din 1 — 2 iunie 1982**

Agricultura în cadrul obiectivului fundamental al etapei actuale —

realizarea unei noi calități a vieții și a muncii

— Pledoarie pentru o abordare dialectică
a proceselor economico-sociale din agricultură —

EXPUNEREA tovarășului Nicolae Ceaușescu la Plenara C.C. al P.C.R. din 1—2 iunie a.c., făcând o retrospectivă a marilor succese obținute în anii construcției socialiste, definind stadiul actual al societății noastre, înfățișând grandioasele perspective ce se deschid patriei noastre, constituie un document programatic, care marchează un nou și important moment în desfășurarea cu succes a construcției societății socialiste multilateral dezvoltate pe pământul României. Expunerea, abordând în mod științific, în spiritul materialismului dialectic și istoric, relațiile complexe dintre forțele, relațiile sociale și conștiința socială, constituie, totodată, un imbold pentru dezbaterea deschisă, eliberată de scheme prestabilite, de șabloane și automatisme, de reprezentări idilice, triumfaliste sau defetiste, a tuturor problemelor noi ale societății noastre.

Una din concluziile esențiale subliniată de secretarul general al partidului este „că nu există un sector mai important sau mai puțin important; fiecare își are locul și importanța sa în diviziunea muncii”, are o deosebită importanță teoretică și practică întreaga activitate economico-socială trebuind înțeleasă și abordată ca o unitate indestructibilă.

Această concepție revoluționară a secretarului general al partidului deschide noi perspective atât în plan teoretic cât și al soluționării practice a problemelor creșterii participării agriculturii la întreaga dezvoltare economico-socială a țării noastre în actuala etapă. Numai printr-o abordare a agriculturii ca o parte componentă esențială a problemelor globale, a noilor fenomene ce apar în acest sector vital al economiei naționale, se pot găsi soluțiile corespunzătoare etapei actuale.

Mult timp s-au înfruntat **concepțiile privind opțiunile industrie sau agricultură** în strategiile de dezvoltare economică, atât la noi cât și peste hotare și disputa nu este încheiată în unele cercuri economice privind țările în curs de dezvoltare care și-au cucerit recent independența. Pentru noi o asemenea dispută este depășită și așa cum sublinia tovarășul Nicolae Ceaușescu trebuie „să încetăm a mai discuta care sector este mai important sau mai puțin important”.

Pornind de la caracterul unitar al economiei, **locul și rolul agriculturii** trebuie examinat în cadrul mecanismelor de corelare dintre procesele microeconomice, sectoriale și macroeconomice, în concordanță cu cerințele de ansamblu ale reproducției socialiste lărgite. Privită în cadrul procesului reproducției, agricultura constituie numai **un loc particular, specific**, în care se creează valori de întrebuințare și venit național. Producția agricolă este din ce în ce mai puțin rezultatul numai al muncii depuse de producătorul agricol, la aceasta participând într-o măsură crescândă ramurile din amonte, care furnizează mijloacele de producție, sectoarele terțiare, precum și cercetarea științifică, învățământul etc.

Funcțiile principale ale agriculturii constau în **producerea de mijloace alimentare suficiente pentru satisfacerea cerințelor de consum științific fundamentate ale întregii populații, materii prime pentru industrie, precum și unele disponibilități pentru export**. Totodată, în agricultură trebuie să se creeze un venit național care să asigure un fond de consum obiectiv determinat, fondurile proprii de dezvoltare, precum și o participare sporită în fondul național de dezvoltare economică și socială.

Pentru realizarea acestor funcții este necesară o **corelare** a mijloacelor furnizate agriculturii cu nivelurile de

producție, precum și a prețurilor acestor mijloace și a influenței lor asupra costurilor de producție din agricultură. Trebuie asigurată permanent această corelare, pentru a se asigura echilibrul economic de ansamblu, ca una din condițiile principale pentru participarea agriculturii la maximizarea bunăstării sociale. Aceasta necesită îmbunătățirea metodologiei de comensurare a participării ramurilor din amonte, precum și a eforturilor proprii ale acestui sector al producției materiale. Totodată, este necesară comensurarea contribuției agriculturii la cheltuielile de consum alimentar al populației și la fondul național de dezvoltare economico-socială. Aceasta ar necesita abordarea agriculturii în cadrul sistemului sectorial al economiei agroalimentare. Pe această bază s-ar putea investiga și găsi soluții pentru reducerea pe diferite verigi a cheltuielilor totale pe care societatea noastră le face pentru asigurarea alimentației populației.

În concordanță cu fenomenele noi, apărute în economia națională și a influențelor pe care le are participarea economiei noastre naționale la diviziunea internațională a muncii, este necesar să fie reexaminată și unele concepte și orientări în dezvoltarea agriculturii. Avem în vedere mai ales **conceptele de intensificare, specializare și concentrare** a producției agricole.

Intensificarea, după cum se știe, este un proces obiectiv caracterizat prin creșterea cantității de muncă și a producției pe unitatea de suprafață și reducerea cheltuielilor de muncă socială pe unitatea de produs. Acest proces are loc în următoarele direcții ale progresului tehnico-științific contemporan: ridicarea capacității de producție a pământului, îndeosebi prin lucrări hidroameliorative, înlocuirea energiei animale și umane prin energie mecanică și electrică, aplicarea rezultatelor științelor biologice, mai ales ale geneticii și nutriției, pătrunderea multilaterală a chimiei, ridicarea nivelului de calificare a forței de muncă și perfecționarea sistemelor de conducere, organizare și gestiune economică a unităților agricole.

Aceste direcții ale progresului tehnico-științific vor sta în mod obiectiv în continuare la baza procesului de intensificare, fiind însă necesară o fundamentare a eficienței economice în variatele condiții de producție.

În anii '60 și la începutul anilor '70, un mare optimism și o mare speranță au stîrnit-o rezultatele spectaculoase ale agriculturii de tip industrial. Introducerea tehnologiilor de tip industrial a dus la o creștere a producției și la o reducere a costurilor.

Agricultura de tip industrial necesită, însă, mari consumuri de energie. Ea prezenta mari avantaje într-o etapă în care prețurile energiei, îndeosebi ale hidrocarburilor, erau mici. Odată cu creșterea vertiginoasă a prețurilor eficiența a început să scadă. În același timp, au fost neglijate sistemele gospodărești și cele tradiționale. Firește, nu se pune problema renunțării la tehnologiile moderne, ci a adaptării lor la condițiile de producție, la **perfecționarea sistemelor clasice și a celor tradiționale**, care sînt consumatoare mai mici de energie, metal, ciment etc. Criteriul principal trebuie să-l constituie **creșterea producției, pe**

D. DUMITRU

(Continuare în pag. 16)

Lărgirea bazei proprii de materii prime și energetice — orientare esențială în dezvoltarea economiei

Radu BĂLAN

prim-secretar al Comitetului județean
Hunedoara al P.C.R.

A SIGURAREA, într-o măsură cât mai mare, a necesarului de materii prime și energie din resurse interne reprezintă o cerință firească a progresului neîntrerupt al economiei noastre. Desigur, lărgirea bazei naționale de materii prime a reprezentat, dintotdeauna, un obiectiv central în strategia creșterii economice. Dar, în prezent, în condițiile perturbațiilor grave care au afectat și afectează în continuare piața mondială de materii prime și în raport cu importanțele obiective de creștere pe care și le propune economia românească în acest cincinal, această cerință dobândește un caracter imperativ. Rolul deosebit ce revine asigurării bazei de materii prime și energetice în susținerea progresului economico-social al țării a fost cu claritate evidențiat de secretarul general al partidului, tovarășul Nicolae Ceaușescu, în magistrala sa expunere la Plenara lărgită a C.C. al P.C.R. din 1 iunie a.c. Conturând principiile fundamentale și obiectivele strategice ale dezvoltării economico-sociale a României în acest cincinal și deceniu, secretarul general al partidului a apreciat că dezvoltarea mai puternică a bazei proprii energetice și de materii prime — alături de dezvoltarea mai puternică a agriculturii, de acțiunea științei și cercetării — constituie cerințe hotărâtoare pentru făurirea societății socialiste multilateral dezvoltate.

Dinamica potențialului de resurse

ÎN CONCEPȚIA partidului nostru, creșterea gradului de acoperire a cerințelor economiei de materii prime din resurse interne presupune dezvoltarea pe cale extensivă a bazei energetice și de materii prime prin identificarea și punerea în exploatare de noi zăcăminte; pe de altă parte se urmărește cu consecvență creșterea gradului de valorificare a materiilor prime atrase în producție și reducerea severă a consumurilor. Dar individualizarea celor două căi de creștere a bazei materiale și energetice nu trebuie să ne conducă la ideea că acțiunile circumscrise sferei extensive sînt incompatibile cu cele intensive. Dimpotrivă, luînd în calcul condițiile mai grele pe care le presupune exploatarea unor noi zăcăminte, conținutul relativ sărac de substanțe utile al acestora, investițiile costisitoare și consumurile ridicate de energie necesare pentru extragerea și prepararea substanțelor utile, apare cu toată claritatea necesitatea de a milita, și în acest domeniu, pentru afirmarea unei gândiri economice avansate, deopotrivă cu transpunerea în practică a unor măsuri apte să diminueze consumurile, să contribuie la creșterea eficienței.

Județul Hunedoara dispune de zone bogate în substanțe minerale utile, de cărbuni și resurse hidroenergetice. Tradiționalele bazine miniere din Munții Apuseni, Poiana Ruscăi, Valea Jiului care, în anii socialismului, au cunoscut o puternică dezvoltare, li s-au adăugat în ultima perioadă noi cîmpuri miniere în perimetrele cunoscute, precum și în alte zone puse în valoare mai recent. Atît din punctul de vedere al suprafețelor exploatare, cît și sub aspectul producțiilor realizate, județul Hunedoara se situează pe primul loc la o serie de materii prime, cum ar fi huila cocsificabilă și minereul de fier, deținînd totodată o pondere mare în producția de minereuri complexe, substanțe nemetalifere, materiale de construcții.

Ca urmare a alocării unor fonduri însemnate pentru amplificarea activității de cercetare geologică, pentru dezvoltarea ingineriei tehnologice în domeniul exploatării și preparării minereurilor, precum și pentru realizarea capacităților de extracție și înobilare a minereurilor, producția de materii prime și resurse energetice a sporit an de an. În prezent, județul Hunedoara asigură anual economiei naționale 7,7 milioane tone de huilă energetică și cocsificabilă, 1,4 milioane tone minereu de fier (marfă), importante cantități de concentrate de cupru, plumb, zinc, aur, argint, 2,8 milioane tone de calcare, dolomite și argile, 599 mii metri cubi de agregate minerale, de alte materiale. S-a dezvoltat puternic producția de energie electrică —

în ultimii ani cea obținută pe bază de cărbune — producție care se ridică în prezent la 7,4 miliarde kWh pe an, reprezentînd peste 12 la sută din producția națională.

Cercetarea geologică în acord cu cerințele și exigențele actuale

AVEM, așa cum o dovedesc datele menționate anterior, rezultate bune la nivelul județului în ce privește valorificarea rezervelor de substanțe utile existente pe teritoriul. Totuși, raportînd realizările la sarcinile ce ne stau în față, analizînd cu înaltă exigență comunistă munca noastră, vom identifica importante rezerve neexploatate — de această dată rezerve de creativitate, de inițiativă, de spirit gospodăresc. Creșterea în continuare a producției de cărbune, de substanțe minerale și de energie presupune angajarea plenară a fiecărui cetățean în punerea în valoare a măsurilor elaborate la nivel județean.

O atenție prioritară se acordă amplificării activității de prospectare geologică. Geologilor, tuturor celor care activează în domeniul prospecțiilor geologice, le revine o mare responsabilitate în ce privește desfășurarea eficientă, operativă, a întregului proces de punere în valoare și exploatare efectivă a resurselor existente. Această responsabilitate decurge din faptul că eficiența cu care se realizează extracția bogățiilor subsolului este în mare măsură condiționată de viteza și calitatea lucrărilor geologice. Identificarea și localizarea cît mai precisă a zăcămintelor, predeterminarea caracteristicilor acestora reprezentînd parametrii de bază în evaluarea costurilor și efectelor investițiilor, elemente centrale în elaborarea unei gândiri cît mai judicioase cu privire la modul de organizare al vittoarelor exploatării. Tocmai de aceea apreciem că se impune concentrarea forțelor de cercetare în zone favorabile, extinderea utilizării metodelor de investigație geologică moderne, de înalt randament, o mai bună organizare a activității, în scopul scurtării ciclului cercetare geologică — punere în exploatare și al creșterii volumului de rezerve valorificate. În concordanță cu acest obiectiv, la nivelul organizației județene de partid există o preocupare constantă pe linia intensificării și îmbunătățirii continue a prospectării și exploatării geologice.

Pe baza activității desfășurate pînă în prezent au fost puse în valoare, aflîndu-se în stadii avansate de deschidere, noi capacități de producție pentru huilă cocsificabilă și energetică în Valea Jiului (Cîmpu lui Neag, Lupeni-sud, Petrila-est, Lonea). Totodată, la zăcămintele aflate în exploatare aici (minele Uricani, Bărbăteni, Livezeni, Dilja) se detaliază cunoașterea structurii stratelor, prin lucrări miniere și foraje de suprafață și în subteran, pentru ca proiectarea și execuția noilor capacități să se bazeze pe date cît mai certe. Este de menționat, totodată, că în celelalte bazine miniere din județ sînt puse în exploatare importante rezerve de minereuri cuprifere sărace (la Valea Morii-Brad), de minereuri complexe (la Boița-Hațeg, Deva-Muncel), ca și noi perimetre la Teliuc și Ghelari. Pînă la sfîrșitul actualului cincinal se prevede să intre în circuitul economic și alte obiective, cum sînt cele de la Vadu Dobrii, Coranda-Hondol, Ciungani-Căzănești și altele.

Trebuie subliniat că rezultatele bune obținute în producția minieră au evidențiat necesitatea realizării unei colaborări strînse și cu caracter permanent a specialiștilor din unitățile miniere cu cei care activează în întreprinderea de prospecțiuni și explorări geologice Hunedoara-Deva, cu cadre aparținînd institutelor de cercetări și proiectări miniere din Deva și Petroșani, ca și cu cei de la Institutul de mine din Petroșani. Numai prin acest efort comun, bine corelat în toate fazele, începînd cu prospectarea zăcămintelor și pînă la exploatarea lor efectivă, se poate asigura creșterea substanțială, sub raport cantitativ și calitativ, a producției de materii prime miniere.

Se cuvine menționat că în fața cercetării geologice se și problema lărgirii în continuare a preocupărilor pentru

nera în valoare a unor substanțe minerale utile a căror exploatare era considerată, pînă nu de mult, ca nerentabilă; este vorba de do.omită, calcit, travertin, bentonită, cuarț, alte substanțe folosite ca materiale de construcții și a căror importanță crește substanțial pe fondul actualelor restricții energetice și de materii prime, în condițiile în care partidul și statul nostru pun un accent deosebit pe valorificarea tuturor resurselor locale. Pe teritoriul județului Hunedoara se află în curs de exploatare zăcăminte de asemenea substanțe. Totodată, au fost puse în evidență și se exploatează parțial resurse de ape minerale la Bohoț, Băciia, Chimindia, Rapolt, Hărău, de ape termale la Geoagiu, Vața, Călan.

Totuși, în raport cu potențialul geologic considerabil al județului nostru, prospectarea geologică se cere a fi dezvoltată și intensificată în viitor. Există zone favorabile, dar încă insuficient cunoscute, în special în Munții Apuseni și Poiana Ruscăi. Există încă o serie de imprecizii în ce privește conturarea, calitativă și cantitativă, a unor zăcăminte. La acestea se adaugă persistența unor neajunsuri în activitatea de pe șantierul geologic — nu peste tot se realizează vitezele prevăzute de foraj și de săpare a sondelor, corespunzător dotării tehnice existente, precum și prelevarea și cercetarea probelor; în unele cazuri elaborarea de către institutele de specialitate a tehnologiilor adecvate fiecărui gen de zăcămint de substanță utilă se face cu întârziere, ceea ce duce la nerespectarea termenelor stabilite pentru punerea în exploatare a unor zăcăminte, la diminuarea eficienței cu care sînt ele valorificate.

Atenția deosebită pe care trebuie să o acordăm, în cadrul județului nostru, amplificării și îmbunătățirii activității de prospectare geologică este și mai pregnant evidențiată dacă ținem seama că pe baza noilor zăcăminte de combustibil ce vor fi puse în exploatare sînt prevăzute sporuri la producția de energie electrică — așa cum rezultă și din programul energetic național aprobat la Plenara C.C. al P.C.R. din 31 martie a.c. Astfel, se prevede realizarea unor capacități suplimentare de producție pentru cărbune cocsificabil în Valea Jiului. De asemenea, a fost trasată sarcina sporirii producției de cărbune pentru cocs, cît și de cărbune energetic. În acord cu aceste sarcini, au fost examinate posibilitățile de creștere a producției în următorii patru-cinci ani, prin deschiderea și punerea în exploatare a încă două mine pentru huiă cocsificabilă în perimetrul vestic al Văii Jiului. Prin punerea în exploatare a celor două importante capacități miniere se va putea realiza, la nivelul anului 1986, o producție suplimentară de 2 050 000 tone de cărbune, destinată obținerii de cocs metalurgic.

Eficiență ridicată în exploatarea zăcămintelor

ÎN LUMINA obiectivelor stabilite de Congresul al XII-lea al partidului, a orientărilor stabilite de tovarășul Nicolae Ceaușescu cu prilejul plenarelor și consfătuirilor de lucru de la C.C. al P.C.R., Comitetul județean de partid Hunedoara se preocupă intens de creșterea capacităților de exploatare la minele de cărbuni din Valea Jiului, la celelalte întreprinderi miniere din județ, la uzinele de preparare, precum și de acțiunile privind deschiderea de noi cîmpuri și zone miniere. În același timp însă, o atenție susținută se acordă realizării unor niveluri înalte de eficiență în exploatarea zăcămintelor. În această direcție se acționează pentru perfecționarea proceselor de extracție din subteran, prin introducerea unor tehnologii și metode de exploatare de mare productivitate, prin mecanizarea pe scară largă a lucrărilor miniere și îmbunătățirea organizării producției și a muncii.

Prin mecanizarea lucrărilor se are în vedere nu numai ridicarea productivității muncii în abataje și la săparea galeriilor, dar și reducerea eforturilor fizice ale minerilor. Bunăoară, se poate menționa că în prezent în minele Văii Jiului se extrage prin mijloace mecanizate de susținere și tăiere 28,5 la sută din întreaga producție de cărbune, lucrările de deschidere și pregătire se execută în proporție de 32,3 la sută cu combine de înaintare, iar încărcarea mecanică se realizează în proporție de 62 la sută. În multe întreprinderi miniere, cum sînt cele din Lupeni, Paroșeni, Uricani, Bărbăteni, ca urmare a folosirii cu eficiență sporită a complexelor mecanizate de susținere și tăiere, a organizării fluxurilor de transport, se realizează în mod curent randamente de 12—14 tone pe post, ajungîndu-se chiar la 22 de tone. Aceasta demonstrează că, în condițiile în care minerii își însușesc cunoștințele necesare pentru buna stăpînire a tehnicii moderne din dotare și a tehnologiilor de lucru, se pot asigura creșteri importante ale producției. Sporuri substanțiale ale producției, prin promovarea noului, a tehnologiilor moderne, se obțin și în extracția minereurilor, în care s-au dezvoltat capacitățile existente, s-au pus în funcțiune noi perimetre de resurse minerale.

O problemă complexă în ceea ce privește extracția minereu-

rilor feroase și neferoase o constituie tendința de scădere a conținutului de substanțe utile. Sigur, aceasta nu este o situație întilnită numai în țara noastră. Ea se vedește pe plan mondial ca urmare a faptului că, în general, zăcămintele cu un conținut ridicat în substanțe utile — deci a căror valorificare este cea mai avantajoasă atît din punct de vedere economic, cît și sub raportul efortului fizic și de dotare tehnică — au fost exploatare cele dintîi, unele dintre ele găsindu-se astăzi în faze avansate de epuizare. Dar nevoia de a se asigura cantități tot mai mari de materii prime pentru economia națională impune sporirea volumului de minereuri extrase și supuse preparării și din perimetrele cu minereuri sărace în componenți utili, deopotrivă cu perfecționarea metodelor de îmbogățire și creștere a indicilor de recuperare a acestora din zăcăminte, acestea din urmă reprezentînd obiective de stringență actualitate, care trebuie să se situeze prioritar în atenția cercetării științifice.

În consens cu obiectivele majore ale actualei etape de dezvoltare, preocupările pe linia valorificării superioare a materiilor prime și resurselor energetice nu pot să excludă latura calitativă a producției, adică necesitatea obținerii unor cantități de cărbune și minereu cît mai mari cu un consum cît mai redus de energie, de resurse umane. Se impune, deci, ca unitățile de exploatare să promoveze larg metodele cele mai adecvate diferitelor condiții geologico-miniere — tăierea selectivă a substanțelor miniere utile din zăcămint, separarea, chiar pe locurile de muncă și pe fluxurile de transport, a sterilului din masa minieră; perfecționarea tehnologiilor de creștere a conținutului în substanțe utile în procesul preparării minereurilor etc. Pentru asigurarea unei eficiențe ridicate în aceste condiții, urmează să se promoveze larg exploatarea în carieră a unor zăcăminte, cum sînt cele de la Coranda-Hondol, Ciungani-Căzănești, Valea Morii-Brad și din alte zone.

Un alt aspect cu largi implicații este acela al exploatării raționale a resurselor de substanțe minerale utile în vederea evitării sărăcirii, epuizării premature a potențialului geologic de care dispunem. Accentuăm acest aspect deoarece în practică se pot întîlni cazuri în care, ca urmare a exploatării preferențiale a zonelor mai bogate în zăcămint (evident în detrimentul perimetrelor cu conținuturi mai sărace), sau a neglijării rezervelor de la extremitățile zăcămintelor (acolo unde sînt și condiții mai grele de exploatare), rămîn în subsol cantități importante de minereuri, ceea ce conduce, în ansamblu, la o reducere a volumului de resurse. Pentru evitarea unor asemenea tendințe, Comitetul județean de partid a stabilit efectuarea unui control permanent asupra modului în care se întocmesc și se realizează programele trimestriale și anuale de producție, urmărindu-se în mod expres să nu fie scoase din bilanțul rezervelor zone cu caracteristici geologico-miniere mai dificile, ca și respectarea riguroasă a tehnologiilor de lucru. Aceasta ne obligă să acordăm cea mai mare atenție adoptării unor concepții de exploatare și metode care să înlăture posibilitățile de imobilizare sau de degradare a rezervelor. Totodată, în scopul protejării abatajelor și straturilor de cărbune cu tendințe de autoaprindere este necesar să se folosească pe scară extinsă acele metode și procedee care și-au dovedit deja eficiența, cum ar fi înămolirea preventivă cu cenușă de termocentrală și izolarea zonelor exploatare cu ajutorul construcțiilor miniere etanșate cu substanțe sintetice.

Deși, în general, s-au obținut o serie de rezultate bune în activitatea de exploatare a resurselor miniere în județul nostru, nu pot fi trecute cu vederea unele greutăți și neajunsuri care mai persistă. Avem în vedere, între altele, funcționarea în anumite cazuri sub indicele stabilit a complexelor mecanizate și de abataj și a mașinilor de încărcat de la unele mine de cărbuni. De asemenea, în unele colective de muncă se manifestă încă rutină, rezistență față de nou, se înregistrează uneori abateri de la disciplina tehnologică și a muncii, nu se utilizează rațional dotarea tehnică. Existența unor probleme de rezolvat se remarcă și în sectorul extracției minereurilor. Ele se referă, de asemenea, la folosirea nejudicioasă a unor mașini și utilaje specifice acestui domeniu, la deficiențe în organizarea producției, de disciplină a muncii.

Toate aspectele menționate se află în centrul atenției Biroului Comitetului județean de partid. Pentru soluționarea problemelor cu care ne confruntăm în domeniul dezvoltării bazei proprii de materii prime și de resurse energetice, pentru îmbunătățirea activității în acest sector de mare importanță pentru economia națională, a fost inițiată o serie de analize în unitățile de producție minieră, cu participarea largă a oamenilor muncii, în cadrul cărora au fost evidențiate neajunsurile manifestate, au fost stabilite căile și măsurile pentru înlăturarea lor, pentru perfecționarea sub toate aspectele a activității. La îndeplinirea programelor de acțiune stabilite în urma acestor analize, activul de partid județean este angrenat nemijlocit, cu hotărîrea fermă de a materializa exemplar programul partidului de dezvoltare energetică a țării, de creștere a economiei românești, de sporire a bunăstării generale a întregului popor.

AUTOGESTIUNEA ÎN ÎNTREPRINDERI: RĂSPUNDERI, ACȚIUNI, REZULTATE

Întărirea disciplinei financiar-valutare în activitatea de comerț exterior

UN ROL DE FRUNTE în echilibrarea balanței de plăți externe și în formarea excedentelor valutare revine întreprinderilor specializate de comerț exterior. Întreaga lor activitate trebuie să se desfășoare fără nici o abatere de la disciplina financiar-valutară instituită prin noul mecanism economico-financiar, de la normele legale în vigoare. Prin specificul lor de muncă, întreprinderile de comerț exterior se află nemijlocit în centrul problemelor relațiilor noastre comerciale și de cooperare economică internațională și, ca atare, disfuncțiile în mecanismul contractual și de derulare afectează direct eficiența acestor relații, influența lor asupra ansamblului economiei naționale.

Sprijin și control activ din partea întreprinderilor de comerț exterior

ÎN CONFORMITATE cu prevederile planului național unic de dezvoltare economico-socială, întreprinderile de comerț exterior au obligația de a asigura vânzarea mărfurilor românești pe piețele externe, aprovizionarea economiei naționale cu mărfurile necesare din import și realizarea acțiunilor de cooperare economică internațională, în condiții de eficiență economică sporită. Aceste sarcini, prevăzute în legea de comerț exterior, nu pot fi realizate fără o activitate sistematică de prospectare a piețelor externe, fără efectuarea de analize competente a situației conjuncturale pe piețele de mărfuri și monetare, fără o cunoaștere atentă a partenerilor de afaceri, a normelor de drept internațional și normelor juridice specifice din celelalte țări, a modalităților de tranzacționare comerciale și bancare a operațiunilor de livrări și cumpărări de mărfuri etc. De aici rezultă necesitatea ca întregul personal muncitor din întreprinderile de comerț exterior, mai ales cel operativ, să aibă un înalt nivel de pregătire profesională, pentru menținerea căruia să facă eforturi neîntrerupte. În același timp, pentru a preveni apariția unor fenomene negative legate de calitatea mărfurilor livrate de producători, întâzieri în livrare etc., care ar putea conduce la reducerea încasărilor în valută, întreprinderilor de comerț exterior le revine obligația, potrivit legii, să exercite un control permanent în unitățile producătoare asupra punerii în producție, executării în termen și de bună calitate a mărfurilor de export și să ia, împreună cu unitățile producătoare, măsuri pentru realizarea în condiții optime a contractelor de export. Numai printr-o exigență superioară la recepționarea de la producător a mărfurilor destinate exporturilor, întreprinderile de comerț

exterior pot avea garanția unei comercializări eficiente pe piața externă a mărfurilor respective. Transpunerea în practică a acestei obligații legale întârzie însă în unele I.C.E.-uri. O grijă deosebită trebuie să manifeste întreprinderile de comerț exterior pentru **derularea livrărilor potrivit condițiilor din contract**, acreditiv, scrisoare de garanție fără întârzieri, solicitare de prelungiri, renegocieri cu suportarea de speze bancare suplimentare. De asemenea, nu poate fi justificată în nici un fel întârzierea întocmirii documentelor de plată, care, în cel mai bun caz, are ca efect întârzierea efectuării încasărilor de valută, convenite statului. Disciplina financiar-valutară incumbă întreprinderilor de comerț exterior nu numai sarcina de a efectua exporturi în condiții avantajoase pentru țara noastră, ci și aceea de încasare cât se poate de rapidă a drepturilor în valută, condiție necesară pentru a putea achita operativ, fără întârzieri legate de speze suplimentare, obligațiile noastre de plată în străinătate (importuri, rate de împrumuturi, dobânzi la credite etc.).

Întreprinderile de comerț exterior au largi posibilități de a contribui la echilibrarea balanței de plăți externe a țării și crearea de excedente valutare pe calea realizării de operațiuni comerciale pentru obținerea de aport valutar. Prin introducerea noului mecanism economico-financiar, întreprinderilor de comerț exterior li s-a acordat dreptul de a efectua astfel de operațiuni cu orice fel de mărfuri și valori străine. Aceste operațiuni prezintă o serie de avantaje, în primul rând acela că, în anumite cazuri, se pot obține beneficii însemnate în valută fără eforturi de producție și livrare din partea economiei naționale. Desigur că realizarea unor astfel de operațiuni presupune multă flexibilitate în acțiuni, profesionalism, inițiativă, o bună informare, cadrul necesar fiind asigurat prin lege compartimentelor de negociere, dar numai parțial transpus în practică, astfel că un mare număr de întreprinderi nu își îndeplinesc sarcinile anuale, tratate de Ministerul Comerțului Exterior și Cooperării Economice Internaționale, realizând un volum modest de astfel de operațiuni. Ca urmare, se impune ca întreprinderile de comerț exterior să se organizeze mai hotărât pentru extinderea și diversificarea operațiunilor comerciale de aport valutar.

Sistemul financiar-bancar angajat în creșterea eficienței comerțului exterior

SARCINI deosebite pe linia întăririi disciplinei financiar-valutare revin unităților bancare, în primul rând Băncii Române de Comerț Exterior, care supraveghează executarea balanței de plăți externe, iar alături de Ministerul

Finanțelor, Ministerul Comerțului Exterior și Cooperării Economice Internaționale, Comitetul de Stat al Planificării, răspunde de realizarea ei. Trecerea de la operațiuni de urmărire și evidență la operațiuni mai complexe, de optimizare a operațiunilor de acordare și primire de credite externe, de optimizare a plasamentului disponibilului în cont etc. poate să conducă la operațiuni de aport valutar importante ale băncilor în colaborare cu I.C.E.-urile. Prin Banca Română de Comerț Exterior se derulează operațiunile de decontare la intern a mărfurilor exportate sau provenite din import, ea având obligația să controleze și să asigure încadrarea în cursurile de revenire planificate.

Pentru a sprijini respectarea neabătută și întărirea continuă a disciplinei financiar-valutare în activitatea de comerț exterior, Ministerul Finanțelor împreună cu Ministerul Comerțului Exterior au datoria să asigure un control permanent și sistematic asupra întregii activități de producție și comercializare pe piețele străine, să acorde sprijinul și îndrumarea lor permanentă întreprinderilor producătoare la export și beneficiare de importuri, întreprinderilor de comerț exterior pentru îndeplinirea integrală a planului de comerț exterior în condițiile transunerii în viață a principiilor noului mecanism economico-financiar. Preocuparea de bază a organelor de sinteză, a celorlalte organe tutelare, a băncilor trebuie să fie îndreptată spre realizarea indicatorilor de eficiență, înfăptuirea echilibrului valutar statuat de noul mecanism economico-financiar, asigurarea echilibrului balanței de plăți, crearea resurselor valutare suplimentare, respectarea legalității socialiste.

Pe linia consolidării noului mecanism economico-financiar în activitatea de comerț exterior, apare necesar ca Ministerul Finanțelor, în colaborare cu Ministerul Comerțului Exterior, alte organe de sinteză, băncile, ministerele cu sarcini de comerț exterior, cu consultarea întreprinderilor producătoare și a întreprinderilor de comerț exterior, să continue activitatea de îmbunătățire a actelor normative în vigoare, corespunzător experienței practice obținute după intrarea în vigoare a noii legi a comerțului exterior, și mai cu seamă a normelor metodologice de aplicare a acestei legi. Astfel, practica a arătat că mecanismul actual de decontare la intern este deosebit de complicat, necesitând un volum mare de lucrări financiar-contabile și bancare, care nu se justifică prin efectul rezultat. De aceea, după părerea noastră, ar fi necesare unele măsuri pe linia simplificării lui, în spiritul general al noului mecanism economico-financiar, măsuri care s-ar putea concretiza în reducerea numărului grupelor de mărfuri la care se stabilesc prin plan cursuri de revenire, precum și determinarea acestora pe baze mai reale.

Notă: Partea I a articolului a apărut în Revista economică nr. 24/1982

Aplicarea neabătută și consolidarea în continuare a mecanismului economico-financiar, a principiilor autoconducerii muncitorești și autogestunii economico-financiare în activitatea de comerț exterior pune în fața tuturor colectivelor de oameni ai muncii, a organelor de conducere colectivă din toate unitățile economice cu activitate de producție sau de import-export, din ministere și bănci sarcina de a respecta — în fiecare operațiune și tranzacție — disciplina financiar-valutară, principi-

ile și cerințele noului mecanism economic. Orice abatere sau încălcare a disciplinei financiar-valutare se repercutază negativ, uneori deosebit de grav, nu numai asupra acțiunilor de comerț exterior, ci chiar asupra dezvoltării economico-sociale de ansamblu a țării, asupra posibilităților de ridicare a nivelului de trai material și cultural al popoului.

C. ROMAN
Ministerul Finanțelor

OPINII

Aprovizionarea tehnico-materială — un mecanism susceptibil de perfecționare

REALIZAREA integrală a prevederilor de plan face necesară desfășurarea ritmică și eficientă a activității de asigurare a bazei de materii prime și materiale necesare producției, în cadrul căreia un rol de primă mărime îl joacă aprovizionarea cu metal. În acest sens, în ultimii ani, au fost luate o serie de măsuri de perfecționare a organizării desfacerii metalului în economie, care au condus la unele îmbunătățiri în aprovizionarea beneficiarilor, ajungându-se astfel la sistemul actual de specificare, programare, repartizare, contractare și livrare care se desfășoară conform schemei nr. 1.

Cu toate măsurile luate, sistemul actual de planificare și derularea a circulației metalului nu corespunde, după părerea noastră, în totalitate noilor exigențe ale întăririi autogestunii întreprinderilor și ale teritorializării aprovizionării. În acest sens, aspecte deosebit de actuale ale perfecționării și creșterii eficienței circulației metalului în economie au fost analizate în mod complex în „Revista economică” (nr. 14/1982), în cadrul interviului acordat de tovarășul Costache Troțuș, adjunct al ministrului industriei metalurgice, directorul general al Centralei industriale siderurgice Galați, cu care prilej au fost avansate o serie de soluții de larg interes care merită să stea mai mult în atenția specialiștilor. La noile cerințe trebuie adăugat și faptul că au apărut modificări substanțiale atât în structura producției, cât și

a consumului: producția de laminate s-a dublat în ultimii 7—8 ani, ceea ce impune realizarea unei productivități ridicate pe capacitățile existente, realizarea unor loturi mari de laminare și livrarea imediată a acestora în vederea deblocării spațiilor de producție și depozitare. Totodată, dezvoltarea industriei în fiecare județ, precum și diversificarea sortimentelor construcției de mașini au condus la creșterea numărului producătorilor (M.I.C.M. și alte ministere realizează peste 1,2 milioane tone

metal), a producției și a consumului de metal, a numărului de consumatori și la extinderea gamei sortotipodimensiunilor solicitate. În acest context, apreciem că actualul sistem de desfășurare a metalului în economie prezentat în schema nr. 1 creează unele probleme în aprovizionarea ritmică a unităților consumatoare, precum și în valorificarea și gospodărirea resurselor, datorită:

— existenței unor paralelisme în derularea metalului prin mai multe rețele de baze (ale M.I.M., M.A.I.A., M.A.C.F.), cu cheltuieli suplimentare ca urmare a transporturilor și manipularilor repetate;

— lipsei unui sistem informațional unitar privind derularea și mișcarea stocurilor pe economie;

— posibilităților reduse de verificare a încadrării beneficiarilor în cotele alocate, generate de faptul că specificarea metalului se efectuează prin două canale diferite (prin forul tutelar pentru cantitățile vagonabile și prin bazele județene pentru cele nevagonabile);

— mobilizării în prea mică măsură a stocurilor disponibile (fără mișcare) existente în diferite unități, atât la producători cât și la consumatori;

— posibilităților insuficiente de a accorda priorități în livrarea metalului destinat fabricației de utilaje tehnologice sau altor produse pentru export;

— existenței unui volum mare de muncă de evidență și de urmărire, deoarece nu se folosește în suficientă măsură tehnica de calcul electronic.

LA ÎNLĂTURAREA neajunsurilor semnalate în derularea și gospodărirea metalului în economie, apreciem că ar putea contribui:

1 crearea unui organism aflat în subordinea Ministerului Aprovizionării, care să preia atribuțiile de coordonare de balanțe, precum și derularea efectivă a metalului în economie, prin rețeaua proprie de baze. Aceasta ar permite, după opinia noastră, ca Ministerul Metalurgiei să se poată preocupa în mai mare măsură de activitățile de producție, investiții, introducerea tehnicii noi, de reducerea normelor de consum, de creșterea coeficientului de scoatere a metalului și de îmbunătățirea calității.

2 teritorializarea aprovizionării și simplificarea fluxului de relații și operații precontractuale în domeniul derulării metalului. Aplicarea acestui sistem are în vedere reducerea volumului de muncă în aprovizionare și evidență la unitățile consumatoare de metal, simplificarea relațiilor precontractuale și creșterea operativității în activitatea de aprovizionare, urmînd ca specificarea, repartizarea, contractarea și livrarea metalului să se desfășoare conform schemei nr. 2. Din această schemă rezultă că defalcarea cotelor se face ca și pînă în prezent; unitățile consumatoare vor întocmi însă numai o singură specificație pe sortotipodimensiuni, pe care o vor transmite la bazele județene unde se stabilesc sortimentele ce pot fi asigurate din stocurile existente în județ. Pentru celelalte sortimente, încadrate în nivelul cotelor, specificațiile vor fi centralizate și prezentate coordonatorului de balanță. Acesta, împreună cu M.I.M., va stabili sortimentele ce se asigură din stocurile existente în țară, cele din import, pre-

Schema nr. 1
SCHEMA ACTUALĂ DE ACTIVITĂȚI PRIVIND DERULAREA METALULUI ÎN ECONOMIE

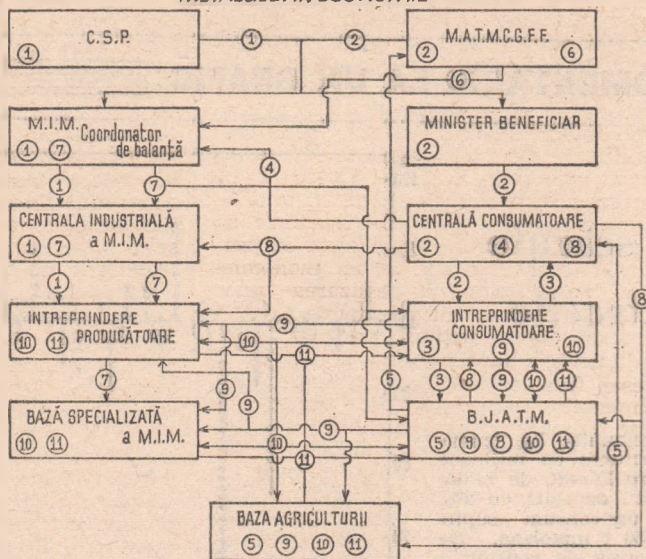

LEGENDA ACTIVITĂȚILOR DESFĂȘURATE:

- 1 — transmiterea sarcinilor de plan prevăzute ca resurse în balanțele materiale
- 2 — transmiterea și desfășurarea cotelor de materiale conform destinațiilor din balanțele pe titularii de plan
- 3 — întocmirea și prezentarea specificațiilor pe sortotipodimensiuni în cadrul cotelor alocate
- 4 — centralizarea și transmiterea specificațiilor pentru cantitățile vagonabile
- 5 — centralizarea specificațiilor pe județ pentru cantități nevagonabile și transmiterea acestora la M.A.T.M.C.G.F.F.
- 6 — centralizarea specificațiilor pe economie a cantităților vagonabile și transmiterea la M.I.M.-D.G.A.D.
- 7 — întocmirea programelor de fabricație și transmitere a sarcinilor de producție pe sortotipodimensiuni întreprinderilor producătoare, respectiv a repartițiilor pentru cantitățile nevagonabile la B.J.A.T.M., iar pentru cantitățile vagonabile la întreprinderea beneficiară
- 8 — desfășurarea repartițiilor și transmiterea acestora la beneficiari, respectiv la baze
- 9 — comandarea
- 10 — emiterea protectelor de contract și perfectarea contractării
- 11 — livrări

Schema nr. 2
SCHEMA PROPUȘĂ DE ACTIVITĂȚI PRIVIND DERULAREA METALULUI ÎN ECONOMIE

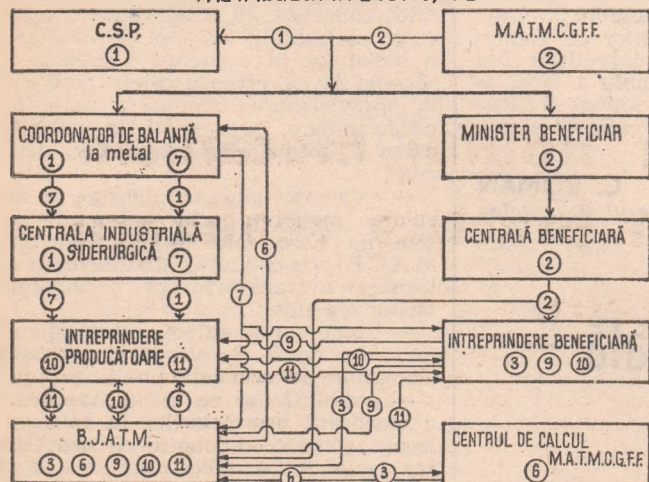

- LEGENDA ACTIVITĂȚILOR DESFĂȘURATE :
- 1 - transmiterea sarcinilor de plan prevăzute ca resurse în bilanțele materiale
 - 2 - transmiterea și desfășurarea cotelor de materiale conform destinațiilor din bilanțe pe titularii de plan
 - 3 - întocmirea și prezentarea specificațiilor pe sortotipodimensiuni în cadrul cotelor alocate
 - 6 - centralizarea specificațiilor pe județe, separat pentru cantitățile vagonabile și nevagonabile și transmiterea acestora la baze care le trimit la coordonatorul de balanță
 - 7 - întocmirea programelor de fabricație și transmiterea sarcinilor de producție pe sortotipodimensiuni întreprinderilor producătoare, respectiv a repartițiilor pentru cantitățile nevagonabile la B.J.A.T.M. iar pentru cantitățile vagonabile la întreprinderea beneficiară
 - 9 - comandarea
 - 10 - emiterea proiectelor de contract și perfectarea contractării
 - 11 - livrări

NOTA :
În situația propusă față de cea existentă au fost eliminate operațiile 4, 5 și 8 din schema nr. 1; de asemenea, activitățile numerotate cu 3, 4, 5, 6, 7, 8, 9, 10 și 11 nu se mai derulează - ca în prezent - prin încă două unități (respectiv baza M.I.M. și Baza specializată a Ministerului Agriculturii)

cum și cele ce se vor realiza în țară pe baza cărora se vor definitiva programele de laminare și se vor emite repartițiile.

Bazele județene, împreună cu furnizorii, vor stabili cantitățile care se vor livra direct la beneficiari și cele care se vor derula prin baze, în care sens furnizorii vor încheia contracte directe cu unitățile consumatoare pentru cantitățile vagonabile și cu bazele județene pentru cele nevagonabile pe consumatori.

3 extinderea fluxului informațional modern bazat pe ajutorul calculatorului electronic în specificarea, programarea, repartizarea și derularea metalului în economie. Implementarea acestui sistem informațional permite creșterea operativității și corectitudinii

lucrărilor, reducerea volumului de muncă și a stocurilor în economie, precum și luarea unor decizii în vederea soluționării cu maximă operativitate a problemelor de aprovizionare cu metal, sistem care se aplică în prezent cu bune rezultate în cadrul Ministerului Aprovizionării.

Aplicarea propunerilor ar conduce, după unele evaluări, la perfecționarea sistemului de aprovizionare și gospodărire a metalului în economie, concretizată în :

- îmbunătățirea servirii consumatorilor și mai buna utilizare a stocurilor care urmează să fie concentrate într-o gestiune unitară, creșterea loturilor de laminare cu influențe pozitive asupra productivității muncii în unitățile metalurgice producătoare ;

- optimizarea fluxurilor de transport, eliminarea folosirii vagoanelor colective și a manipulării repetate cu consecințe pozitive în reducerea cheltuielilor de aprovizionare ;

- simplificarea sistemului de relații și utilizarea calculatorului electronic ce va asigura reducerea volumului de muncă și creșterea operativității în soluționarea problemelor de aprovizionare cu metal a economiei ;

- eliminarea paralelismelor în activitatea de derulare a metalului prin desființarea verigilor intermediare (livrări din bază în bază care va determina scurtarea parcursului de la producător la consumator).

ec. Ion HONȚARU
M.A.T.M.C.G.F.F.

COMENTARIU LA UN GRAFIC

Consumuri energetice scăzute în activitatea de extracție a cărbunelui

ÎN întreprinderile miniere cu profil de extracție și prelucrare a cărbunelui se acordă o atenție deosebită reducerii consumurilor de materiale și energie pe unitatea de produs realizat. În acest scop s-au efectuat analize cuprinzătoare și au fost puse în practică soluții care să conducă nemijlocit la reducerea continuă a nivelurilor planificate. În trimestrul I a.c. s-au realizat pe total Ministerul Minelor economii importante : 40,3 t benzină pentru mijloace de transport auto cu capacitate de peste 1,5 t (cu 4% sub consumul planificat) ; 3 036 MWh energie electrică pentru descoperite în cariere noi (cu 4% sub prevederi) ; 10 MWh energie electrică la cărbune extras din cariere (mai puțin cu 2% decît era planificat) etc.

În alte sectoare de activitate însă se înregistrează depășiri

destul de însemnate. La transporturile efectuate cu mijloace avînd motoare Diesel, de pildă, norma a fost depășită cu 2%, determinînd un consum suplimentar de 250 t motorină. De asemenea, norma de consum a mai fost depășită cu 5% (respectiv 6 535 MWh) la energie electrică la cărbunele extras din subteran, cu 2% (respectiv 163 MWh) energie electrică la cărbunele extras din cariere noi etc.

Aspecte edificatoare pot fi consemnate și dacă comparăm evoluția consumului pe diferite perioade. Avem în vedere realizările din trimestrul I a.c. față de nivelul planificat al aceleiași perioade și de nivelurile realizate în 1981 și trimestrul I al aceluiași an. În general se observă o scădere a consumului (graficul), nu însă la nivelul posibilităților existente. Apare astfel necesar ca între-

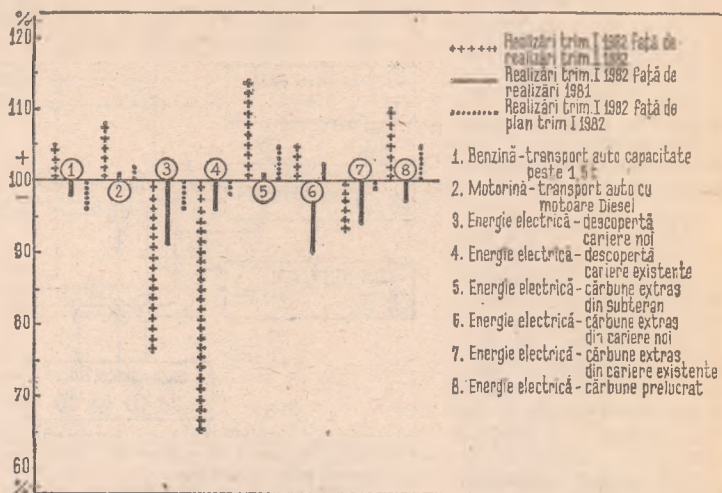

prinderile și combinatele miniere să ia în continuare măsuri de reducere a consumurilor specifice, acționînd în principal pentru : ● întreținerea în perfectă stare de funcționare a utilajelor și mijloacelor de transport ; ● lichidarea mersului în gol a mașinilor și instalațiilor la toate locurile de muncă și consumatoare de energie, indiferent că este vorba de carburanți sau energie

electrică ; ● respectarea normelor de disciplină în muncă și tehnologice și ridicarea calificării personalului de execuție la nivelul tehnicii din dotare ; ● încărcarea utilajelor la nivelul sarcinii nominale ; ● întreținerea în bune condiții a drumurilor industriale din zona de exploatare etc.

C. N

Promovarea cerințelor noului mecanism economico-financiar în practica realizării contractelor

REALIZAREA legislației economice — adoptate pentru promovarea cerințelor noului mecanism — impune receptarea experienței unităților economice, precum și soluții corespunzătoare problemelor apărute în practica economică. Pornind de la aceste obiective **Cabinetul pentru activitatea ideologică și politico-educativă București** — a organizat o amplă dezbateri în legătură cu modul în care unitățile economice, colectivele de oameni ai muncii se preocupă de executarea obligațiilor asumate prin contractele economice. Participanții — economiști, contabili-șefi din 20 de întreprinderi, cadre din Ministerul Aprovizionării Tehnico-Materiale și Controlului Gospodăririi Fondurilor Fixe, Arbitrajul de Stat, Banca Națională. Dezbaterile au evidențiat caracterul novator al noilor reglementări, inițiativele unităților socialiste în procesul de însușire a prevederilor legale.

Din desfășurarea dezbaterii a rezultat că, după modificările și completările aduse Legii contractelor economice în anul 1979 a crescut preocuparea unităților economice pentru fundamentarea contractelor potrivit cerințelor și posibilităților părților, pentru realizarea producției de export. Contractele economice sînt corelate cu bugetul de venituri și cheltuieli și constituie premisele planului de producție.

În cadrul schimbului de opinii s-a subliniat eficiența încheierii contractelor înainte de perioada de plan, introducîndu-se în producție numai produse care au desfacerea asigurată, preocuparea unităților economice de a adapta în permanență cuprinsul contractelor obiectivelor de plan. Datorită creșterii răspunderii întreprinderilor, a însușirii legislației economice, a scăzut numărul neînțelegerilor precontractuale, precum și situațiile în care contractele nu se încheie înainte de perioada de plan. Totodată, însușirea noilor reglementări cere și clarificarea unor probleme ivite în practica unităților economice. De aici apare necesitatea raportării prevederilor legale la activitatea unităților economice.

Funcția contractului economic de instrument de planificare

PREOCUPAREA pentru îndeplinirea obligațiilor contractuale, așa cum au subliniat participanții la discuții, trebuie să înceapă din faza încheierii contractelor economice. La realizarea acestei faze este necesară participarea unor cadre competente care să rezolve toate problemele economice, tehnice, implicate de executarea și livrarea produselor. În cadrul dezbaterilor a fost evidențiată experiența Uzinelor „Grivița Roșie”, unde clauzele contractului dobîndesc o temeinică fundamentare economică, sintetizînd posibilitățile și cerințele concrete ale părților. Dimpotrivă, nefundamentarea economică a conținutului contractului, stabilirea unor clauze neclare, incomplete, creează dificultăți în livrarea produselor, generează litigii. Reproducerea elementelor din repartiție (bare-alamă, izolatori, rulmenți etc.) nu este suficientă pentru fundamentarea contractului, deși sub aspect legal este corectă. Fiecare dintre produsele menționate în repartiție se fabrică însă în diferite sortimente, dimensiuni ce urmează să fie raportate la cerințele unității beneficiare. De aceea, faza încheierii contractelor cuprinde aspecte tehnice, economice, la rezolvarea cărora trebuie să participe cadre competente. În această privință s-a menționat inițiativa unor unități în care organele de conducere colectivă stabilesc din timp problemele ce se vor clarifica cu ocazia încheierii contractelor, persoanele care vor participa ș.a.

Eficiența încheierii contractelor economice ar fi sporită și prin **emiterea repartițiilor din timp**, în perioada legal stabilită, de unitățile care îndeplinesc funcția de coordonatoare de balanță. Totodată, se impune generalizarea experienței centra-

lelor în privința **soluționării neînțelegerilor** ivite cu prilejul încheierii contractelor economice. În presa și în literatura de specialitate ar fi util să se analizeze deciziile pe care le dau centralele în exercitarea acestor competențe, evidențiindu-se criteriile economice după care se conduc.

Funcția de realizare a planului

ALTE aspecte reliefate în cadrul dezbaterii s-au referit la preocuparea unităților de a asigura îndeplinirea în natură și întocmai a contractelor economice. În această privință, esențialul îl formează preocuparea fiecărei unități de a-și executa obligațiile, de a analiza cu răspundere cauzele din propria sa activitate care generează unele nerealizări și produc deficiențe unităților beneficiare.

Nu se poate realiza executarea contractului — aprecia reprezentantul întreprinderii „Tricodava” — fără asigurarea disciplinei muncii. Practica întreprinderii a arătat, în această privință, caracterul mobilizator, organizatoric al prevederilor Decretului 400/1981 și al noilor norme introduse în Legea 5/1978. În același timp este greșită optica unor cadre economice de a căuta diferite justificări, de a menționa doar dificultățile pe care le creează, uneori, altă întreprindere. Se ignoră în aceste cazuri dificultățile pe care unitatea însăși le produce altor unități față de care nu-și execută obligațiile.

Un rol mobilizator în această privință îl au prevederile Legii nr. 29/1978 — potrivit cărora penalitățile și despăgubirile plătite de unitate se recuperează de la persoanele vinovate ori se suportă din beneficii. În practică, s-a dovedit mobilizatoare cunoașterea dinainte, în raport cu valoarea contractelor încheiate de unitate, ce penalități ar urma să se plătească pentru nerespectarea termenelor contractuale și cum, în acest mod, se vor diminua beneficiile. S-a remarcat buna inițiativă a unor unități de a ține evidența contribuției la executarea obligațiilor contractuale a structurilor interne (ateliere, secții ș.a.). Uneori, cînd este posibil, se repartizează executarea unui anumit contract unei echipe ori atelier. Totodată, au fost situații în care se încheie contracte în mod formal, fără preocuparea de executare. În această privință s-a menționat că de cîteva ani contractele încheiate între D.P.T.T. și întreprinderea „Electromagnetica” rămîn neexecutate. Considerînd contractul doar o condiție pentru încasarea de penalități, nici unitatea beneficiară nu se preocupă prea mult de cauzele pentru care nu se realizează obligațiile contractuale.

În cadrul consfătuirii s-a exprimat și opinia unor cadre economice de la I.P.R.S. — Băneasa, „Tricodava”, de a se produce și fără contracte prealabil încheiate, realizîndu-se produse pentru stoc, urmînd să se găsească apoi beneficiarii.

Producția fără contracte prealabil încheiate este însă interzisă de lege. Sub aspect economic produsele pentru stoc determină risipă de materiale, nesiguranță în desfacere.

Pentru remedierea unor deficiențe, trebuie ca unitatea beneficiară să aibă un rol sporit în fundamentarea clauzelor contractuale, în realizarea produselor, iar unitatea furnizoare să manifeste receptivitate față de propunerile ce i se fac. Introducerea în relațiile contractuale stabilite a unor noi cerințe ale consumului se poate realiza prin specificații la contract, modificarea, în condițiile legii, a unor clauze, precum și prin folosirea altor instrumente juridice.

Participanții la discuții au propus stabilirea unor prevederi legale prin care unitățile economice să aibă posibilitatea do-

Dezbateri consemnate de
M. PASCU

(Continuare în pag. 19)

Instrumente științifice ale conducerii în condițiile autogestiei și autofinanțării

CORELAȚIILE FINANCIARE — CRITERIU DE ORIENTARE A DECIZIILOR ECONOMICE

DEZVOLTAREA proprietății socialiste, autoconducerea muncitorească sînt factori primordiali ai fărîmării societății socialiste multilateral dezvoltate și ai înaintării spre comunism. După cum sublinia secretarul general al partidului în Expunerea prezentată la Plenara lărgită a C.C. al P.C.R. din 1-2 iunie a.c., „Oamenii muncii dintr-o întreprindere trebuie să înțeleagă faptul că ei sînt proprietarii acestei întreprinderi, că ei poartă direct răspunderea pentru păstrarea și apărarea proprietății, pentru dezvoltarea ei, că datoria lor este de a obține, cu mijloacele de care dispun, creșterea continuă a eficienței economice, asigurînd pe această cale și mijloacele necesare retribuiri lor și participării la beneficii, dezvoltării forțelor de producție, precum și satisfacerea unor nevoi generale ale statului, apărării țării.”

În acest sens prezintă o deosebită însemnătate, pentru consiliile oamenilor muncii, cunoașterea corelațiilor financiare care determină nivelul succesului, sub raportul efectului economic, al măsurilor ce antrenează cheltuirea de resurse bănești.

ÎNTRU sistemul economic al întreprinderii și indicatorii financiarci există o corespondență biunivocă, în sensul că fiecărei componente a structurii de producție (mijloace fixe, mijloace circulante, personal muncitor, știință și tehnologie) îi corespunde o informație financiară care sintetizează — în cea mai fidelă reprezentare — starea elementelor respective, dar și a sistemului întreprinderii în totalitatea sa. Astfel, indicatorii fizici și valorici privind investițiile, producția, tehnica nouă etc. sînt transformați în informații financiare cu putere mare de expresivitate și sinteză și anume în indicatorii privind:

- necesarul de fonduri bănești;
- sursele de acoperire a necesarului;
- eficiența financiară a alocării și utilizării fondurilor bănești;
- corelațiile sistemului întreprinderii cu sistemul financiar al economiei naționale.

Analiza echilibrului financiar, respectiv a egalității permanente dintre necesarul de fonduri bănești și sursele de acoperire a acestuia determină o temeinică fundamentare a planului economico-financiar al întreprinderii, pentru că echilibrul financiar caracterizează cel mai bine „construcția echilibrată” a planului, prin el autentificîndu-se realitatea planului economic. De aceea, între dezvoltarea economică a întreprinderii și echilibrul financiar se stabilește o strînsă corelație, ce constă în dependența direct proporțională a dinamicii acestei dezvoltări de nivelurile la care se realizează echilibrul financiar. O asemenea corelație poate fi constatată în fiecare domeniu de activitate al întreprinderii (producție, investiții, tehnică nouă etc.), ca și pe ansamblul activității acesteia.

● În activitatea de **INVESTIȚII** se poate analiza corelația dintre ritmul de creștere a cheltuielilor pentru investiții (y) și ritmul de creștere a capacităților de producție date în funcțiune (x). Pe o perioadă de timp mai mare această corelație ar trebui să evidențieze, în mod normal, un ritm de creștere a cheltuielilor de investiții mai mic decît ritmul de creștere a capacităților de producție, pentru a satisface în acest fel criteriul de mărire a eficienței utilizării fondurilor bănești în activitatea de investiții. La fundamentarea din punct de vedere financiar a viitoarelor obiective de investiții trebuie verificat dacă între cheltuielile de investiții planificate și capacitățile de producție proiectate se respectă această corelație, ceea ce va impune un criteriu de raționalitate, din punctul de vedere al autogestiei economice-financiare, în utilizarea fondurilor pentru investiții.

● În activitatea de **PRODUCȚIE**, fundamentarea necesarului de mijloace circulante pentru constituirea stocurilor de producție și acoperirea altor cheltuieli de producție poate avea la bază corelația ce trebuie să existe între ritmul de creștere a necesarului de mijloace circulante (y), mai mic, și ritmul de creștere a volumului producției marfă (x), mai mare — corelație care să determine preocuparea conducerii întreprinderii pentru a lua măsurile de accelerare a rotației mijloacelor circulante. Nerespectarea acestei corelații conduce la creșterea imobilizărilor de fonduri bănești în stocuri supranormative de producție, la diminuarea gradului de lichiditate, de transformare în bani a mijloacelor circulante, afectînd serios capacitatea de plată a întreprinderii, prin creșterea volumului plăților amînate, a creditelor restante și a creditelor cu dobîndă majorată.

● În activitatea de **PREGĂTIRE A CADRELOR**, în vederea fundamentării necesarului de fonduri pentru acoperirea cheltuielilor cu calificarea și perfecționarea personalului muncitor se poate folosi corelația dintre ritmul de creștere a acestor cheltuieli (y), care trebuie să fie mai mic și ritmul de creștere a volumului producției nete (x), care este necesar să fie mai mare. Forța de muncă fiind singura creatoare de valoare nouă, aceste acțiuni trebuie să aibă ca efect imediat creșterea producției nete. Celelalte cheltuieli cu personalul muncitor — privind retribuirea muncii, protecția muncii, asigurările sociale — se fundamentează prin corelația prezentată anterior.

● Fundamentarea eforturilor financiare pentru **CERCETAREA ȘTIINȚIFICĂ ȘI PROIECTAREA TEHNOLOGICĂ** în vederea asimilării în fabricație de produse noi sau de tehnologii noi se poate face pe baza corelației ce trebuie să existe între ritmul de creștere a cheltuielilor cu introducerea progresului tehnic (y), mai mic, și ritmul de creștere a volumului produselor noi sau obținute cu tehnologiile noi (x), mai mare. Pentru stabilirea acestor corelații se va analiza, pe baza unei serii de date cronologice, legătura ce există între fondurile bănești ale întreprinderii (y) alocate pe fiecare domeniu de activitate (investiții, producție, perfecționarea cadrelor, tehnica nouă) și volumul rezultatelor economice obținute (x), exprimate prin: capacități de producție utilizate, volumul producției marfă, al producției nete, beneficiu, produse noi etc.

Propunem în acest sens utilizarea modelului funcției putere de forma: $y = a \cdot x^b$, în care „b” dobindește, pentru analiza acestor corelații, o importanță deosebită, prin aceea că va reprezenta coeficientul de degravitate a alocării de fonduri bănești în raport cu volumul rezultatelor economice obținute, factorul „a” fiind o mărime constantă. Calculul parametrilor „a” și „b” se face prin logaritmare funcției amintite pentru liniarizarea ei și prin metoda celor mai mici pătrate.

Utilizarea acestor corelații se poate face în două direcții: analiza activității financiare a întreprinderii și planificarea acestei activități. În analiza activității financiare se va urmări, pe baza datelor efective, măsura în care s-au respectat aceste corelații, evidențiindu-se eventualele cauze ale nerespectării lor, ale utilizării neraționale a fondurilor bănești ale întreprinderii. În planificarea activității financiare se va constitui mai întîi o bază obiectivă de analiză a acestor corelații, în care scop

datele efective privind cei doi termeni ai corelațiilor se vor „curăța” de influența factorilor subiectivi care au determinat, în unele momente, mărimi necorespunzătoare ale acestora. Se vor folosi, deci, **datele efective** ori de câte ori acestea atestă o activitate mai bună decât cea planificată, iar în celelalte situații se vor folosi **datele planificate** care au fost temeinic fundamentate. Construcția unor astfel de corelații ne va oferi prilejul unor estimări pertinente ale volumului fondurilor bănești de alocat în perioadele viitoare, în raport cu volumul planificat al rezultatelor economice ce se dorește a fi obținute.

Pentru caracterizarea întregii activități a întreprinderii se poate analiza o **corelație financiară de sinteză** — și anume cea dintre ritmul de creștere a fondurilor din autofinanțare (y), mai mic și ritmul de creștere a rezultatelor financiare, a beneficiilor (x), mai mare — acesta din urmă evidențiind o **valorificare maximă a fondurilor financiare intrate în procesul productiv al întreprinderii**. Pentru a evidenția corect evoluția acestei corelații trebuie să se realizeze o analiză a echilibrului financiar în cea de-a doua formă de manifestare a sa, ca **echilibru de structură**. Conducerea întreprinderii, întregul colectiv de oameni ai muncii vor fi interesați astfel nu numai de simpla egalitate dintre necesarul de fonduri bănești și resursele de acoperire a acestuia — echilibrul financiar în forma funcțională — ci și de **proporția repartizării, pe domenii de activitate ale întreprinderii** (investiții, producție, personal, tehnică nouă), a **totalității fonduri-**

lor bănești mobilizate, precum și de **proporția repartizării pe surse de proveniență** (proprie și împrumutate) a totalității acestor fonduri bănești. Opțiunile conducerii întreprinderii, ale adunărilor generale, pentru optimizarea repartizării fondurilor bănești pe domenii de activitate vor trebui să dea răspuns următoarei funcții obiectiv: **cît la sută din totalul fondurilor bănești mobilizate de întreprindere se alocă pentru producție, cît la sută pentru investiții, cît pentru tehnica nouă, cît pentru perfecționarea și stimularea personalului, astfel ca pe o perioadă de timp determinată să se obțină beneficii maxime?** Tot astfel, opțiunea întreprinderii pentru autofinanțare trebuie să aibă în vedere **cît la sută din totalul fondurilor necesare vor fi mobilizate din sursele proprii, cît din sursele atrase și cît din sursele împrumutate, pentru a obține, pe o perioadă de timp îndelungată, cel mai mic cost al mobilizării și utilizării fondurilor bănești**.

În concluzie, utilizarea, în cadrul mecanismului economico-financiar, a corelațiilor amintite și a modelelor de repartizare optimă a fondurilor întreprinderii pe domenii de activitate și pe surse, ca și respectarea acestor corelații în procesul determinării necesarului de fonduri și al stabilirii surselor de acoperire a acestuia constituie, după părerea noastră, demersuri necesare și utile pentru fundamentarea financiară a deciziilor economice, pentru realizarea întocmai a cerințelor autogestivității economice-financiare, de gospodărire rațională a fondurilor întreprinderii.

dr. Ion STANCU

Alegerea celor mai adecvate metode potrivit problematicii întreprinderii

ÎN CONDIȚIILE etapei actuale de dezvoltare economico-socială a țării noastre — a cărei caracteristică dominantă o constituie accentuarea laturilor calitative — perfecționarea organizării și conducerii în întreaga economie națională pe baza folosirii metodelor și tehnicilor moderne, de autentică valoare științifică, constituie o direcție prioritară de preocupări și acțiuni. Evident, pentru aplicarea eficientă în procesul de conducere, se impune utilizarea cu discernământ — în funcție de situațiile concrete existente la un moment dat — a celor mai adecvate metode *).

De aici se desprind două idei relevante:

- a) folosirea metodelor moderne trebuie integrată într-o concepție sistemică, singura care reduce la minimum erorile și obligă să se ia în considerație toți factorii implicați, partea fiind analizată prin prisma întregului;
- b) metodele utilizate în activitatea de conducere nu au un caracter de universalitate și, ca atare, trebuie se-

lectate potrivit condițiilor existente și obiectivelor urmărite.

Studiile întreprinse în acest domeniu au scos în evidență o serie de caracteristici ale metodelor utilizate în activitatea de conducere, printre care: au o structură generală, dar cu aplicare specifică, în funcție de nivelurile de conducere, precum și de ramură; utilizarea lor este determinată de realizarea unui anumit scop; urmăresc realizarea unei eficiențe maxime; sînt susceptibile de îmbunătățiri, ținînd seama de condițiile specifice ale ramurii; dau posibilitatea de a cuantifica fenomenele economico-sociale; reclamă folosirea instrumentarului științific, economic, matematic și informatic.

Introducerea noilor metode impune anumite schimbări în modul de organizare a întreprinderilor; ca atare, trebuie să se aprecieze în prealabil, cu cît mai multă exactitate, mutațiile esențiale ce vor surveni, astfel încît să se asigure **utilizarea cu maximă eficiență a celor mai adecvate metode**, care pot determina succesul activității unității respective.

Ar fi deosebit de dificil să se facă o inventariere a metodelor de conducere existente — și cu atât mai mult o inventariere exhaustivă, care să înglobeze toate variantele și combinațiile tes-

tate izolat sau chiar formulate doar teoretic; după cum ar fi, de asemenea, o opțiune hazardată încercarea de a le grupa după o clasificare universală, care să țină seama de toate principiile de categorisire imaginabile.

Cea mai acceptabilă cale de sistematizare este elaborarea unei **tipologii de clasificare a metodelor de conducere**, care să reunească într-un anumit sistem diferitele clasificări relativ autonome. O asemenea abordare prezintă marele avantaj că, în dependență de conținutul problemei de conducere sau de scopul cercetării, permite alegerea celei variante de clasificare care este cea mai adecvată, în sensul rapidității în rezolvare și al soluționării integrale a problemei studiate.

1. În forma cea mai generală, metodele de conducere pot fi grupate în două categorii: metode **generale** — care se referă la întregul sistem de conducere, în ansamblu, și metode **locale** — care privesc numai unele părți ale acestui sistem (funcții, organe, tehnică de conducere).

Știința conducerii, avînd un caracter interdisciplinar, folosește o serie de metode generale, care sînt utilizate și de alte științe (printre care: analiza și sinteza, inducția și deducția, analiza istorică și logică, ipoteza, experimentul, analogia, modelarea etc.), ca și tehnici sau procedee de asemenea generale (tehnicile cantitative statistico-matematice, cibernetice, cercetările operaționale, tehnicile științelor umaniste). Cît privește metodele locale de conducere, considerăm că pînă în prezent nu a fost elaborat un sistem încheiat de clasificare a lor. În acest sens propunem următoarele direcții de orientare a cercetărilor viitoare: metode de conducere aplicabile la diferite **nivele ale economiei** (secție, întreprindere, ramură etc.), la **funcțiile de conducere în timp** (metode de planificare, de evidență), la **diferiți subiecți ai conducerii** (metode de conducere de către stat a economiei, metode de conducere de către partid a economiei, metode ale organizațiilor obștești), la **diferite organe** (metode de conducere folosite de ministere, centrală) și la **diferite categorii de lucrători din aparatul de conducere** (metode de conducere folosite de maistru, de directorul general, de director, de șeful de compartiment).

Toate aceste aspecte ale analizei metodelor locale de conducere, odată rezolvate, fără îndoială vor avea o utilitate atît teoretică, cît și practică; însă cea mai importantă și imediată sarcină a teoriei conducerii o constituie **elaborarea sistemului de metode de conducere generale, cu aplicabilitate la întreaga producție socială**. Această problemă se pune cu atît mai acut, cu cît valorificarea integrală a superiorității noului mecanism economico-financiar presupune, printre altele, perfecționarea metodelor de conducere.

2. În clasificarea metodelor de conducere din punctul de vedere al conținutului lor pornim de la **corespondența lor cu cerințele diferitelor legi obiective pe care se bazează conducerea**. Producția și însăși conducerea se manifestă ca sisteme organizatorice integrale, putîndu-se deci delimita grupe deosebite de metode de conducere, care decurg din legile proprii organizării:

* Metoda de conducere constituie un mijloc prin care se realizează atribuțiile conducerii — în vederea obținerii unor rezultate eficiente — și se concretizează în procedee, tehnici instrumentale.

economice, natural-tehnice, demografice, sociale, administrative, juridice.

3. Metodele de conducere pot fi privite nu numai din punctul de vedere al conținutului lor (ce legi obiective reflectă ele), ci și sub aspectul **destinației** lor. În ultimă instanță, metodele de conducere se adresează oamenilor — și anume atât lucrătorilor individuali, cât și întregului colectiv de oameni ai muncii. Dacă le analizăm după modul de influențare a oamenilor, metodele de conducere pot fi: metode care influențează asupra interesului material a lucrătorilor sau metode de **motivație materială**, metode de **motivație social-morală** și metode de **constrângere**.

4. Din punctul de vedere al **formei deciziei** însăși, trebuie să deosebim înainte de toate deciziile care încearcă să cuprindă o anumită **totalitate a actelor de conducere** (decizii normative) și decizii care se referă la o **situație concretă** (ordine, dispoziții, indicații directe). În acest sens, juriștii deosebesc, de exemplu, norme care: **obligă** (indicația de a întreprinde anumite acțiuni în anumite condiții); **interzic** (interdicția de a întreprinde anumite acțiuni); **imputer-**

nicesc (posibilitatea de a acționa, în limitele unei norme, după propria convingere); **recomandă** (sugerează modalități posibile de acționare); **stabilesc** (reguli de comportament fără interdicție sau obligativitate).

5. Sub raportul **tehnologiei** de realizare, toate metodele de conducere pot fi grupate în: metode care folosesc **mijloacele analizei cantitative** (inclusiv metode de optimizare) și metode care nu utilizează aceste mijloace.

6. Tot în plan tehnologic, dar privind **formele organizatorice** ale metodelor de conducere, se pot distinge: metode care folosesc **grafice** (organigrama, ciclograma) și metode care nu utilizează grafice (seriile dinamice); metode care recurg în activitatea de conducere la **tehnica de calcul** (sistemele informatice) și metode care nu fac uz de această tehnică (sistemele informaționale din unitățile economice care nu sînt dotate sau nu au acces constant la calculatoare electronice). Uneori se vorbește de metode de conducere grafice, matematice, optime, de metode de automatizare a procesului de conducere.

Fiecare dintre clasificările amintite

divizează în mod diferit întregul set de metode de realizare a actului de conducere. Dacă ar fi să caracterizăm o anumită metodă concretă de conducere, aceasta ar trebui **apreciată ținînd seama de totalitatea clasificărilor** și, prin aceasta, s-ar releva diferențele ei latente: pe ce legi obiective se bazează, către ce anume este orientată, care este forma ei organizatorică. Incluziunea metodelor de conducere într-unul dintre criteriile prezentate are scopul nu numai de a le găsi locul într-un tablou general, ci de a **facilita cunoașterea lor în profunzime**, ceea ce reprezintă un prețios instrument de lucru, menit să servească la diferite niveluri de conducere în procesul de elaborare a deciziilor, permițînd o viziune complexă și completă asupra obiectului cercetat, o cuantificare mai exactă a anumitor aspecte abordate, o înțelegere mai profundă a legităților cantitative și calitative ale funcționării și dezvoltării obiectului.

lector univ. dr. Adriana OLARU
Universitatea din Galați

Agricultura în cadrul obiectivului fundamental al etapei actuale

(Urmare din pag. 7)

baza sporirii randamentelor de conversiune energetică și reducerii costurilor pe unitatea de produs.

Sistemul industrial a dus, deși nu în mod necesar, la o mare concentrare a producției, mai ales în creșterea animalelor. Aceasta a influențat, în condițiile creșterii prețurilor energiei și a materialelor de construcții, la o reducere a eficienței economice. De aici decurge și necesitatea reexaminării, pentru dezvoltarea viitoare, a fundamentării mărimii unităților și subunităților de producție. Totodată, trebuie reexaminată și adaptată tipurile de progres tehnic, bazate pe surse de energie și de materii prime reînnoibile.

Specializarea unităților de producție s-a dovedit o cale deosebit de importantă pentru creșterea producției și a productivității muncii în agricultură, pentru utilizarea mai eficientă a resurselor materiale și de muncă. Totuși, în unele cazuri s-a mers, în etapa actuală, prea departe, ajungîndu-se la o ultraspecializare. De exemplu, în 1981, aproape 70% din cooperativele agricole n-au cultivat cartofi de toamnă, 34% n-au cultivat legume de cîmp, circa 50% n-au crescut porci și peste 90% n-au crescut nici o pasăre. În județul Sălaj, de exemplu, nici o unitate agricolă socialistă n-a crescut păsări sau porci.

Concentrarea animalelor, îndeosebi a păsărilor și porcilor, a legumelor în asociațiile intercooperatiste are mari avantaje din punct de vedere economic. În același timp, trebuie însă dezvoltate și în cooperative și în unitățile agricole de stat. Aceasta este determinată nu numai de necesitatea folosirii variatelor resurse, ci și de asigurarea autoaprovizionării localităților rurale și a centrelor urbane.

O mare însemnătate pentru progresul agriculturii și participarea ei crescîndă la întreaga dezvoltare economică a avut-o introducerea noului mecanism economico-financiar și așezarea întregii activități pe principii economice. Întărirea autoconducerii muncitorești și autogestiei economico-financiare, participarea tot mai largă a oamenilor muncii la elaborarea și îndeplinirea programelor au asigurat sporirea producției și satisfacerea consumului populației de produse agroalimentare și a altor nevoi ale economiei naționale. Măsurile de **corelare pe principii economice a prețurilor** produselor agricole și a tarifelor, **noua lege a retribuirii muncii** în unitățile agricole cooperatiste, precum și cele referitoare la îmbunătățirea activității de mecanizare au creat condiții favorabile pentru așezarea pe **principii economice a activității unităților agricole**.

În acest cadru creat cerințele prioritare constau în îmbunătățirea organizării activității economice a fiecărei unități agricole. Atenția trebuie concentrată la nivelul microeconomic, la optimizarea activității economice în sensul corelării costurilor cu prețurile de producție, pe baza aplicării tehnologiilor de producție. Experiența tuturor unităților agricole demonstrează că există mari rezerve de creștere a producției și de reducere a costurilor, atât în agricultura de stat cât și în cea cooperatistă.

În acest context, o însemnătate deosebită prezintă **concepția secretarului general al partidului privind proprietatea socialistă**, definirea locului și rolului proprietății întregului popor și a proprietății cooperatiste. Se pune astfel capăt unor concepții dogmatice care au circulat și la noi cu consecințe negative privind inferioritatea proprietății cooperatiste. Ne revine ca sarcină să studiem modul concret de organizare a administrării proprietății sociale în întreprinderile de stat și stațiunile de mecanizare, de participare a oamenilor muncii la gospodărirea acestei avuții naționale. Ținînd seama de particularitățile organizării activității din agricultură va trebui să studiem și să dăm răspuns la problemele concrete ale conlucrării dintre unitățile agricole de stat și cele cooperatiste, îndeosebi dintre stațiunile pentru mecanizarea agriculturii și unitățile de stat și cele cooperatiste.

Cercetările din domeniul economiei agrare, pe lângă soluțiile concrete solicitate de organele de partid și de stat, vor trebui să se finalizeze și în studii și lucrări publicate. „**Apare necesar — arată tovarășul Nicolae Ceaușescu — să elaborăm lucrări cu privire la problemele economiei socialiste, la acțiunea legilor economice în socialism, la noul mecanism economic și întărirea autoconducerii și autogestiei muncitorești**”. Aceasta constituie o sarcină deosebită și pentru cei care lucrează nemijlocit în domeniul practicii și al cercetării științifice din agricultură. De mult se resimte necesitatea elaborării unei lucrări care să înfățișeze experiența țării noastre în dezvoltarea agriculturii și perspectivele acestei ramuri în etapa actuală a fărîrii societății socialiste multilaterale dezvoltate.

O atenție deosebită va trebui să acordăm elaborării de studii și lucrări privind **perfecționarea sistemului de planificare și conducere** la nivelul unităților, a optimizării proceselor tehnologice, realizării depline a autoconducerii și autogestiei economico-financiare.

Așa după cum sublinia în cuvîntarea de încheiere a lucrărilor plenarei, secretarul general al partidului, tovarășul Nicolae Ceaușescu, activitatea din agricultură nu este mai puțin complexă decît în alte sectoare de activitate. Tocmai aceasta impune cercetării din domeniul economiei agrare sarcina de a se ridica la nivelul cerințelor deosebit de complexe ale acestei ramuri, numai astfel putîndu-și aduce contribuția la **înfăptuirea noii revoluții agrare în România**.

**Dezbaterea
documentelor
Plenarei lărgite
a C.C. al P.C.R.
din 1 — 2 iunie 1982**

Proprietatea socială a întregului popor și perfecționarea autoconducerii și autogestiunii economico-financiare

ÎN STUDIUL PRECEDENT*) s-au analizat principalele aspecte privind răspunderile producătorilor care desfășoară activitate în condițiile proprietății sociale a întregului popor. Perfecționarea principiilor proprietății sociale a întregului popor și, în strânsă legătură cu aceasta, a autoconducerii și autogestiunii economico-financiare, impune și investigarea **drepturilor colectivelor de oameni ai muncii din unitățile economice bazate pe această formă de proprietate**, ca expresie a raporturilor care definesc proprietatea ca o categorie economică¹⁾.

În abordarea problematicii privind aceste drepturi, trebuie să se țină seama, în primul rând, că proprietatea socială a întregului popor reprezintă raporturi între toți oamenii muncii din toate domeniile și unitățile vieții social-economice, care se caracterizează prin egalitatea între ei în ce privește poziția față de mijloacele de producție și calitatea de producători. În același timp, caracterul larg democratic al sistemului politic din orânduirea noastră socialistă exprimă **puterea suverană a oamenilor muncii** atît asupra mijloacelor de producție existente cît și asupra rezultatelor obținute. Unitatea de tip a relațiilor de proprietate socială a întregului popor și a relațiilor politice — oamenii muncii fiind deținătorii puterii economice și ai celei politice — determină ca **societatea, în întregul său, să fie unicul proprietar** al mijloacelor de producție care formează obiectul acestei forme de proprietate socialistă.

În al doilea rând, este important să se menționeze că diviziunea socială a muncii, necesitățile obiective ale existenței sociale și însăși dezvoltarea proprietății impun **organizarea membrilor societății în colective special constituite** (unități economice, de cercetare, de proiectare etc.), care, prin activitatea lor, să asigure producerea și reproducerea lărgită a bunurilor materiale și spirituale, și, pe această bază, satisfacerea nevoilor întregii societăți și ale fiecărui membru al său.

Procesele obiective menționate, fac ca în țara noastră **calitatea de proprietari a colectivelor de oameni ai muncii** asupra mijloacelor de producție să decurgă din situația lor de a fi organisme funcționale ale întregii societăți, componente (sub-sisteme specializate ale economiei naționale) în care **toți oamenii muncii sînt producători, proprietari și beneficiari ai rezultatelor lor**. Sublinierea are mai multe semnificații. Prin conținutul lor raporturile de proprietate socială a întregului popor exprimă **suveranitatea deplină a întregii societăți** asupra mijloacelor de producție ce fac obiectul acestei proprietăți. Ele determină, în același timp, **caracterul unitar, indivizibil al proprietății sociale a întregului popor** care, împreună cu proprietatea cooperatistă, constituie suportul material al economiei socialiste unitare. De aceea, dezvoltarea și perfecționarea cooperării între toate unitățile economice, conlucrarea strînsă a lor sînt cerințe esențiale ale realizării efective a calității de proprietar de către fiecare colectiv de oameni ai muncii și ale întăririi și dezvoltării întregii proprietăți socialiste. Totodată,

aceste raporturi constituie și condițiile obiective ale sistemului de drepturi ale proprietarilor și producătorilor din socialism.

Analiza drepturilor colectivelor de oameni ai muncii în calitate lor de proprietari și producători necesită cîteva precizări referitoare la conținutul economic al acestora. Astfel, specificitatea raporturilor de proprietate socială a întregului popor determină existența drepturilor proprietarilor — (societatea și, respectiv, colectivele de oameni ai muncii ale acesteia, special constituite) în toate sferile de activitate și în toate fazele producției în forme specifice fiecăreia dintre ele. Drepturile colectivelor de oameni ai muncii și, deci, ale fiecărui membru al societății nu sînt atribute exogene ale calității lor de proprietari asupra mijloacelor de producție, care privesc numai modul de apropiere a rezultatelor producției, în virtutea relației lineare „proprietate — venituri obținute de către proprietari”. **Din punct de vedere economic, drepturile proprietarilor din socialism exprimă capacitatea de acțiune și competențele economice ale oamenilor muncii în organizarea și desfășurarea activităților la care participă — prin folosirea unor mijloace și birghi economice adecvate, pentru valorificarea la maximum a resurselor materiale și umane existente în fiecare colectiv și la nivelul întregii societăți.** Prin conținutul lor, **drepturile oamenilor muncii ca proprietari sînt determinate de ansamblul funcțiilor proprietății sociale a întregului popor**, în condițiile organizării producătorilor în colective special constituite, corespunzător cerințelor diviziunii sociale a muncii și intereselor întregii societăți. Geneza obiectivă a drepturilor proprietarilor din socialism permite și consemnarea principalelor forme de concretizare a acestora.

Pe prim plan se impun a fi abordate drepturile proprietarilor rezultate din **funcțiile de producție** ale proprietății.

În general, funcțiile de producție ale proprietății decurg în primul rând din conținutul material al obiectului său — mijloacele de producție — dintre care mijloacele de muncă au rolul principal pentru întreaga producție socială. În orice societate, volumul și structura mijloacelor de producție existente sînt premisele oricărei activități productive precum și condițiile esențiale ale continuității neîntrerupte a producției, adică a reproducerii. Totodată, aceste funcții rezultă din calitatea proprietății asupra mijloacelor de producție, de a fi forma concretă de materializare a realizărilor cunoașterii umane în decursul întregii istorii a evoluției societății, nivelul calitativ al mijloacelor de producție, îndeosebi gradul tehnic al mijloacelor de muncă, reprezentînd parametrii esențiali ai producției dintr-o etapă dată. De aceea, proprietatea asupra mijloacelor de producție presupune acțiunea permanentă a membrilor societății pentru dezvoltarea și ridicarea nivelului calitativ al elementelor ce fac obiectul său — prin asimilarea noilor realizări ale științei și tehnicii și ale cercetărilor tehnologice, prin adaptarea continuă a acestora la cerințele și tendințele diviziunii sociale a muncii. De asemenea, funcțiile de producție ale proprietății asupra mijloacelor de producție decurg și din faptul ca volumul și nivelul calitativ al acestora determină necesarul efectiv (numărul) al forțelor de muncă pentru orice proces de producție și gradul de pregătire profesională al acestora.

*) „Proprietatea socială a întregului popor și perfecționarea autoconducerii și autogestiunii economico-financiare”. Revista economică nr. 23/1982.

¹⁾ Analiza se referă la ceea ce K. Marx le denumea drepturi sub înfățișarea lor reală, și nu la drepturi în sens juridic — ca relații de voință și reflectare a raporturilor sociale.

Realizarea efectivă a acestor funcții ale proprietății în socialism, în condițiile cind oamenii muncii sînt proprietari și producători presupune răspunderi (analizate în studiul precedent) dar și drepturi ale acestora, datorită unității organice a celor două atribute. În acest sens, considerăm că prezintă o importanță majoră drepturile colectivelor de oameni ai muncii în unitățile economice bazate pe proprietate socială a întregului popor privind **constituirea unor fonduri de producție proprii** necesare dezvoltării și modernizării mijloacelor de muncă, asigurării mijloacelor circulante, formării stocurilor de rezervă, finanțării cercetărilor științifice și tehnologice, pregătirii și perfecționării forțelor de muncă. De asemenea, dubla calitate a colectivelor de oameni ai muncii, în condițiile dimensiunilor și modificărilor actuale ale diviziunii sociale a muncii, presupune un ansamblu de competențe ale acestora legate de **aprovizionarea tehnico-materială, organizarea producției și a muncii, cercetarea științifică și tehnologică, desfacerea produselor pe piața internă și internațională**. În acest context, de exemplu, prezintă semnificații deosebite drepturile producătorilor direcți privind alegerea furnizorilor, diversificarea formelor de cooperare cu diferiți parteneri interni și externi, pentru aprovizionarea cu materii prime, materiale și combustibili, dezvoltarea cooperării de producție și tehnico-științifice, organizarea și funcționarea unor rețele proprii de vânzare a mărfurilor — în țară și în străinătate. De asemenea, competențe și atribuții multiple revin unităților economice în ce privește **numărul și structura personalului folosit, selecționarea acestuia** în funcție de pregătirea și rezultatele în producție, **organizarea și funcționarea colectivelor de cercetare științifică, tehnologică și de proiectare**, ținîndu-se seama în primul rînd de creșterea contribuției lucrătorilor din aceste domenii la ridicarea eficienței întregii activități productive. Evident că formele concrete de realizare a acestor drepturi prezintă particularități în funcție de specificul activităților productive din diferitele ramuri, sectoare și chiar unități economice, dar acestea confirmă conținutul lor ca elemente definitorii ale dublei calități a oamenilor muncii de producători și proprietari.

Drepturi multiple revin colectivelor de oameni ai muncii din unitățile economice bazate pe proprietate socială a întregului popor în domeniile **planificării și prognozei** activităților productive și rezultatelor acestora.

După cum s-a menționat, proprietatea socială a întregului popor este o formă a proprietății socialiste care determină, în mod obiectiv, dezvoltarea proporțională — pe bază de plan unic — a întregii economii naționale și proiectarea evoluției viitoare a acesteia în funcție de obiectivele strategice și direcțiile majore înscrise în Programul partidului privind făurirea societății socialiste multilateral dezvoltate și trecerea la comunism. Se înțelege că în aceste condiții desfășurarea activităților din fiecare unitate economică pe bază de plan este o necesitate obiectivă, care nu mai trebuie demonstrată. Ceea ce considerăm că se impune a fi menționat este faptul că **planul fiecărei întreprinderi nu este și nu trebuie să fie considerat (și deci nici conceput) ca o derivată din planul național unic**, ca o secțiune mai mare sau mai mică din acest plan. În condițiile economiei socialiste unitare **planul este în fapt desfășurarea viitoare a tuturor activităților economice**. Aceste activități au forme concrete, extrem de diverse și ele urmează să fie realizate efectiv de diferitele colective de oameni ai muncii special constituite în întreprinderi economice. De aceea, **dreptul de elaborare a planului fiecărei unități economice de către producătorii direcți** este o componentă organică a calității lor de proprietari asupra mijloacelor de producție. Prin complexitatea sa acest drept presupune și impune răspunderi deosebite privind evaluarea reală a potențialului de producție din fiecare unitate, concretizarea modului de folosire integrală și eficientă a acestui potențial, racordarea prevederilor din plan la necesitățile și obiectivele strategice și tactice ale întregii economii naționale, asigurarea condițiilor pentru onorarea tuturor obligațiilor față de furnizori sau cumpărători. Dar, deosebit de important este ca **planul fiecărei unități economice să se bazeze**

pe prognoze și programe proprii privind perspectivele viitoare ale dezvoltării producției — în funcție de noile realizări și proiecții ale științei în domeniile tehnicii și tehnologiei —, căile și formele de adaptare a producției la cererea viitoare de pe piața internă și mai ales, internațională, posibilitățile largirii nomenclatorului de produse și creșterii gradului de specializare în producția de valori de întrebuințare care vor permite valorificarea superioară a resurselor folosite. În acest context se impune să se menționeze că ritmurile și dimensiunile revoluției tehnico-științifice, procesele de instabilitate ale economiei mondiale, crizele de energie și materii prime, exigențele ridicate ale pieții mondiale privind calitatea, noutatea și costurile mărfurilor presupun și impun **strategii adecvate** nu numai la nivelul ramurilor sau sectoarelor producției materiale, ci, în primul rînd, **la nivelul produselor**. Evident că în aceste condiții competențele colectivelor de oameni ai muncii producători și proprietari se amplifică, atît în ce privește organizarea activităților de cercetare-proiectare — marketing cit și cele referitoare la mijloacele materiale pentru pregătirea din timp a tuturor condițiilor necesare producerii și desfacerii noilor produse.

O serie de drepturi ale producătorilor și proprietarilor sînt generate de proprietatea socială a întregului popor datorită funcțiilor sale specifice privind **formarea și repartizarea veniturilor societății și ale membrilor acesteia**. Dimensiunile și conținutul acestor funcții sînt date atît de raporturile de echitate caracteristice proprietății socialiste, cu cele două forme ale sale, cit și de scopul major al orînduirii socialiste — bunăstarea întregii societăți și dezvoltarea multilaterală a omului. Egalitatea dintre oamenii muncii în ce privește situația lor de producători și proprietari implică și **calitatea de beneficiari ai rezultatelor activităților lor**.

Procesele economice prin care se realizează această calitate a oamenilor muncii din socialism sînt complexe. Ele exprimă interdependențele organice dintre necesitățile reproducerii largite, ale dezvoltării neînterupte a proprietății socialiste și nevoile de trai ale populației, care determină repartizarea valorii nou create pentru fondul de acumulare și pentru fondul de consum. În acest scop, la nivelul întregii societăți, în fiecare etapă se stabilesc proporțiile împărțirii venitului național pentru cele două fonduri. Totodată, pentru satisfacerea nevoilor comune, de importanță generală, ale tuturor membrilor societății (învățămînt, sănătate, cultură etc.) precum și pentru asigurarea veniturilor diferitelor categorii ale populației sub forma pensiilor, alocațiilor pentru copii, ajutoare sociale, burse etc. se constituie fondul social de consum al societății. În același timp, mărimea și repartizarea veniturilor directe ale oamenilor muncii sînt dependente direct de cantitatea și calitatea muncii precum și de rezultatele efective obținute de fiecare colectiv de producție și membru al acestuia.

Este important să se menționeze că aceste procese cunosc forme adecvate în fiecare unitate economică. Acumularea unei părți din valoarea nou creată și mai ales creșterea eficienței acumulării sînt probleme concrete ale dezvoltării proprietății sociale a întregului popor, care presupun un complex de răspunderi ale colectivelor de oameni ai muncii și implicit și drepturi ale acestora. În acest context, **competențe** majore revin unităților economice în ce privește **stabilirea obiectivelor de investiții**, executarea efectivă a acestora la termenele programate și atingerea parametrilor tehnico-economici proiectați. Aceste drepturi nu trebuie să se reducă numai la actul de recepție a lucrărilor de construcții-montaj executate de diferite întreprinderi specializate, ci presupun **implicarea fiecărei unități economice în toate fazele procesului investițional** — de la alegerea proiectului de execuție pînă la punerea în funcțiune a noului obiectiv.

Calitatea de proprietari și producători a colectivelor de oameni ai muncii din unitățile economice bazate pe proprietate socială a întregului popor presupune **lărgirea drepturilor acestora și în ce privește constituirea și modul de folosire a fondurilor sociale de consum**. În acest sens, este necesar să se țină seama de faptul că scopul constituirii acestor fonduri, respectiv

satisfacerea nevoilor generale de instrucție, educație, cultură, asigurarea de venituri membrilor societății sub forma pensiilor, bursei, alocațiilor pentru copii, nu presupune repartizarea arbitrară sau egalitaristă a acestora. Drepturile oamenilor muncii la aceste fonduri decurg din calitatea lor de producători și proprietari, și de aceea și mărimea cotei părți ce revine fiecăruia din aceste fonduri trebuie să fie dependentă direct de măsura în care realizează răspunderile care le-a avut sau le are în această dublă calitate. Ca urmare, considerăm necesară perfecționarea sistemului actual de formare și repartizare a fondurilor sociale de consum. Societatea, la nivelul său, să asigure mijloacele materiale și financiare necesare pentru funcționarea instituțiilor specializate în diferite activități menite să satisfacă nevoile generale de învățămînt, cultură, sănătate, sport etc., precum și ajutoarele sociale pentru persoanele cu situații deosebite. În ce privește însă formarea și repartizarea fondurilor pentru construcția de locuințe, pentru pensii, burse, alocații pentru copii, pentru pregătirea și perfecționarea forței de muncă și pentru alte activități sociale, acestea să fie de competența fiecărei unități economice ce funcționează pe baza proprietății sociale a întregului popor.

De asemenea, noi dimensiuni cunosc drepturile oamenilor muncii — proprietari și producători — în ce privește veniturile directe obținute. Existența unor criterii unice în socialism în ce privește repartizarea acestor venituri, nu înseamnă nivelarea mărimii lor. Dimpotrivă, repartizarea veniturilor în funcție de cantitatea și calitatea muncii, precum și de rezultatele obținute de fiecare producător presupune și diferențierea corespunzătoare a acestor venituri. Ca urmare, considerăm necesar

ca și atunci cînd la nivelul întregii societăți se stabilesc măsuri cu privire la creșterea medie a retribuțiilor, — mărimea efectivă a acestei creșteri din fiecare unitate economică să fie stabilită de colectivul de oameni ai muncii, în funcție de rezultatele pe care le-a obținut, de posibilitățile reale de care dispune, și de raportul dintre nivelul productivității muncii din unitatea respectivă față de cel mediu-social. De asemenea, diferențierea veniturilor directe ale oamenilor muncii, prin creșterea părții variabile sub forma premiilor, sporurilor și participării la beneficii presupune competențe sporite ale unităților economice bazate pe proprietatea socială a întregului popor.

În încheiere, sînt necesare cîteva concluzii. În primul rînd, **drepturile colectivelor de oameni ai muncii** care decurg din calitatea lor de proprietari și producători **sînt într-o strînsă interdependență cu răspunderile acestora**, ele formînd un sistem unitar care presupune realizarea integrală a lui. În al doilea rînd, **aceste drepturi sînt componente organice ale acțiunii societății ca proprietar unic** asupra mijloacelor de producție ce constituie obiectul proprietății sociale a întregului popor. De aceea, perfecționarea conducerii întregii economii naționale pe bază de plan unic, a pîrghiilor economice și financiare de care dispune societatea, precum și întărirea continuă a rolului economic al statului socialist sînt procese obiective ale dezvoltării proprietății sociale a întregului popor. În al treilea rînd, **toate aceste drepturi sînt, în același timp, forme ale adîncirii autoconducerii muncitorești și ale ridicării autogestunii economico-financiare pe o treaptă calitativ superioară.**

I. V. TOTU

Noul mecanism economico-financiar în practica realizării contractelor

(Urmare din pag. 13)

vederii tuturor situațiilor care împiedică uneori executarea contractelor. În practică sînt și alte situații în afara acestora cuprinse în mod obișnuit în noțiunea de forță majoră, care în mod obiectiv împiedică unitățile economice să-și îndeplinească obligațiile. S-a menționat în acest sens, situația întreprinderii „Autobuzul“ care nu și-a îndeplinit obligațiile din lipsa repartiției pentru unele materiale. Desigur, urmează să se aducă unele clarificări cu privire la competența și procedura de constatare a tuturor situațiilor care obiectiv împiedică executarea obligațiilor. Indiferent de aceste reglementări însă, orice situație spre a exonera de răspundere trebuie să fie apreciată cu multă exigență, deoarece, în spiritul dreptului nostru orice exonerare de răspundere, în economia noastră, este legată de imposibilitatea unității de a preveni influența unor factori negativi. Dimpotrivă, aprecierea superficială a diferitelor situații pe care le invocă unitățile socialiste spre a fi scutite de răspundere duce la diminuarea disciplinei contractuale. Pentru mobilizarea unităților economice în vederea executării contractelor se impune cunoașterea trăsăturilor tuturor situațiilor ce scutesc de răspundere în practica economică. Altfel, unitățile furnizoare în loc să se preocupe de executarea contractului, încep să caute tot felul de justificări și dovezi, adeseori, fără un fundament real — practică birocratică, lipsită de semnificație economică.

Neclaritatea în privința exonerării de răspundere duce la subaprecierea disciplinei contractuale. Astfel, chiar în situația menționată, întreprinderea „Autobuzul“ trebuia să știe că lipsa repartiției nu constituie o împrejurare de forță majoră și să găsească soluții de executare a contractului. Pentru întărirea răspunderii se impune și analiza eficienței modului în care sînt înțelese și folosite reglementările referitoare la penalități, respectiv a sancțiunilor pentru neexecutare din culpă a unor obligații contractuale. În urma plății de penalități, unitatea în culpă urmează să analizeze cauzele concrete care au dus la nerealizare, să se arate colectivului de ce se diminuează beneficiile. În această privință s-a apreciat inițiativa și contribuția pe care o pot aduce organele de conducere colectivă prin analiza periodică a cauzelor care au determinat litigiile avute de unitate.

Din dezbaterile consfătuirii a rezultat interesul urmăririi problematicei concrete a contractelor economice și pentru organele economice centrale. Prin sintetizarea practicii de executare a contractelor economice în unitățile subordonate, ministerele pot elabora contracte model axate mai mult pe specificul unor ramuri economice sau a unor grupe de produse. În genere, s-a subliniat cerința particularizării legislației potrivit practicii economice, îndeosebi în privința contractelor economice din unele ramuri economice ori pentru livrarea anumitor grupe de produse. Aceasta se poate realiza prin elaborarea unor contracte model fundamentate economic, prin studierea de către organele de conducere și sinteză a problematicei concrete din activitatea contractuală a unităților economice în vederea generalizării inițiativei și experienței pozitive.

Pe baza receptării practicii contractuale a unităților economice, sub aspect teoretic, se vor putea evidenția principiile și instituții juridice noi ale dreptului economic, cuprinse în legislația recentă, cu un pronunțat caracter mobilizator-organizatoric. S-a arătat necesitatea organizării unor colective formate din sociologi, economiști, cercetători științifici care să studieze, concret, în unele întreprinderi modul în care acționează colectivele de oameni ai muncii pentru îndeplinirea optimă a obligațiilor asumate de întreprindere, cauzele ce duc la unele nerealizări. Concluziile acestor colective ar prezenta utilitate pentru organizațiile de partid, organele de conducere colectivă, alte organe economice. Pentru realizarea planurilor de măsuri elaborate de aceste colective este necesară însă o ancorare mai mare în cadrul structurii și funcțiilor întreprinderii. Unii dintre membrii acestor colective amintite mai sus ar putea face parte din organele de conducere colectivă, să participe la activitatea comisiilor pe domenii ș.a. În acest mod propunerile formulate de cadre din domeniul cercetării, al învățămîntului nu vor mai rămîne exterioare întreprinderii.

Apreciind unanim importanța dezbaterii, participanții au propus, pentru viitor, organizarea și a altor dezbateri. Ar fi util, au remarcat unii vorbitori, să se organizeze consfătuirii, dezbateri pe teme ca: rolul contractelor în realizarea producției pentru export, conținutul și funcțiile specifice contractelor de lungă durată, dinamica corelației dintre plan și contract. O atenție mai mare trebuie să fie acordată creșterii răspunderii colectivelor de oameni ai muncii pentru îndeplinirea obligațiilor contractuale ale unității, realizarea de produse calitativ corespunzătoare. Problematica generată de contractele economice ar mai putea fi dezbătută și în unele întreprinderi mari, precum și în cadrul cabinetelor de partid.

INFLUENȚE ALE ACTIVITĂȚII SOCIETĂȚILOR TRANȘNAȚIONALE ASUPRA DEZVOLTĂRII ENDOGENE

ACTIVITATEA societăților transnaționale, efectele acesteia asupra diverselor fenomene și procese din economia mondială contemporană, continuă să suscite atenția unor largi cercuri de specialiști și să se afle pe agendele reuniunilor organizațiilor și organismelor internaționale. Căci punctele de divergență, implicite sau explicite, între aceste societăți și statele naționale capătă noi dimensiuni în condițiile în care primele continuă să-și mențină nealterate liniile generale ale strategiilor lor globale fără să ia în considerare în măsura cuvenită existența, rolul frontierelor naționale, iar celelalte — statele naționale, în special cele în curs de dezvoltare — caută modalități de dezvoltare economico-socială adecvate specificului național al fiecăruia¹⁾ în contextul multiplicării dificultăților de diverse naturi cu care sînt confruntate. Aceste puncte de divergență fac obiectul unei recente lucrări apărute sub egida UNESCO²⁾, lucrare care — pornind de la faptul larg recunoscut că dezvoltarea endogenă a unei comunități naționale implică fixarea de obiective și forme de acțiune conforme cu specificul național, adecvate necesităților și resurselor proprii — abordează influența și efectele activităților desfășurate de societățile transnaționale în acest context.

Lucrarea abordează o arie largă și diversă de probleme de interes — sociale, culturale, economice —, fapt care face dificilă o prezentare globală într-un spațiu limitat. Nu ne propunem, de aceea, decât o trecere succintă în revistă a principalelor aspecte cu caracter preponderent economic propuse cititorului de către autori.

Societăți transnaționale și dezvoltare endogenă

PUNCTUL de plecare al analizei pe care și-o propun autorii lucrării citate rezidă în observația — rezultată din perceperea realităților lumii contemporane — că, confruntate cu un fenomen dinamic de esență economică (creșterea considerabilă și rapidă a activităților societăților transnaționale la

¹⁾ Ceea ce autorii studiului UNESCO — la care ne referim în articolul de față —, denumesc „dezvoltare endogenă”, înțelegînd prin aceasta dezvoltarea în interes național, prin valorificarea în acest scop a resurselor materiale și umane de care dispune o țară.

²⁾ J.L. Reiffers, A. Cartapanis, W. Experten, J.L. Fuguet : „Societes transnationales et développement endogene. Effets sur la culture, la science et la technologie”. Les Presses de l'UNESCO, 1981.

³⁾ C.P. Kindleberger : „Economic Development”, McGraw-Hill, New York, 1965.

scară mondială), „statele-națiuni sînt preocupate să pună în practică proceduri adecvate care să le permită asigurarea unui proces continuu de dezvoltare, cu respectarea identităților lor naționale”. Această dezvoltare adecvată implică o serie de procese complexe pe termen lung, care riscă să fie perturbate de efectele activității societăților transnaționale. Pornind de la această realitate, majoritatea opiniilor exprimate în literatura de specialitate s-au polarizat spre a forma, în principal, două puncte de vedere, în mare parte extreme :

— primul constă în părerea că societățile transnaționale au schimbat într-o asemenea măsură structura sistemului mondial, încît, în prezent, „realitatea națională nu ar mai avea o existență intrinsecă” ; statul național n-ar mai exista, iar națiunea n-ar mai fi decît „un spațiu devitalizat de reproducție și acumulare a capitalului” ; — cel de-al doilea afirmă, dimpotrivă, că „total este posibil pentru o națiune suverană din punct de vedere politic și că nici o distorsiune socio-culturală nu are caracter ireversibil”.

Refuzînd situarea necondiționată pe una sau alta din cele două poziții și utilizînd numeroase date și argumente în sprijinul afirmațiilor lor, autorii pun în evidență, pe de-o parte, forța și efectele activității desfășurate de societățile transnaționale, iar, pe de altă parte, faptul că fiecare stat este deschis către exterior într-o măsură mai mare sau mai mică, în funcție de gradul de integrare în sistemul mondial. Ei pornesc de la postulatul că „spațiul național constituie un loc de transformare a «impulsurilor externe» prin intermediul unor proceduri care îi sînt specifice”. Aceste «impulsuri externe» fiind generate, între altele, și de activitatea societăților transnaționale, dezvoltarea endogenă — în spațiu național — presupune, în consecință, elaborarea și punerea în practică a unor modalități specifice de adaptare și organizare a lor, modalități diferite de la caz la caz, în funcție de caracterul și forța acțiunilor endogene respective, precum și de interesele și posibilitățile reale ale țărilor în care acestea se manifestă.

Conflictul strategic societăți transnaționale — stat național

PENTRU a atinge propriile obiective de creștere și expansiune, conforme cu interesul lor central — obținerea unor

profiteri cit mai înalte —, societățile transnaționale elaborează și aplică strategii specifice, la nivel mondial, care nu iau în considerare existența obiectivă a frontierelor naționale. Pe de altă parte, statele naționale — și este vorba aici în primul rînd de țările în curs de dezvoltare — caută să pună în practică strategii care, bazate în general pe condițiile concrete existente, să asigure desfășurarea în cît mai bune condițiuni a procesului de dezvoltare economico-socială, potrivit cu interesele lor specifice. Evident, în aceste condiții, între cele două categorii de poziții — cele ale societăților transnaționale și cele ale statelor naționale — există de la bun început divergențe fundamentale. Care sînt principalele argumente în sprijinul acestei opinii ?

În primul rînd, pe linia concepției și direcționării dezvoltării endogene, în țările în curs de dezvoltare se menține absența — subliniată încă în 1965 de C.P. Kindleberger³⁾ — unei teorii coerente în domeniu ; simpla preluare a unor teorii valabile pentru țările industrializate nu a dat nici pe departe rezultatele adecvate, datorită diferențelor evidente de puncte de pornire și de obiective existente între cele două grupuri de țări. Mai mult, înseși condițiile existente în țările în curs de dezvoltare — condiții ce țin de resursele fizice și umane, de condițiile istorice etc. — sînt extrem de variate. Aceste situații foarte diverse, disparitățile existente au făcut și fac în continuare dificilă sarcina elaborării unei teorii generale statale care să fie capabilă să promoveze dezvoltarea economico-socială în țările rămase în urmă. Nu mai puțin, aceste țări, în ciuda eterogenității amintite, au sentimentul comun de a reprezenta națiuni noi, fapt care le face să vizeze opțiuni noi în contextul eforturilor de dezvoltare. Tocmai acest fapt, în opinia autorilor, apropie cel mai mult țările în curs de dezvoltare în ceea ce privește căutarea unor căi viabile de dezvoltare endogenă ; iar finalitatea urmărită este aceea ca fiecare națiune să fie în măsură „să-și aleagă ea însăși calea dezvoltării, să producă în mod conștient modalități coerente de transformare a impulsurilor externe în conformitate cu propriile cerințe”. Atingerea acestor obiective calitative din punct de vedere conceptual și decizional impune însă ca întregul proces de dezvoltare să aibă trei însușiri principale : (a) să permită păstrarea și transmiterea „întregii

moșteniri culturale" a țării în cauză ; (b) să aibă la bază o identitate de concepție ; (c) să dezvolte capacitățile de adaptare a sistemului socio-economic, precum și creativitatea acestuia, în concordanță cu direcțiile de acțiune urmărite.

Realizarea acestor deziderate întîlnește în practică obstacole notabile, ținînd fie de tarele moștenite din epoca colonială, fie de complexitatea extremă a restructurărilor necesare pe plan social și economic intern. La toate acestea se adaugă și influența specifică a ambientului internațional, de multe ori potrivnic eforturilor de căutare a unor căi proprii de dezvoltare. Este, în acest ultim sens, evident de ce preocuparea pentru adaptarea și controlul influențelor factorilor externi ocupă un loc important în ansamblul preocupărilor vizînd dezvoltarea adecvată.

Cea de-a doua latură a conflictului strategic constă în „comportamentul” adoptat de societățile transnaționale în scopul asigurării expansiunii lor îndeosebi în țările în curs de dezvoltare. În același context în care au loc căutări asidue de căi și mijloace în scopul asigurării unei dezvoltări adecvate se desfășoară, simultan, procesul de transnaționalizare a capitalului, fenomen de natură să adîncească dependența țărilor în curs de dezvoltare de cele industrializate, intensificarea exploatării resurselor lor interne în avantajul țărilor dezvoltate. Este deci de înțeles de ce, după o fază de „laisser-faire” (anii 1950—1960), situația actuală poate fi caracterizată drept fază restrictivă, legitimitatea acțiunilor societăților transnaționale făcînd obiectul unor numeroase semne de întrebare. Pe această linie, este evident, în opinia autorilor, că acțiunea acestor societăți — prin puterea lor, prin capacitatea lor de a realiza o mobilizare colectivă în fața reacțiilor coordonate ale statelor — influențează în mod negativ căutările și încercările de dezvoltare endogenă care au loc în țările în curs de dezvoltare. Căci, chiar în lipsa unor intenții expres declarate de a controla procesele de dezvoltare, organizarea specifică a societăților transnaționale, cuplată cu înaltul grad de concentrare atins, nu poate duce decît la intensificarea exploatării țărilor rămase în urmă. În consecință, „confruntarea dintre cele două structuri organizaționale pune în evidență limitările impuse de societăți în planul autonomiei decizionale a statelor (...) cu influențe mai puțin evidente și mai puțin violente decît cele care au însoțit colonialismul, dar poate tot atît de sensibile”.

În argumentarea acestor considerente, autorii lucrării utilizează exemple semnificative, care ilustrează opozițiile existente între finalitățile urmărite de societățile transnaționale și cele avute în vedere de către statele naționale, efectele negative pe care formele specifice de organizare și acțiune ale societăților respective le au asupra proceselor de dezvoltare în interes național, conflictele care iau naștere între modalitățile de conducere a activității societăților și cele utilizate de state pentru direcționarea proceselor de dezvoltare economico-socială.

Dar care sînt, mai precis, în optica deschisă de trecerea în revistă a tuturor acestor elemente, modalitățile de

acțiune ale societăților transnaționale care alimentează adîncirea exploatării, a decalajelor economice, sociale și culturale față de țările dezvoltate ? Lucrarea analizată distinge cîteva direcții de acțiune ale transnaționalelor :

— exploatarea resurselor disponibile sau puțin utilizate în țara respectivă, fără a realiza și o valorificare locală a produselor ;

— prelucrarea materiilor prime, prin care țara-gazdă a societății este considerată ca o simplă bază de transformare a produselor în mărfuri ;

— consolidarea pe multiple planuri a poziției lor de dominație, vizînd stabilizarea anumitor relații externe prin diverse canale (legături cu organizații internaționale, presiuni politice asupra statelor, alianțe cu anumite clase sociale etc.).

Indiferent de „strategiile” utilizate de gradul de întrepîtrundere dintre acestea, ele nu pot să nu agraveze contradicțiile dintre activitățile societăților transnaționale și preocupările de dezvoltare adecvată ale statelor naționale.

Unele efecte ale activității societăților transnaționale

AUTORII își propun să evidențieze o serie de efecte ale activității societăților transnaționale asupra tripticului cultură-educație-știință și tehnologie. Fără a ne opri asupra primelor două componente citate, ne propunem să vedem, mai jos, păreri referitoare la efectele asupra științei și tehnologiei, domeniu extrem de sensibil în ansamblul procesului de dezvoltare.

Slaba capacitate de care dispun în prezent țările în curs de dezvoltare în ceea ce privește valorificarea novatoare a potențialului intern și „asimilarea de tehnologie necesară în procesul de dezvoltare” impune achiziționarea acesteia din urmă de pe piața mondială sub una din următoarele forme principale : bunuri de echipament necesare pentru realizarea investițiilor prevăzute în programele de dezvoltare ; mînă de lucru cu înaltă calificare, capabilă să utilizeze tehnologia modernă ; informații cu caracter tehnic sau comercial. Influxul (transferul) de tehnologie care se efectuează cu aceste prilejuri se desfășoară prin diverse tipuri de acorduri care implică fie achiziționarea directă a tehnologiei propriu-zise pe bază de contracte încheiate cu firme specializate, fie achiziționarea tehnologiei de la incluse în produsele (masini, instalații, echipamente) cumpărate de la diverși furnizori externi.

În tot acest proces societățile transnaționale joacă un rol cheie, de multe ori ele neputînd fi ocolite, în practică, datorită faptului că acestea concentrează capacități imense de cercetare-dezvoltare (circa 80 la sută din activitatea de această natură desfășurată în industria S.U.A. este finanțată de societățile respective) și că posedă marea majoritate a brevetelor înregistrate în lume ; ele dispun de forțe financiare și umane adecvate unui volum foarte înalt de activitate în domeniul cercetării-dezvoltării.

Formele relațiilor care iau naștere în consecință în mod obiectiv între societățile transnaționale și diversele state în materie de știință și tehnologie se pot concretiza în : politica societăților de recrutare și de pregătire profesională a forței de muncă ; relațiile dintre societăți și centrele locale de cercetare, publice sau private ; relațiile dintre societăți și furnizorii locali ; vinzarea de produse. Nu mai puțin însă trebuie avut în vedere faptul că astfel de relații, care ar trebui să aibă efecte favorabile pentru țările-gazdă nu se stabilesc decît în măsura în care ele corespund intereselor strategice specifice ale societăților transnaționale ; or, nu de puține ori, așa cum s-a văzut, acestea sînt divergente față de interesele proprii, pe termen mediu și lung, ale țărilor în curs de dezvoltare. Astfel, condițiile impuse deseori pentru efectuarea transferului de tehnologie, structura acestui transfer, costul acestuia etc. pot să aducă direct sau indirect profituri însemnate societăților transnaționale, fără să antreneze efecte echivalente pe planul dezvoltării economico-sociale generale a țărilor în curs de dezvoltare.

În consecință, autorii apreciază că, paralel cu transferul de tehnologie, țările în curs de dezvoltare trebuie să urmărească găsirea unor căi concrete de sporire internă a capacității tehnologice ; aceasta cu atît mai mult cu cît fermitatea, urgența și necesitatea unor astfel de măsuri în materie de știință și tehnologie sînt impuse de concentrarea din ce în ce mai mare, de către societățile transnaționale, a pieței mondiale a tehnologiei, fapt ce îngustează continuu posibilitățile acestor țări de acces autonom la tehnologie. În acest sens sînt distinse două niveluri generale de acțiune : (a) convenirea pe plan internațional a unor reguli care să contracareze practicile abuzive în materie ale anumitor societăți transnaționale, precum și a unor principii generale în domeniul politicilor științifice și tehnologice naționale (principii care se înscriu pe linia eforturilor actuale de elaborare a unui cod de conduită a societăților transnaționale) ; (b) elaborarea unor direcții precise de acțiune în materie de știință și tehnologie, în fiecare țară, în cadrul unor politici de ansamblu coerente. Propunerile formulate de autorii lucrării pe acest ultim plan se concentrează asupra componentelor esențiale necesare ale oricărei politici naționale în domeniul științei și tehnologiei (stimularea creației științifice ; evaluarea efectelor probabile ale adoptării diverselor decizii în materie ; difuzarea cunoștințelor științifice și tehnice și aplicarea inovațiilor), precum și asupra modalităților de influențare — în concordanță cu interesele specifice — a intervențiilor societăților transnaționale în materie de știință și tehnologie pe plan local.

Adrian CONSTANTINESCU
Institutul de economie mondială

PE PLANUL disputelor conceptuale privind politicile de stabilizare a economiei, una din problemele cele mai controversate este cea a politicii bugetare. Faptul că în prezent se insistă asupra rolului politicii bugetare ca instrument de intervenție a statului și asupra influenței pe care modificarea cheltuielilor și încasărilor publice o poate exercita asupra activității economice nu exclude apariția unor concepții opuse celor care timp de aproape două decenii au dominat teoria economică inspirând, în bună măsură, politicile economice ale țărilor occidentale și, îndeosebi politica economică a S.U.A. Este vorba de acele concepții privind relansarea activității economice prin „oferta de factori”, respectiv oferta de muncă, principalul determinant al activității economice și al asigurării deplinei utilizării a resurselor materiale și de muncă.

După lucrările aparținând unor economiști americani și vest-europeni¹⁾ asupra producției și deșeurilor, pe de o parte și, asupra estimării venitului național, pe de altă parte, studiul cu privire la „Teoria generală a folosirii forței de muncă, a dobinzii și a banilor” elaborat de J.M. Keynes, a dat cercetărilor macroeconomice de după anii '30 o impulsie necunoscută până atunci. Impresionat de ravagiile fără precedent ale șomajului din acei ani, care a marcat economia engleză aflată în plină depresiune, J.M. Keynes pune accentul pe cererea efectivă globală care, în optica sa, apare ca principal determinant al volumului producției, al venitului și al ocupării; la rindul său, cererea efectivă ar varia sub efectele modificării cheltuielilor de investiții, în timp ce creșterea cheltuielilor publice peste încasările fiscale și realizarea unui dezechilibru bugetar, creat în mod deliberat („deficit spending”*) ar susține activitatea economică, asigurând un grad înalt de ocupare.

Expuse încă din primii ani ai deceniului al treilea al secolului nostru, aceste idei au triumfat, mai ales în disputele purtate cu teoriile neoclaseice și liberale adepse ale principiului echilibrării buge-

Confruntări occidentale în probleme de politică bugetară

tului. Discipolii lui Keynes, pornind de la postulatele keynesiste, au căutat să reliefeze noi aspecte care să demonstreze viabilitatea acestei teorii — problemele financiare, în general, și politica bugetară, în special figurind printre mijloacele posibile de acțiune ale guvernului în vederea reglării situațiilor conjuncturale. Studiile lor, orientate spre diversificarea instrumentelor bugetare și dozajul calitativ al efectelor lor, combinate cu politica monetară, au contribuit astfel, la dezvoltarea teoriei economice, au ghidat politicile economice ale țărilor occidentale. În 1945, olandezul Trygave Haavelmo a demonstrat în studiul său referitor la balanța bugetară²⁾ efectele multiplicatoare ale unui buget devenit echilibrat pe o perioadă mai mare de un an; în 1950, K. Boulding a determinat nivelul excedentului bugetar necesar pentru a atenua efectele inflaționiste; în 1969, Nicholas Kaldor (Anglia) a demonstrat necesitatea și posibilitatea recurgerii la o politică fiscală deliberată prin introducerea taxei asupra valorii adăugate (T.V.A.) și substituirea impozitului asupra profitului³⁾; în același an, A.B. Lerner a susținut necesitatea manipulării unui sistem de „finanțe funcționale”, format din trei perechi de instrumente fiscale⁴⁾, care să acționeze potrivit împrejurărilor, respectiv, în perioadele de inflație sau deflație. În S.U.A., A. Musgrave a evaluat în anul 1959, efectul de stabilizare automată a venitului,

datorat sensibilității conjuncturale a impozitului⁵⁾. Ulterior, în 1961, Walter Heller, Kermit Gordon și James Tobin — universitari și totodată consilieri economici ai președintelui Kennedy — au elaborat două instrumente principale de analiză în vederea aplicării unei politici fiscale urmărind asigurarea stabilității și a creșterii economice: produsul național potențial în condițiile unor prețuri stabile și a folosirii depline a tuturor factorilor de producție și soldul bugetar virtual care ar rezulta din compararea cheltuielilor publice efective cu încasările fiscale obținute într-o economie în condițiile unei depline folosiri în primul rind a forței de muncă⁶⁾. Cele două instrumente de analiză au permis autorilor să aplice o politică de modulare a încasărilor fiscale în funcție de situația conjuncturală care a dus la reducerea la 6% și ulterior la 4% a șomajului în perioada 1962—1966.

Dar influența exercitată de „Teoria generală” asupra gândirii economice și asupra politicilor economice urmate de țările capitaliste industrializate și îndeosebi de S.U.A., ca și postulatele keynesiste însăși, încep treptat să fie repuse în discuție. În stadiul actual al crizei economice a țărilor occidentale, în care presiunea fiscală atinge niveluri foarte ridicate, reconsiderarea conceptelor și a modelelor de inspirație keynesistă, apărută din necesitatea confruntării de idei, constituie totodată, un răspuns la multiplele probleme cu care sînt confruntate în prezent țările capitaliste industrializate.

Susținătorii noii teorii, de care aminteam la începutul articolului, cunoscută în S.U.A. sub numele de economia politică a ofertei („Supply Side Economics”⁷⁾) aduc astfel o nouă viziune în politica economică; o viziune izvoită din ideea potrivit căreia oferta de factori de producție ar fi mult mai elastică decît de presupus teoria macroeconomică și modelele macroeconomice nekeynesiste. Raportată la politica bugetară, respectiv la politica cheltuielilor și încasărilor publice, această nouă concepție se sprijină pe cele două efecte pe care impozitul (fiscalitatea) le exercită asupra nivelului venitului, efecte analizate la vremea respectivă de teoria neoclasică și transpuse în modelul său de referință (echilibrul general al lui

FIȘE

POLITICA ECONOMICĂ A ROMÂNIEI ÎNTRE 1922 ȘI 1928

● Perioada 1922—1928, căreia îi este consacrat volumul „Politica economică a României între 1922 și 1928” publicat la EDITURA ACADEMIEI reprezintă, potrivit opiniei autorului cărții,

Ioan Saizu, o unitate istorică bine conturată, dar ale cărei elemente au fost studiate, pînă în prezent, în mod izolat. Urmînd momentului de mare semnificație istorică al Marii Uniri din 1918, această perioadă istorică s-a caracterizat, sub aspect economic, prin accentuarea opoziției marii burghezii autohtone împotriva capitalului străin, prin întărirea poziției sale într-o serie de ramuri ale industriei și circulației. Urmărind să surprindă trăsăturile caracteristice ale acestei perioade, autorul procedează, într-un prim capitol de carte, la conturarea cadrului internațional creat după primul război mondial. În alte secțiuni ale lucrării sînt tratate probleme privind orientările principale promovate în politica economică, precum și evoluția în perioada analizată a

unor ramuri distincte ale economiei românești unitare: agricultura, industria, transporturile, comerțul, finanțele.

Economia politică — disciplină axiologică

● Este adesea trecut cu vederea constată Vaclav Kluson în studiul „Ekonomicka Vcedaaxiologicka disciplina” (Economia politică — o disciplină axiologică), publicat în numărul din aprilie a.c. al revistei cehoslovace POLITICKA EKONOMIE — faptul că economia politică, asemenea tuturor științelor sociale, este o disciplină axiologică; cu alte cuvinte situează la baza ipotezelor și a concluziilor desprinse din studiul proceselor economice, judecăți de valoare. De fapt, după cum arată — V.K., nu este neglijată afirmarea poziției

partinice, angajate a științei economice marxiste, ci se trece uneri cu vederea peste un aspect mai puțin evident și anume raportul dintre conceptele economice ca atare și limbajul comun — termenii, logica sa, etc. — care le exprimă adeseori tără o anume rigurozitate necesară. În toate științele sociale, dar mai cu seamă în cele economice — apreciază autorul — se produce un transfer continuu de idei, noțiuni, judecăți de valoare din sfera activității practice în planul conceptelor cu care operează știința economică. Or, pentru a asigura un nivel cît mai înalt de rigurozitate cercetărilor economice apare necesară pe de o parte conștientizarea procesului amintit de întrepătrundere, iar pe de altă parte, se vedește necesitatea însăși a creșterii gradului de rigurozitate a limbajului uzual.

Walras): efectul de venit și efectul de substituție. Perceperea unui impozit asupra venitului provenit din salariu de pildă, încită contribuabilul la a munci mai mult pentru a compensa pierderea de câștig datorată impozitului: este efectul de venit; în același timp, o diminuare a venitului disponibil ca urmare a percepției de impozit încită contribuabilul la a prefera muncii, timpul liber, în cadrul căruia poate exercita o activitate casnică (scutită deci de impozite), care devine mai rentabilă, în acest caz, decît cea desfășurată în mod organizat: este efectul de substituție care înlocuiește munca cu timpul liber.

Admițînd, din punct de vedere teoretic posibilitatea celor două tipuri de comportamente, modelele de inspirație keynesistă pornesc de la ipoteza că, în ansamblu, efectele de substituție sînt marginale, comparativ cu cele de venit, regăsindu-se mai ales în tranșele cu veniturile cele mai ridicate care nu modifică comportamentul general. Cu alte cuvinte, ei susțin că, la nivel global, fiscalitatea nu afectează cu nimic oferta de pe piața muncii. De unde ideea că relansarea activității economice poate fi obținută numai acționînd la nivelul cererii globale, prin manevrarea celor două instrumente bugetare: cheltuielile și încasările publice.

Noua concepție, „Supply Side”, pornește de la un punct de vedere invers, considerînd că, în realitate, reacțiile ofertei de muncă la variațiile succesive ale presiunii fiscale, respectiv efectele de substituție, sînt mult mai puternice decît s-a presupus; datorită acestui fapt, relansarea activității economice poate fi realizată acționînd asupra ofertei prin fiscalitate, în sensul reducerii sale. În optica adepților acestei concepții, cu cît presiunea fiscală crește, cu atît interesul față de muncă scade, efectele manifestîndu-se atît la nivelul categoriilor socio-profesionale aflate în tranșele superioare de câștig, cît mai ales la nivelul celorlalte două categorii de venituri: mici și mijlocii. Este efectul de substituție care tînde să orienteze oferta de muncă în aceeași direcție cu schimbările intervenite în ritmul de creștere a salariilor: dacă salariile se reduc, contribuabilii reduc și ei oferta lor de forță de muncă și invers.

Opus acestuia, efectul de venit tînde a orienta oferta de forță de muncă în direcția contrară schimbărilor de ritm a salariilor. Reducerea venitului ca urmare a creșterii fiscalității va conduce astfel contribuabilii la a spori oferta lor de muncă pentru a restabili nivelul lor anterior de venit disponibil. Rezultatul net al acestor efecte de sens contrar — care, în viziunea lui Keynes și a discipolilor săi, pare nul, iar după A. Musgrave „nu există argument pentru a putea ajunge „a priori” la ceea ce un impozit asupra venitului influențează creșterea sau reducerea ofertei de muncă”⁶⁾ — este, potrivit opiniei economiștilor „ofertei”, persistența efectelor de substituție. Concluziile lor se bazează pe unele cercetări concrete întreprinse și, mai ales, pe unele observații și experimente efectuate în unele state ale S.U.A. pentru a testa efectele introducerii în legislația americană a unei forme de impozit negativ”. Analizele întreprinse i-au condus astfel la a aprecia că :

— elasticitatea ofertei de forță de muncă față de variațiile fiscalității este departe de a fi neglijabilă. Dacă este posibil ca pentru un individ sau o categorie socio-profesională dată, plasată într-o anumită tranșă de venituri, efectul de venit să fie anihilat de efectul de substituție, această situație nu poate fi extinsă asupra ansamblului națiunii. La nivel global, efectul de venit dispăre și singurul care subzistă este efectul de substituție. Cu alte cuvinte, consideră partizanii acestei teorii, pe ansamblul economiei „oferta de muncă variază în sens invers impozitului respectiv: dacă presiunea fiscală crește, agenții economici vor reduce oferta lor de muncă; dacă presiunea fiscală scade, ei vor spori oferta lor de muncă”⁷⁾

— impozitul nu afectează numai oferta de forță de muncă ci totodată, comportamentul economiei și respectiv al investiției. Venitul disponibil al fiecărui individ fiind atribuit consumului și economiilor, fiecare are dreptul de a-l consuma total sau parțial, restul economisindu-l. În viziunea economiștilor ofertei, dacă primul comportament este oneros, cel de al doilea poate aduce venituri suplimentare în cazul în care economia este investită. Cu

cît impozitul este mai mare, cu atît agenții economici sînt tentați la a consuma venitul în totalitate, adică și acea parte reprezentînd economiile, sumă pe care ar fi putut-o investi pentru a se bucura în viitor de venituri mai mari. Concluzia care se degajă este deci că „o creștere a fiscalității dezavantajează economia și investițiile”¹⁰⁾

Transpus la nivelul analizei macroeconomice, acest raționament i-a condus pe economiștii „Supply Side”-ului la a aprecia că politica de inspirație keynesistă, ca și modelele nekeynesiste, subestimînd gradul de elasticitate a factorilor de ofertă, utilizează funcții și indicatori care exagerează în mod permanent necesitatea de susținere a activității economice și de asigurare a unei depline folosiri a resurselor materiale și de muncă. De aici, incapacitatea de a frîna, la momentul oportun, „boom”-ul și inflația. În plus, modelele macroeconomice tradiționale, substituind incidențele agravării fiscalității asupra ofertei de muncă cu toate repercusiunile asupra consumului, economiei și investițiilor, supraestimează în mod sistematic, efectul multiplicator al cheltuielilor publice.

Marina RUDĂREANU

Institutul de economie socialistă

⁶⁾ Deficit rezultat din creșterea deliberată a volumului cheltuielilor publice peste încasările fiscale pentru a compensa insuficiența cheltuielilor private.

⁷⁾ S. Kuznets, W.I. King (S.U.A.), Bowley, J. Stamp, C. Clark (Anglia) ș.a.;

⁸⁾ Trygve Haavelmo, „Econometrica”, oct. 1945;

⁹⁾ Nicholas Kaldor, „Essays on Economic Policy”, vol. I, Ed. Gerald Duckworth Co. Ltd., Londra 1969;

¹⁰⁾ A.P. Lerner, „Economics of Employment”, Mc. Graw-Hill Book Company, Inc., New-York, Toronto, London, 1961;

¹¹⁾ A. Musgrave, „The Theory of public Finance”, Mc. Graw-Hill Book Company, Inc., New York, 1959;

¹²⁾ Walter Heller, „Politique monetaire ou politique fiscale”, Calman Levy, Paris, 1968;

¹³⁾ Henry Lepage, „Keynes est mort... vivent les Reaganauts”, în „Focus” nov. 1981;

¹⁴⁾ A. Musgrave, op. cit., p. 338;

¹⁵⁾ V.A. Canto, D.M. Joines, A.B. Laffer „Taxation G.N.P. and potential G.N.P.”, în „American Statistical Association”, San Diego, California, 16.VIII.1978;

¹⁶⁾ Ibidem

PROBLEME PRIVIND TEORIA UNITĂȚILOR ECONOMICE SOCIALISTE

● Volumul „Probleme privind teoria unităților economice socialiste”, publicat recent la EDITURA POLITICĂ sub coordonarea profesorului N. N. Constantinescu, grupează o serie de materiale prezentate în cadrul dezbaterilor organizate de Catedra de economie a Academiei de Studii Economice din București. Pornind de la bogate-

le cunoștințe acumulate în anii socialismului în teoria întreprinderii economice, de la amplul material faptic acumulat mai cu seamă în procesul aplicării noului mecanism economico-financiar, studiile înmănunchate în volum s-au axat pe probleme deosebit de actuale, de mare importanță practică pentru perfecționarea continuă a activității economice. Între acestea amintim: conceptul de unitate economică în socialism; funcțiile unității economice; raportul dintre conducerea centrală și autonomia întreprinderilor; esența și formele de realizare a gestiunii economice; democrația socialistă la nivel microeconomic; principiile autoconducerii muncitorești în contextul general al democratismului economiei socialiste; teoria sistemului de indicatori de nivel microeconomic; teoria deciziei; problema opti-

mului microeconomic în raport cu cel macroeconomic etc.

Costuri și competitivitate

● În actuala conjunctură economică mondială în care se înregistrează perturbații serioase pe piața energiei și a materiilor prime, reducerea cît mai substanțială a costurilor de producție reprezintă principala cale de asigurare a competitivității întreprinderilor — menționează Jean-Daniel Le Franc în articolul „Le progres technologique et l'organisation de l'entreprise”, publicat inițial în „Le Bulletin du Credit National” și reprodus în numărul 1773 al revistei PROBLÈMES ÉCONOMIQUES. Ceea ce poate fi considerat însă ca un element nou este faptul că accentul, în strategia reducerii costurilor, se deplasează de la sfera producției la cea a organi-

FIȘE

zării și concepției activității care prin specificul lor pot influența decisiv reducerea amnitiată. Lupta pentru asigurarea competitivității se va desfășura, potrivit opiniei autorului cel puțin pe două planuri: a) extinderea utilizării microelectronicii; b) îmbunătățirea randamentului în sfera cercetării și proiectării. Deplasarea accentului de la sfera nemijlocit productivă spre cea a muncii intelectuale ar presupune și o nouă înțelegere a noțiunii de competitivitate. În această optică a fi competitiv înseamnă, în primul rînd, a valorifica superior avantajele comparative de care dispune fiecare întreprindere, în domeniul inovației și al organizării.

21

Congresul al XII-lea al P.C.R. despre perfecționarea comerțului exterior și a cooperării economice

CONTINUAM publicarea consultațiilor în sprijinul candidaților la concursul de admitere în învățământul economic superior. Din dorința de a spori eficiența acestor consultații, elaborate de cadre didactice de specialitate din învățământul liceal și superior, sub egida Direcției științe sociale din Ministerul Educației și Învățământului, acestea nu se vor mai referi la întreaga temă prevăzută în program ci vor aprofunda aspectele mai dificile ale temei respective.

Potrivit prevederilor programei de economie politică pentru concursul de admitere în învățământul superior, în anul 1982, tema „România în circuitul economic mondial” cuprinde 5 puncte: 1. „Participarea activă a României la schimburile de valori și la cooperarea economică internațională”; 2. „Relațiile economice și cooperarea cu țările socialiste”; 3. „Relațiile economice ale omâniei cu țările în curs de dezvoltare”; 4. „Schimburile economice și cooperarea cu celelalte țări”; 5. „Congresul al XII-lea al P.C.R. despre per-

fecționarea comerțului exterior și a cooperării internaționale”. Toate aceste puncte sînt obligatorii pentru cei care se pregătesc în vederea participării la concursul de admitere din anul 1982. Consultația de față se referă la punctul 5.

Subliniem că, pentru anul 1982, programa de economie politică și manualul după care candidații se pot pregăti pentru concursul de admitere au fost publicate în „Revista economică” nr. 17 în 30 aprilie 1982.

Parte inseparabilă a activității generale pentru înfăptuirea Programului de făurire a societății socialiste multilateral dezvoltate

APRECIIND că perfecționarea comerțului exterior, a colaborării cu alte state constituie o parte inseparabilă a activității generale pentru înfăptuirea Programului de făurire a societății socialiste multilateral dezvoltate, Directivele Congresului al XII-lea al P.C.R. cu privire la dezvoltarea economico-socială a României în cincinalul 1981—1985 și orientările de perspectivă pînă în 1990 pun un accent deosebit pe **necesitatea intensificării activității de colaborare și cooperare** a țării noastre cu țările socialiste, cu țările în curs de dezvoltare, cu toate statele lumii, indiferent de orînduirea lor socială, **lărgirii continue a schimburilor comerciale și a cooperării în producție și în domeniul tehnico-științific**. Directivele evidențiază, totodată, **necesitatea perfecționării continue a întregului comerț exterior**, realizării unei balanțe comerciale excedentare, care să asigure o balanță de plăți echilibrată, reducerea datoriei externe și consolidarea rezervelor valutare ale țării. Aceasta înseamnă să se imprime în mod constant exportului o dinamică mai susținută, iar în structura acestuia este necesar să crească ponderea mărfurilor cu un înalt grad de prelucrare. O asemenea cerință este determinată obiectiv de poziția specifică a țării noastre față de resursele de materii prime, respectiv de realitatea că se importă cea. 50% din necesarul de petrol și cea mai mare parte din materiile prime pentru siderurgia, pentru plata acestora cheltuiindu-se peste 50% din încasările din exporturile în devize libere.

În ansamblul raporturilor economice externe ale țării un loc tot mai important trebuie să-l ocupe **cooperarea economică și tehnico-științifică** cu alte țări. O atenție deosebită se acordă cooperării menită să asigure, pe termen lung și în condiții avantajoase, satisfacerea cerințelor de materii prime ale economiei naționale. În acest sens, s-a stabilit să fie intensificată preocuparea pentru realizarea de **acorduri și înțelegeri de lungă durată**, atât în domeniul aprovizionării materiale, cît și al desfășurii producției, pentru a crea posibilități unităților economice să-și organizeze activitatea în bune condiții și într-o perspectivă largă, în vederea obținerii unei înalte eficiențe economice. Totodată, o atenție sporită se acordă cooperării și specializării în domeniul construcțiilor de mașini, în cadrul unor schimburi echilibrate, care să contribuie la accelerarea progresului tehnic și creșterea eficienței economice. Vor fi dezvoltate acțiunile de cooperare în celelalte ramuri industriale, precum și în transporturi, agricultură, în domeniul tehnico-științific.

În concordanță cu Directivele Congresului al XII-lea, Legea pentru adoptarea Planului național unic de dezvoltare economico-socială a României în perioada 1981—1985 precizează că în perioada respectivă **volumul total al comerțului exterior — în prețuri de plan 1981 — va crește cu 75,5%**. În vederea realizării sarcinilor de creștere a exporturilor în condiții de eficiență sporită se va acționa pentru:

*) Aportul valutar exprimă cantitatea de valută adusă în țară în urma unei operații economice (export, acțiuni de cooperare cu altă țară etc.).

a) intensificarea prospectării pieței externe și încheierea contractelor cu partenerii externi pentru întregul volum de export și import, diversificarea formelor de comercializare și extinderea piețelor de desfacere;

b) realizarea fondului de marfă prevăzut la export, prin specializarea de capacități și întreprinderi și prin lansarea din timp în fabricație a producției, în structura sortimentală și de calitate solicitată de beneficiari, asigurîndu-se sporirea continuă a aportului valutar*) al produselor ce se livrează pe piața externă;

c) asigurarea forței de muncă și a dotărilor necesare executării la timp și în condiții competitive a lucrărilor de construcții-montaj în străinătate și a exportului de proiecte, documentații și asistență tehnică;

d) gospodărirea cu maximum de eficiență a fondurilor valutare alocate prin plan pentru import, acționîndu-se pentru utilizarea cu prioritate a materiilor prime, materialelor, combustibililor, mașinilor și utilajelor din resurse interne, precum și reducerea cheltuielilor valutare privind transportul mărfurilor

Autogestiunea economico-financiară și valutară în activitatea de comerț exterior și cooperare economică internațională

ÎN LUMINA Directivei Congresului al XII-lea al P.C.R. cu privire la perfecționarea continuă a comerțului exterior și cooperării economice internaționale și tehnico-științifice cu alte țări, Marea Adunare Națională a adoptat Legea pentru întărirea autoconducerii muncitorești și autogestiunii economico-financiare și valutare în activitatea de comerț exterior și cooperare economică internațională (Legea nr. 12 din 23 Decembrie 1980), care a intrat în vigoare la 1 ianuarie 1981.

Legea precizează că **întreaga activitate de comerț exterior și cooperare economică internațională se organizează și se desfășoară potrivit principiilor autoconducerii muncitorești și autogestiunii economico-financiare și valutare**.

Aceasta înseamnă că ministerele, celelalte organe centrale și locale, unitățile producătoare și întreprinderile de comerț exterior sînt obligate să ia măsurile necesare ca producția pentru export, comercializarea mărfurilor pe piețele externe și acțiunile de cooperare economică internațională să asigure acoperirea cheltuielilor în valută, pe seama încasărilor valutare din activitatea proprie, să contribuie la creșterea resurselor valutare necesare economiei naționale și stimulării activității de export a unităților producătoare, întreprinderilor de comerț exterior și personalului muncitor care participă activ la realizarea exportului.

În vederea funcționării normale a autoconducerii și autogestiunii economico-financiare și valutare în activitatea de comerț exterior și cooperare economică internațională, legea prevede un ansamblu de măsuri și instrumente adecvate:

Defalcarea planului de comerț exterior și cooperare economică internațională se realizează de către ministere, celelalte organe centrale sau locale și centrale industriale, cu participarea întreprinderilor de comerț exterior, pe întreprinderi producătoare de mărfuri și servicii destinate exportului și unități care concurează la fabricarea de părți componente ale mărfurilor și serviciilor pentru export sau asigură materii prime deter-

In sprijinul candidaților la concursul de admitere în învățămîntul economic superior

minante în livrarea produsului finit. Ministerul Comerțului Exterior și Cooperării Economice Internaționale, împreună cu ministerele și celelalte organe centrale titulare de plan, de falca pe întreprinderi de comerț exterior planul de export, import și cooperare economică internațională și asigură luarea măsurilor necesare pentru aducerea la îndeplinire a sarcinilor stabilite. Întreprinderile de comerț exterior au sarcina de a efectua, în condițiile prevederilor legale, și alte operațiuni comerciale pe piețele externe pentru a contribui la obținerea unor cît mai mari beneficii în valută (de pildă, operațiuni comerciale pe piețele externe cu orice fel de mărfuri și valori străine).

Pe lângă bugetele de venituri și cheltuieli, ministerele, celelalte organe centrale și locale, centralele și întreprinderile care produc pentru export sau beneficiază de importuri întocmesc anual **balanța comercială și planul de încasări și plăți valutare** ale activității proprii de comerț exterior și cooperare economică internațională.

Balanța comercială a activității proprii de comerț exterior și cooperare economică internațională se aprobă odată cu sarcinile de plan și cuprinde: exportul și importul, inclusiv în cadrul acțiunilor de cooperare economică internațională, precum și soldul balanței comerciale.

Planul de încasări și plăți valutare constituie o parte integrantă a bugetului propriu de venituri și cheltuieli. Întreprinderile de comerț exterior elaborează **bugete de venituri și cheltuieli** care cuprind totalitatea veniturilor și cheltuielilor întreprinderii atît în lei, cît și cele în valută transformate în lei, prevăzute în planul de încasări, plăți și beneficii valutare, care fac parte integrantă din buget.

Planul de încasări, plăți și beneficii valutare al întreprinderii de comerț exterior cuprinde încasările și plățile în valută rezultate din planul de comerț exterior și cooperare economică internațională, precum și din alte operațiuni comerciale pe piețele externe.

Aprecierea activității întreprinderilor de comerț exterior se face pe baza de **bilanși**, care include și rezultatele financiare ale rețelei externe de comercializare (agenții economice, birouri comerciale, alte reprezentanțe) și de asistență tehnică și service.

Raporturile contractuale dintre întreprinderile de comerț exterior și unitățile producătoare de mărfuri pentru export sau beneficiare de mărfuri din import sînt așezate pe baza **contractelor economice**. Practic, pe baza prevederilor planului de comerț exterior și a contractelor externe, întreprinderile de comerț exterior încheie cu centralele și întreprinderile producătoare de mărfuri pentru export sau beneficiare de mărfuri din import contracte economice în care se prevăd toate clauzele contractuale.

Relațiile financiare dintre întreprinderile de comerț exterior și unitățile producătoare de mărfuri pentru export sau beneficiare de mărfuri din import se realizează pe baza cursurilor de revenire la export și la import, pe produse și grupe de produse**. Conform Legii pentru întărirea autoconducerii muncitorești și autogestunii economico-financiare și valutare în activitatea de comerț exterior și cooperare economică internațională se introduce **cursul comercial unic, care reflectă media cursurilor de revenire la export și import pe produse și se stabilește anual**.

La export, întreprinderile de comerț exterior decontează unităților producătoare contravaloarea mărfurilor exportate, la prețul extern transformat în lei, la cursul de revenire stabilit pe mărfuri sau grupe de mărfuri, din care își rețin cota de comision sau rabat comercial conform normelor legale. La import, întreprinderile de comerț exterior decontează unităților beneficiare contravaloarea mărfurilor importate prin transformarea în lei a prețurilor externe la cursul de revenire pe mărfuri sau grupe de mărfuri.

Valuta realizată din activitatea de comerț exterior și cooperare economică internațională sau, după caz, necesară pentru desfășurarea acestei activități se cedează respectiv se primește, de la Banca Română de Comerț Exterior și este decontată întreprinderii de comerț exterior la cursul de revenire.

Pentru urmărirea modului de asigurare a echilibrului valutar și evidențierea activității întreprinderilor de comerț exterior, acestea au la Banca Română de Comerț Exterior atît conturi în lei, cît și conturi de evidență în valută.

Stimularea activității de export a unităților producătoare și a întreprinderilor de comerț exterior își găsește o amplă reflectare în Legea pentru întărirea autoconducerii muncitorești și autogestunii economico-financiare și valutare.

Întreprinderile producătoare, de pildă, au dreptul să folosească, pentru necesități proprii, o parte din volumul încasărilor valutare obținute peste prevederile din planul lor valutar, pe seama sporirii producției și a exportului, în condițiile realizării cursurilor de revenire planificate. Unitățile de stat pot folosi 80% din încasările valutare suplimentare. Unitățile cooperatiste pot folosi 50% din încasările valutare suplimentare. Personalul muncitor din unitățile producătoare de mărfuri pentru export beneficiază, de asemenea, de stimulente constituite din majorarea fondului de participare la beneficii, premii pentru rezultate deosebite, fonduri din valuta realizată peste plan în vederea organizării de excursii colective în străinătate și altele. Personalul muncitor al întreprinderilor de comerț exterior beneficiază, pentru rezultatele obținute în activitatea de export, de premii ce se acordă în cursul anului pentru realizări deosebite, precum și de premii pentru încheierea de operațiuni de export-import și prestări de servicii care prezintă o eficiență valutar-financiară ridicată pentru economia națională.

Îmbunătățirea organizării întreprinderilor de comerț exterior, rețelei de comercializare externă, rețelei externe de asistență tehnică și service pentru produsele exportate, a **criteriilor de retribuire** a personalului din aceste rețele, precum și a **activității unităților economice române participante la societățile mixte de producție și comercializare** din țară sau străinătate constituie, de asemenea, componente importante ale perfecționării comerțului exterior.

Noi exigențe în activitatea de comerț exterior

„În întreaga activitate de dezvoltare economico-socială, în realizarea planului pe 1982 și a planului cincinal, așa cum sublinia secretarul general al partidului nostru, tovarășul Nicolae Ceaușescu, un rol de însemnătate deosebită revine comerțului exterior și cooperării în producție cu alte state¹⁾. În anul 1981, primul an al actualului cincinal, volumul comerțului exterior realizat a fost de 332,4 miliarde lei, cu 1,2% mai mare comparativ cu anul 1980. Exportul a fost de 167,7 miliarde lei, cu 11,3% mai mare decît în anul precedent, iar importul a fost de 164,7 miliarde lei, realizîndu-se un excedent al balanței comerciale de 3 miliarde, ceea ce a permis o ușoară diminuare a datoriei externe. S-a extins cooperarea economică, tehnică și științifică cu alte state. În anul 1981 s-au încheiat 41 de acorduri și înțelegeri comerciale și de colaborare economică, din care 19 cu țările socialiste și 21 cu țările în curs de dezvoltare. În cadrul exportului o pondere însemnată au avut produsele cu grad mai ridicat de prelucrare. S-au exportat cantități sporite, comparativ cu anul 1980, de mașini și utilaje, diverse instalații, aparataj electric, tractoare, autoturisme, de oraș, frigider, excavatoare, produse chimice, bunuri industriale de larg consum, s-au efectuat lucrări de construcții-montaj în străinătate.

Cu toate acestea, la o serie de produse realizările la export au fost sub posibilitățile de producție, datorită îndeosebi crizei din economia mondială. Pe de altă parte, greutățile întâmpinate au fost determinate și de dobînzile foarte mari.

Pornind de la aceste realități, precum și de la necesitățile de import ale țării noastre, îndeosebi în ceea ce privește materiile prime și sursele energetice, la indicația conducerii partidului au fost stabilite programe de creștere a producției de export. Pe această bază se asigură mijloacele necesare realizării unui comerț exterior echilibrat, a unei balanțe de plăți echilibrate și trecerea, în următorii ani, la lichidarea treptată a datoriei externe. Este necesar, în același timp, așa cum sublinia tovarășul Nicolae Ceaușescu, să acționăm, în continuare, pentru găsirea de noi posibilități de rezolvare a unor probleme în cadrul C.A.E.R., ca și în relațiile cu alte țări socialiste, să acționăm cu toată fermitatea pentru a asigura contracte de lungă durată, cooperări în producție, precum și mijloace de plată pentru toate importurile în relațiile cu țările socialiste, cu țările în curs de dezvoltare, precum și cu țările capitaliste dezvoltate.

Întreprinderile, unitățile economico-sociale, ministerele trebuie să acționeze cu cea mai mare hotărîre pentru realizarea producției de materii prime și materiale planificate — utilaje, piese de schimb, mașini și tot ce s-a stabilit prin plan — și reducerea continuă a importurilor. În același timp, conform indicațiilor conducerii partidului, trebuie să se facă totul pentru realizarea producției de export, considerîndu-se ca minime sarcinile planificate, acționîndu-se pentru găsirea de noi posibilități și noi produse de export, pentru creșterea eficienței economice a comerțului exterior și cooperării economice internaționale, a aportului lor la dezvoltarea economică și socială a patriei.

conf. dr. George MARIN

Academia de studii economice București

¹⁾ Nicolae Ceaușescu, Expunere la Plenara comună a C.C. al P.C.R. și Consiliului Suprem al Dezvoltării Economice și Sociale. „Scintila”, 16 noiembrie 1981

** Cursul de revenire la export se determină ca un raport între prețul intern de producție sau livrare plus cheltuielile de circulație și frontiera și prețul extern; cursul de revenire la import se determină ca un raport între prețul produsului pe piața internă plus import percepute pe marfa respectivă și costul în valută al mărfii.

Vizitele oficiale de prietenie ale președintelui Nicolae Ceaușescu în Republica Irak și Regatul Hașemit al Iordaniei

Contribuții de seamă la dezvoltarea multilaterală a unei conlucrări prietenești

INSCRISE în ansamblul politicii consecvente a țării noastre de a amplifica relațiile de solidaritate și conlucrări multilaterale cu țările și popoarele arabe, cu toate statele lumii care au pornit pe calea dezvoltării de sine stătătoare, de a sprijini lupta lor pentru consolidarea independenței și suveranității naționale, pentru împlinirea aspirațiilor lor de progres economic și social, recente vizite oficiale de prietenie întreprinse de tovarășul Nicolae Ceaușescu în Irak și Iordania — desfășurate într-o ambianță caldă, de stimă și respect reciproc — s-au încheiat cu rezultate rodnice, primite cu profundă mândrie și deplină aprobare de întregul nostru popor. Exprimându-și via satisfacție față de bilanțul bogat al dialogului la nivel înalt prilejuit de noul itinerar al tovarășului Nicolae Ceaușescu în țări din Orientul Mijlociu, reflectat în comunicatele comune date publicității, în acordurile și înțelegerile la care s-a ajuns, opinia publică din țara noastră apreciază aceste vizite ca o nouă și importantă contribuție la dezvoltarea relațiilor dintre țările și popoarele noastre, la promovarea cauzei generale a păcii, securității și colaborării în Europa, în Orientul Mijlociu și în întreaga lume. Ele reprezintă o nouă și viguroasă expresie a activității neobosite a președintelui Nicolae Ceaușescu de militant consecvent pentru cauza păcii și colaborării internaționale, o strălucită ilustrare a rolului activ al României socialiste pe arena mondială pentru afirmarea unei politici noi de înțelegere și respect între toate statele.

Vizitele constituie o expresie a bunelor relații statonice între țările noastre, a dorinței reciproce împărtășite de a intensifica și diversifica și mai mult raporturile de colaborare bilaterală, ca și conlucrarea în domeniul vieții internaționale în vederea soluționării marilor probleme cu care este confruntată în prezent omenirea. În acest context, s-a subliniat că o contribuție decisivă la asigurarea dezvoltării ample, multilaterale a colaborării prietenești a României cu Irakul și Iordania pe plan politic, economic, cultural, științific și în alte domenii, a adus-o materializarea acordurilor și înțelegerilor convenite cu ocazia precedentelor întâlniri la nivel înalt, evidențiindu-se că această evoluție corespunde pe deplin intereselor fundamentale ale țărilor și popoarelor noastre, cauzei generale a păcii și colaborării internaționale. Cursul ascendent al acestor relații ilustrează cu putere că raporturile dintre toate statele lumii, indiferent de regimul lor social și politic, se pot dezvolta pe baze reciproc avantajoase, dacă se pornește de la principiile respectării stricte a independenței și suveranității naționale, deplinei egalități în drepturi, neamestecului în treburile interne, a dreptului inalienabil al fiecărui popor de a-și hotărî nestingherit viitorul.

Referindu-ne în continuare la relațiile economice, este semnificativ că în ultimii șase ani volumul schimburilor comerciale și al cooperării româno-irakiene a crescut de peste cinci ori, Irakul fiind anul trecut primul partener comercial al României în rândul țărilor în curs de dezvoltare. În ce privește relațiile de cooperare economică se cuvine amintită contribuția miilor de specialiști români prezenți în Irak la construirea unor importante obiective economice cum sînt fabricile de ciment de la Sinjar și Al-Qaim, la executarea unor sisteme de irigații și a altor lucrări de îmbunătățiri funciare, la extinderea unor linii electrice aeriene și a rețelei rutiere, la efectuarea de prospecțiuni geologice etc.

Pornindu-se de la realizările de pînă acum, în cadrul dialogului la nivel înalt prilejuit de cea de a doua vizită a tovarășului Nicolae Ceaușescu, secretar general al Partidului Comunist Român, președintele Republicii Socialiste România, în Irak, s-a apreciat că există încă multiple posibilități de intensificare și diversificare a colaborării româno-irakiene, pe baze reciproc avantajoase. Acordul pe termen lung de dezvoltare a cooperării economice și tehnice și a schimburilor comerciale între România și Irak, semnat cu ocazia vizitei, oferă un cadru extrem de favorabil în acest sens. Pe această bază urmează, așa cum declara tovarășul Nicolae Ceaușescu în interviul acordat

ziarului „Al Jumhurya”, ca în următorii cîțiva ani să se ajungă la o dublare a schimburilor economice. Se prevede de asemenea dezvoltarea, în continuare, în ritm susținut, a conlucrării dintre cele două țări în domeniul explorării, exploatării și prelucrării petrolului, în producția industrială, în agricultură, în domeniul materialelor de construcții etc. Examinarea posibilităților existente pentru creșterea și diversificarea schimburilor comerciale și adîncirea cooperării economice, științifice și tehnice s-a materializat de asemenea în semnarea cu ocazia vizitei a unui protocol în acest sens, care prevede între altele pregătirea de cadre tehnice și schimbul de experți și specialiști.

În ceea ce privește raporturile României cu cea de a doua țară vizitată, Iordania, prin traducerea în viață a Acordului general de cooperare semnat în 1975, acestea s-au dezvoltat considerabil. În această țară a fost construită în cooperare cu România rafinăria de la Zarka, specialiștii români lucrînd și la realizarea altor obiective economice importante; în același timp România este țara unde studiază în prezent cel mai mare număr de studenți iordanieni.

Ca urmare a noului dialog la nivel înalt prilejuit de vizita președintelui Nicolae Ceaușescu în Regatul Hașemit al Iordaniei a fost semnat Acordul privind dezvoltarea pe termen lung a cooperării economice și tehnice și a schimburilor comerciale dintre cele două țări, un adevărat program de acțiune menit să ducă la extinderea și adîncirea ansamblului relațiilor româno-iordaniene. Astfel, se prevede lărgirea proiectelor la care s-a acționat pînă în prezent, precum și examinarea de noi proiecte și programe comune în domeniul energiei, industriei, mineritului, transporturilor, agriculturii. Se va accelera totodată ritmul de creștere a schimburilor comerciale, astfel încît acestea să depășească 100 milioane de dolari la sfîrșitul anului 1982 și să ajungă la 500 milioane de dolari în 1985. Se prevede de asemenea extinderea și diversificarea în continuare a cooperării pe planul educației și pregătirii de cadre.

Dialogurile la nivel înalt purtate la Bagdad și Amman au prilejuit și un aprofundat schimb de vederi cu privire la problemele internaționale actuale. Ținînd seama de contextul actual al agravării situației internaționale, s-a subliniat necesitatea de a se acționa într-un spirit de înaltă responsabilitate pentru a se pune capăt stărilor de tensiune din lume, pentru soluționarea pe cale pașnică, prin negocieri a tuturor conflictelor sau problemelor litigioase dintre state. A fost reliefată necesitatea ca problemele complexe ale lumii contemporane să fie soluționate într-un spirit nou, democratic, cu participarea activă, în condiții de deplină egalitate a tuturor statelor, indiferent de mărime sau orînduire socială. A fost subliniat în acest cadru rolul sporit care trebuie să revină țărilor în curs de dezvoltare, statelor nealiniate, țărilor mici și mijlocii, în dezbaterile și reglementarea problemelor internaționale actuale, accentîndu-se totodată asupra necesității creșterii rolului și contribuției O.N.U. în această direcție.

Mesajele de unanimă aprobare și profundă satisfacție față de rezultatele rodnice ale vizitelor președintelui Nicolae Ceaușescu în Irak și Iordania, sosite în aceste zile de pe tot cuprinsul țării, exprimă convingerea întregului nostru popor că noul dialog la nivel înalt conferă noi dimensiuni conlucrării multilaterale prietenești dintre România și țările vizitate. În același timp ele scot în evidență sentimentele de justificată mîndrie patriotică pentru înalta considerație de care se bucură secretarul general al partidului, președintele republicii, în rîndul popoarelor arabe, al tuturor popoarelor, pentru activitatea sa consecventă în sprijinul unei reglementări globale, trainice și juste în Orientul Mijlociu, al edificării unei lumi mai drepte și mai bune — o lume a păcii, înțelegerii și colaborării între toate popoarele.

Dinu DRAGOMIR

Principalele caracteristici ale economiei și politicilor economice ale țărilor în curs de dezvoltare⁽¹⁾

SINTETIZÂND ceea ce este caracteristic pentru economiile naționale în perioada actuală se poate afirma că economia mondială progresează sub două aspecte principale: pe de o parte se acționează pentru înfăptuirea eliberării treptate a omenirii de sub dominația brutală a necesităților vitale nesatisfăcute, prin dezvoltarea forțelor de producție și realizarea într-o măsură cât mai mare a cantității de bunuri necesare; pe de altă parte, se realizează eliberarea oamenilor de sub dominația și exploatarea semenilor lor, prin mijlocirea transformărilor petrecute în domeniul relațiilor de producție, al relațiilor social-economice.

În perioada anilor 1960—1980 s-au înregistrat unele progrese și modificări de structură în economia țărilor în curs de dezvoltare. Ca urmare a fenomenelor de creștere și dezvoltare economică, au fost obținute rezultate pozitive în unele domenii de activitate, determinate atât de unele modernizări ale structurilor economice, cât și de introducerea treptată a progresului tehnico-stiințific. Produsul intern brut pe ansamblul țărilor în curs de dezvoltare a înregistrat un ritm mediu anual de creștere de 5,6%. Valoarea adăugată în industria extractivă, industria prelucrătoare, serviciile de utilitate publică și construcții a crescut cu 7,3% pe an, iar exporturile cu 4,8%.

Ponderea țărilor în curs de dezvoltare în produsul mondial brut a ajuns în 1980 la 18,3%, (pentru 1980 nu sînt cuprinse și țările socialiste în curs de dezvoltare), ponderea în exporturile mondiale s-a ridicat la 28% (vezi tabelul nr. 4).

Ritmul de creștere al produsului intern brut al țărilor în curs de dezvoltare a variat de la o perioadă la alta. Dacă în primul Deceniu al Națiunilor Unite pentru dezvoltare el a fost de 5,7%, depășind obiectivul fixat de 5%, climatul economic nefavorabil al anilor '70 a avut un efect nefast asupra eforturilor majorității țărilor în curs de dezvoltare²⁾. Astfel creșterea anuală a produsului intern brut a fost de numai 5,6%, nemaiatingînd obiectivul de 6% fixat de strategia internațională a celui de al doilea Deceniu al Națiunilor Unite pentru dezvoltare.

Dacă avem în vedere și creșterea demografică în țările în curs de dezvoltare atunci vom constata că de fapt produsul intern brut pe locuitor a crescut în ritmuri mult mai modeste, respectiv 3,1% în deceniul 1960—1970 și numai 3% în anii 1971—1980.

Ritmurile creșterii economice în țările în curs de dezvoltare prezintă diferențieri mari, ceea ce determină în continuare o dezvoltare inegală și menținerea unor multiple diversități de situații în care se află economiile statelor de pe același continent și îndeosebi de la un continent la altul. Unele țări din Asia de Sud-Est și America Latină și-au concentrat eforturile spre exportul de produse manufacturate obținînd ritmuri de creștere anuală impresionante, respectiv 6,4% în anii '60 și 7,1% în anii '70. Țările care au înregistrat asemenea ritmuri cuprind însă numai 13% din populația totală a țărilor în curs de dezvoltare și dau ceva mai mult de 1/3 din produsul intern brut al statelor din această categorie.³⁾ Ele dispun de unele ramuri ale industriei prelucrătoare bine echipate cu tehnică modernă. Economia lor se caracterizează printr-o politică comercială orientată către exterior, o atenție specială fiind acordată promovării exporturilor de bunuri și mărfuri care includ în valoarea lor materii prime indigene și mină de lucru înalt calificată, dar ieftină.

O altă grupă de state — și aceasta de fapt este cea mai numeroasă — o constituie țările cele mai puțin dezvoltate care n-au putut să înregistreze ritmuri de creștere corespunzătoare. Ele dispun de o industrie slab dezvoltată, cu o dotare tehnică insuficientă sau greu adaptabilă la evoluția economiei mondiale. Ritmurile de creștere a produsului intern brut au fost în aceste țări foarte modeste, respectiv 2,6% în perioada 1960—1970 și 3,2% între 1970—1980. Și mai grav este faptul că un număr de state care grupează 9% din populația țărilor în curs de dezvoltare au înregistrat în 1978 ritmuri de creștere zero sau chiar negative.

Structura producției și tehnologiei

din principalele transformări de structură intervenite în curs de dezvoltare în perioada anilor 1960—1980

reprezintă inversarea ponderilor agriculturii și industriei în totalul produsului intern brut. Astfel dacă în 1960 agricultura contribuia cu 30,9%, iar industria (incluînd aici industria extractivă, industria prelucrătoare și serviciile de utilitate publică și construcțiile) cu 26,7%, în 1978 agricultura avea o contribuție de 19%, iar industria de 37,6%. Evoluția structurii producției țărilor în curs de dezvoltare este prezentată în tabelul nr. 5.

Tabelul nr. 4

Țările în curs de dezvoltare: unii indicatori ai evoluției după 1960

Indicatori	Ponderea (%) în totalul mondial ¹⁾		Ritm mediu de creștere anuală (%)
	1960	1980 ²⁾	1960—1980 ²⁾
Indicatori economici³⁾			
Produs intern brut	17,0	18,2	5,6
Valoarea adăugată			
— industrie	11,9	18,1	7,3
— industria prelucrătoare	10,1	12,9	7,3
Export	21,5	28,1	4,8
Indicatori demografici			
Populație	42,9	48,7	2,6
Populația urbană	40,2	51,9	4,4
Forță de muncă din care:	65,7	69,2	2,1
— în industrie	35,4	45,5	3,9

Sursa: Calcule efectuate de Secretariatul U.N.C.T.A.D.

¹⁾ Nu sînt cuprinse țările socialiste din Europa și Asia, cu excepția exporturilor și populației totale.

²⁾ 1980 sau ultimul an pentru care se dispune de date.

³⁾ Valoare curentă

În perioada anilor 1960—1970 producția industrială totală a crescut anual cu 7,2%, dar între 1970—1979 asistăm la o scădere a ritmurilor anuale la 4,9%. Această scădere se datorește, în primul rînd, situației în care se găsesc economiile naționale ale țărilor în curs de dezvoltare dependente de sectoarele producătoare de materii prime cît și agravării situației economiei mondiale în general. Cel mai mult a contribuit la reducerea ritmurilor industria extractivă, care, dacă între 1960—1970 s-a dezvoltat cu 8,3% anual, între 1970—1979 a cunoscut un ritm mediu de numai 2,4%. Industria prelucrătoare a cunoscut în perioada 1970—1979 un ritm de 6,5% pe an, cel mai rapid crescînd sectorul industriei grele, respectiv cu 7,9% pe an. Un asemenea ritm de dezvoltare a făcut ca mai mult de jumătate din producția totală a industriei prelucrătoare să fie dată de industria grea, încă din 1975. Industria ușoară a crescut în perioada 1970—1979 cu 5% anual. Serviciile de utilitate publică au crescut în aceeași perioadă în medie cu 10,6% anual⁴⁾.

Productivitatea muncii în industrie a crescut cu mai puțin de 2% pe an în perioada 1955—1976. Analiza pe sectoare arată că în industria extractivă după 1970 au fost obținute ritmuri negative respectiv de —0,2%, această situație fiind determinată de utilizarea redusă a capacităților de producție și de diminuarea cererii mondiale de materii prime. De asemenea, după 1970 și în industria prelucrătoare, creșterea productivității muncii s-a încetinit la un ritm de 1,3% pe an.

Agricultura rămîne în continuare principala activitate economică în țările în curs de dezvoltare. În 1978, 60% din forța de

¹⁾ Raport asupra comerțului și dezvoltării pe 1981 — Secretariatul U.N.C.T.A.D.

²⁾ Idem

³⁾ Nations Unies, Bulletin mensuel de statistique, mai 1981

muncă era cuprinsă în agricultură. În același timp însă asistăm la scăderea ponderii agriculturii în formarea produsului intern brut. Dacă în 1960 contribuția agriculturii la realizarea produsului intern brut era de circa 31%, datorită unui ritm redus de

Tabelul nr. 5
Evoluția structurii producției țărilor în curs de dezvoltare, 1960—1980

Anii	din care :					
	Agri-cultura	Total industrie	Industria extrac-tivă	Industria prelucra-toare	Servicii de utilitate publică și construcții	Alte servi-cii
1960	30,9	26,7	4,9	16,2	5,6	42,4
1970	24,7	30,8	5,7	18,3	6,8	44,5
1978	19,0	37,6	11,4	18,0	8,2	43,4

Sursa : Calcule realizate după date ale O.N.U., Handbook of World Development Statistics, 1980

creștere anuală, înregistrat în ultimele două decenii, respectiv de 2,8% pe an, aportul agriculturii a ajuns la numai 19% în 1978³⁾. Acest lucru se datorește, în primul rând, productivității muncii foarte scăzute din agricultură, determinată la rândul ei de suprapopulația în raport cu suprafața agricolă limitată în Asia, de slaba gospodărire a terenurilor agricole în Africa și de ineficiența regimului de exploatare a fondului funciar în majoritatea țărilor din America Latină.

Promovarea industrializării și încurajarea unor culturi agricole (în cele mai multe situații monoculturi) în țările în curs de dezvoltare s-au făcut în primul rând în sectoare de interes prioritar pentru țările avansate. Dar și în aceste sectoare s-a urmărit asigurarea unei dependențe tehnologice față de țările dezvoltate din punct de vedere economic. Utilizarea brevetelor, a licențelor, a mărcilor de fabrică, a procedeelelor de fabricație și a serviciilor tehnice s-a făcut cu prețul unor costuri directe foarte ridicate, care au determinat în plus și alte costuri indirecte, pentru importuri intermediare de produse, piese de schimb materiale. De asemenea efecte negative — în sensul ridicării costurilor — au avut întârzierile sau insuficiența transferurilor tehnologice, precum și transferurile de tehnologii inadapabile sau întreruperile, de cele mai multe ori din motive politice, pe anumite perioade mai mici sau mai mari a acestor fluxuri. Se estimează, după unele calcule ale Secretariatului UNCTAD, că prețul total plătit de țările în curs de dezvoltare prin politica de menținere a dependenței tehnologice este cuprins între 30 și 50 miliarde dolari⁴⁾.

Politica de investiții

UN INDICATOR important al eforturilor de dezvoltare pentru statele mai puțin avansate îl constituie politica de investiții, respectiv partea din produsul intern brut alocată pentru investiții. Pe ansamblul țărilor în curs de dezvoltare s-a înregistrat între 1960 și 1980 o creștere simțitoare a ponderii părții din produsul intern brut alocată pentru investiții. Astfel dacă în deceniul 1960—1970 aceasta reprezenta 18%, în 1978 s-a ajuns la 27%. Această situație a fost puternic influențată de țările exportatoare de petrol care au înregistrat în 1978 un procent de 39% al ponderii investițiilor în produsul intern brut. O pondere mult mai modestă au înregistrat țările cele mai puțin avansate care n-au reușit să depășească în 1978, procentul de 13,5%.

În politica de investiții a țărilor în curs de dezvoltare un rol deosebit l-a avut și capitalul străin investit de diferite state dezvoltate sau de firme particulare. Cu toate acestea nu s-au putut atinge în mod corespunzător obiectivele Deceniilor Națiunilor Unite pentru Dezvoltare.

În perioada 1960—1970 ajutorul public pentru dezvoltare a reprezentat peste 50% din asistența financiară totală furnizată țărilor în curs de dezvoltare de țările membre ale Comitetului de ajutor pentru dezvoltare. După 1970, ajutorul public s-a diminuat continuu, astfel că el a ajuns să reprezinte în medie circa 30%. Acest lucru este reflectat și de scăderea ponderii ajutorului public pentru dezvoltare în totalul produsului național brut al țărilor avansate. Dacă în 1961 el reprezenta 0,64%, în 1979 a scăzut la 0,32%, ceea ce reprezintă mai puțin de 50% din obiectivul de 0,7% stabilit de strategia internațională a dezvoltării. Într-o asemenea situație țările în curs de dezvoltare s-au văzut nevoite să apeleze la credite pentru dezvoltare, care de cele mai multe ori au fost acordate în condiții politice și financiare avantajoase, cu dobinzi mari. Dezvoltarea bazată pe credite externe, deși a dat unele rezultate, nu a fost totdeauna și în toate cazurile însoțită de efecte economice maxime, datorită orientării investițiilor în sectoare a căror producție finală n-a răspuns cel mai bine cerințelor propriilor piețe naționale cât și celor ale pieței mondiale, în general.

Creșterea și structura comerțului exterior Balanța de plăți externe

PUTERNICA expansiune a cererii în țările dezvoltate în intervalul 1960—1970 a stimulat creșterea volumului exporturilor țărilor în curs de dezvoltare, care a atins în această perioadă un ritm mediu anual de 6,4%. Criza economică mondială, ale cărei prime semnale au început să apară imediat după 1970, manifestările sale mai puternice în economia țărilor capitaliste dezvoltate, diminuarea importurilor de țiței, datorată și creșterilor succesive ale prețurilor la petrol, au avut ca o consecință reducerea pe ansamblu a ritmului de creștere a exporturilor țărilor în curs de dezvoltare, înregistrându-se un ritm doar de 3,1% anual în perioada 1970—1980. Într-o proporție mai mare au fost afectate exporturile țărilor în curs de dezvoltare produse de petrol, care ca volum au înregistrat ritmuri negative în perioada premergătoare anului 1980.

Țările în curs de dezvoltare neexportatoare de petrol au cunoscut în schimb o creștere a volumului exporturilor : în perioada 1960—1970 un ritm mediu anual de 5,1%, iar între 1970—1980 media a fost de 7,6%. Țările cel mai puțin avansate au fost și de această dată vitregite, ritmurile anuale ale volumului comerțului exterior scăzând de la 4,4% în anii '60, la -0,4% în anii '70.

Dacă în ceea ce privește volumul exporturilor am asistat la o scădere a ritmurilor în cele două decenii ale perioadei 1960—1980, în schimb ritmul importurilor a crescut. Astfel volumul importurilor pe totalul țărilor în curs de dezvoltare a crescut de la un ritm anual de 5,4% între 1960—1970, la 7,3% între 1970—1980. Cele mai ridicate ritmuri de creștere a importurilor au fost înregistrate de țările în curs de dezvoltare exportatoare de petrol, respectiv 14,3% în anii '70 și țările exportatoare de produse manufacturate, 7.1%.

Tabelul nr. 6

Dinamica comerțului exterior al țărilor în curs de dezvoltare (ritmuri anuale, în %)

	Volumul exporturilor	Volumul importurilor
Țări în curs de dezvoltare, total		
1960—1970	6,4	5,4
1970—1980	3,1	7,3
Principalele țări exportatoare de petrol		
1960—1970	8,6	4,7
1970—1980	- 1,4	14,3
Țări în curs de dezvoltare neexportatoare de petrol		
1960—1970	5,1	5,6
1970—1980	7,6	4,8
Țări în curs de dezvoltare exportatoare de produse manufacturate		
1960—1970	5,8	6,9
1970—1980	11,8	7,1
Țări în curs de dezvoltare cel mai puțin avansate		
1960—1970	4,4	5,5
1970—1980	- 0,4	1,5

Sursa : Calcule efectuate de Secretariatul UNCTAD.

Așa cum rezultă din date ale UNCTAD, ponderea țărilor în curs de dezvoltare în comerțul mondial a cunoscut o evoluție diferită. Dacă în 1950 ele dețineau 31% din exporturile mondiale, ponderea a scăzut la 13% în 1972, după care a urmat o nouă creștere (datorată în principal creșterii prețurilor la petrol), ajungându-se ca în 1980 să dețină cca 28%.

Ponderea importurilor țărilor în curs de dezvoltare în totalul importurilor mondiale a cunoscut în general aceeași evoluție ca și exporturile. De la 27% în 1950 ca a scăzut la 16,5% în 1972, cunoscând ulterior o creștere și ajungând în 1980 la 21,5%.

Cu toate acestea, în ultima perioadă o bună parte din țările în curs de dezvoltare continuă să fie confruntate cu dificultăți economice grave. Acest lucru se datorește în primul rând cererii reduse de pe piețele de export, presiunii protecționiste în creștere și scăderii prețurilor la unele materii prime. Pentru a se

³⁾ Nations Unies, Bulletin mensuel de statistique, mai, 1981

⁴⁾ United Nations, Handbook of World Development Statistics

⁵⁾ „Elaboration d'une strategie pour la transformation tech. des pays en developpement. Projet de schema. Secretariat C.N.U.C.E.D." — 1980.

Tabelul nr. 7

Soldul balanței comerciale a țărilor în curs de dezvoltare pe grupe de produse (miliarde de dolari)

	1965	1970	1975	1979
Total țări în curs de dezvoltare	- 1,1	- 3,2	10,2	51,6
Produse primare (fără combustibili)	10,7	15,1	17,8	30,5
Produse alimentare	4,4	6,0	6,1	11,8
Materii prime industriale	6,3	9,0	11,7	18,7
Combustibili	8,0	13,5	96,5	179,4
Articole manufacturate	- 19,7	- 31,8	- 104,1	- 158,2
Total țări în curs de dezvoltare neexportatoare de petrol	- 6,3	- 11,7	- 45,7	- 66,6
Produse primare (fără combustibili)	10,0	14,5	22,6	35,8
Produse alimentare	4,5	6,2	10,8	18,9
Materii prime industriale	5,5	8,3	11,8	16,9
Combustibili	- 1,0	- 1,8	- 10,4	- 19,1
Articole manufacturate	- 15,3	- 24,4	- 57,9	- 83,3

Sursa : Bulletin mensuel de statistique des Nations Unies, 1981.

putea menține, țările din această categorie au apelat tot mai mult la subvenții și la alte instrumente de politică fiscală și comercială⁷⁾.

Pe grupe de produse, ponderea țărilor în curs de dezvoltare pe piața mondială a produselor primare (exceptând combustibilii) a scăzut de la 32% în 1965 la 29% în 1979. În același timp însă țările în curs de dezvoltare au dominat piața combustibililor fiind 79% din totalul mondial în 1979. O anumită creștere a cunoscut și ponderea exporturilor de articole manufacturate

⁷⁾ „GATT Activities in 1981”, Geneva 1982

Priorități și reorientări în dezvoltare

Togo: stimularea modernizării agriculturii

PINA la mijlocul anilor '70 Togo și-a concentrat eforturile și resursele pentru dezvoltarea unor mari proiecte de infrastructură și industrie gra, finanțate din veniturile realizate prin exportul de fosfați, care asigurau peste o treime din încasărilor valutare. După anul 1975, însă, când prețurile fosfaților pe piața internațională au scăzut brusc, iar datoritiile externe au crescut, a fost necesară reorientarea politicii economice a țării, punându-se accentul pe dezvoltarea unui sector de bază al economiei — agricultura. În acest sens, aproape un sfert din bugetul statului a fost alocat agriculturii prevăzându-se, în același timp, înlesniri fiscale pentru agricultori. În anul 1977 în Togo s-a declanșat o amplă acțiune menită să ducă la creșterea producției pentru asigurarea autoaprovizionării și crearea unor disponibilități suplimentare de produse agricole la export.

După anul 1975 Togo a început să coopereze cu Banca Mondială și Franța pentru impulsivarea producției de cafea și cacao, astfel încât în anul 1980 cele două produse au furnizat 85 la sută din veniturile realizate în agricultura țării și 30 la sută din cele obținute la export. Un alt proiect realizat cu succes în cooperare cu Banca Mondială a determinat o triplare a producției de semințe de bumbac (de la 4 145 tone în sezonul 1977/78 la 12 674 tone în 1978/79).

Una dintre noile orientări ale politicii agricole constă în diversificarea culturilor prin înființarea unor plantații de citrice, ananas, etc., precum și prin introducerea tomatelor. În țara în care circa 95 la sută din populația agricolă este în culturile de bază, care se efectuează pe loturi de câteva hectare, un rol important joacă programele de utilizare

ale țărilor în curs de dezvoltare în totalul mondial al acestei grupe de produse, de la 5% în 1965 la 9% în 1979.

Balanțele comerciale ale țărilor în curs de dezvoltare, pe grupe de produse au înregistrat în 1979 un excedent global de peste 50 miliarde dolari. Acesta este rezultat dintr-un excedent de 210 miliarde dolari din schimburile cu produse primare, în principal petrol (peste 85%) și un deficit de 158 miliarde dolari din schimburile de produse manufacturate.

În ceea ce privește structura exporturilor țărilor în curs de dezvoltare, produsele primare reprezentau 80% din total în 1979, din care 57% revine combustibililor. Produsele manufacturate deși au cunoscut în permanență o anumită creștere nu reprezintă decât 20%. La importuri produsele manufacturate dețineau o pondere de 67% în 1979 din total importuri, 33% revenind mașinilor, utilajelor și mijloacelor de transport.

Țările în curs de dezvoltare sînt importatoare nete de capital. Ele folosesc capitalul străin pe termen lung pentru a finanța excedentul importurilor necesare eforturilor de accelerare a procesului de dezvoltare. Desigur că situația diferă de la țările în curs de dezvoltare exportatoare de petrol la cele neexportatoare de petrol. Este evident că pentru țările în curs de dezvoltare exportatoare de petrol, creșterea vertiginoasă a prețurilor după 1973 a determinat o influență pozitivă în ceea ce privește balanța comercială și balanța de plăți externe. Nu la fel stau lucrurile cu țările în curs de dezvoltare importatoare de petrol a căror situație financiară s-a deteriorat continuu în ultimul deceniu, ajungînd ca în 1980 deficitul curent să fie de 68 miliarde dolari, iar datoria externă de peste 400 miliarde dolari.

Datele prezentate în legătură cu structura producției, a comerțului și situația financiară arată că evoluția economiei țărilor în curs de dezvoltare nu s-a înscris pe o curbă de reducere a decalajelor față de țările avansate, ci dimpotrivă asistăm la fenomene și procese economice, care dacă nu-și găsesc urgent o soluționare corespunzătoare, sînt de natură să genereze noi și grave contradicții în economia mondială.

Constantin BOȘTINA

concomitentă a tracțiunii animale și a tractoarelor, mașinilor agricole, folosirea pesticidelor și insecticidelor (la prețuri subvenționate) — toate acestea contribuind la creșterea producției agricole. În prezent, pentru a beneficia pe deplin de randamentele sporite se depun eforturi pentru soluționarea problemelor ce survin după recoltare, construindu-se noi silozuri pentru depozitarea produselor.

Togo, ca și alte țări în curs de dezvoltare, acordă o atenție deosebită dezvoltării industriei de prelucrare a materiilor prime agricole, în încercarea de a reduce dependența de importul unei serii de produse agroalimentare și industriale. În orașul Lama-Kara s-au implantat noi instalații pentru egrenarea bumbacului, țesătorii și fabrici de confecții; o rafinărie construită la Anie va produce zahăr rafinat, acoperind 60 la sută din necesarul intern de consum; s-au construit două fabrici de prelucrare a uleiului de palmier, iar o treia este în curs de construcție.

Bugeturile limitate, se încurajează investițiile de capital autohton în fabrici de îngrășăminte chimice, complexe hidroelectrice, fabrici de zahăr, de sucuri de fructe etc. Totodată, s-au luat măsuri pentru atragerea investițiilor străine; astfel de pildă, operațiunile de depozitare, asamblare și prelucrare efectuate în portul Lomé — capitala țării — pot beneficia de scutiri permanente de taxe vamale la importul de materii prime și exportul de produse finite. În general, operațiunile comerciale din domeniul agriculturii, creșterii animalelor, pescuitului și prelucrării produselor agricole fac obiectul unor varietate preferințe tarifare.

Ca efect al măsurilor menționate, precum și al altora, balanța comercială a țării s-a îmbunătățit, iar balanța de plăți a devenit (din 1979) excedentară. În vederea majorării producției agricole se depun în continuare eforturi concertate pentru introducerea progresului tehnic, utilizarea maximă a suprafețelor agricole, depășirea greutăților privind aprovizionarea cu îngrășăminte, extinderea unor servicii, a irigațiilor ș.a. Cu un mare se așteaptă ca în anii '80 să se înregistreze creșteri importante în special la producția de cacao și cafea.

Favorizat de infrastructura disponibilă (2 aeroporturi, un port modern, o magistrală rutieră cu orientarea nord-sud pînă în Volta Superioară, șosele moderne) și promovînd o politică de încurajare a investițiilor, Togo urmărește lichidarea rămîinerii în urmă și încaadrarea economiei sale — în condiții de egalitate în drepturi — în diviziunea internațională a muncii.

Virginia CIMPEANU
I.E.M.

Petrochimia: adaptări structurale

MAI MULT ca oricind producătorii occidentali din industria petrochimică sînt confrunțați cu necesitatea unor schimbări în structura tradițională a producției lor, în condițiile actuale caracterizate prin scăderea prețurilor și menținerea unor însemnate capacități de producție nefolosite.

În Europa occidentală, cererea pentru fibre și mase plastice petrochimice crescuse cu 25% pe an în anii '50, cu 15% în anii '60 și cu 10% în prima jumătate a deceniului al optulea. În 1981 în această regiune se ajunsese la o capacitate de 15 mil. t/an pentru producția de etilenă și 5,4 mil. t/an pentru polietilenă cu densitate joasă.

Criza petrolului a făcut însă ca utilizarea acestor capacități să scadă de la 87 la 67% în medie pentru fibre și mase plastice produse în Europa occidentală și de la 91 la 68% în Japonia. Scăderea prețurilor produselor finale a făcut ca în prezent industria vest-europeană de mase plastice să înregistreze lunar pierderi cifrate, potrivit estimărilor ziarului Financial Times, la

100 milioane lire sterline.

Prognoze ale firmei Shell indică posibilitatea revenirii din criză către sfîrșitul acestui an, după care se speră să se înregistreze un ritm de creștere de pînă la 4 la sută pe an pentru producția industriei petrochimice.

Deoarece capacitățile neutilizate — potrivit aceluiași prognostic — vor ajunge la echivalentul unei producții de 4 mil. t pe an în 1990 (capacități însumînd 17 mil. t în Europa de vest față de o cerere anticipată la 13 mil. t) se discută despre o posibilă reducere a capacităților de producție în condițiile menținerii pe cît posibil ridicată a prețurilor. O altă evoluție posibilă o reprezintă redistribuirea producției între principalii producători, în funcție de condițiile relativ mai bune pe care unul sau altul le au pentru realizarea și desfacerea unui anumit produs.

Pînă în prezent, măsuri ferme au fost luate de Japonia, respectiv:

- trecerea la un efort de cercetare deosebit de amplu, la nivelul întregii industrii petrochimice (au fost deja inițiate două proiecte de cercetare în valoare de peste 55 și, respectiv, 60 mili-

oane dolari). Eforturile amintite sînt menite să ducă la reorientarea către produse cu valoare ridicată și în general la o mai mare flexibilitate în adaptarea la cerere a acestui sector. Aceasta va presupune, totodată, majorarea cheltuielilor alocate pentru cercetare de firmele producătoare (cheltuieli care se ridică în prezent la 2% din profit, față de 4,3% în medie în cazul primilor trei mari producători vest-germani sau 3,1% în medie în cazul primelor cinci firme de profil din S.U.A.).

- fuzionarea firmelor mici din sectorul petrochimic;

- reînnoirea și modernizarea capacităților de producție existente;

- investiții în străinătate, sub forma societăților mixte.

Din previziunile firmei Shell privind perioada 1978—1990 se mai desprind următoarele aspecte: Europa occidentală va deveni importator net de derivate din etilenă; exporturile S.U.A. se vor reduce de la 0,9 la 0,5 mil. t/an, iar cele ale Canadei vor crește la 1,1 mil. tone; Japonia, care exportă circa 0,7 mil. t va ajunge să importe circa 1 mil. t; țările din Orientul Mijlociu vor trece de pe poziția de importator (0,3 mil. t) la cea de exportator cu aproximativ 1 milion tone livrate partenerilor externi.

Programe de dezvoltare

Costa Rica: preocupări pentru diversificarea economiei

OBIECTIVUL major urmărit prin politica promovată în ultimii ani de statul costarican îl reprezintă diversificarea economiei, în vederea unei mai bune aprovizionări a pieței interne și a sporirii exporturilor de produse netraditionale.

Din proiectele de investiții preconizate se pot desprinde câteva domenii prioritare, printre care sectorul energetic, a cărui dezvoltare este dictată de necesitatea stringentă a reducerii importurilor de țitei. Societatea petrolieră de stat Refinadora Costaricense de Petroleos (RECCPE) a inițiat un program de prospecțiuni în zonele Talamanca, Llanura de Santa Clara și Limon, beneficiind de asistență tehnică din partea întreprinderii mexicane de stat Pemex și de asistență financiară din partea Băncii Mondiale. De asemenea, societatea RECOPE va construi o conductă de țitei în lungime de 56 km pentru transportul țiteiului extras din principala zonă petrolieră a țării La Garita — pînă la portul Puntarenas.

O altă cale de reducere a dependenței față de importurile de țitei, o reprezintă pentru Costa Rica valorificarea potențialului hidroenergetic. Se are în vedere majorarea capacității generatoarelor de energie electrică de la 357 MW la începutul anului 1981, la 580 MW în 1983. Pentru atingerea acestui obiectiv se preconizează realizarea în avans a unora din proiectele hidroenergetice planificate, ca de exemplu, a hidrocentralei Corobicj care va intra în funcțiune în vara anului 1982, avînd o capacitate instalată de 180 MW. Alte proiecte hidroenergetice se referă la construirea hidrocentralelor Ventanas Garita, cu o putere instalată de 90 MW, a cărei intrare în funcțiune a fost planificată pentru 1984 și a celor de la Palamo și Angostura care vor produce din 1983.

O atenție particulară se acordă exploatării resurselor geotermale de care dispune țara. În acest sens principalul proiect îl reprezintă construirea centralei geotermale de la Miravalles, în nord-vestul țării, cu o putere instalată de 55 MW.

Un alt domeniu prioritar îl reprezintă extracția și prelucrarea bauxitei din regiunea El General, investițiile fiind evaluate la 450 milioane dolari.

În cadrul industriei de prelucrare a aluminiului, în anul 1981 a intrat în funcțiune o fabrică de prelucrare a aluminiului, în localitatea Esparza, cu o capacitate anuală de prelucrare de 100 mii tone lingouri.

Printre obiectivele din industria prelucrătoare a căror intrare în funcțiune a fost prevăzută pînă la începutul anului 1984 mai trebuie menționat un combinat petrochimic, amplasat în localitatea Moín și două fabrici de conserve de pește, în porturile Liman și Golfito.

Schimburile comerciale dintre România și Costa Rica au cunoscut în ultimii ani un curs continuu ascendent. Acordurile și înțelegerile încheiate la nivel înalt de România și Costa Rica deschid ample perspective pentru lărgirea schimburilor comerciale și dezvoltarea cooperării în diferite domenii, în folosul reciproc.

Rodica Maria RĂDULESCU

EVOLUȚII MONETARE

ÎN intervalul 14—18 iunie, activitatea pe piețele valutare s-a desfășurat într-o atmosferă de tensiune și nervozitate fără precedent în ultimii ani, cu fluctuații deosebit de ample ale cursurilor principalelor valute, pe fondul unei deprecieri importante a cursului dolarului S.U.A. Reașezarea parităților în cadrul sistemului valutar vest-european în prima zi a săptămîinii, creșterea dobînzilor la depozitele în dolari și amploarea operațiunilor de „realizare a profitului” („profit taking”) au reprezentat principalii factori care au determinat accentuarea tensiunilor în perioada analizată. Este de menționat că intervențiile pe piața ale unor bănci centrale (în special cele din R.F. Germania, Elveția și Japonia) nu au reușit decît în mică măsură să atenueze amploarea fluctuațiilor și să contracareze întărirea dolarului, care a înregistrat cel mai ridicat nivel din ultimele 10 luni față de marca vest-germană și francul elvețian din ultimii 2 ani față de yenul japonez și din ultimii 5 ani față de lira sterlină. Perspectiva creșterii — din nou — a dobînzilor din S.U.A., ca urmare a necesităților de finanțare a deficitului bugetar și estimării privind reparția presiunii inflaționiste, concomitent cu ieșirea din recesiune, a sporit — la rîndul său — cererea de dolari, contribuind la întărirea monedei americane. Marca vest-germană a slăbit în raport cu dolarul și, ca urmare a reasezării parităților în cadrul E.M.S., a ajuns pe ultimul loc în sistemul respectiv. Balanța de plăți curente a R.F. Germania s-a soldat, în primul trimestru al anului, cu un deficit de 2,49 miliarde mărci, comparativ cu un excedent de 3,14 miliarde mărci în trimestrul precedent, în special ca urmare a sporirii deficitului realizat la capitolul servicii. Francul elvețian a slăbit atît în raport cu dolarul, cît și cu marca

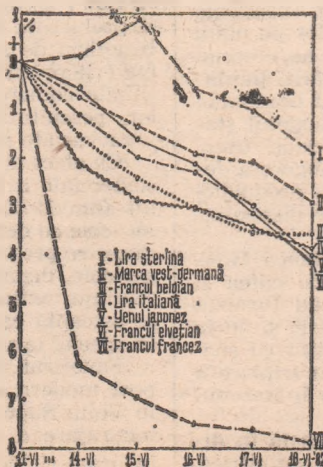

Evoluția cursurilor principalelor valute occidentale față de dolarul S.U.A. în intervalul 14—18 VI 1982. Bază: 11 VI 1982

vest-germană, relația de curs franc / marcă depășind, din nou, nivelul de 86 franci pentru 100 mărci. Ușoara creștere a dobînzilor pe piața monetară elvețiană nu a influențat decît în mică măsură poziția externă a francului, în schimb moneda elvețiană a fost influențată nefavorabil de perspectivele creșterii inflației și ale scăderii activității economice în această țară. Francul francez a atins cel mai scăzut nivel în raport cu dolarul după reforma monetară din 1958, dar — ca urmare a devalorizării sale în E.M.S. — a ajuns pe locul doi în acest sistem după lira italiană. Francul belgian a suferit importante pierderi de curs în raport cu dolarul, deși numai în săptămîna precedentă Banca Națională a Belgiei a cumpărat pe piață 15,4 miliarde franci. Lira sterlină, deși a slăbit față de dolar, a avut o poziție mai fermă față de monedele vest-europene în raport cu care s-a întărit ușor după încetarea conflictului din Insulele Falkland. Indicele de depreciere a monedei britanice, ponderat cu comerțul exterior, a crescut în săptămîna analizată de la 90% la 91,2%.

Dobînzile la depozitele în principalele eurovalute, pe termen de 6 luni, au înregistrat o creștere la eurodolar (de la 15,0625% pe 11 iunie la 16,375%) și eurofranc elvețian (de la 5,75% la 6,5%) și s-au menținut la nivele relativ constante în jurul a 13% la eurolira sterlină și 9,0625% al euromarca vest-germană.

Prețul aurului Londra e evoluat pe o linie continuu descendentă, al doilea fixing din 18 iunie, de 308,75 dolari / uncie fiind cu 18,5 dolari / uncie — cel corespunzător din 11 iunie 1982.

**Gheorghe MUR
Alexandru OI**

Iugoslavia: obiectivul permanent al dezvoltării echilibrate

UNA dintre problemele-cheie ale dezvoltării economiei naționale a R.S.F. Iugoslavia o constituie reducerea continuă a decalajelor social-economice existente între diferitele regiuni ale țării, respectiv între cele mai dezvoltate — republicile Slovenia, Croația și Serbia (inclusiv provincia autonomă Voivodina) — și cele mai puțin dezvoltate: republicile Bosnia și Herțegovina, Macedonia, Muntenegru și provincia autonomă Kossovo (din republica Serbia). Ea este rezolvată, înainte de toate, prin politica prioritară promovată de către statul iugoslav în domeniul investițiilor; în perioada 1947—1977, de pildă, fondurile investite în regiunile mai puțin dezvoltate au reprezentat 38,5% din produsul lor social, în timp ce pe ansamblul țării ponderea respectivă a fost de 29,4%. Ca urmare, și industria a crescut într-un ritm accelerat în regiunile mai puțin dezvoltate, în medie cu 10,8% între anii 1947—1978, față de 8,9% în regiunile mai dezvoltate.

Acest proces a fost însoțit de scăderea ponderii populației agricole în regiunile mai puțin dezvoltate de la 72,9% din totalul populației la 34,9%, concomitent cu extinderea și diversificarea rețelei instituțiilor școlare, cu edificarea unui sistem modern de transporturi ș.a., toate acestea contribuind la îmbunătățirea complexă a condițiilor de muncă și de viață ale locuitorilor din regiunile amintite.

REFERINDU-SE la un nou scandal provocat de secta reverendului Moon ziarul francez „Le Matin quotidien du nord et du Pas-de-Calais” — publica într-un recent număr al său un articol intitulat „Moon s-a făcut vinovat de fraudă fiscală”, din care reproducem în continuare câteva extrase:

„Conducător religios, personaj mitic, om de afaceri, patron de întreprinderi, reverendul Sun Myung Moon este de curând și director de ziar. Născut în Coreea de Sud, acesta a format în 1954 Biserica unificării. Învățătura sa e simplă: intrucit Cristos a eșuat în misiunea sa pe pământ, el, Moon, „salvatorul umanității” a fost ales de Dumnezeu pentru a reclădi lumea noastră decăzută. Era nouă care ar trebui să se deschidă după această restaurare trece prin victoria asupra comunismului. După 8 ani de activitate în Coreea, reverendul a socotit că mișcarea nu mai avea nevoie imperativă de prezența sa acolo. La începutul anilor '60 și-a îndreptat atenția spre S.U.A., și-a trimis trei „misionari” care să „pregă-

O imagine sinoptică a stagflației

GRAFICUL alăturat, reprodus după publicația IMF Survey oferă o imagine sinoptică a principalei tendințe în evoluția de ansamblu a economiei țărilor capitaliste dezvoltate în ultimul deceniu. Astfel, anul 1973 marca sfârși-

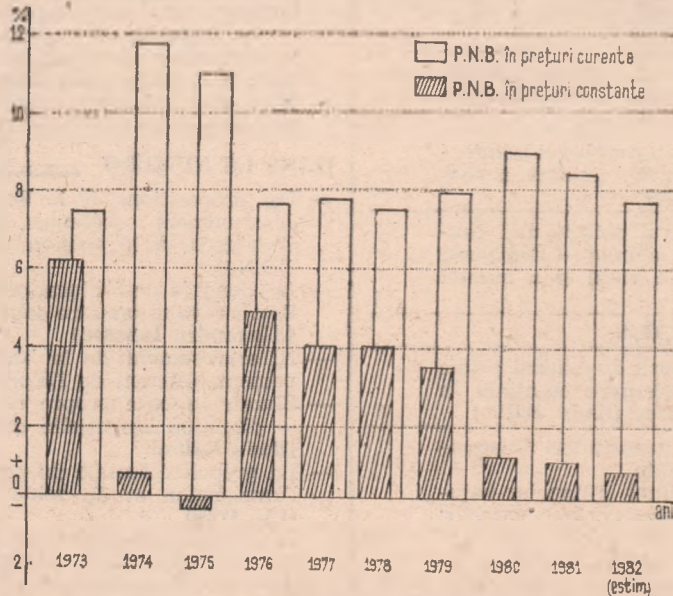

ul perioadei caracterizate printr-o creștere relativ ridicată a produsului lor național brut global în prețuri constante și o rată destul de apropiată a majorării prețurilor la bunuri și servicii. Anii 1974—1975 consemnează — pe de o parte — avântul impetuos al inflației, iar pe de alta — scăderea ritmului de creștere economică pînă la o expresie negativă a acestuia.

O anumită redvesare a situației în 1976, o oarecare apropiere între valorile P.N.B., calculate în prețuri constante și prețuri curente, se dovedesc a fi însă efemere, decalajul dintre cele două valori adîncindu-se considerabil din anul 1979. Estimățiile specialiștilor F.M.I. pe anul în curs converg către o nouă adîncire a tendinței recesioniste, respectiv către apropierea sensibilă de zero a creșterii reale a P.N.B. al țărilor capitaliste dezvoltate.

Cheltuieli militare

INTR-UN studiu recent elaborat de Centrul Națiunilor Unite pentru dezarmare se arată, între altele, că în ultimele trei decenii, pentru scopuri militare s-au alocat, în fiecare an, între 5 și 8% din produsul mondial. În anul 1980, cheltuielile militare mondiale s-au cifrat la 500 miliarde dolari (respectiv aproximativ 110 dolari în medie pe un locuitor al globului); dacă se ia în considerare — în absența unor măsuri eficiente de dezarmare — un ritm mediu anual de creștere în perspectivă a aces-

tor cheltuieli egal cu 2% se va ajunge în anul 2000 la o sumă globală de circa 743 miliarde dolari (în prețurile actuale), iar în cazul unui ritm de creștere de 3% — la 903 miliarde dolari.

Se apreciază că într-un domeniu atât de important pentru progresul omenirii cum este cel al cercetării științifice și dezvoltării, cheltuielile cu destinație militară au fost în 1980 de ordinul a 35 miliarde dolari, reprezentînd aproape un sfert din totalul alocațiilor mondiale pentru această activitate. În deceniul al optulea, aproximativ 20% din totalul cercetătorilor și inginerilor din lume erau angajați în activități cu scopuri militare.

tească terenul” și la sfîrșitul lui 1971 a debarcat el însuși pe Continentul nou”.

FRAUDELE REVERENDULUI MOON

„Activitatea pur religioasă nu pe să-l mulțumească pe reverend și pe discipolii săi. Puterea economică a bisericii crește an de an. Rezultatul cheltelilor însumează 21 milioane de dolari anual (circa 130 milioane franci). Moon este miliardar. Biserica sa conduce un lanț de brutării din S.U.A., pescării, ziare, galerii de artă, fabrici de cerneală, vopsele și se pare că și fabrici de arme în Coreea. Cartierul său general este la New York, dar Biserica unificării și-a instalat filiale în peste 100 de țări. Noile sale terenuri de investigații sînt în prezent Africa și America Latină.

De cîțiva ani, presa americană atacă periodic Biserica moonistă pentru metodele ei de convertire, calificate de

unii drept „spălare a creierului”, ca și pentru afacerile financiare și comerciale. Administrația americană urmărește atent contabilitatea lui Moon. La sosirea sa în America, acesta a deschis pe numele său un cont, care trebuia să slujească bisericii. Primul proces intentat bisericii lui pentru fraudă fiscală a debutat sub Administrația Carter. Ultimul a fost deschis cu șase săptămîni în urmă. De data aceasta, inculpatul este reverendul însuși, și nu biserica lui.

Tribunalul din New York l-a declarat pe Sun Myung Moon vinovat de fraudă fiscală. Frauda se referă la anii 1973, 1974, 1975 și 1976 și este evaluată la 162 000 dolari. Moon, căzută în tagma delincvenților financiari de rînd, riscă să primească o pedeapsă de pînă la 14 ani închisoare. A ascultat verdictul fără a manifesta vreă emoție. Takeo Kamiyama, membru japonez al sectei, mina dreaptă a reverendului, a fost declarat vinovat de complicitate”.

După cum precizează în încheiere articolul sentința va fi dată la 14 iulie.

Revista ECONOMICA

Ediția de Consiliul Suprem al Dezvoltării Economice și Sociale — Institutul Central de Cercetări Economice

Sumarul nr. 25 din 25 iunie 1982

- Propunerile României cu privire la problemele dezarmării, prezentate, din imputernicirea tovarășului Nicolae Ceaușescu, la sesiunea specială a Adunării generale a O.N.U. 1
- Spirit revoluționar în întreaga activitate economico-socială (Alexandru Ionescu) 4
- Întărirea și modernizarea bazei tehnico-materiale, dezvoltarea eficientă a economiei (Gh. Crețoiu) 5
- Agricultura în cadrul obiectivului fundamental al etapei actuale — realizarea unei noi calități a vieții și a muncii (D. Dumitru) 7

ECONOMIE NAȚIONALĂ

- Lărgirea bazei proprii de materii prime și energetice — orientare esențială în dezvoltarea economiei (Radu Bălan) 8
- Autogestiunea în întreprinderi: răspun- deri, acțiuni, rezultate
 - Întărirea disciplinei financiar-valutare în activitatea de comerț exterior (C. Roman) 10
 - Aprovizionarea tehnico-materială — un mecanism susceptibil de perfecționare (Ion Hontaru) 11
- Promovarea cerințelor noului mecanism economico-financiar în practica realizării contractelor (M. Pascu) 13

CONDUCERE ● ORGANIZARE

- Instrumente științifice ale conducerii în condițiile autogestiunii și autofinanțării
 - Corelațiile financiare — criteriu de orientare a deciziilor economice (Ion Stancu) 14
 - Alegerea celor mai adecvate metode potrivit problematicii întreprinderii (Adriana Olaru) 15

TEORII — IDEI

- Proprietatea socială a întregului popor și perfecționarea autoconducerii și autogestiunii economico-financiare (I. V. Totu) 17
- Influențe ale activității societăților transnaționale asupra dezvoltării endogene (Adrian Constantinescu) 20
- Școli ● curente ● economiști. Confrun- tări occidentale în probleme de politică bugetară (Marina Rudașanu) 22

IN SPRIJINUL CANDIDAȚILOR LA CONCURSUL DE ADMITERE ÎN ÎNVĂȚĂMINTUL ECONOMIC SUPERIOR

- Congresul al XII-lea al P.C.R. despre perfecționarea comerțului exterior și a cooperării economice (George Marin) 24

ECONOMIE MONDIALĂ

- Vizitele oficiale de prietenie ale președintelui Nicolae Ceaușescu în Repu- blica Irak și Regatul Hașemit al Ior- daniei. Contribuții de seamă la dezvoltarea multilaterală a unei conlucrări prietenești (Dinu Dragomirescu) 26
- Principalele caracteristici ale economiei și politicilor economice ale țărilor în curs de dezvoltare (II) (Constantin Boștină) 27

IN SUPPLEMENTUL NUMĂRULUI : Curier economic-legislativ.

IN THIS ISSUE

- Romania's proposals on disarmament issues presented under the authorization of president Nicolae Ceaușescu at the special session of the United Nations General Assembly 1
- The Congress of the political education and socialist culture. Revolutionary spirit through the whole economic and social activity (Alexandru Ionescu) 4
- Strengthening the technical and material basis, efficient develop- ment of the economy (Gh. Crețoiu) 5
- Widening the proper basis of raw materials and energy — an essential direction in the development of the economy (Radu Bălan) 8
- Social property of the whole people and the improvement of the economic and financial self-management (I.V. Totu) 17
- Official visits of friendship of the president Nicolae Ceaușescu in the Republic of Iraq and the Hashimite Kingdom of Jordan. Remarkable contributions to the multilateral development of a friendly collaboration (Dinu Dragomirescu) 26
- Main characteristics of the economy and economic policies of the developing countries (II) (Constantin Boștină) 27

DANS LE NUMÉRO

- Les propositions de la Roumanie concernant les problèmes du désarmement présentés, à la demande du président Nicolae Ceaușescu, à la session spéciale de l'Assemblée Générale de l'O.N.U. 1
- Le Congrès de l'éducation politique et de la culture socialiste. Esprit révolutionnaire dans toute l'activité économique et sociale (Alexandru Ionescu) 4
- Affermissement de la base technique et matérielle, dévelop- pement efficient de l'économie (Gh. Crețoiu) 5
- Elargir la base propre de matières premières et énergétiques — direction essentielle dans le développement de l'économie (Radu Bălan) 8
- La propriété sociale du peuple entier et le perfectionnement de l'autogestion et du self-management économique et financier (I.V. Totu) 17
- Les visites officielles d'amitié du président Nicolae Ceaușescu dans la République d'Iraq et dans le Royaume Hachémite de Jordanie. Contributions remarquables au développement multi- latéral d'une collaboration amicale (Dinu Dragomirescu) 26
- Les caractéristiques principales de l'économie et des politiques économiques des pays en voie de développement (II) (Constan- tin Boștină) 27

ИЗ СОДЕРЖАНИЯ

- Предложения Румынии по вопросам разоружения, представленные — согласно уполномочию товарища Николае Чаушеску — на особой сессии Генеральной Ассамблеи О.О.Н. 1
- Конгресс политического воспитания и социалистической культуры. Революционный дух во всей экономико-социальной деятельности (Александру Ионеску) 4
- Укрепление материально-технической базы, действительное развитие экономики (Г. Крецою) 5
- Расширение собственной энергетической и сырьевой базы — существенное направление развития экономики (Раду Балап) ... 8
- Общественная собственность всего народа и совершенствование самоуправления и экономико-финансового хозяйства (И. В. Тоту) 17
- Официальные дружественные визиты президента Николае Чаушеску в Республику Ирак и в Хашемитское Королевство Иордании. Выдающийся вклад в многостороннее развитие дружественного сотрудничества (Дину Драгомиреску) 26
- Главные характеристики экономики и экономической политики развивающихся стран (II) (Константин Боштина) 27

ABONAȚI-VĂ LA „REVISTA ECONOMICĂ”!

Anunțăm cititorii noștri că se fac în continuare abonamente la „Revista economică”. Prețul unui abonament (inclusiv suplimentul săptăminal) este de 260 lei pe an, 130 lei pe 6 luni și 65 lei pe trimestru. Prețul unui exemplar al revistei (inclusiv suplimentul săptăminal) este de 5 lei. Termen limită de încheiere a abonamentului — 15 ale lunii anterioare perioadei de abonare.

Abonându-vă din timp și pe termene cit mai lungi, vă asigurați continuitatea în primirea publicației. Abonamentele se fac prin oficiile și agențiile P.T.T.R., factorii poștali și difuzorii de presă din întreprinderi și instituții sau direct prin mandat poștal pe adresa redacției: Bulevardul Magheru nr. 28—30, sectorul 1, cod 70 159, București.

Cititorii din străinătate se pot abona adresându-se la ILEXIN — Departamentul Export-Import Presă P.O. BOX 136—137, 11126, București, strada 13 Decembrie.

C.I.M.F.

INSTALATIE PT MASURAT
VITEZA LA LOCOMOTIVA
MODEL EXPERIMENTAL

MASOARA SI INREGISTRAREA
VITEZA
- TEMPLU DE MERS SI STATIONARE
- SPATIUL PARCURS
- INREGISTRAREA - E.T. GEMNALE
- CONTROLUL SI SPATIUL
- INREGISTRAREA SI LIMITE DE
VITEZE

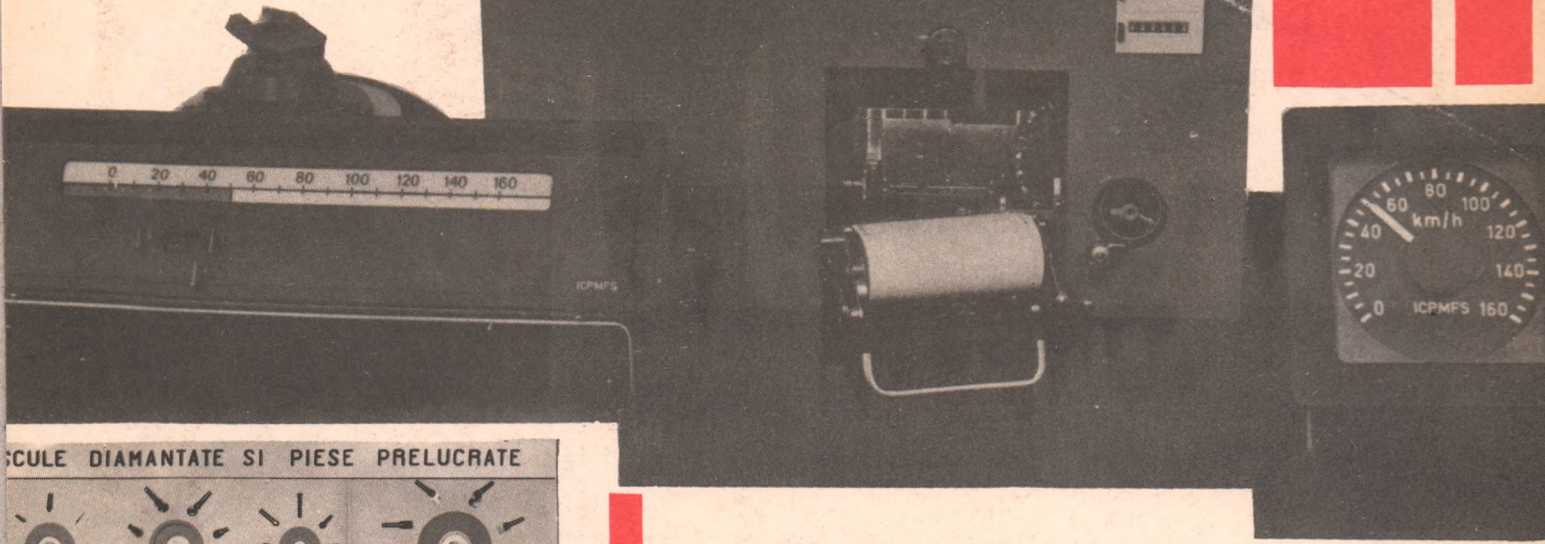

SCULE DIAMANTATE SI PIESE PRELUCRATE

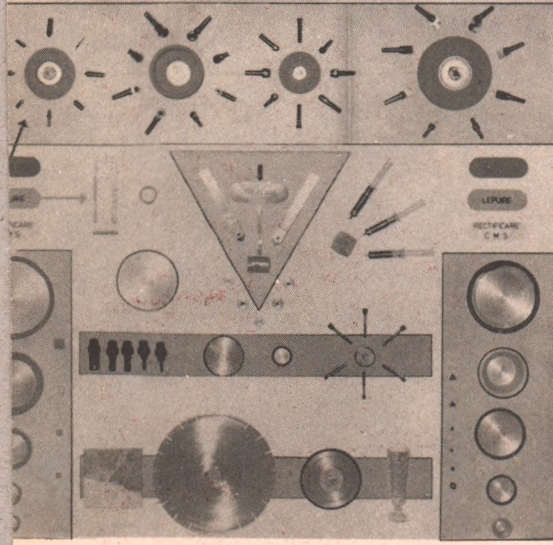

CENTRALA INDUSTRIALĂ DE MECANICĂ
FINĂ C.I.M.F.
str. Popa Șapcă nr. 9-11, sector 2, București

produce și livrează prin întreprinderile sale :

- Instalație pentru măsurat viteza la locomotive
- Integrator pentru contorul termomecanic de căldură
- Analizor CO auto
- Ceas programator pentru automatizare

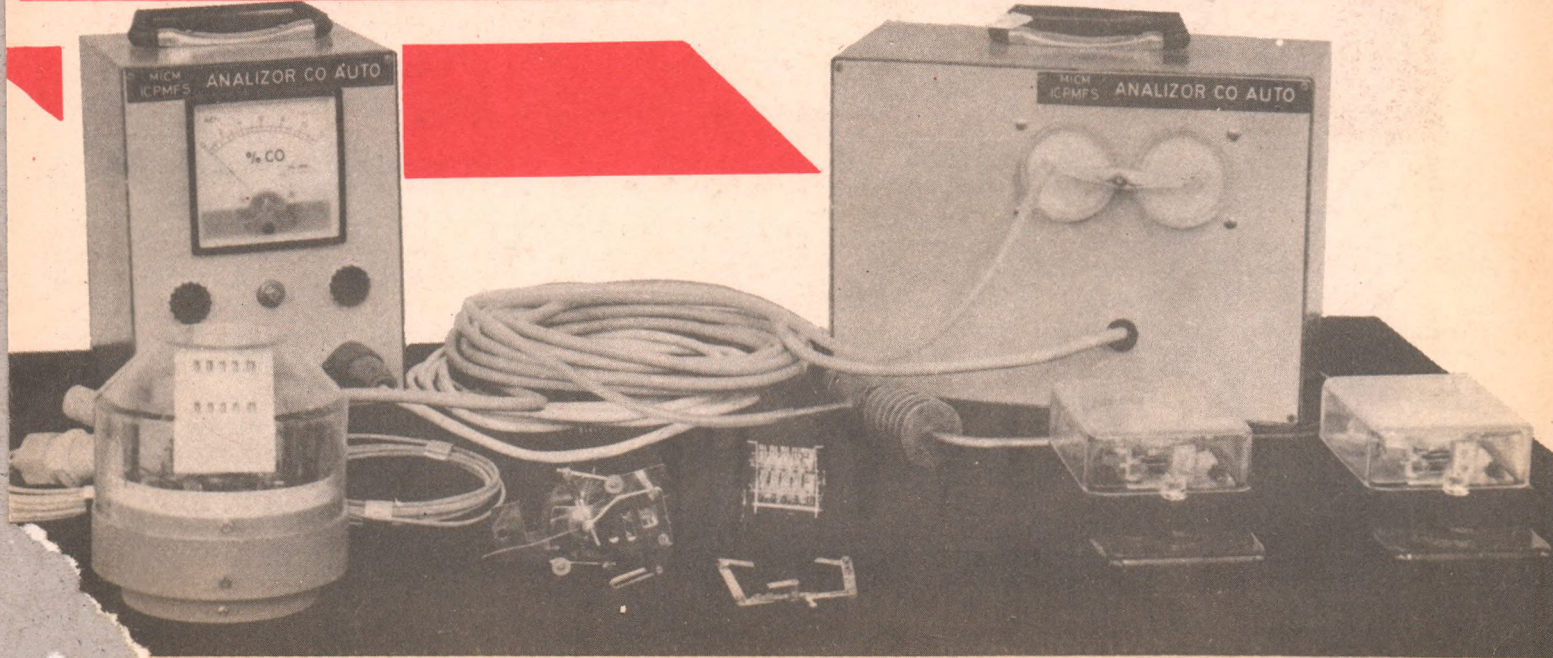



ȚESĂTURI DECORATIVE

din fire groase

de in și cînepă

În magazinele Unirea, Victoria, Bucur-Obor și București au fost puse în vânzare țesăturile decorative TEXTINA și OINA, cu aspect plăcut și rezistență ridicată la uzură, ce pot fi utilizate la tapetarea pereților sau la confecționarea draperiilor, tapițeriilor, huselor pentru mașină.

Într-o gamă bogată de modele și poziții coloristice, țesăturile decorative TEXTINA și OINA vă oferă posibilitatea să vă amenajați un interior modern, plăcut, cochet.