

Proletari din toate țările uniți-vă!
In luptă pentru cauza lui Lenin și Stalin înainte!

Scânteaia pionierului

ORGAN AL COMITETULUI CENTRAL AL UNIUNII TINERETULUI MUNCITOR

Anul VII * Nr. 24 (376) * Miercuri 23 Martie 1955 * 4 pag; 15 bani

Incepe ultimul pătrar



Peste două zile începe, în școlile din patria noastră, cel de al patrulea pătrar, ultimul din acest an școlar. În pătrarul al IV-lea școlarii termină ultimele lecții și încep pregătirile mai temeinice pentru examene.

Dar cum să te pregătești mai bine pentru examene? Cum poți repeta mai ușor și mai temeinic lecțiile?

Pentru o pregătire temeinică e bine ca școlarii să socotească mai întâi câte săptămâni mai au până la examene și la câte materii vor da examene. Pe baza acestor socoteli, să întocmească un plan în care vor arăta la ce materie și până la care capitol vor repeta în fiecare săptămână. E de înțeles că vor trebui să lase mai mult timp de repetare obiectelor care li se par mai grele și capitolelor pe care nu le-au înțeles pe deplin în timpul anului școlar.

Repetarea materiei să nu se facă lecție cu lecție, ci pe capitole. În felul acesta, cunoștințele căpătate se leagă între ele ca verigile unui lanț. În urma repetării unui capitol, să se facă scurte rezumate, scheme și mai ales, acolo unde este posibil, cât mai multe experiențe și aplicații în viața de toate zilele. Experiențele ajută nu numai la înțelegerea lecțiilor, dar și la întărirea cunoștințelor. Experiențele pe lotul școlar, observarea felului cum înmuguresc și dau frunză pomii, urmărirea stadiilor de dezvoltare a plantelor, ajută mult la înțelegerea practică a botanicii. Experiențele făcute în laboratorul școlii, micile construcții, vă vor ajuta să cunoașteți mai temeinic Fizica.

Acum e primăvară. Pe zi ce trece, timpul se face tot mai frumos. Câte excursii nu se pot organiza în aceste zile! Folosiți excursiile și vizitele în repetarea materiei pentru examene.

Pregătirile pentru examene cer, fără îndoială, și timp și efort. De aceea organizați-vă timpul în așa fel încât să aveți vreme și pentru învățătură și pentru joacă.

Până la examene mai sunt doar câteva săptămâni. Incepeți, încă din primele zile ale pătrarului, repetarea temeinică a materiei pentru examene. Aceasta vă va asigura succesul.

Vești pionierești

Câte nu sunt de făcut!

In primele zile de vacanță am stat mai mult în casă, am citit, m'am odihnit de minune. Când s'a făcut frumos afară am ieșit în grădină.

Câte nu sunt de făcut primăvara într'o grădină! Mai întâi am curățat pomii de crengi uscate, apoi am stârpit ouăle de omizi.

După amiezele le-am petrecut mai mult la Casa pionierilor din orașul nostru unde am jucat volei și șah. Impreună, cu mai mulți pionieri am văzut

filmul „Maeștrii baletului rus”.

Am avut destul timp să-l ajut și mamei la tăiatul lemnului sau să mă duc în locul ei să fac unele cumpărături.

În ultimele zile ale vacanței vom merge toți pionierii dela Casa pionierilor în excursie la Sibiu.

Abia aștept să văd grădina Zoologică de acolo.

Virgil RACOVEANU

Scoala de 7 ani Nr. 1
cl. a VII-a Alba Iulia

Zile plăcute

Pusesem ochii pe un colț din grădina noastră unde să-mi fac un mic loc pentru diferite experiențe. „In vacanță — zi ceam eu — am să încep lucrul”.

Și în prima zi de vacanță m'am și apucat să sap pământul. După aceea am netezit bine locul săpat, l-am împărțit pe straturi, apoi m'am apucat de semănat. Am pus morcovi, ceapă, pătrunjel, salată și căneapă.

Afară de aceasta, n'am uitat s'o ajut pe mama la gătit mâncare și la făcut curățenie. Uneori, o mai înveslesc pe mama cu câte-un cântec la acordeon. La cercul de muzică dela Casa pionierilor mă duc regulat. În fiecare zi, găsesc câte ceva de făcut.

Georgeta STANCIU
cl. a VI-a Școala Medie de
Fete Nr. 2 Oradea

În zilele vacanței

Zilele de vacanță au adus cu ele multă bucurie. Afară este cald și frumos.

În timp ce mama pregătește dejunul, Marcela Iorgulescu din clasa a V-a Școala Nr. 4 din Pitești se joacă cu frații săi. Surioara cea mai mică îi aduce pe rând fiecare jucărie.



povestit părinților lor despre Gospodăria Agricolă de Stat din Ștefănești.

★

Doina și Mariana Turcin sunt surori. Acum în vacanță au timp mai mult s'o ajute pe mama lor la curățenie. Și iată-le la treabă. Geamurile șterse de ele fac concurență chiar și razelor strălucitoare ale soarelui de primăvară.

— Iată păpușa! A venit rândul ei. Hai s'o gătim, să fie mai frumoasă. Îi călcăm rochița și-i punem gulerăș.

Jocul a început. Și veselie i-a cuprins pe toți cei din casă.

★

Cu multă nerăbdare au așteptat pionierii dela Casa pionierilor din Pitești ziua în care trebuiau să viziteze Gospodăria Agricolă de Stat din comuna Ștefănești. O mașină mare i-a dus până acolo. Pionierii au vizitat întreaga gospodărie. Le-a plăcut îndeosebi felul în care sunt îngrijite vitele gospodăriei. În drum spre casă n'au mai conținut discuțiile dintre copii și multe au avut ei de



— Pe locuri... fiți gata... Privirile concurenților urmăresc cu neliniște culoarele înguste bine marcate de linia de tușe. Câțiva spectatori gălăgioși așteaptă cu nerăbdare rezultatul alergării.

O clipă numai și sportivii vor porni în cursa de 100 de metri plat.



Săptămâna Tineretului

Mu și pomi fructiferi

De curând, locuitorii din Tulcea au putut vedea unele locuri virane din orașul lor, arătând altfel decât se obișnuiseră ei să le vadă. Ce se întâmplase? Tinerii plantaseră acolo pomi fructiferi: zăzări, corcoduși, cereși. Numai în două zile ei au plantat 4.000 de puieți. Răspunzând chemă-

rii U.T.M.-ului, tinerii din întreg raionul au pornit să întâmpine Săptămâna Mondială a Tineretului, plantând numeroși puieți. Astfel tinerii din comunele Filimon Sârbu și Somova au primit dela ferma „9 Mai” pentru plantare 9.500 puieți.

Săgeata și-a luat vânt

În ziua aceea, mulți tineri s'au oprit în fața graficului. Dar pe cei dela strungărie, din secția mecanică, îi recunoștea dintr'odată. Erau cei mai veseli. Și iată de ce. În dreptul brigăzii utemiste conduse de Brișcuț Liviu, din secția lor, săgeata își luase vânt: arăta o proporție de 272% în realizarea sarcinilor. Această brigadă dela secția mecanică câștigase întrecerea. Dar în ziua aceea mai erau în fabrică încă mulți tineri care realizaseră 2 și 3 norme. Fabrica de mașini-unelte „Infrățirea” din Oradea se mândrește cu tineri care au întâmpinat Săptămâna Mondială a Tineretului prin muncă sporită.



Pictură de FRANZ FERECHE

Ei sunt tineri

Tinerii dela secția strungărie ușoară a uzinelor „Independența”-Sibiu, au întâmpinat cu cinste Săptămâna Mondială a Tineretului. Cele două brigăzi de tineri care au luat ființă s'au angajat în întreceri pentru a da cât mai multe produse peste plan.

Într'una din zile, multe bucăți de fier aruncate prin colțuri dispărușeră. Fuseseră adunate de un grup de utemiști, după orele de muncă. Într'o singură zi ei au strâns peste 250 kg. bucăți de fier, care vor fi folosite în producție.

A început Săptămâna Mondială a Tineretului

Luni, la București, s'a ținut în sala Teatrului Municipal adunarea pentru deschiderea Săptămânii Mondiale a Tineretului. Au fost clipe de adevărată sărbătoare și de indemn la luptă continuă pentru triumful păcii. Tovarășul Ludovic Fazecas, secretar al C.C. al U.T.M., a vorbit despre „Săptămâna Mondială a Tineretului”, arătând în mod deosebit rolul pe care îl are tineretul de pretutindeni în lupta pentru împiedicarea unui nou război.

Printre ascultătorii din sala frumos gătită cu drapele și ghirlande de flori au fost și coreeanul Buk Cen și polonezul Henrik Misterski, amândoi studenți la Facultatea de Filologie. Ca și prietenii lor, românii, ei poartă în suflet dorința de a-și înlăpăta visele pe care le nutresc, de a putea să construiască în liniște, fără teama că ceea ce fac ei, mâine poate fi distrus.

Adunarea s'a încheiat cu un program artistic prezentat de Ansamblul de cântece și dansuri al Comitetului Orășenesc U.T.M.

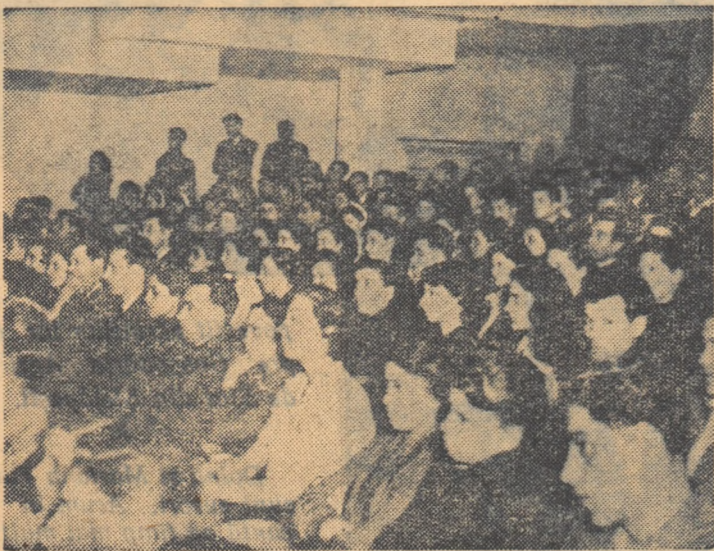

Aspect din sala adunării de deschidere a Săptămânii Mondiale a Tineretului

Zvon voios de primăvară

A venit un zvon de-afară,
Zvon voios de primăvară,
Că se-aud de pe ogoare,
Zumzetele de tractoare.

Iar cei din gospodărie
Spun cu mare bucurie
Că și'n anu-acesta vor
Să'nmulțescă-al țării spor.

Brazde mari trage tractorul
Pregătind câmpiei rodul.
Fie brazda cât mai largă
Pentru țara noastră dragă!

Dorel VASILESCU
cl. a VII-a
com. Tănțăreni — raionul Filiaș
reg. Craiova



Cea de a treia temă pentru clasa a VII-a

TRACTORUL electric

Tractorul pe care-l propunem spre construcție se compune din trei părți principale: sasiul, caroseria și motorul electric. În desenul de lângă titlu se poate vedea cum arată tractorul gata construit, iar în schița de jos, găsiți detaliile de construcție și dimensiunile necesare, date în milimetri.

Tractorul se confecționează din tablă subțire. Sasiul (fig. 4), lung de 268 mm, are în spate o lățime de 80 mm., iar în față de 70 mm. Marginile sasiului se întorc în sus pentru a-i mări țaria. La partea din spate a sasiului se lasă în îndoitură două margini în formă unor

urechi (vezi fig. 4), prin care vom trece osia roților din spate. Pentru roțile din față veți face, separat, din tablă, o piesă în formă de U (fig. 3).

Roțile se fac din tablă sau din lemn. În partea din față, pe sasiu se fixează motorul electric. Ca să se poată transmite energia motorului electric la roțile tractorului, se montează pe osia roților din spate un scripete fix, dar care să fie mai mare decât roata de transmisie a motorului (vezi fig. 2). Ca să poată fi montat scripetele pe osie, trebuie făcută în sasiu, în partea unde va fi fixat scripetele, o tăietură dreptunghiulară (vezi fig. 4).

Transmisia se face printr'o curea subțire sau printr'o sfoară.

Caroseria (acoperișul tractorului) trebuie făcută în așa fel ca porțiunea care acoperă motorul să se poată deschide. Tot la fel trebuie făcut și peretele din spate.

Deasupra cabinei, care se află pe roțile din spate, fixăm troleul A (fig. 2). Troleul se compune din 3 scripete mici (fixați într'o carcasă de tablă) și un mosorel B care se montează în partea de sus a cabinei. Pe acest mo-

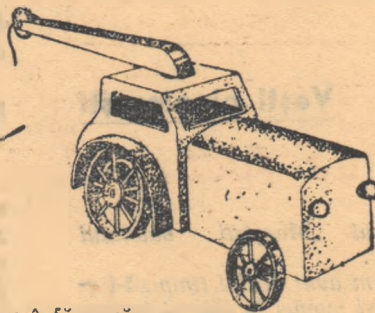

sorel se înfășoară cablul care alimentează cu curent electric motorul. Unul dintre firele cablului se leagă de sasiu, celălalt se trece printre scripetii troleului și se prinde de un inel de alamă montat pe unul din capetele exterioare ale mosorelului. Curentul este cules de pe acest inel prin mijlocirea unui cărbune, montat ca și cel dela colectorul plat al motorului. Una din bornele motorului electric se leagă la sasiu, iar cealaltă la cărbunele colector de lângă mosorel.

Mosorelul este pus cu scopul de a strânge cablul atunci când tractorul se apropie de stația de alimentare și de a-l lăsa să se deslăcă atunci când tractorul se depărtează. Pentru realizarea acestui lucru, pe axul pe care fixăm mosorelul vom pune un scripete care se poate roti liber pe ax.

Dela acest scripete ducem o curea de transmisie făcută din sfoară, la un scripete fix, montat pe osia roților din spate (vezi fig. 1). Atunci când trebuie să se înfășoare cablul, cu ajutorul unei mici pene, fixăm de mosorel scripetele mobil. Cablul pe care-l folosiți să fie un cablu-subțire și cât se poate de moale, ca să se înfășoare ușor.

Pentru construirea motorului electric, cât și pentru unele amănunte în legătură cu tractorul, consultați cartea „Să construim un motor electric” de Ing. Gh. Rado, apărută în colecția „Știința învinge” — Editura Tineretului.

Întreabă și-ți vom răspunde

Pionierul Corneliu Băloiu dela Școala medie de 10 ani din Buzău, ne întreabă dacă elevii din clasa a VIII-a pot participa la „Olimpiada Tinerilor Constructori”.

Elevii din clasa a VIII-a pot participa la Olimpiadă dacă sunt încă pionieri. Ei își vor alege tema de construcție din cele trei propuse pentru clasa a VII-a.

Ca și ceilalți participanți, ei vor trebui să pună în pachetul pe care îl vor trimite la redacție, o dovadă, semnată de instructorul superior și de tovarășul director al școlii, în care să se arate că participantul este încă pionier și în ce clasă învață. Deasemeni, să se certifice că lucrarea trimisă este făcută de participant.

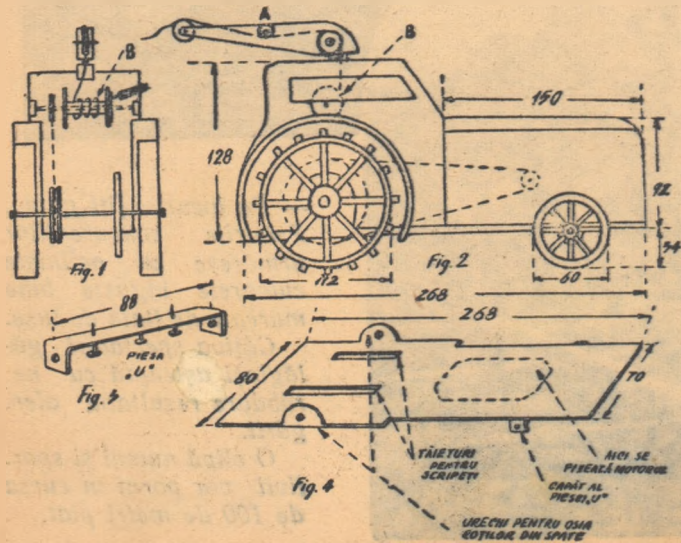

ÎN FOLOSUL PATRIEI

Zilele din ce în ce mai calde vestesc, spre bucuria tuturor, sosirea primăverii. Mantia albă de zăpadă, care acoperea câmpurile, s'a topit, lăsând să iasă la iveală pământul reavăn al ogoarelor patriei noastre.

În curând va răsună duduie de tractoare, revărsându-se în largul ogoarelor ca o chemare la muncile de primăvară.

Colectiviștii, țărani muncitori cu gospodării individuale, măștrii ai recoltelor bogate, cu toții sunt hotărâți să muncească în acest an și mai bine pământul pentru a obține rod bogat.

Nu va trece mult timp și vom vedea lanuri de grâu și de porumb legănându-se în bătaia vântului. Va veni apoi timpul când harnicii țărani muncitori vor porni la strânsul recoltei. Carele încărcate se vor urni din greu, apăsând pământul, sub greutatea rului.

— Rodele n'au întârziat, vor spune ei atunci. Muncă bogată, rod bogat.

„Patriei noastre dragi să-i dăm cât mai multă pâine” — va fi răspunsul dat de țărănimea noastră muncitoare la chemarea Partidului și Guvernului de a obține în anul acesta o recoltă de 10 milioane tone grâu și porumb.

Mulți copii din țara noastră, pionieri și școlari, sunt dornici să sprijine după puterile lor, munca pentru recolte cât mai bogate.

În pagina aceasta, publicăm scrisori din câteva sate ale regiunii Bârlad, care povestesc cum ajută pionierii la munca celor mari.

SURPRIZA

Tatăl meu muncește la Gospodăria Agricolă de Stat-Odobești. Aproape în fiecare zi, după ce îmi fac lecțiile, mă duc și eu la gospodărie. Unii spun că-mi place să mă plimb. Dar nu-i deloc așa. Mie îmi place foarte mult să îngrijesc de animalele mici: de viței și mânzi. Nici părinții mei nu bănuiau pentru ce mă duc la gospodărie.

— Incurci oamenii pe acolo, mi-a spus într-o zi mama.

Dar curând au înțeles amândoi ce mă atrăgea acolo.

Era prim luna Decembrie. Ca de obicei, într-o după masă mi-am terminat lecțiile și am plecat la gospodărie. Când am ajuns, nu era nimeni.

Mi-am adus aminte că inginerul agronom chemase în ziua aceea pe toți oamenii din gospodărie la câmp.

De îndată ce am intrat în grajd, toate animalele au început să mă privească cu atenție și să dea semne de nerăbdare. Un muget, două, un nechezat: se linișteau și apoi o luau iar dela început. Mă întrebam care să fie cauza acelei neliniști. Mi-am dat seama că vitele nu primiseră încă hrana. Se vede că oamenii întârziaseră cu treburi la câmp. Pe loc m'am socotit îngrijitorul vitelor și am început să trebaluiască. Știam că animalele mai mici sunt mai nerăbdătoare, așa că am început cu ele. Am dus mai întâi la adăpat vițeii, apoi, pe rând, toate celelalte vite. După ce le-am dat hrana, am început să fac curat. Am curățat bălegarul și l-am aruncat într'un car.

Mal târziu s'au întors și oamenii dela câmp, unde fuseseră reținuți de treburi grabnice. Cu toții erau îngrijorați, știind că vitele nu primiseră încă hrana. Dar minune. Totul era orânduit așa cum trebuie. Eu l-am întâmpinat mulțumit că putusem să le fiu de ajutor.

Const. MANDROIU
Det. Nr. 3
Unitatea Nr. 11
Odobești

Învățăm să ne gospodărim

În școala noastră sunt mulți pionieri cărora le place să se ocupe de creșterea animalelor.

Ne-am gândit mai întâi să creștem iepuri de casă. La început am avut unul singur. Acum avem 5, iar peste puțin timp familia urechiaților noștri se va înmulți.

Cât de mult ne-am bucurat când am primit dela Sfatul Popular o scroafă mică de rasă. La început n'aveam unde s'o ținem. Fără să stăm mult pe gânduri, i-am construit un cotet din scânduri cioplite de noi.

Acum construim un acvarium. Pe lângă acestea, avem mai mult de 150 de probe de germinare din semințele pe care părinții noștri le vor semăna acum în primăvară.

Îngrijind animalele dela mica fermă a școlii noastre, noi învățăm de pe acum să ne gospodărim.

Colectivul Unit. de pionieri Nr. 7
Tecuciu Nou.

Vor rodi și la noi pomi

În satul nostru nu prea sunt pomi fructiferi, deși terenul și clima sunt favorabile pentru dezvoltarea pomiculturii.

Pionierii din școala noastră s'au gândit însă să mărească numărul pomilor fructiferi. Cu un an în urmă ei au creat o pepinieră cu 800 puiți de pomi fructiferi pe terenul viran din jurul școlii. O sută de pomi fructiferi au fost altoiți. Nici nu va închipuși cu câtă atenție îngrijesc pionierii și școlarii pepiniera lor. Ei aplică multe din cele citite în cărți, din cele învățate la școală.

În afară de aceasta, nu de mult au semănat semințe de legume și zarzavaturi în răsadnița construită de ei. Pionierii Epure Constantin, Ilie Gheorghe, Neacșu Vasile și alții au cărat gunoi, pentru a îngrășa pământul din răsadnițe.

Va trece vara, va veni toamna. În zilele de toamnă vom sădi puiții creșcuți în pepinieră. Satul nostru va avea atunci cu câteva sute de pomi mai mult decât acum.

Luca IONESCU
Prof. de Științele naturii
Satu-Nou

PIONIERI HARNICI

— Nu mai prididim cu muncile câmpului, spuneam eu într-o zi directorului școlii din comuna noastră. Grâul trebuie secerat, fânul s'a făcut și el de coasă, buruienile au cam năpădit zarzavaturile și legumele din grădină, spicele trebuie adunate, și câte și mai câte.

— O să vă ajutăm și noi, tovarășe președinte, auziți atunci o voce lângă mine. Drept să vă spun, nici un băgasem de seamă că în spatele meu câțiva pionieri urmăreau cu atenție discuția noastră.

— Voi copii? Dar sunteți cam puțini, le-am spus eu.

— Ba suntem mulți, o să vedeți! A doua zi m'am pomenit cu vreo 50 de copii. Le-am arătat îndată ce au de făcut.

Ion MIRON
Președintele Gospodăriei Agricole Colective din comuna Mănteni

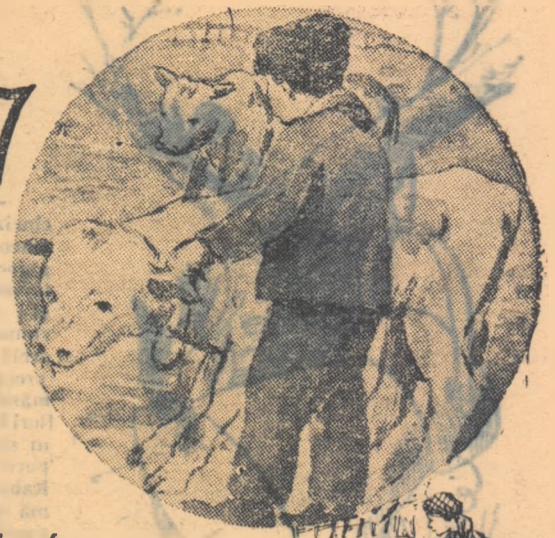

Voi fi tractoristă

Am văzut deseori tractoare.

Știu bine cât de frumoase sunt ele în agricultură. Și eu am să mă fac tractoristă. Am stat de vorbă cu părinții mei și le-am spus despre visul meu de viitor. Părinții au fost bucuroși, iar mama mi-a zis: „Bine, al să fi tractoristă aici, la noi în sat!”

Peste câteva luni voi termina ultimul an de școală când fiecare elev, absolvent al clasei a VII-a, își va alege un drum în viață. Eu vreau să mă fac tractoristă. Îmi place mult această meserie, spre care multe lucruri mă atrag.

Angela CARABULEA
clasa a VII-a
Școala Mixtă de 7 ani,
comuna Mănteni

Îngrijesc un mânz

Odată, un tovarăș dela Gospodăria Agricolă de Stat dela noi m'a chemat și mi-a zis:

— Niculiță, ia vino încoace să vezi ce mânz frumos avem. N'ai vrea să-i porți tu de grijă?

Am mers împreună la grajd. Acolo am văzut un mânz de culoare roșu deschis cu pete albe pe picioare și urechi. Era într'adevăr foarte frumos. Am primit îndată să-l îngrijesc.

De atunci merg în fiecare zi la mânzul meu, îi dau de mâncare îl țesăl, îl feresc de frig. Dar la toate acestea îl cer sfatul tovarășului șef de grajd, căci vreau ca mânzul pe care-l îngrijesc, să crească un cal mândru și sănătos.

Nicolae BALOTA
cl. a VI-a B — Odobești

PE SCURT

Pionierii din școala noastră vor să planteze anul acesta viță de vie. De pe acum am început muncile. Am săpat șanțuri adânci în care vom sădi 500 de fire de viță de vie altotă. Șanțurile sunt gata în curând vom îngropa și firele de viță.

Zoita PAIC
cl. a VII-a
Școala mixtă de 7 ani Tecuciu-Nou

Într-o zi tovarășul profesor ne-a explicat cât de însemnată este acțiunea de desțeluire a terenurilor virane și de cultivare a lor. M'am gândit atunci la terenul viran de lângă casa noastră. Deși e mic m'am gândit să-l ar adânc cu plugul. Împreună cu tata l'am arat apoi am plantat 12 puiți în jurul lui. Acum mă pregătesc să-l însămăntez.

Gr. CODREANU
Det. Nr. 3
Unitatea Nr. 11
Odobești

Într-o zi am hotărât, împreună cu tovarășul profesor să mergem să curățăm izlazul unde pasc vitele satului. Ne-am luat fiecare unelte de acasă și am pornit într'acolo. După ce ne-am împărțit mai întâi pe echipe, am început lucrul. Fiecare echipă trebuia să lucreze câte o porțiune de teren. Până seara am dat gata o suprafață destul de mare iar restul l-am lucrat în zilele următoare, în timpul liber.

Gr NEAGU
Det. Nr. 4
Unitatea Nr. 11
Odobești

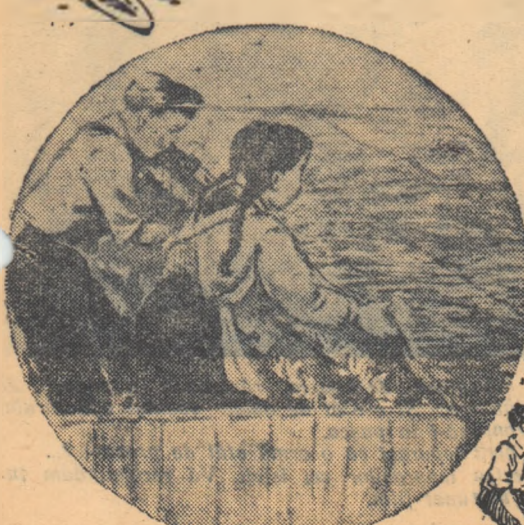

AICI „RADIO LUMINIȘ”

— EMISIUNE DE PRIMĂVARĂ —



— Atențiune, atențiune, începem prima emisiune din cincizecinci! Dragi prieteni mari și mici, aflați că eu, Gheorghiu reporterul, voi fi crainic. Nu-i strașnic? Deși harnicii ghiociei și-au făcut datoria ca de obicei, primăvara a sosit cam târziu. Totuși, neastâmpăratul izvor a scăpat de platoșa gheții și-i dă binețe dimineții. Moș Martin, slab ca o arătare (și-a consumat toată slăbina de pe spinare) se arată din vizuină, orbit de lumină. Căprioara Sprinteioară e fericită că a găsit iarbă proaspăt răsărită și infulecă grăbită. Iepurii apare pe cărare mândru că are veșminte noi. Un roi de albine se așine peste niște flori bătăind în cor: „Bzz, bzz, destul am stat amorțite, inghesuite în stup!” Dar Zdup, cățelul meu, le latră mereu. (Zdup, dă-le pace, că astea au ace! Aha, te-au și înșepat! Te ustură nu? Răbdă și tu... la aminte și învață-te minte! Și încă ceva: nu mă deranja! Lasă-mă să transmit ca lumea emisiunea). Dragi ascultători, aflați că harnicii colaboratori ai Radio-Luminișului au ieșit din cotloanele frunzișului și-și așteaptă gălăgios rându-l la microfon. (Sst, veveriță, nu face zvon, că s'aude la megafon!). Dragi ascultători, ascultați-o în continuare pe Ciocănițoarea, care a recepționat din regiunea Baia Mare o telegramă adresată mie de către 1.100 de pomi aflați în comuna Valea vinului.

TELEGRAMA CELOR 1.100 DE POMI

Dragă Gheorghiu, îți aducem la cunoștință că acum o lună a fost pe la noi vreme bună și ne-am gândit că-i nimerit și binevenit să deschidem nițel a mugurilor teacă, să se so-rească și ei o leacă... Dar, ce să vezi, o mulțime de cuiburi verzi, cuiburi de omizi, ne așteptau să înfrunzim ca apoi, să-și trezească omizile ducându-ne frunzele! De bună seamă că ne-a cuprins o teamă, mamă-mamă! „Gata cu noi, ne ducă nesățiosul roi! N'o să mai dăm roade din pricina omizilor neroade!”

Totuși, am scăpat! Pionierii din sat, la voia întâmplării nu ne-au lăsat! Numai decât au tăbărit asupra cuiburilor, făcându-le de petrecanie. Pionierasca strădanie noi o vom răsplăti la vremea verii, cu poamele ce-or da prunii și merii și perii!

Semnat: 1.100 de pomi

EMISIUNE LITERARĂ

Am primit următoarea scrisoare din partea pionierului Gheorghiu Ioan, din comuna Pârteștii de Sus, raionul Gura Humorului:

„Dragă Gheorghiu,

Auzind glasul ciocănițoarei care ne-a chemat să fim corespondenți ai Radio-Luminișului, scriindu-i despre cum a venit primăvara pe meleagurile noastre, îți trimt următoarea poezie scrisă de mine:

LA'NCEPUT DE PRIMĂVARĂ

— fragmente —

Suntem în prag de primăvară,
Și toate parcă-au'nviat,
Un roi de muște'n zumzet zboară
Iar vântul trece lin prin sat.

Păsărelele vloaie
Ce'n tufișuri se-ascundeau
Acum cozile-și înfoaie
Și la cântec glasuri dau.

Iar copiii bucușori
Ies la joacă pe câmpie,
Și în vânt întind voioși
Smee albe de hârtie.

LA MICROFON VEVERIȚA



Eu, veverița, vreau să spun că am culeș foarte bun, pe care mi l-am făcut într'o scorbura veche, călduroasă fără pereche. E'ncăpător, curat și foarte bine mobilat cu mușchi și frunze uscate, fiindcă mă pricep la toate! Dacă cineva, jderul de pildă, mi-l părăduște, îl repar singură, firește. Așa că rău îmi pare auzind despre un bălat care habar n'are să-și coasă singur un nasture, să-și facă ghețele cum se cade, sau să măture prin casă. Cade cu nasul în coada măturii dacă încearcă, iar dacă scoate apă din fântână nu se poate să nu rămână găleata în fund pentru totdeauna. Pe ce pune el mâna, totul iese prost. De ce? E și aici un rost, bineînțeles: fiindcă nu pune mâna mai des! I se pare că așa grozav cum e nu face să se ocupe de lucruri „mărunte”! Nu se află și pe la voi vreun băiat așa răsfățat? Păcat de mâinile lui; pe ele niciun preț nu poți să pui!



PRIN PADURE TRECE-UN ZVON: CINE IEȘIE CAMPION?

În cinstea primăverii am organizat un ciclo-cros important cu caracter de campionat! Atențiune... ștart! S'a dat plecarea. Participă Iepurii, Căprioara-Sprinteioara, Bursucul, Moș Martin și alți sportivi renumiți. Primii doi sunt favoriți, Moș Martin mai puțin. Slăbit cum e în această perioadă, cred că o să se claseze în coadă. Atențiune, Iepurii evadează din pluton... el pedalează rapid și uniform. Incovrigându-se pe ghidon, Căprioara-l urmărește, firește. Moș Martin a rămas în urmă cu mult. Din ce în ce mai încet pedalează și apoi, s'eit, abandonează, intrând într'un tufiș. Ii e rușine, vezi bine! În vremea asta, Iepurii e ajuns de Căprioară. Priveliște rară! Se desfășoară o luptă minunată: bicicletele fug roată la roată! Deodată, din tufișul unde a rămas, ursul țâșnește ca ars... Bicicleta lui aleargă ca vântul, mănăcă pământul! Ursul pedalează cu capu'n ghidon, reintră'n pluton, îi depășește, apoi îl ajunge pe Iepurii și pe Căprioară și zboară mai departe... Ne mai desparte un kilometru de sosire, Rumoare, uimire: ursul e'n fruntea tuturor. Parcă are motor! Dragi ascultători, sunt emoționat, Ursul e demn de felicitat! Încă un minut... și a trecut linia de sosire! Asta zic și eu revenire de formă! Ce surpriză enormă! Moș Martin, vino să te sărut! Dar unde-ai dispărut? Ce faci, de ce te freci de copaci? Ia să văd... Vai, e prăpad, Moș Martin, blana îi-i înșesată de albine! Acum îmi dau seama cine te-a ajutat să vii primul la ștart! Adineauri, în tufiș, ai dat peste un stup de albine și după cum se cuvine te-ai grăbit la miere... Dar ele te-au mirosit, te-au încercuit, te-au coplășit și tu, ca să-ți scapi întreaga blană cea dragă, ai sbughit-o rapid! De-ai-aia îți-era bicicleta, bolid! Ei, acum, poftim la microfon să-ți primești tricoul de campion!

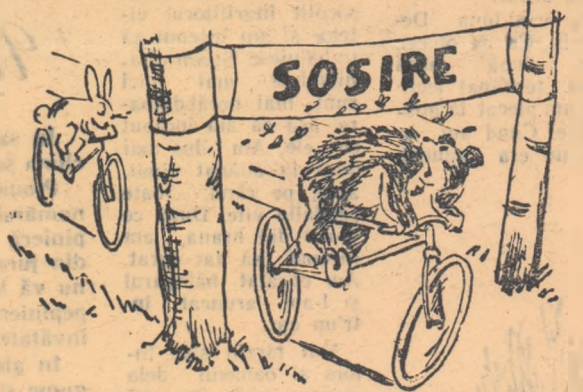

Emisiunea s'a încheiat. Dar cu mine neapărat o să vă întâlniți mai des pentru că, bineînțeles, n'o s'aștept până la vară ca să ștam de vorbă iară! Am atâtea să vă spuți cât hârtie să scriu nu-i. Deci, în cel din urmă rând, vă salut și p'curând.

GHEORGHIU REPORTERUL

IN TIMPUL LIBER

Cu mingea în jurul cercului

În acest joc pot să participe 10—12 copii. Ei se așează în cerc, la distanța brațelor întinse. Se numără cu unu și doi, formând două echipe: una care cuprinde jucătorii nr. 1 și alții pe acei cu nr. 2

Cel care conduce jocul dă două mingi de volei jucătorilor care stau alături, adică numărului 1 și 2. La un semnal dat, jucătorii încep să alerge în direcții opuse, înconjurând cercul pe partea lui exterioară. Fiecare jucător din această pereche, întorcându-se pe locul său, aruncă repede mingea tovarășului apropiat din echipa sa. Acest ju-

cător, prinzând mingea, pornește în fuga mare în jurul cercului, ajunge pe locul său și de aci, transmite mingea următorului jucător din echipa sa.

Iese învingătoare acea echipă ai cărei jucători vor alerga mai repede decât jucătorii din cealaltă echipă.

Nu scăpa popicul

Pregătiți pentru acest joc două popice mici, sau două bețe de 10—15 cm. lungime și patru bețe care să nu fie mai lungi de un metru.

Impărțiți-vă în două echipe, și marcați pe teren două linii, la distanța de patru metri una de alta.

La un semnal al arbitrului jucătorul care stă

în capul coloanei apucă între ambele bețe popicul și îl duce până la linia marcată din față și



se întoarce înapoi. Dacă popicul cade, el trebuie ridicat și adus la locul de plecare. Popicul este preluat de jucătorul următor, care-l transportă până la linia din față, ca și primul. Jucătorii care urmează procedează la fel. Câștigă acea echipă, ai cărei jucători termină mai repede de dus și întors popicul, fără să-l scape

IEPURAȘII CEI IȘTEȚI



E atât de plăcut să dormi mângălat de boarea răcoroasă a pădurii, de glasul cristalin al păsărilor cântătoare. Și e atât de dulce somnul vânătorului încât iepurașii vor reuși cu siguranță să-l ia pușca.

Dar oare ce vor face niște bleși iepurași cu o armă atât de grozavă?... Plină de peripeții este povestea iepurașilor cei isteți. Vă recomandăm tuturor să mergeți să vedeți acest minunat film.