

Scinteia



ORGANUL COMITETULUI CENTRAL AL UNIUNII TINERETULUI PIONIER

Anul IX nr. 2 (633) * joi 9 ianuarie 1958 * 8 pag. 30 bani



Din sat au pornit cu schiurile

silică, prietenul lor și aduseseră gogoși, creanga de cetină, focul din sobă, dereticaseră casa.

Bădia Vasile scoase pe furiș din sîn o cămașă de zelir și o așeză între crengile de cetină. Era un dar pentru Vasilică.
— Stați oleacă! Stați, feții mei, și ieși furtună, pe ușă.

Copiii îl văzură intrînd în cooperativa de peste drum. Cînd a venit înapoi, brațele îi erau încărcate cu pungi de bomboane, păpuși de zahăr.

— Aho, aho, copii și frați. Stați puțin și nu minăți. Copiii ziceau urătura de Anul Nou. Acum și în casa lui tăticiu era cald și bine

com. Dragomirești-Piatra Neamț M. T.

TREI BUCURII

Prima bucurie a avut-o Ion Sfera cu aproape două luni în urmă, cînd tatăl său a venit acasă cu 17 saci de cartofi, vreo 9 de griu, 12 de porumb, 3 de floarea-soarelui... A adus și secară și multe altele, greu de înșirat aci. Era avansul pentru munca depusă în gospodăria agricolă „7 Noiembrie” din comuna Ghețu, raionul Marghita.

A doua bucurie a avut-o Ionel ca la vreo 10 zile după

cea dintii, cînd taică-său a adus cite un costum de haine noi-nouțe fiecăruia din casă... Și lui, bineînțeles.

Iar cea de-a treia bucurie despre care vreau să vă vorbesc de fapt a venit zilele acestea, cînd Ionică a trebuit să-și facă bagajul și să vină aci, la cabana Peștera, în „tabăra colectivistă”.

De la început trebuie să vă spun că-n această tabără au venit numai fii de colectivști. Ionel, alături de cei 60 de copii care se află în tabără, va petrece aci zile pe care cu greu le va putea uita. Pe lângă jocurile de cabană care se vor organiza în fiecare zi, ei vor mai face și vizite la cota 624, de unde se poate cuprinde cu vederea întreaga depresiune din Vadul Crișului.

În altă zi vor vizita Peștera situată la doi pași de cabană, iar după ce vor străbate aproape 1 km prin măruntaiele pămîntului, vor avea prilejul să vadă pentru întia dată stalactitele și stalagmitile, precum și unelte care datează din epoca primitivă.

Despre ce să vă mai vorbesc? Despre concursurile de schi, despre meciurile de fotbal între detașamente, pentru care băieții se antrenează de pe acum?... sau despre marșele carnaval care va avea loc în ultima zi a taberei?

EM. DOBRESCU

SEARA DE IMPROVIZAȚI

Elena Nicolescu — instructoarea superioară a Școlii elementare din comuna Cîndeștii a spus copiilor așa: „În programul zilei de mîine nu vom avea lucruri sau jocuri dinainte stabilite. Vom face o seară de improvizații.”

Aparent, lucrurile decurgeau firesc. Fiecare pionier își repeta în gînd versurile poeziei, cîntecele, glumele pe care le știa, în așa fel încît „improvizația” ce avea să urmeze peste 24 de ore să nu pricinuască neajunsuri ascultătorilor (din motive de uitare a poeziei sau cîntecului). Și iată că „mîine” a venit. Pionierii s-au

(Continuare în pag. a VI-a)

ZILE DE VACANȚA

COLIND DE ANUL NOU

Pe drumul spre Roman, prin picta serii, două suflete mergeau sporovînd fără să ia seama la pișcăturiile gerului. Erau tăticiu și Vasilică, școlarul ce venea în vacanță.

— Tăticiule, eu cînd am să fiu mare vreau să mă fac inginer mecanic. Mă-a spus tovarășa în vâltoare că pădurile noastre sînt o bogăție și că...

Tăticiu ascultă vocea copilului cu gîndul la alte lucruri. Se gîndește la bradul împodobit văzut la secolă, la muzică la dansurile de acolo. Se gîndește că acasă la el e frig și nu i-așteaptă nimeni (mama lui Vasilică e moartă de mult).

Au ajuns. Porțile era deschise larg. Așa e în seara de Anul Nou. Trebuie să vină urătorii. Dar ce e asta? Nu zău! La ei acasă e lumină. Iată, fereastra de la odaia de

musafiri e ca privirea voioasă a lui Vasilică.

— Ia uite Vasilică!... Cine-o fi la noi?

— Oameni buni, bădie Nicolai. Oameni buni...

Ușa se deschide primitoare... Tatăl intră în propria-i casă și nu-i vine să-și creadă ochilor. Fotul era curat și rînduit frumos ca în vremea cînd trăia măicuța. Pe masă, o tavă cu gogoși mari pudrate cu zahăr, ca omătul de pe dealul Serbestilor. Pe o creangă de cetină ard citeva luminări, care poleiesc cu razele lor blînde beteala atîrnată în acele verzi.

— Și acum, bădie Nicolai, să-ți facem și o colindă...

Bădia Nicolai ședea ca prost. Înțelegea ce se întîmplase și o dragoste caldă i se revărsa în inimă.

Nicușor Apetrei, Măriuța Achiroaiei și alte două pioniere, știau unde pune el cheia, știau că s-a dus să-l aducă pe Va-

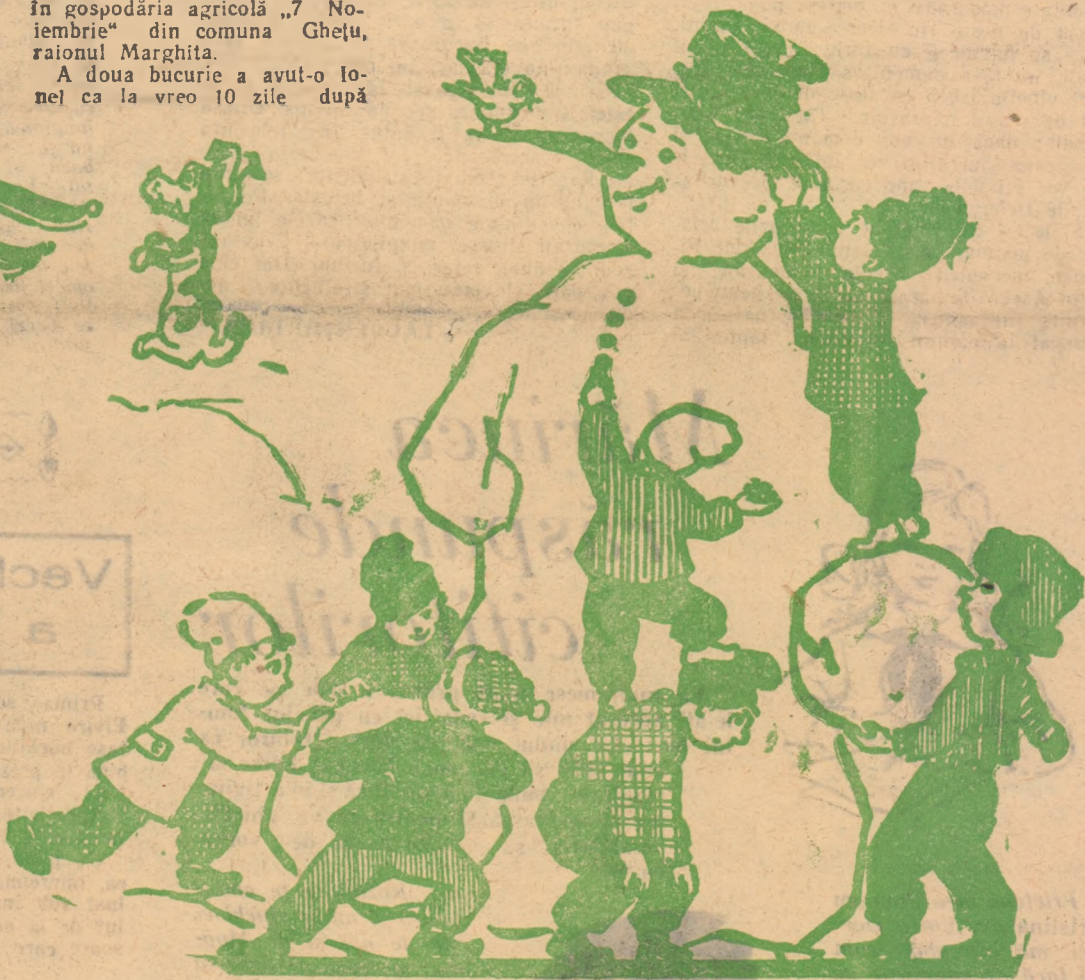

(Prin telefon de la trimisul nostru special).

Sînt în comuna Stremț din regiunea Hunedoara. Vă transmit una din cele mai frumoase acțiuni organizate de unitatea de pionieri de aci pentru vacanță. Este vorba de un joc militar a cărui pregătire a început încă din ziua de 29 decembrie. Pentru acest joc s-a făcut recunoașterea terenului, au fost

intocmite hărțile sectoarelor de „luptă”, s-au constituit cele două „divizii” și s-a făcut instruirea „ostașilor”. La joc participă toți pionierii unității.

Și acum, notați, vă povestesc acțiunea:

4 ianuarie ora 16. Prin Ordinul de zi nr. 0524 divizia „Vulturul” amplasată pe dealul Podirei a primit ordinul să descopere cartierul general al diviziei „Șoimul” aflat pe dealul Voivoda. „Generalul colonel” Mărgineanu Dina, comandantul diviziei cercetează împreună cu ofițerii de staț major Florea Nicolaie și Fleșer Maria, harta sectorului inamic. Misiunea de a cerceta o zonă inamică a fost incredințată companiei căpitanului Birluț Ion. Grupele de cercetași pornite în acțiune reușesc să treacă neobservate Valea Gioagiului și șoseaua de pe marginea riului. La înapoiere, grupele de cercetași care au cercetat terenul inamic din trei direcții au raportat comandantului lor că o dată cu descoperirea cartierului general au descoperit

și un depozit de muniții și unul de alimente.

La ora 1750 precis divizia „Vulturul” pornește un atac pe întreg frontul. Inamicul se apără cu îndirjire. Schimbul de bulgări se înteește mereu. Profitînd de luptele dintre cele două divizii, cercetașii căpitanului Birluț Ion, ocolind terenul operațiunilor, reușesc să se strecoare în spatele terenului inamic și să arunce în aer cele trei dispozitive. O dată cu pierderea drapelului diviziei „Șoimul”, jocul s-a sfîrșit.

„General colonel” Mărgineanu Dina pentru fapte de vitejie citează prin Ordln de zi pe „ostașii” Coman Dumitru, Mara Ion, Coza Ion Dobre Lidia. Pentru îndeplinirea misiunii, „Ostașii” Coza Ion Dobre Lidia și Coman Dumitru sînt avansați la gradul de plutonieri.

Și acum în încheiere vreau să vă spun că, după părerea mea, această acțiune a pionierilor din Stremț nu va fi uitată multă vreme de toți acei care au participat la joc.

ALTE ȘTIRI

● Într-una din zilele vacanței, pionierii de la Școala de 7 ani nr. 5 organizează o „seară a minunilor”, unde vor fi prezentate cele mai interesante experiențe de fizică și chimie.

● Povestirea „Capra cu trei iezi”, pe care au prezentat-o pionierii Școlii medii nr. 1 în ziua de 3 ianuarie, le-a plăcut mult micilor spectatori, deoarece, de astădată, capra, iezii, lupul, se mișcau pe scenă — rolurile lor fiind interpretate de pionierii claselor V—VII — costumați.

Într-adevăr, aceste acțiuni sînt frumoase, și credem că ele sînt în măsură să asigure succesul pionierilor din aceste școli la concursul nostru.

Cu acest prilej atragem atenția participanților la joc asupra originalității acțiunilor ce vor fi întreprinse în vacanță.

Intimplare pe ANGARA

Povestea mea nu se incepe cu „a fost odată”. Povestea mea este doar o frîndă din povestea lungă, fără sfîrșit, a unor oameni care vor trăi cît veacul, înfruntînd depărtările vremii.

S-a întimplat aceasta undeva, în țara oamenilor mai puternici decît Sîrmă Piatră, mai buni decît Moș Gerilă, mai aprigi ca viscoalele. S-a întimplat în ținutul uriaș al Siberiei, unde vînturile cutreieră urlînd pădurile de pin veșnic verzi, unde rîurile își poartă vijelios apele ce ascund în ele milioane de kilowati.

Lîngă orașul Irkutsk pe rîul Angara, oamenii sovietici au hotărît să ridice o hidrocentrală-gigant. Indreptate de uriașul baraj spre turbine, apele rîului imblînzit trebuiau să dea o energie de 660.000 kilowati. Cinci turbine fuseseră deja puse în funcțiune. În curînd trebuiau instalate alte două. Dar a venit iarna. Viscoalele cumplite au început să zguduie taigaua. Rîul Angara și-a făcut apele plumburii. Dar oamenii n-au dat înapoi...

Pentru continuarea lucrului trebuiau demontate macaraua și marele pod provizoriu de peste rîu. Dar cum? Vîntul, care se năpustea cu furie peste podul înalt, nu lăsa oamenii să lucreze. Jos, rîul vinețiu izbea cu furie malurile, stîrniț de vîntul năprasnic. Oamenii s-au gîndit: dacă nu vor demonta podul și macaraua, lucrările vor întîrzia. Orașele nu vor primi la timp curentul electric atât de trebuincios.

Și iată-i cătărîndu-se pe grinzile uriașe ale podului: tehnicianul Alexandr Fișenko, mecanicii Nikolai Gubariov și Ivan Aseev. Supărații parcă de nemaipomenită îndrăzneală a omului, natura a aruncat la pămînt întinericii lăptos al

cețurilor. Dedesubt, rîul mergea turbat, plescînd amenințător din limbile-i de fum. Reflectoarele încercau zadarnic să alunge ceața. Și oamenii lucrau pipăind șuruburile uriașe, desfăcîndu-le și prinzînd în gura uriașului excavator grinzile imense de fier. Din cînd în cînd, cite un strigăt spărgea beznă:

— Hei, Colea, cum merge?
Din nevăzutul cețos se auzea răspunsul lui Gubariov:

— Bine, Vanu, nu te lăsa!
Cu mîinile strîse pe manivelele excavatorului Piotr Brizgalov se străduia să străpungă ceața pentru a nu ciocni grinzile uriașe de cele nedesfăcute.

Lupta a durat zile în șir. Vîscolul îndirjit a început să arunce peste oameni trimbe uriașe de omăt. Gheața se lîcea de fier. Taigaua era un iad al zăpezii. Oboseala încerca tot mai îndrăzneț să se strecoare în oase. Mișcările deveneau tot mai încete. Oamenii cocoșați pe grinzile nodului, ca niște acrobați, continuau lucrul. Deodată, cablul care lega o grindă uriașă de 17 tone se rupse și grinda se prăbuși în apa vinată care vui surd. Stropii uriași au sărit, valurile care alertau uriașe s-au oprit pentru o clipă, stringîndu-se bucuroase parcă să-și vadă prada: nu era nici un om.

Grinda a fost scoasă fără nici o greutate. Rîul Angara s-a dat învins. Uriașa hidrocentrală va fi dată în folosință chiar în acest an.

Răsărise soarele strălucitor, scaldînd taigaua în diamante și beteală. Pe fețele oboșite ale oamenilor razele lui se strecurau sfoase, mingiitoare. Erau razele de după cețuri și furtuni. Dar cine știe dacă ele erau mai strălucitoare decît aceștia, decît faptele lor?

LAURENȚIU DUȚA

PORTURI NAȚIONALE

Din Rășinari

Aproape de Sibiu, comuna Rășinari și-a cucerit de mult faima datorită harnicilor ei locuitori, a datinilor și frumosului port rășiniresc. Culorile care împodobesc cu atîta măiestrie iele și cămășile, itarii și broboadele sînt numai două, dar lîmbinate cu adevărată artă. Albul și negrul portului din Rășinari sînt întregite armonios de pieptarele, bundele și subele de oase miștoase, cusute cu fir de lînă colorat în roșu închis, verde și vinău...

În fotografie: Port de iarnă bătrînesc din Rășinari.



Din Țara
moșilor

În Țara moșilor, portul femeilor se deosebește de acela al rășinirescilor prin aceea că pe albul imaculat al țiilor largi, bogate, cu mîneci cusute pe toată lungimea, se adaugă la negrul de bază și ornamentele fine, în roșu. Aceasta dă țesăturilor un farmec deosebit. Toate țesăturile negre sînt de obicei decorate cu flori roșii și frunze verzi sau argintii.

R. D.



Măriuca răspunde cititorilor



Vă mulțumesc mult pentru urările pe care le-ați adresat mie și redacției cu prilejul Anului Nou. La rîndul meu vă doresc tuturor ca anul 1958 să vă aducă bucurie, noroc și rezultate bune la învățătură și în activitatea pionierescă. Și pentru că vă ghicesc nerăbdarea, să încep a sta de vorbă cu voi.



com. Storbăneasu reg. București vrea să știe dacă am organizat vreun concurs de fizică și matematică. Nu, dragă Nicolae, în acest an, gazeta a avut două concursuri care s-au încheiat și cîștigătorii trebuie să-și primească premiile. Mă surprinde însă că n-ai știut lucrul acesta. Probabil că n-ai mai citit cu atenție gazeta, de mi-ai pus asemenea întrebare.

Iar Fotescu Viorica din Arad mă roagă s-o ajut ca colegele ei Ștefanov Rozalia și Vlaicov Magdalena să se împă-



MARIUCA

Vechi prieteni a gazetei

Prima scrisoare pioniera Aniței Elvira ne-a scris-o cînd abia învățase buchiile cărții. Dar de atunci și pînă în prezent a rămas aceeași prietenă sinceră și devotată a gazetei. Despre cite lucruri interesante nu ne-a scris în acest timp?

De pildă, ne-a povestit odată că ea, împreună cu celelalte colege au luat sub îngrijirea lor cite un mieluț de la colectiva din comună, scrisoare care de altfel a și fost publi-



astă în gazeta în vara anului 1954.

Au urmat alte scrisori, în care ne povestea despre învățătura din clasă, despre ajutorul pe care-l dau celor rămași în urmă. N-a uitat să ne scrie nici de marea bucurie de a fi pionieră. Iar acum, în ultimul timp, Elvira ne-a povestit despre frumoasele rezultate obținute de școala lor la concursul „Micilor naturaliști” la fața pe raion. După cum se vede și din fotografie, Elvira este o fată obișnuită, dar cu calitățile ei se mîndrește școala și bineînțeles redacția.

În Turda, pe strada I. C. Frimu, la nr. 16, stau două surori — Suciu

Ana și Suciu Alexandrina. Amîndouă ne sînt prietene, ne scriu. Cîte mai interesante scrisori ni le-a trimis însă Ana. După ce a fost la film, ea a luat creionul și ne-a scris. După ce a fost în excursie la Gherla sau la casa-muzeu I. Creangă ne-a scris de asemenea. Ana și alături de ea sora sa mai mică Alexandrina, sînt cele mai harnice corespondente din oraș.

Noi prieteni ai gazetei

Adam Andaluza din Brăila, Școala de 7 ani nr. 7 este abia în clasa a III-a. Pînă nu de mult n-a îndrăznit să ne scrie, dar de curînd a fost făcută pionieră și-a învins șfiala și a trimis redacției prima ei scrisoare.

Urînd pînda colegei lor, Tobășaru Aurica, pionierii Școlii de 7 ani din comuna Șușești, raionul Filimon Sîrbu, au început toți să ne scrie și să știți că s-au dovedit a fi neobosiți în a trimite scrisori redacției. Nu există zi în care printre celelalte scrisori care ne sosesc să nu găsim măcar una de la ei.

Murariu Andrei de la Școala de 7 ani Oțelul Roșu, din raionul Caransebeș este un pasionat filatelist și odată cu prima scrisoare pe care ne-o trimite vrea să-i dăm și adresele unor pionieri care colecționează timbre. Așa că-i puteți scrie pe adresa școlii.

Cistelecan Mihai din strada Alexandru Vlahtuț nr. 19 din Tg. Mureș, vrea să devină corespondent al gazetei și pentru a justifica această dorință ne trimite o mulțime de vești din unitatea lui. N-a uitat nici să ne spună că, pînă nu de mult, se număra printre pionierii slabi la învățătură. Ajutat însă de un coleg, acum a început să ia note bune.

Prietenă mea Popescu Cristina din Vatra Dornei mă întreabă cum să facă ca adunările de grupă să fie interesante și pionierii să nu se plictisească.

Dragă Cristina, la aceste adunări nu este neapărată nevoie să îți referate, să discuți numai despre învățătură și disciplină. Tot adunare se cheamă dacă mergi împreună să vezi un film, dacă citești o carte interesantă sau chiar dacă mergi să vezi odată cu sîniiștii. După cum vezi, nu este greu, trebuie doar puțină inițiativă și adunările nu vor fi plictisitoare.

Același lucru cred că este valabil și pentru pioniera Răpaș Ileana din comuna Bocsa Vasiovei, raionul Reșița.

Vechiul prieten al gazetei Dina Nicolae din

Secretul buzunarelor

Să fi umbliat în lung și-n lat, buzunare ca la pantalonii lui Emil Gheorghede de la Școala de 7 ani nr. 13, din Constanța, nu aflai. Interesante buzunare, ce să vă spun. Nu puteai trec pe lângă acest școlar fără ca forma buzunarelor lui să nu-ți atragă atenția. Totdeauna erau doldora și semănau mai mult a doi desagi decât a buzunare.

— Măi Emil, ce-i cu buzunarele tale de stau umflăte ca un cîrpoi? Mă întrebau colegii.

— Știu numai eu, le răspundea el



nepăsător, fără să-l supere gluma colegilor.

Și școlarii nu aflau niciodată conținutul buzunarelor lui Emil. Că erau pline cu alune sau nuci, cu mere sau portocale, asta numai el putea ști. Un lucru însă e sigur. Emil e un școlar prețuit de toți colegii și asta mai mult pentru îndemânarea și priceperea lui. Emil Gheorghede și-a făcut acasă un mic atelier mecanic.

Intr-o zi, Emil a adus la școală cite-

Gerilă, cu barba și pletele lui albe, și-a scuturat sacii de puf departe, pe crestele Ceahlăului și în sus pe Bistrița, cu pașii mărunței și mereu zoriți. De vale, la haturile de lângă Cozla — pe caamele goașe la Pietricica și spre Rojnov — juioarele iernii s-au așternut subfiri, înveșmintind cetina în straie argintii de ger. E ultima zi de școală. De mâine începe vacanța. Notele sînt trecute frumuse în carnet și Doina așteaptă cu nerăbdare zorile primei zile de vacanță.

E dimineață. Spre derdelușul lung, de la Udeanca, urcă săniușe mai mari, mai înalte, cu șine rotunde ori cu șine drepte. Copiii au fețele îmbujorate și ochii aprinși de dorința de a fi cîștigătorii concursului. Sus, în coastă, la locul de plecare, este chiar tovarășul Vasile Iacob, secretar cu probleme pionierești al Comitetului Orășenesc U.T.M. S-a dat și plecarea. Un steag a fluturat o clipă, cu o aripă, spre văile uriașe. Săniușele s-au avîntat pe panta lucie ca oglinda. Dorina

Mindru cu Hanganu, Cvejdeanu, Băiceanu și Nicolaeușchi, de la Școala de 7 ani nr. 4 sînt în frunte. Săniușa înghite pirtia într-un lures nemaivăzut.

— Hai, Doina! Hai, Cvejdeanu! se aud încurajările băieților și fetelor care au urplut în șiruri

„Spartachiada A INCEPUT!”

dese marginile pantei de săniuș. Pe Cozla, pionierii mai mari s-au avîntat pe schiurile lucii, să coboare, ca-n zborul unei păsări, pirtia cu zăpadă neumbliată încă de schiori.

Intr-o sală cu mese frumos aliniate, o tăcere adîncă învăluie capetele sprijinite în podurile pat-

melor, atenția fiind dăruită căilor și turnurilor albe și negre.

Așa a început prima zi de vacanță. Prima zi din spartachiada de iarnă. Aproape 100 de pionieri și școlari ai celor 12 școli de ciclul I și II din Piatra Neamț, s-au întrecut la săniuș, la schi, la șah. Comitetul executiv al Sfatului popular orășenesc a pus la dispoziție premii în valoare de 7.000 lei. Ziua aceea a cunoscut 30 de premianți și cîștigători de mențiuni. Dorina Mindru și prietenii ei au cîștigat premiul I la săniuș. Pionierii de la Școala nr. 3 — împreună cu Sidonia Soiker — premiul II și cei de la Școala nr. 1 premiul al III-lea. La șah, Ion Voicu, Alexandru Țugulea, Ion Chircă s-au dovedit strategii pricepuți. Cu stilourile cîștigate ca premii, vor scrie frumos, în trimestrul II al anului școlar, poate chiar compoziția „Prima zi de vacanță”. Pînă atunci alte întreceri îi așteaptă în zilele de vacanță și de iarnă. — Spartachiada a început.

M. TUDOR

va obiecte: o balanță, scripeții, plan înclinat și... o sonerie!

— Le dau în dar școlii noastre, a spus el profesorului de fizică.

Balanța și scripeții confecționați de Emil serveau acum ca un bun material didactic pentru elevi. Dar să lăsăm asta. Buzunarele cred că vă interesează mai mult. Pînă la urmă elevii au aflat povestea lor. Asta s-a întimplat într-o seară. Elevii dintr-a VI-a aveau o adunare cu temă. Programul începuse cînd, pe negîndite, lumina se stinse și școlarii rămaseră pe întuneric. S-a produs zarvă. Cîțiva băieți care se pricepeau puțin la electricitate dădură fuga la tabloul electric. Dar nu putură face nimic. Aveau nevoie de anumite materiale.

— Faceți-mi loc, se auzi vocea lui Emil.

Recunoscîndu-l după vorbă, băieții se dădură la o parte. A durat doar cîteva minute și... lumina se aprinse. Băiatul o reparase. Dar se făcuse lumină și... în buzunarele lui. Alături de Emil, pe un scaun, era un atelier întreg. Sîrmă fel și fel, un patent, șabie, piulițe și cite altele. De atunci, elevii l-au numit „electricianul școlii”. Mai sînt și alții care se pricep, dar... Emil are și „atelierul” cu el.

GEORGE NEGREA

Construiți-vă singuri

O TROTINETA PE GHEAȚĂ

Trotineta a cărei construcție vă propunem s-o realizați se compune din: axul 1 cu ghidonul său (A), plăcuța de ghidaj 2 cu șurubul 3 și șaiba 4, placa 5, sania mobilă 7 cu șaiba 6 și sania fixă 9 cu distanțerul 8.

Axul 1, plăcuța 2 și placa 5 le faceți din scîndură de 12—15 mm grosime. Șinele pentru sania fixă și cea mobilă le

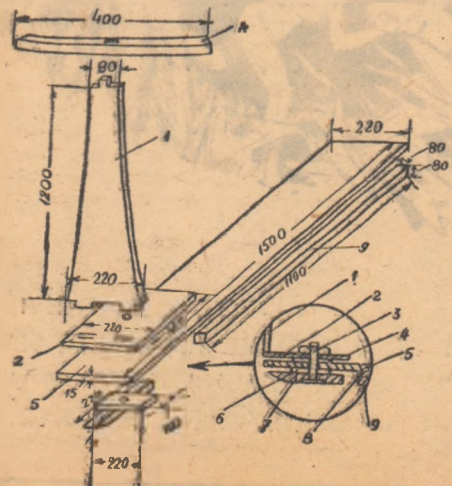

faceți dintr-o scîndură mai groasă, eventual dintr-o bucată de lemn, din care modelați cu o dală sau cu un cușit (bineînțeles, cu atenție!) cele două sănii. Dimensiunile pentru toate piesele sînt cele din schiță.

Pentru montarea saniei mai aveți nevoie de un șurub lung de 120 mm, cu un diametru de J2—14 mm, de o piuliță și de două șabie de fier cu o gaură interioară de 12—14 mm. Grosimea șabielor să fie între 5—8 mm. Asamblarea o începeți cu montarea saniei mobile. Așa cum se vede în schiță, șurubul de prindere are capul îngropat în șina saniei mobile și străbate șaiba 6, placa 5, șaiba 4 și placa 2, fiind strîns cu piulița. Se montează prin încliere, iar pentru siguranță se prînde și în cuie axul 1 cu ghidonul A. După aceea se montează tot în cuie sania fixă. Pe partea exterioară a șinei fixe și mobile se prînd în cuie niște fișii de tablă de 1,5 mm grosime, care înlesnesc alunecarea trotinetei pe gheață.

Trotineta noastră, ca și cea cu roți, poate fi condusă pe gheață în orice direcție dorim cu ajutorul ghidonului și al dispozitivului de conducere. Pentru înfrumusețare, ea poate fi și vopsită.

Ing. A. LIȘEANU

ORĂȘELUL COPILOR

Prin

Un castel mare pentru copii mici. Un urs înfricoșător dar inofensiv pentru că e... împoziat... Lucrări, cite vrei... Și cărți de povești și teatru în aer liber...

La ce să te uiți mai îndii? Te sucești ca un lîlirez, alergi de colo colo, vrei să vezi tot și pînă la urmă îți dai seama că mai sînt o grămadă de lucruri pe care nu le-ai văzut încă.

„Și astea ioale într-un orășel minunat: „Orășelul copiilor”; așa îi spune. Să știți că nu e situat prea departe, în „Țara basmelor” de pildă ci, cu mult mai aproape: în plin centrul Bucureștiului; Piața Republicii. Duceți-vă de grabă să-l vizitați!



Rezumatul capitolelor precedente

Brotăcel, un copil rățâcit în junglă, e înfiat de o familie de lupi, care-l cresc și-l apără de tigrul Shere-Khan. Ajutat de ursul Ballo și de pantera Baghera, Brotăcel începe să învețe obiceiurile și graiurile feluritelor viețuitoare. Odată, călcând povața lui Ballo, care-i poruncește să nu vorbească niciodată cu maimuțele, deoarece sînt nedemne, Brotăcel stă de vorbă cu una. Maimuțele care puseseră de mult ochii pe Brotăcel vrînd să-l facă șef de trib, vor să se folosească de această împrejurare. De aceea îl răpesc. În drumuși de vulturul Kil, Ballo, Baghera și Kaa, îl găsesc pe copil și o luptă grozavă se încinge cu maimuțele. Copilul e salvat.

RUDYARD KIPLING

CARTEA JUNGLEI
IMAGINI DE PASCAL

KAA PRIVI LA COPIL:
- VA SĂ ZICĂ, ACESTA AR FI PICIVL. BAGĂ DE SEAMĂ. PE INSERAT SĂ NU TE IAV.



.... DREPT MAIMUȚĂ!
- NOI AMÎNDOI SÎNTEM DE UN NEAM! ȘVIERĂ COPILVL. VORBA LVI I-A PLĂCVT LV KAA.

PYTONUL ÎȘI LĂSĂ CAPUL PE UMĂRUL COPILVLVI, ÎN SEMN DE PRIETENIE
- BRAVO PICIVLE! ZISE ȘARPELE, DAR ACUM PLECAȚI REPEDE DE AICI CĂCI NU ESTE BINE SĂ VEDEȚI CE VOI FACE CU MAIMUȚELE...



LĂSÎNDU-L PE KAA SĂ SE OSPĂTEZE SINGVR CV MAIMUȚELE, CEI TREI PRIETENI PORNIRĂ LA DRUM SPRE SĂLAȘ, CĂCI DVĂ PĂ ACEASTĂ LUPȚĂ GREĂ, PLINI RĂNI.



AVEAU NEVOIE DE ODIHNĂ.



- VEZI PICIVLE? SPVSE BALLO, AJUNȘI ACASĂ NASVL LVI KAA ERA SDROBIT. COASTELE BAGHEREI ȘI CÎTVL MEV ȘINT SFÎȘIATE, TOTVL DIN CAUZA TA ALTĂDATĂ SĂ TE FERESTI DE MAIMUȚE!



DVĂ PĂ ATITA LIPSĂ, COPILVL S-A DVȘ SĂ SE CVLCE ÎN PEȘTERA LVPILOR, CARE L-AV PRIMIT CV BVCVRIE.



LUPPOAICA I-A SPVȘ CĂ ÎN HAITIC ESTE MARE CEARĂ ÎNTRE LVPI, FIINDCĂ AKELA ESTE PREA BĂTRÎN.

ȘI I-A MAI SPVȘ: - TIGRVL ATÎȚĂ MEREV LVPII CONTRA TA. MEREV TE CAVTĂ SĂ TE OMOARE.
BROTĂCEL I-A RĂSPVȘ: - MĂ DVȘ LA BALLO, SĂ MĂ ÎNVEȚE, CUM SĂ-L RĂPVN EV MAI ÎNTÎIV PE SHERE-KHAN.



URȘVL L-A SFĂTVIT: N-ARE FRICĂ DE NIMENI...



...NUMAI DE FLOAREA ROȘIE CE ARDE ȘI PE CARE O AV OAMENII DIN VALE, NUMAI DE EA SE TEME. COBOARĂ ACOLO ȘI ADV UN MĂNVNCHI DIN FLOAREA ROȘIE!



BROTĂCEL GONI ZORIT PRIN PĂDVURE LA VALE, SPRE LOCVINȚELE OAMENILOR. MAI VĂZVȘE EL OAMENI, DAR DE DEPARTE. EL ȘE CREDEA LVPI.



SE APROPIE DE PRIMA COLIBĂ, ȘI ACOLO ÎN IARBĂ, SUS PE UN DÎMB, A STAT LA PÎNDĂ O NOAPTE ÎNTREAGĂ, VRMĂRIND ORICE MIȘCARE A OAMENILOR.



A DOUA NOAPTE SE APROPIE PÎNĂ LA FEREASTRA COLIBEI. VĂZU O FEMEIE CARE PUNEĂ DESEORI VREASCURI NEGRE PE FOC — FLOAREA ROSIE. — SE UITĂ MULT LA FLĂCĂRILE FOCULUI CARE ARDEA ÎN VATRĂ.



BROTĂCEL ASCUNS ÎNTR-UN TUFIS, PÎNDI PÎNĂ SE LUMINĂ DE ZIUĂ, SĂ VADĂ CE VA FACE FEMEIA CU FLOAREA ROSIE.



FEMEIA I-A DAT UNUI BĂIAT DIN CASĂ, UN COS LIPIT CU PĂMÎNT, PLIN CU JERATEC, SĂ-L DUCĂ LA ȚARUL VITELOR. — VA SĂ ZICĂ CE POATE FACE COPILUL ACESTA POT FACE ȘI EU, GÂNDI BROTĂCEL DIN TUFIS.



SE REPEZI ÎN CALEA BĂIATULUI, ÎI SMULSE COSUL DIN MĂINI ȘI PIERI ÎN CEATA DIMINETII ÎN TIMP CE BĂIATUL TIPA ÎNGROZIT.



ÎN VÎRFUL COLINEI ÎI AȘTEPTAU CEI DOI PRIETENI. — TOATĂ NOAPTEA, TE-AU CĂUTAT LUPII AȚIȚATI DE TIGRU, I-A SPUS BALOO. COPILUL SUFLA ȘI ARUNCA ÎN JERATEC VREASCURI USCATE, AȘA CUM FĂCEA ȘI FEMEIA ÎN COLIBĂ.



— AM FOST LA OAMENI ÎN VALE ȘI AM ADUS FLOAREA ROSIE, LE SPUSE BROTĂCEL. — LA NOAPTE SE ADUNĂ HAITICUL, GRĂI BALOO. VOR SĂ FACĂ DE PETRECANIE, LUI AKELA ȘI TIE...

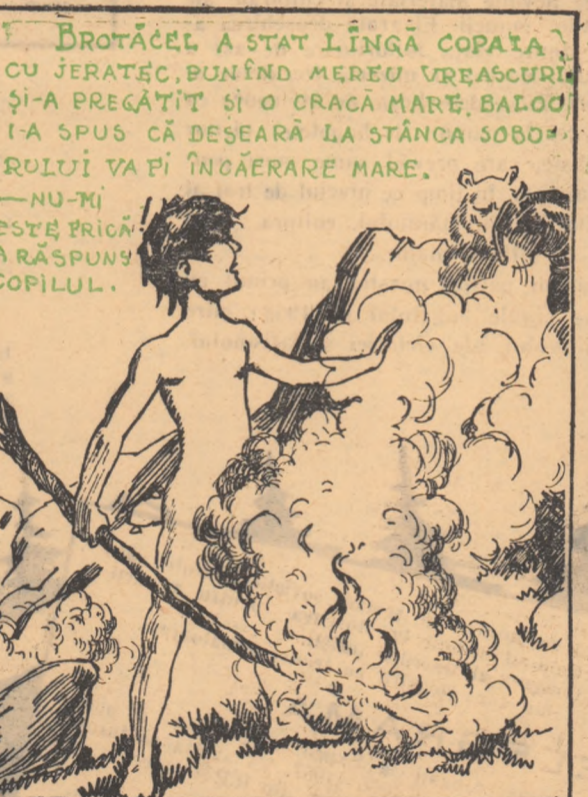

BROTĂCEL A STAT LÎNGĂ COPAIA CU JERATEC, PUNÎND MEREU VREASCURI ȘI-A PREGĂTIT ȘI O CRACĂ MARE, BALOO I-A SPUS CĂ DESEARĂ LA STÂNCA SOBORULUI VA FI ÎNOCĂERARE MARE. — NU-MI ESTE PRICĂ SĂ RĂSPUNZĂ COPILUL.

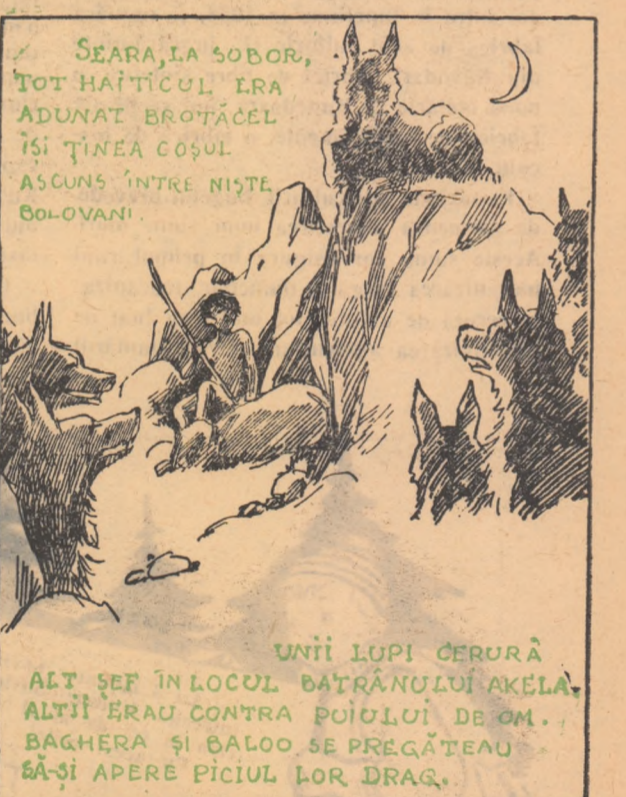

SEARA, LA SOBOR, TOT HAITICUL ERA ADUNAT BROTĂCEL ÎȘI ȚINEA COSUL ASCUNS ÎNTR-UN NIȘTE BOLOVANI.

UNII LUPI CERURĂ ALT ȘEF ÎN LOCUL BĂTRĂNULUI AKELA, ALȚII ERAU CONTRA PUIULUI DE OM. BAGHERA ȘI BALOO SE PREGĂTEAU SĂ-ȘI APERE PICIUL LOR DRAG.

LA LIBRĂRII ȘI CHIOȘCURI, CEREȚI BROȘURA :

„DE ANUL NOU“

Cuprinde: Povestirea fantastico-științifică în imagini „Bolidul“

„5 minute în interiorul pământului“. — „Cine va fi căpitan de astronavă“. — „Pisica neagră“. — „Construiti-vă singuri!“ — „Chimie distractivă! Jocuri, cuvinte încrucișate, curiozități științifice etc.

DECRETUL

Prezidiului Marii Adunări Naționale a Republicii Populare Române

pentru stabilirea datei alegerii deputaților în Săturile populare

Prezidiul Marii Adunări Naționale a Republicii Populare Române decretează:

ART. UNIC. Data alegerii deputaților în Săturile populare se stabilește pentru ziua de 2 martie 1958.

Constituirea Săturilor populare se va face după data de 11 martie 1958.

Președintele Prezidiului
Marii Adunări Naționale
DR. PETRU GROZA

București, la 2 ianuarie 1958 nr. 1

Secretarul Prezidiului
Marii Adunări Naționale
GHEORGHE STOICA

Decretul a și prins viață. Pe tot cuprinsul țării a început alegerea Consiliilor F.D.P. Au avut loc adunări în Capitală, la Suceava, Constanța, Timișoara, Pitești, Iași. Asemenea adunări ale oamenilor muncii au loc și în alte orașe ale țării.

Bugetul patriei noastre

Bugetul unei țări este oglinda viei a puterii sale economice, a felului cum este gospodărită. Și oamenii muncii din patria noastră au citit și au întâmpinat cu bucurie proiectul Bugetului de Stat al Republicii Populare Române pe anul 1958. Proiectul acesta a fost discutat în sesiunea Marii Adunări Naționale de la sfârșitul anului trecut. Cifrele sale vorbesc cu tărie despre succesele dobândite de poporul nostru în construirea unei vieți noi, despre minunatele perspective de dezvoltare ce se deschid în fața Republicii noastre, despre năzuința de pace și muncă creatoare a poporului.

O parte însemnată din cheltuielile bugetului pe 1958 e destinată dezvoltării industriei grele, care fabrică mașini și unelte precum și industriei chimice și petrolifere care asigură materii prime. Creșterea acestor ramuri de industrie creează condiții pentru producția tot mai bogată a bunurilor de larg consum, menite să asigure nevoile oamenilor muncii. Printre marile obiective industriale care vor intra în funcțiune în 1958, se numără fabrica de acid sulfuric și îngrășăminte din Năvodari, fabrici de fibre sintetice, o nouă oțelărie la Hunedoara, noi secții ale fabricii de medicamente, o fabrică de biscuiți și altele.

Pe tărîmul agriculturii, bugetul prevede, de asemenea, investiția unor sume mari. Aceste sume vor asigura în primul rînd mecanizarea largă a muncilor, mecanizarea cerută de avîntul tot mai larg luat de colectivizarea agriculturii. Peste numărul

de mașini existent, agricultura noastră va primi încă 6.000 de tractoare, 3.450 de semănătoare, 3.500 de combine și alte mașini și unelte.

Toate aceste investiții uriașe vor face ca în anul ce vine mărfurile alimentare și industriale vindute populației prin comerțul socialist, să fie cu 12 la sută mai multe decît în 1957.

În 1958 sumele cheltuite pentru acțiunile social culturale vor fi cu 700 de milioane lei mai mari ca în anul trecut. Numai pentru învățămînt se prevede suma de 2,835 miliarde lei. Faptul acesta va crea condiții mult mai bune de funcționare pentru cele 15.000 școli de cultură generală, 112 facultăți și 450 școli tehnice existente în prezent. S-au prevăzut de asemenea sume mari pentru sănătatea oamenilor muncii, pentru dezvoltarea culturii și artei și a cercetărilor științifice.

Bugetul pe 1958 al țării noastre e un buget al construcției pașnice, al grijii față de nevoile materiale și culturale ale oamenilor muncii. El arată deosebirea adevărată dintre viața înfloritoare de azi a poporului nostru și mizeria trecutului orînduirii. El se deosebește de asemenea ca de la cer la pămînt de bugetele țărilor capitaliste, care prevăd sume mari pentru înarmare, în timp ce nivelul de trai al muncitorilor, învățămîntul, cultura, sînt lăsate pe ultimul plan.

Getăjenii patriei noastre au primit cu bucurie cifrele bugetului pe 1958: cifre ale viitorului, ale victoriei socialismului.

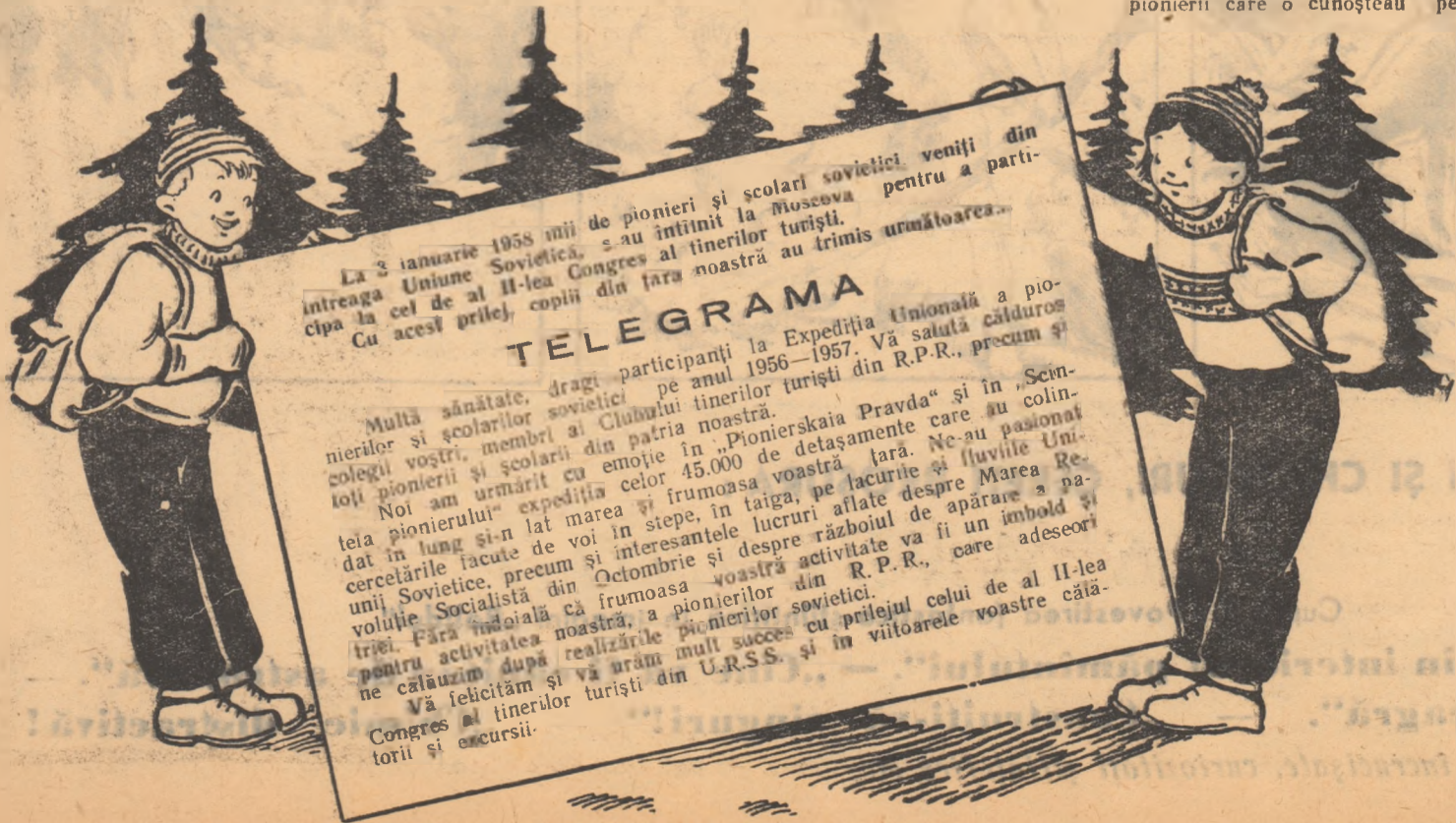

Alături de utemiști

Mergeam pe ulițele satului Vladimir și mă gândeam cum vor fi arătat dealurile, codrii din împrejurimi pe vremea cînd Domnul Tudor Vladimirescu trăia.

Statura lui măreață, bine legată, îmi răsărea în minte, plină de demnitate. Auzeam parcă pină și pasul apăsător al cizmelor sale. Grăbind către școală, o fetiță mititică mă ajunse din urmă. Se uită la mine și apoi plecă mai departe.

— Ești vladimireancă? O întreb — gîndindu-mă bineînțeles la numele satului. Fetița se opri, mă privi mîndră și-mi răspunse:

Ba, sînt vladimireancă, de două ori vladimireancă. O dată pentru că sînt stră-stră-nepoata Domnului Tudor (pronunțase numele lui Tudor Vladimirescu cu o mîndrie plină de respect). Mă cheamă Tudora Popescu. Și a doua oară, pentru că satul meu de baștină este acesta — Vladimir — raionul Gilort, unde s-a născut și el.

— Bine Tudora. Foarte bine că ne-am întîlnit. Mergeam chiar la voi la școală.

— Și-am pornit-o împreună. De la Tudora Popescu, elevă în clasa a V-a a Școlii din Vladimir, am aflat că fiecare locuitor al comunei este foarte mîndru că trăiește aici. De fapt nu mi-a trebuit mult să mă conving singură de asta. La doi pași de școală ne-am întîlnit cu un băiețel care se îndrepta către poarta școlii.

E Girbea, — mi-a explicat Tudora.

— Ce faci Girbeo? l-a întrebat. Apoi, întorcîndu-se către mine, îmi explică. Strămoșii lui au luptat cu pandurii ai lui Tudor. Neamul Girbea erau oamenii lui nepropiați.

Vă mărturisesc copii, că am fost foarte impresionată cînd în școală, sînd de vorbă cu diferiți elevi, mi-am dat seama cît de mult respect sălășluiește în inimile lor, cîtă însuflețire pentru locurile acelea vechi, pe care le-a colindat cîndva și Tudor. În satul acesta există casa în care a trăit Tudor Vladimirescu. Ei bine, fiecare copil știe pe de rost cîți stîlpi sînt pe pridvor, care sînt mai noi, care mai vechi, iar dacă vreți sînt în stare să deseneze din memorie această casă cu cele mai mici amănunte. De altfel, așa se explică și dorința lor de a chema copiii din țară la o acțiune patriotică, așa cum au făcut utemiștii, frații lor mai mari, pentru îngrijirea și păstrarea tuturor monumentelor istorice care amintesc de trecutul patriei noastre. Cînd am intrat în școală am aflat că pionierii aleseseră dintre ei un grup care se va ocupa să ajute pe utemiști la îngrijirea casei-muzeu Tudor Vladimirescu.

Au fost propuși cei mai buni la învățătură, cei mai pasionați cititori de literatură, cei mai disciplinați. De ex-

emplu, Boldur Nottara, din clasa a VII-a, Zană Sorin, din clasa a VI-a, Margareta Cărașan, din clasa a VII-a, Girbea Nicolae din clasa a VI-a și Tudora Popescu, din clasa a V-a.

În adunare, s-a pus problema dacă nu ar fi bine ca și pionierii din alte locuri ale țării să fie chemați să dea și ei o mîna de ajutor la îngrijirea monumentelor din orașele și satele lor... Iar noi le răspundem că ar fi chiar foarte bine. Așa că, dragi pionieri, din toată țara, nu stați pe gînduri. Urmați pilda copiilor din Vladimir! Ajutați pe frații voștri mai mari, utemiștii, în acțiunea pe care ei au întreprins-o mai de mult de îngrijirea monumentelor patriei, de cercetare a trecutului de luptă a poporului nostru.

N. SKIBINSKI

ZILE DE VACANȚA

(Urmare din pag. 1-a)

adunat într-o clasă pentru seara de improvizată.

— Cine începe? a întrebat instructoroa.

— Liniste..

— Cine începe? a repetat.

Curajoasă și nu prea, o fetișcană blondă cu ochi verzi s-a ridicat și a întrebat: „Pot să încep eu?” Bineînțeles că pionierii care o cunoșteau pe

Florica Ștefan din clasa a IV-a au răspuns un „da” în cor. Greu a fost doar începutul. După ce a cîntat trei cîntece populare, s-a întors către noi și ne-a întrebat: „Vreți să vă mai cînt și altele? Mai știu multe, de la radio”. Era limpede. Emoția trecuse, iar ceilalți copii din bănci deveniseră nerăbdători să arate ce pot. După Florica s-a ridicat dintr-o bancă din fundul clasei un băiat oacheș, frumos. El ținea o vioară sub braț.

— Acum aș vrea să cînt și eu — s-a adresat el copiilor care, într-un ropot puternic de aplauze, l-au primit pe acest mic violonist. El cheamă Gheorghe Vrabie, este elev în clasa a V-a și — fiți atenți — premiat cu insigna de frunză al tinerilor soliști de la festivalul regional de la Ploiești.

Deci aveam în fața noastră... un violonist încercat. Și totuși, de necrezut. Gigi, (așa-i spun colegii) are emoții. Dar, încetul cu încetul „s-a încălzit”. Și ce de mai cîntece am mai auzit: de la doinele cele mai diușoare la îndrăcitele sîrbe, de la cîntece pionierești, la valsuri.

După cîntece au urmat poezii, iar după acestea, un mic concurs literar (cu recunoașteri de fragmente cîntece de tovarășa profesoară de limba română) și proiecția diafilmului „Palatul pionierilor”.

Ce vor face pionierii de la clubul de iarnă în celelalte zile? De toate. Dar în special așteaptă să se mai înghețe și să mai dea puțină zăpadă, ca să organizeze concursul de schi, săniuțe, și patinaj proiectat de atîta vreme. S. E.



sudoare, cu tot frigul. Are, ca sfințit, un inel de chelie în jurul capului, din cauză că poartă meru joben. Ne spune cu româneasca lui stîlăcă, că, gata, nu se mai poate. Cercul lichidează. O să vindă cui va putea marafeturile și caii. Iar



noi să ne ducem unde ne-o îndrepta al de sus. Privim repede spre cupola manajului. Nu-i nimeni acolo să ne îndrepte.

Ninge. Am avut o dată un palton. Acum îi zic scurtă. L-am căpătat încă de

Picură streșinile și adie un vînt subțire și molatic ca fumul de țigară. Plec cu sacul după piine. Cerul parcă ar vrea să mă ia în brațe, să mă mîngie. Imi vine să urlu. Și deodată mă hotărăsc. Nu mă mai întorc în circiuma lui „Trei iepuri”. Să-l ia dracu. Dau sacul de po-mană unei precupețe. Gologanii îi opresc. Li număr. Mi s-ar fi convenit de o mie de orj atît pentru cît i-am muncit. Cumpăr o piine. Una singură. Mă duc la gară. Trebuie să aștept întunericul. În sfîrșit, se face noapte. Pleacă un mărfar. Mă cățăr în el. Se urnește. Sînt într-un vagon cu ovăz. S-a făcut iar frig. Mă scufund în ovăz pînă la gît. E mai bine așa. Locomotiva șuiera prelung. Lumini stinghere licăre și se sting în beznă. Ațipesc.

De două zile mă fiții pe la poalele fabricii. Nu îndrăznesc să intru. Pe coșuri iese un fum negru ca smoala și răzbate pînă aici un duduț înfundat de mașini.

Început

Au crescut urzici și bozli în gropile de bombe de pe strada principală. Bruma toamnei le-a ofilit. Oamenii aruncă peste ele moloz și clonțuri de cărămidă: resturile caselor. Vîntul șuieră afurisit și aspru prin gerzevele fără geamuri, printre sîrmele de telegraf rupte. Umbri cîini de pripas pe ulițe. De cu noaptea oamenii stau la coadă în fața brutăriilor, și de momii înghețate.

În fiecare zi trec spre apus coloane de tancuri și autocamioane. Soldați sovietici. Se duc la Berlin să-i frece ridichea lui Hitler. Sînt veseli, cîntă într-una. Cîteodată trec chiar prin fața circului. Ne cățărăm toți pe estrada „de reclamă” din fața cortului și-i privim. Vine chiar și Tache „omul de fier” și madam Kati cea grasă, casierita, și Ema, fata cea mică a directorului. Vine chiar directorul în persoană, domnul Fantini.

Într-o seară, o companie de-a lor, sovietică, rămăsese în oraș și a venit seara la spectacol. Cortul peticit devenise neîncăpător. Soldații ronțăiau semințe de floarea soarelui și aprobau zgomotos cînd le plăcea cîte un număr. Numai săracu' nea Tache era s-o pățescă. După ce a terminat „Iurul de forță” cu haltere, a invitat publicul să se lupte cu „omul de fier”. Invingătorul ar fi primit 500 de lei premiu. În risetele camarazilor, un rusnac blond ca făina și-a scos rubașca și a venit în manej. Nea Tache o cam băgase pe minecă. Dar n-avea ce face. S-au luat la trîntă. Rusul, din trei mișcări l-a trîntit pe spate în talaj și l-a lăsat lat. Distrus, nea Tache a cerut 500 de lei directorului să plătească premiul învingătorului. Era leafa săptămînală a lui nea Tache. Dar rusul n-a primit. Ba încă, după spectacol, l-a invitat pe „omul de fier” la o țuică.

„Se face tot mai frig. La circ nu mai vine nici dracu. Răbdăm toți de foame, ne scofilcim. Ne stringem în vagon la madam Kati. Bem cafea de orz și ne încălzim la primus. A murit ieri Jak, maimuțoiul. Era bolnav de tuberculoză. S-a chinat ca un om. A murit în brațele mele și l-am plîns. Prima dată cînd plîng după cineva. Cînd au murit ai mei eram mic, nu știam.

Ne pomenim că ne cheamă domnul Fantini. Ne-am adunat toți în manej. Prăjinile cortului sînt gata să se prăbușească. Șuiera crivățul prin spărturi. Tăcem ca morții. Am ghicit ceva. Domnul Fantini, e trist, își șterge fruntea de

la școala primară. Umblu aiurea pe străzi. Mi-e foame. Al de-a spus că-i rod șobolanii în pîntece e un mineinos. Și eu am un șobolan în burtă. Dar nu roade. Îl simt ghemuit, tăcut, la pîndă. Pe geamul unei circiumi un afiș: „Caut băiat de prăvălie”. Intru. Mă angajez. Casă, masă, restul „om vedea”. Bun. Pe patron îl cheamă Panait. Eu îi zic „Trei iepuri” după firma prăvăliei. Treabă destulă. De la 5 dimineața pînă la 12 noaptea. Mai e un amărit ca mine, aici. Rahtic, cu ochii bulbucați. Spălăm amîndoi butoaiele în beci. E acolo pastramă uscată, agățată în cui. Tragem cu dinții din ea că n-avem briceag. Mi-am rupt și un dinte în ea. Atîta pagubă. O dată, un butoi uriaș mi-a prins degetele în zid și mi le-a zdrelit pînă la os. „Trei iepuri” m-a injurat că de ce nu casc ochii.

Alergăm de colo-colo, după toanele buftivilor. Somnul mișună pe pleoape ca argintul viu. Dar nu-i timp de somn. Te plesnește „Trei iepuri” de-ți clăntăne măselele pe zincul teighelei.

Ne culcăm tîrziu, după ce am spălat dușumeaua cu motorină. Cămaruța noastră e lîngă closet. Pute de te trîznește. Și ne mîncă ploșnițele de vii. Afurșite animale, ploșnițele. Degeaba tragem patul în mijlocul odăii.

Zilele trec una cîte una, ca vagoanele negre ale unui tren de marfă care nu se mai sfîrșește.



Pîinea pentru restaurant eu o cumpăr. Tocmai din celălalt capăt al orașului O car cu sacul.

Azi a început să miroasă a primăvară.

Un mustăcios cu șapcă și pătat de ulei mă întrebă:

— Ce tot cauți, frățioare?

Miriți printre dinți și-mi trec palma peste burtă în chip de ferăstrău. A priceput. Imi face semn să viu după el. N-aș vrea să mă duc, dar nu știu ce mă trage, așa, după el. Intrăm în fabrică. Mă duce la un birou.

— Flăcăul ăsta vrea să se angajeze. Și către mine:



— Știi vreo meserie?

Dau din umeri.

— Nu-i nimic, zice. Treceți-l necalificat la lăcătușerie, la noi. Am nevoie de un ajutor.

M-a luat cu el într-un atelier cît o piață. Uruie fel de fel de mașini. În acoperiș e căscată o gaură mare. Precis că pe acolo a picat o bombă. Niște mese lungi sînt înșirate lîngă pereți. Oamenii lucrează aplecați; pe menhimi. Mustăciosul — îl cheamă Costea, am aflat — mă învață meserie. Imi dă o pilă și o sfîrlează de fier. Mi-arată. M-apuc să pîlesc. Nu mă pricep și pace, lese strîmb... Mustăciosul se apropie cu ochelarii pe nas. Imi trag capul între umeri. Dar nu vine nici un dupăc Mustăciosul rîde. Mă învață iar. Parcă merge mai bine acum. Urlă sirena. Pauza de prînz. Unii se duc la cantină. Alții și-au adus de-acasă. Desfac pachetele pe banc. Înghit în sec și mă uit la spărtura din tavan. Cineva mă bate pe umăr. E mustăciosul. Imi întinde un codru de piine, o chiftea, brînză.

— Ia de colea. Mîine îți scot eu cartelă de masă. Imi dai la chenzină banii.

Pînă seara muncesc ca un nebun. Pila s-a domesticit. Parcă merge singură. Urlă iar sirena. Gata. Dau să plec. Unul cam de seama mea, lucrase lîngă mine tot timpul. Nici nu l-am băgat în seamă. Dar el se vede, mă studiase. Mă strigă acum:

— Nu mergi la spălător?

Merg. Imi împrumută săpun și ștergar.

Are dulăpiorul lui de fier. Se schimbă. Își pune un costum nu prea de soi dar curat, călcat. Se piaptănă. Are și-o oglindă în dulăpior. Mă uit în ea și, nu știu cum, mi se face rușine: păr crescut în neorinduială uitătură de ciine speriat, urme de jeg pe la gît. De ce mi-o fi rușine?

★

A doua zi. Am cartelă de masă. Sînt sătul. Trag cu pila și fluier. Luerul se termină mai devreme. Dar nu pleacă nimeni. Ce-o fi? Toți se string la poarta fabricii. Un șir lung, lung și negru. Ce-o fi? Mustăciosul e în șir. Mă vede:

— Hai, hai, frățioare, aici! Hai să completăm rîndul.

Intru în șir. Cineva împarte steaguri și niște fotografii mari, cu coadă de lemn. Mă vede mai gălgan și-mi dă și mie una. Mă uit la ea: un unchiaș cu barbă creată și cu ochi buni. Pornim. Îl întreb în șoaptă pe băiatul de la spălător.

— Un' ne ducem?

— Uite, nu știi? Păi, la manifestație! La guvern, pe lîngă cei care sînt de-ai noștri, s-au suit și niște scirbe. Persecută muncitorii, vor să întoarcă iar macazul cum a fost înainte. Și noi vrem să-i dăm jos.

„Uite la ăștia! Niște oameni ca mine și ca ei, cum o să dea jos dîtaș miniștri? Dar dacă-s scirbe, foarte bine, jos cu ei. Cînt împreună cu toți, strig cît mă ține gura: „Jos! Jos!”

Înainte mea o mie de capete. În urmă altă mie. Mergeam mereu. Ascult tropotul. Mă furnică ceva pe șira spinării. Lîngă mine sînt oameni. Mulți. Cîți or fi? Privesc chipurile: prieteni. Mustăciosul cînt vrabia ale lui Costea parcă le-aș ști, de cînd lumea. La fel și fața negricioasă a flăcăului cu săpunul și oglinda. Nu știu de unde pornește un firicel de cîntec. Apoi tot mai tare. Toți cîntă.

„Sculați, voi oropsiți ai vieții...”

Se potrivește. Imi place. Incerc să înșing și eu. Și mă cuprinde o putere, o bucurie sălbatică. Moșul din fotografie se uită cu ochi severi și buni peste marca de capete. Imi vine să-l sărut pe barba albă de mătase. Ce-o fi cu mine?

VASILE MANUCEANU





Deodată se auzi un zgomot asurzitor și globul pământesc se prăvăli făcându-se țândări. Am încercat să scrișnesc din dinți, dar am reușit numai să-mi mușc limba. Așa că nu mi-a rămas altceva de făcut decât să scot carnețelul și să recitesc ce scria în el: „Un vas de flori fără flori; două ghivece de flori cu flori; o statueta din ghips-imitație de lemn; o statueta de lemn imitație de ghips; ceasul cu cuc; un sticlele veritabil; trei pești japonezi; trei pești fără naționalitate precisă; o lampă de masă; două scrumiere de cristal; un aparat de radio (de două ori); toate bibelourile de sticlă; un papuc de casă; o perdea, două cuverturi; un covor; o vulpe împaiată; o pijama și un album cu fotografii”.

Am oftat și, cu mîna tremurîndă, am adăugat la lista obiectelor sparte, roase, înghițite sau dispărute, un glob pământesc. Și cînd te gîndești că era nou-nouț! De abia mi-l cumpărase tata cadou.

Desigur că pînă aici n-ai înțeles mare lucru. Cred și eu. Voi n-aveți o soră și, chiar dacă aveți, n-aveți una care iubește pisicile. Și, chiar, dacă le iubește, nu le adună de pe toate drumurile. Și una, două, hai treacă-meargă! Dar șapte? Și încă eu cred că-s nouă, dar n-am izbutit niciodată să le adun la un loc, ca să le număr. Vedeți și voi: una pe dulap și cu două pe canapea, fac trei, cu una pe scaun — patru, una în baie — cinci, una în bucătărie — șase și una la mine în ghiozdan — șapte. Dar cite or mai fi sub pat? Cîte uitate închise în vreun dulap? Cîte ptelece prin vecini după țeburi? Vă întreb, cîte? Și pe toate astea le iubește sora mea. Le-a dat și nume: Smaranda, Luiza, Pisi, Jufu, Ghiță, Cosdă Lungă, Coadă Scurtă și Mițu. Dar cum

eu le încure întotdeauna, le-am numerotat de la unu la șapte. Așa-l mai simplu.

Știți, sora mea Gela e o fată foarte bună, foarte inimoasă, iubește grozav animalele. Cel mai mult îi plac elefanții brunării și pisicile de orice culoare, numai pisică să fie. În privința asta e și grozav de pricepută. Poate deosebi o pisică adevărată de una falsificată, dintr-o mie. De aceea vă asigur că toate pisicile de la noi de acasă sînt veritabile. Niște pisici neadevărate n-ar fi îndrăznit niciodată să spargă atîtea lucruri. Da, toate de pe lista pe care v-am citit-o. Știți desigur ce drăgălașe, ce jucăușe sînt aceste animale folosi-



toare. (În paranteză fie spus: soareci n-avem — pentru asta punem otravă). Și o pisică jucăușă nu poate să nu dea pe ici, pe colo cu lăbuța. Dacă se mai sparge cîte ceva, ce-s ele vinovate? Parcă ce, o fac înadins? Cred că nici nu le face plăcere să iasă de sub cioburile unui borcan cu smîntînă.

Deunăzi, m-a rugat mama să văd de ce nu merge aspiratorul de praf. Am aflat. Înăuntru era o pisică. Pe urmă m-a rugat să văd de ce merge singură pătăria taței: înăuntru era altă pisică.

Alaltăieri seară au venit la noi musafiri. Am fost foarte bucuroși. I-am poștit să intre în casă. Ultimul a intrat unchiul Vasile, care a închis și ușa. Un miorlăit stîșietor ne-a străpuns inimile. Unchiul Vasile prinsese coadă pisicii numărul 3 în ușă. A fost groznic! De-abia s-a potolit puțin jalea și am vrut să ne așezăm, că un strigăt cutremurător făcu să sune paharele din bufet. Mătușa Lica se așezase pe pisica numărul 6. A trecut și asta! Unchiul Vasile tocmai povestea o

glumă, cînd am început să rîd foarte necuviincios. Ce puteam să fac? Pisica numărul 2 i se cocoțase pe umăr și mă gîdila cu coada în ureche. Noroc că tocmai atunci a țipat verișoara mea, mai mare, fiindcă ticălosul de 4 îi agățase ciorapul. Și atunci s-a supărat tata: „Ajunge l a strigat el. Ce-i aici, azil? Crescătoria? Să nu mai prind una în casă”. Și le-a aruncat pe toate afară. Nu vă mai spun cît a muncit pînă le-a prins. Iar numărul 7 l-a zgîriat fără pic de respect pe nas. Pe la două noaptea, ne-a sculat din somn un cor sinistru: toate pisicile se strînseseră în fața ușii și se cereau în casă. Săracele! Drăguțele! Deșteptele! Cum știu să găsească întotdeauna casa și etajul și apartamentul unde locuiesc. Mai mare dragul! Atît doar că cu această ocazie li s-au mai alăturat din proprie inițiativă vreo doi motani pripășiți. Ce era să facem? Să-i dai afară, așa, în toiul nopții?

Despre Gela ce să mai spun? N-are nici timp să-și facă lecțiile. Gîndiți-vă, are atîtea grijii. Ce-i glumă să ai nouă pisici? Acum sînt nouă. Și cîte prietene și colege de-ale ei n-au rugat-o să le dea un pisoi, măcar unul. Aș! Nici nu vrea s-audă. N-are încredere să dea o ființă atît de fragilă pe mîna oricui.

Un moment. Mă lertați, parcă am auzit un zgomot. Mda, să adăugăm și o zaharniță. El, ce să-i faci? Cui nu-i place zahărul?

Acum poate credeți că mie nu-mi



plac animalele și de aceea nu sînt obiectiv. Vă asigur că vă înșelați. Mărturie stau cei șase cîini pe care-i îngrijesc ca ochii din cap. Și știți ceva? Mi-a promis unchiul Vasile că de ziua mea îmi aduce un prepețic de rasă pură. Așa că, vedeți, cînd iubești șase cîini și unu promis, e o dovadă nu glumă! Am sau n-am dreptate?

PUPĂZA DIN TEI



Cine nu cunoaște poznele pline de haz, întîmplările năstrușnice din „Amintirile din copilărie” ale lui Creangă? De aceea, cînd vezi pe scenă perindîndu-se fapte și întîmplări pe care le cunoști, încerci un puternic sentiment de bucurie.

Iți revie în minte Humuleștii... cu Ozana cea frumos curgătoare... Moș David, Moș Chiorpec ciubotarul, Mătușa Marioara... Într-un cuvînt, oamenii și locurile pe care le-a îndrăgii și le-a cunoscut Creangă și pe care le-a înmăunchiat apoi într-o carte.

Autorul piesei „Pupăza din tei”, Ion Dămian, a ales din Amintirile lui Creangă cîteva momente și a încheat cu ele o piesă, aducînd pe scenă pe Nică a lui Ștefan a Petrii, plin de neastîmpărul copilăriei, mereu pus pe năzbîții.

Iată-l pe Nică într-unul din tablouri, la larmaroc, gata să vîndă pupăza pe care o dă drept găinușă. Imaginea larmarocului cu lumea lui pestriță, cu măscăricii lui este plină de veselie. Pe aici umblă băiatul nostru în tovarășia altor copii din sat. Și cîntă, cîntă mereu:

Pu, pu, pu,
strici mereu
sommel meu,
pupăza din tei.

Nu numai Creangă copil și tovarășii săi de-o seamă apar în piese. Iată-o pe blînda și duioasa lui mamă, care-l scapă de multe ori de băii; pe zgîrcita și supărăcioasa Mătușă Marioara, pe care o cunoașteți din întîmplarea cu cireșele, pe Moș David, cu sacul plin de cele mai frumoase basme.

Dar autorul piesei nu ni-l arată pe Creangă numai ca un copil neastîmpărat, ci ni-l înăfrîșează în același timp plin de dragoste pentru învățătură, iubind din suflet locurile natale, Humuleștii său. Ni-l arată îndurerat și revoltat cînd învățătorul este luat cu arcanul la oaste.

Nu lipsește din piesă nici scena cu „calul bălan” și sîntul Nicolae pentru școlarii cei leneși. Într-un cuvînt, autorul a căutat ca în piesa lui să apară copilăria lui Creangă, cu ceea ce a avut ea caracteristic.

Să joci rolul lui Creangă copil nu este însă deloc ușor. Lia Pop Fărcășan, pe care voi ați văzut-o și în piesa „Mașenca”, a reușit să ni-l prezinte pe Nică așa cum îl cunoaștem noi din „Amintiri”. Ne-bunatic, dar și duos, plîngînd cu furie, dar și ascuțind cu ochii mari, mirați, basmele lui Moș David; cîntînd și zbuguindu-se cu copiii, dar și cîntînd cu glas cald compunerea la școală.

Lia Pop Fărcășan de-a lungul celor cinci tablouri s-a transformat în băiețandru așa cum însuși Creangă l-a zugrăvit.

Trebuie spus că — alături de actorii mari — mai joacă în această piesă un grup de copii foarte talentați, care sînt prietenii de joacă ai lui Nică a Petrii. Plăcute și frumoase roluri. Pe scena Teatrului Armatei din București se joacă o piesă pe care trebuie negreșit s-o vedeți, dragi prieteni.

B. CARAGIALE

In fotografie o scenă din piesă



Cînd e vorba de onoare

Voi, cititorii obișnuiți ai gazetei noastre ați întîlnit deseori schițe ori povestiri semnate de Al. O. Zotta. Prietenul vostru Al. O. Zotta nu a trecut de mult de vîrsta pe care o aveți voi. În ciuda ochelarilor severi pe care-l poartă, cînd se întîlnește cu copiii, Zotta vorbește ca de la amic la amic, îi întreabă de note, de meciuri de fotbal, cu un ton așa de firesc, de parcă ar vorbi cu niște vechi cunoscuți. Ca prin farmec, inimile copiilor se deschid și fără pic de ezitare îi vorbesc despre năzbîțiile și problemele lor. Despre multe din acestea tînrul scriitor Al. O. Zotta a așternut schițe și povestiri, adăugînd unele lucruri, pe altele ogîndindu-le așa cum l-au fost povestite. Dar asta de fapt este o treabă de măiestrie, despre care nu e vreme să discutăm acum. De curînd în vitrinele librăriilor din țară a apărut o nouă carte pentru copii intitulată: „Cînd e vorba de onoare”; este chiar cartea prietenului Al. O. Zotta despre care vorbeam. În această carte se află schițe și povestiri scrise pe un ton deosebit de firesc și cald. O

seamă de băieți și fete, de molani, de unchi, mătuși și bunici așteaptă să facă cunoștința cu voi. Vă va întrista și vă va pune un pic pe gînduri fapta lui Virgil, căpitanul echipei de fotbal a clasei a VII-a din „O lovitură de 11 m” și veți da dreptate băiatului care s-a supărat pe unchiul său pentru că a rupt vraja unei minunate seri de iarnă; veți visa alături de băiatul care în ora de algebră privește pe fereastră („Un cais, un pițigoi și un băiat”); vă va rămîne multă vreme în minte numele lui Tudose, băiatul oacheș din „Bolnava”, ale lui Ene și Arsene, Mișulică și Măruța. Sînt personaje cu caracter cîștit, modest, care nu fac fapte eroice, dar ne devin dragi tocmai pentru că sînt copii obișnuiți, copii care de mici învață să fie oameni. În peripețiile lor vă veți recunoaște pe voi sau pe prietenii voștri.

Dar, pentru că am făcut prezentările, mă depărtez lăsîndu-vă cu noile voastre cunoștințe din „Cînd e vorba de onoare”, să vă jucați și să visați împreună.

ELENA DRAGOȘ

PĂRINȚI,

un cadou util și plăcut pentru copiii dv. este:

DIAFILMUL

Cereți la toate librăriile și magazinele de jucării din țară

DIAFILMELE BASM:

— Capra cu trei iezi

— Molanul încălțat

— Albă ca Zăpada și

cel 7 pitici

— Cenușăreasa

— Volnicel

— Căsuța din pădure

— El-Zorab

— Harap Alb

...și multe alte diafilme cu teme științifico-documentare.



COLEGIUL DE REDACȚIE: Albinescu Elena; Bistrițeanu Alexandru; M. Breslașu; B. Caragiale; Călin Marin; B. Grigoriu; Iliescu Constantin; I. Lessen; Valer Novacu; Octay Pancu-Iași; Rusu Maria; Sirbu Ștefan; A. Welss și N. Zamfir.