

Scinteia pionierului

ORGAN AL COMITETULUI CENTRAL AL UNIUNII TINERETULUI MUNCITOR

Anul XIII nr. 50 (834) * joi 14 decembrie 1961 * 8 pagini 30 bani

Să discutăm

despre comportare

Pe timpuri, copii, burghezia tipărea niște cărțuțe care se intitulau „Codul manierei elegante”. Acolo apăreau niște instrucțiuni ipocrite care, chipurile, îți arătau cum să te porți în „societate”, ca și cum nu grija zilei de mâine, nu șomajul, nu lupta oamenilor muncii împotriva exploatarei ar fi fost cele mai importante probleme sociale. Manierele elegante! În trecut fie zis, aceste „maniere elegante”, cu care se făcea burghezia nu erau decât o perdea menită să ascundă fațarnicia și imoralitatea ei. Muncitorilor nu le trebuiau sfaturile ei fățarnice. Ei știau foarte bine cum să se poarte:

tovarășește cu cel ce muncesc și dirz, fără cruțare cu exploatarea. Despre felul cum obișnuiesc muncitorii să trăiască, despre respectul pe care-l au față de muncă, despre încrederea lor în forța colectivului muncitoresc, despre frumusețea relațiilor lor de familie cunoașteți și voi nenumărate aspecte. Adevărată morală este morală proletară, morală comunistă și noi ne mândrim cu ea. Ea ne învață să facem din interesele colectivului, ale poporului muncitor interesele noastre personale, să respectăm munca și pe cel ce muncesc, să ascultăm cu răspundere părerea tovarășilor despre munca și comportarea noastră, să fim modești și perseverenți, să-i respectăm pe părinții și profesorii noștri, pe oamenii mai în vârstă, să ne exprimăm civilizată, într-un limbaj simplu, fără înflorituri „șmecheresti”. În țara noastră, unde fiecare om al muncii se străduiește să-și aducă din plin contribuția sa la înflorirea patriei socialiste, sînt disprețuite și înfierate cu țarie lenea, chiulul, felul de comportare grosolan, indisciplina, lipsa de respect față de cei în vîrstă, minciuna, ca niște rămășițe rușinoase ale modului de viață burghez. Este o mîndrie pentru poporul nostru muncitor să vadă cum voi, copii, luînd exemplul de la oamenii muncii, vă străduiți, să învățați, să munciți și să trăiți așa cum ne învață partidul: cu dragoste și devotament pentru patria socialistă, pentru munca, pentru bunul obștesc. Este nespuse de frumos, și acestea sînt fapte obișnuite, să-l vezi pe purtătorii cravatei roșii dînd o mîna de ajutor pe ogărele colectivelor, plantînd flori pe strazi și în jurul școlii, dovedindu-și respectul față de părinți, de profesori, de oamenii mai în vîrstă, învățînd cu simț de răspundere. Dar mai sînt încă, ce-i drept, puțini, copii care procedează și invers. Leneși și indisciplinați,

AL. OVIDIU ZOTTA

(continuare în pag. 3-a)



Un concurs reușit

În sala Căminului cultural din comuna Virtoapele, raionul Roșiorii de Vede a început concursul.

— Cînd s-a înființat G.A.C. „Scinteia”? Cîți membri a avut atunci? Cîți are astăzi?

Răspunsul pionierei Nedelea Stelica vine cu repezițiune:

— În primul an, adică în 1950: 36 de familii, iar acum, 1.777 de membri.

„Care e producția medie de porumb la hectar pe 1961? Care e cea planificată pentru anul următor?”, urmează șirul de întrebări, și copiii răspund cu siguranță.

A nins? Nu! E ger? Nuuu! Pe patinoarul artificial de pe Stadionul „23 August” din Capitală activitatea este însă în toi.

Micii membri ai cercului de patinaj artistic se simt ca în toiu iernii. Și pe patine, iarna, e foarte frumos!

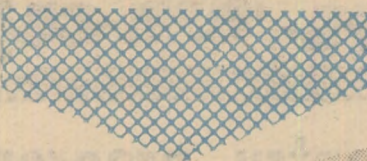

Ce e nou
în unitate

In primele rînduri

Pionierii de la Școala de 7 ani din comuna Căiceana, raionul Adjud au organizat ziua stringerii fierului vechi și a maculaturii, acțiuni care s-au soldat cu stringerea a 2.000 kg fier vechi și 600 kg maculatură, evidențindu-se pionierii ca: Mareu Rodica, Olaru Alexandru, Iosif Elvira și alții. S-au întreprins acțiuni în vederea înfrumusețării comunei. Astfel, s-au curățat șanțurile, iarba de pe lângă garduri, s-a făcut de mai multe ori curățenie în curtea G.A.C. Pentru a ajuta G.A.S. s-au întreprins următoarele acțiuni patriotice: circa 400 de ore la îndepărtarea resturilor rămase de la construcția grajdului, 450 ore la descărcatul viței de vie, 300 de ore la selecționarea cartofilor și alte lucrări. Pe ulițele satului s-au plantat 1.000 puieți de salcîm, iar pentru înființarea unei pepiniere de stejar s-au strîns 1.500 kg ghindă.

Bilanț

Primul trimestru e pe sfîrșite. Pionierii de la Școala de 7 ani nr. 10 din Constanța se străduiesc să-l încheie cu succes. Perseverența cu care au învățat încă de la începutul anului școlar și-a arătat roadele: note bune și foarte bune. Pioniera Co-roianu Elena la limba română are 10 și tot 10 are și la istorie. Poate e singura elevă bună? Nu. Păunescu Doina, Suciu Ion, Tănase Elena, și încă mulți alții au note bune.

Învățătura este pentru ei o îndatorire permanentă, de zi cu zi, aceasta o știu încă de mult timp. Dar chiar la începutul anului școlar le-a amintit-o într-o adunare comunistă Gheorghie Comșa, muncitor fruntaș la întreprinderea de mobilă și prelucrare a lemnului. „Totul pentru om, totul pentru fericirea lui! Aceasta este îndatorirea noastră de onoare. Să învățați bine, cu perseverență, să vă pregătiți pentru a fi demni constructori ai comunismului. Aceasta este îndatorirea voastră de onoare”. Și pionierii i-au urmat sfatul, au învățat cu perseverență, iar acum se bucură de rezultate bune.

În clasa a VI-a A s-au adus tezele la fizică. Sînt 23 de note de la 7 în sus. Note bune la fizică s-au obținut și în detașamentul claselor a VII-a. Și aceasta

Nedelea Stelica, Ciobanu Constanța, Mititelu Ilie — cu toții s-au pregătit la fel de bine. Aplauzele nu mai conținesc.

Concursul „Drumeții veseli” cu tema „Să ne cunoaștem comuna” a fost o acțiune interesantă pentru care pionierii s-au pregătit cu sîrguință.



pentru că pe pionierii claselor a VI-a și a VII-a îi puteai întîlni deseori în laborator.

„Să încheiem cu succes primul trimestru!” aceasta este dorința tuturor pionierilor și școlariilor. Cristea Constantin repetă clasa, Leșencu Valentina anul trecut a fost corigentă la matematică, dar, acum, și ei învață cu tragere de inimă, obținînd note bune.

CRISTINA ANDREI

Primul trimestru e pe sfîrșite... După cum ați văzut, pionierii de la Școala de 7 ani nr. 10 din Constanța îl încheie cu un bilanț strălucit. Dorim tuturor pionierilor și școlariilor, din toate colțurile țării rezultate bune, pe care să le îmbogățească mereu în trimestrele următoare.



De două zile cad ploile. Astăzi, pionierii, membri ai cercului „Micii geografi” de la Școala de 7 ani nr. 1 din comuna Ștefan Vodă, raionul Călărași, fac măsurătoarea precipitațiilor.

Din viața pionierească

Sugestii pentru programul de activități în vacanța de iarnă

Ca de obicei apropierea vacanței prilejuieste în școli o multime de proiecte și de inițiative, care de care mai inter-

excursiile. E bine ca din desfășurarea lor să nu lipsească aplicațiile practice privind orientarea cu busola și după



resante. Toate au același scop: cum să ne organizăm mai bine vacanța. Tocmai despre aceasta vom discuta și noi acum.

semne naturale, semnalizarea cu fanioane, alcătuirea schitei drumului parcurs. Desigur, v-ați pregătit de mult patinele



Vacanța e cel mai nimerit prilej pentru drumeție. Acțiunile pentru cunoașterea realizărilor regimului nostru demo-

și săniutele. Acum trebuie să vă gândiți: ce concursuri veți organiza, cum se vor desfășura antrenamentele, unde și cum



crat-popular au devenit tradiționale în organizația de pionieri. Se apropie Ziua Republicii. E recomandabil să vedeți vizite în întreprinderi și în unitățile agricole socialiste, marșuri pionierești în cartierele de noi blocuri muncitorești, întâlniri cu activiști de partid și de stat, cu muncitori și colectivități fruntași. Cu acest prilej, puteți pregăti mici programe artistice, formate din poezii și cintece dedicate patriei și partidului, pe care să le interpretați acolo unde veți merge. O deosebită atenție trebuie să dați pregătirii sezătorilor pionierești dedicate Zilei Republicii, precum și programelor artistice pe care le veți prezenta cu acest prilej la căminele culturale și la cluburile muncitorești. Ele vor cuprinde cintece și poezii dedicate patriei noastre socialiste, iubitului nostru partid, jocuri populare românești, reviste vorbite pe tema realizărilor din anii republicii în satul sau orașul vostru.

Anotimpul rece nu împiedică



iarnă a tineretului (1 decembrie 1961—28 martie 1962) pot participa și copii, în felul următor: cei de la 10 la 14 ani la săniute, iar cei de la 13 ani în sus la patinaj, cu condiția ca și unii și alții, să fie admiși la vizita medicală.

Apropierea Anului Nou este o bucurie pentru toți copiii. Desigur, colectivul de conducere al unității își va aduce contribuția sa la organizarea serbării pomului de iarnă. Nu va lipsi nici carnavalul, cu costumația specifică, cu glumele și distracțiile obișnuite în acest prilej. E bine ca în timpul pregătirii carnavalului fiecare grupă să aibă sarcini precise dar diferite, astfel ca majoritatea punctelor din program să fie o surpriză pentru toți copiii.

Anul Nou înseamnă însă și... plușor! Buhaiul și clopoțelul își vor face din nou auzite, în curînd, glasurile vesele. E bine să continuați tradiția de a merge cu plușorul la casele muncitorilor și colectivităților fruntași, urîndu-le, după tradiție, la mulți ani, fericire și noi succese în muncă.

Noi v-am dat numai câteva sugestii de felul în care vă puteți alcătui programul de activități pentru vacanța de iarnă. Desigur, voi veți găsi o multime de forme interesante privind organizarea acestor acțiuni. Vă rugăm să ne comunicați și nouă ce v-ați propus pînă acum și, de asemenea, să ne scrieți începînd chiar din prima zi de vacanță despre activitățile voastre.

În mijlocul satului, o clădire mare, albă și luminoasă. Este noua Școală de 7 ani din comuna Buhoci, raionul Bacău. Curățenia și ordinea domnește peste tot: se vede că și aici sînt gospodari pricepuți.

La capătul coridorului, într-o sală frumos amenajată, își petrec timpul în mod plăcut cei mici, viitorii școlari. Peste 40 de copii din comuna frecventează gră-

Pentru cei mici

dinița cu regularitate. Deseori, pionierii, frații lor mai mari, se abat pe aici. E liniște la grădinița. Copiii stau cumiți pe scaunele și ascultă atenți. Blaj Doina le povestește basmul „Capra cu trei iezi”. Altă dată, pioniera Lungu Augustina, din clasa VII-a B i-a învățat pe copii cum se joacă hora. Grosu Doina, Meroșanu

Dinica, Patlagică-Sirena au jucat pentru copii „Hațegana”. Pionierul Munteanu Gheorghe, din clasa a V-a B, împreună cu colegul său Ciobanu Gheorghe le-au vorbit copiilor despre școală, despre activitățile pionierilor, despre ajutorul pe care-l dau pionierii în G.A.C.

...E dimineața. Școala își așteaptă din nou prietenii. Alături de școlari sînt și copiii de la grădinița. Și cei mici încep o nouă zi de activitate. Iar pionierii le fac noi bucurii.

MARIA NEGREA



În lumina obiectivului

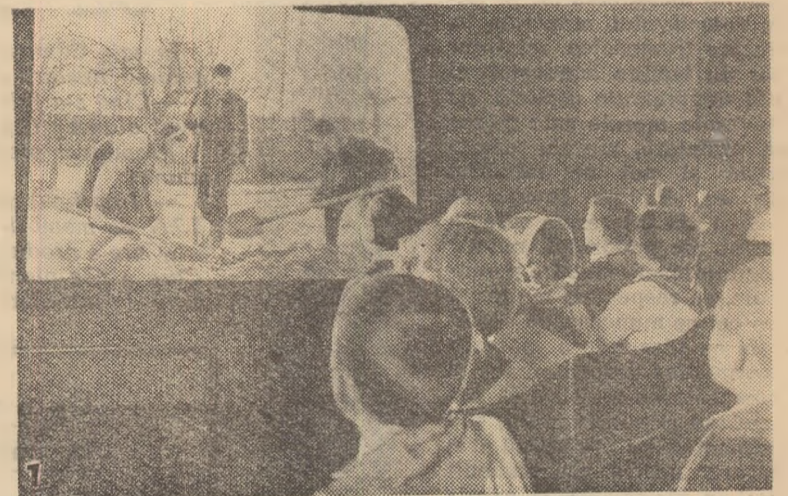

„glumele” lui nu le sînt pe plac. Iar Juncu Constantin, care îi este prieten doar la joacă, ar trebui să-l ajute mai mult pentru a-și îndrepta notele mici. „Prietenul la nevoie se cunoaște”, pentru aceasta să-l ajuti, să fii exigent față de purtarea lui. Ori Juncu nu și-a dovedit încă adevărată prietenie. Grupa, sau poate chiar detașamentul să organizeze o adunare specială pentru Iamandi Marcel. Să fie scos în fața careului pionieresc. Apoi ar trebui să i se îndrepte unele sarcini, care să-l atragă, să simtă răspundere față de colectiv. Ar fi bine ca detașamentul să viziteze o uzină, să vadă cum lucrează muncitorii, să organizeze o întâlnire cu citiva utemiști. Cite nu ar avea de învățat Iamandi, și sîntem siguri că și alți pionieri, din toate aceste activități. Lui Iamandi Marcel ținem să-i spunem că a fi indisciplinat la ore, a hoinări pe străzi, a fi bătăuș — toate acestea trebuie să dispară din comportarea sa. Pionierul se pregătește să devină un adevărat cetățean al patriei socialiste, un bun muncitor, un adevărat tovarăș. Și tu, Marcel nu trebuie să uita aceasta.

GETA KELNER

„Iamandi Marcel ne face grupa de ris: indisciplinat, neatent în ore, nu învață. Orice am încercat, dar n-am reușit să-l facem să-și schimbe purtarea. Cum să-l mai ajutăm?”, ne întrebă Popescu Elena, președinta grupei a V-a din detașamentul claselor a VI-a B și C de la Școala de 7 ani nr. 15 din Capitală.

Iamandi Marcel e primul în clasă la năzdrăvăni, dar ultimul la învățătură. Și tocmai din cauza indiscipliniei, e ultimul. În timpul orelor vorbește cu colegul de bancă, cu cel din față, iar dacă vede că nimeni nu-i răspunde, trage fetele de coadă și ... „discută” singur. Apoi, mereu își găsește de joacă cu ceva „interesant”. E o plăcere pentru el să-și „bombardeze” prin tubul de la pix, cu boabe de orez, colegii, ba, o dată, a nimerit-o și pe tovarășa dirigință. Atunci, unii încep să rîdă, tovarășa profesoară se întrerupe din explicații, se fac observații și așa se pierd minute prețioase.

„Orice am încercat”. Popescu Elena, ceilalți președinți de grupe, pionierii, cu toții sînt necăjiți de purtarea lui Iamandi Marcel. Discuțînd cu el am aflat că acest „orice” sînt de fapt muștrările pe care i le aduc

Cum să-l ajutăm?



zi de zi, uneori și în adunări.

— Marcel, astîmpără-te!
— Marcel, te spun tovarășei dirigințe!

— Marcel... Marcel...
Mereu aceeași „metodă”. Pionierii întregii grupe, ca și ceilalți pionieri din clasă lor, trebuie să știe că indisciplinarea nu dispăre de la sine, și nici cicălîndu-i pe cei indisciplinați toată ziua. Iamandi Marcel trebuie să simtă că purtarea lui nu este aprobată de pionieri, că



Sînt interesante imaginile de pe ecran! Aceasta se vede din felul în care privesc spectatori (foto 1).

Sînt și bine executate! Le-au realizat doar membrii cercului de foto și cinematografie de la Palatul pionierilor din București (foto 2).

Intr-una din zile, în fața clădirii Sfatului popular al comunei Liesti, regiunea Galați a apărut o grădiniță cu flori. S-a aflat că, în urmă cu o zi, după amiază veniseră pionierii cu unelte și, până când începuse să se însereze, grădinița era gata. Desigur, faptul n-a uimit pe nimeni. Aceasta, nu numai pentru că pionierii din Liesti au mai sădit flori și la școală, pentru că au plantat și pomi pe marginea șoselei, dar mai ales pentru că se știe bine că ei au folosit fiecare prilej ca să-și arate dragostea lor pentru Sfatul popular din comună. Și cum s-ar putea altfel? Doar sub ochii lor, cu ajutorul Sfatului popular, s-au schimbat atâtea în comună. Școala, Casa de cultură, șosea asfaltată, magazin universal, blocuri cu două etaje, toate noi și frumoase. Cât despre lumină electrică, aparate de radio, televizor, biciclete,



Pionierii din Liesti

te, acestea sînt lucruri obișnuite...

Unui străin i s-ar fi părut curios acest aspect: un bărbat cu statura impunătoare, cu părul alb și privire tinerească, ascultă cu atenție un grup de copii care-i explică ceva cu multă seriozitate și aprindere. Și totuși, e un aspect obișnuit. „Sintem tare bucuroși că vom avea în comună stadion”, spune unul dintre băieți.

„Vrem să dăm și noi o mână de ajutor la construirea lui”, propune altul. „Merg și fetele”, completează o pionieră. Apoi, careva explică tovarășului Alexandru Borșan, președintele Sfatului popular, că ei s-au și organizat pe echipe, că au uneltele și că negreșit vor face treabă bună.

Intr-adevăr, pionierii s-au ținut de cuvînt. De altfel,

tovarășul președinte îi cunoaște bine pe fiii colectivităților, harnici și pricepuți. A fost doar alături de ei cînd au ajutat gospodăriei colective la încărcat sfeclă și porumb, cînd au fost la G.A.S. la culesul viilor. Au lucrat atunci pe întrecute. Și Axinte Fânica și Enache Nicușor, dintr-a V-a, și Popa Arsenica, președinta unității, și Cluca Lucian, și Coman Emil dintr-a VII-a.

Și încă foarte mulți... Cu toții au ținut să fie fruntași. Să arate că merită grija atentă de care se bucură ei din partea Sfatului popular, din partea gospodăriei colective. Nu de mult fuseseră în excursie cu mașinile gospodăriei colective. Pentru concursul „Drumeții veseli”, Sfatul popular le făcuse o surpriză: pentru cîștigători au trimis pionierilor în dar, multe cărți.

Desigur, atît despre realizările Sfatului popular și ale colectivităților din comuna Liesti, cît și despre harnicia, dragostea și recunoștința pionierilor pentru cei care le clădesc o viață fericită, se pot povesti încă multe. Aceasta, pentru că în fiecare zi se adaugă tot alte și alte realizări minunate.

E. TOFAN



„Spune-mi cu cine te întâlnești, ca să-ți spun cine ești”, așa glăsuiește un vechi proverb popular. De data aceasta, Cojocea Aurel se întâlnește cu Mutalip Luxil. În clasa a VII-a A, urde învață Aurel, e oră de gramatică, la Luxil literatură. E plictisitor la oră! Pioniera Nedelcu Mioara răspunde prea bine întrebărilor puse de tovarășa profesoară. Substantiv, adjectiv, numeral, pronume... Ce mai poate fi interesant în toate acestea? De aceea, cei doi prieteni s-au întâlnit să facă împreună o oră de... muzică. Luxil, mare amator de muzică de dans a adus chiar și un caiet de cîntece. Și Aurel le copiază cu grijă, să nu-i scape vreo greșeală, nu însă gramaticală. „Prietenii” citesc, cîntă pe șoptite, mai trag un fum, două...

În acest timp, în clasa a VII-a A de la Școala de 7 ani nr. 11 din Constanța, tovarășa profesoară de limba română strigă catalogul!

— Iar lipsește Cojocea Aurel? E a 18-a absență.

Da, a 18-a absență de la ora de română. Și aceasta pentru că nu-și învață lecțiile, nu-și scrie temele și de aceea „trage chiulul”, după propria expresie. Și lanțul continuă... A lipsit și decî nu a știut ce are de învățat, de scris și iar... trage chiulul. Se vede că lui Aurel nu-i ajunge nota patru pe care o are la română, și cei doi de trei de la istorie și nici lui Luxil patru de la rusă, de la franceză. Pentru ei e mai bună o absență. Dar nu e așa Cojocea și Luxil, absența de astăzi înseamnă un gol în cunoștințele voastre. Și cînd sînt atît de multe absențe sînt tot atît de multe goluri. Sînteți în clasa a VII-a. Peste cîtva timp va trebui să vă alegeți și voi drumul în viață. Ce veți alege oare avînd astfel de purtări? Patria, partidul așteaptă de la noua generație, oameni bine pregătiți. Cum răspundeți acestei chemări? Noi credem că puteți deveni oameni de nădejde. E timpul să vă schimbați atitudinea. Să fiți în rînd cu toți pionierii.

GETA COSTIN



Să discutăm despre comportare

(urmare din pag. 1-a)

nepoliticoși și chiar bătași, ei își închipuie că nu au nici o obligație față de nimeni și că numai pe ei personal îi privește că au note proaste, că trag chiulul de la ore și că se poartă obraznic. E drept, asta îi privește în măsura în care răspunderea pentru aceste fapte le aparține în întregime, dar ne privește și pe noi toți, deoarece clasa muncitoare așteaptă ca voi să deveniți cetățeni de nădejde ai patriei socialiste, oameni folositori, iar din copiii cu pricina nu prea e limpede ce va ieși. De aceea, e bine ca detașamentele unde mai există vreun astfel de copil să fie mai atente cu el, să nu-i mai permită ieșirilor de indisciplina și de necuviință, ci să-l

ajute mai temeinic în educarea simțului de răspundere. E bine ca voi să organizați și unele adunări pe asemenea teme: „Ce înseamnă să fii politicos?”, „Adevărata prietenie”, „Comportarea noastră acasă, pe stradă, la școală”, „Cum vorbim?” (împotriva limbajului „șmecheresc”) etc. E recomandabil ca la aceste adunări să aduceți în discuție și exemple concrete, pozitive și negative din clasele voastre, puteți de asemenea invita tovarășii profesori, muncitori și colectivități, părinți. Un cuvînt de spus îl au aici și gazetele de perete, brigăzile voastre artistice de agitație.

Trebuie să creșteți, copii, în așa fel, încît, atunci cînd veți fi mari, să meritați pe deplin înaltul titlu de cetățean al patriei socialiste.

Ce este nou în orașul și raionul nostru? Pe strada Malinovski s-au ridicat patru blocuri noi. Pe strada Horea două. Dar blocul ce se lucrează pe strada Mihai Viteazu, l-ați văzut? Policlinica nouă de pe strada Gheorghie Lazăr va fi foarte curînd, cea mai spațioasă, cea mai frumoasă, va poseda utilaj modern. Și împreună cu cele două blocuri, strada aceasta va fi încă o stradă nouă cu care noi ne mindrim. Dar numai aceste construcții sînt importante pentru orașul nostru?

Și pionierii cercurilor Casei pionierilor

din Satu Mare, împreună cu tovarășii profesori și tovarășul director Andrei Balan, au hotărît să cunoască mai bine tot ce este nou în orașul lor, toate construcțiile socialismului.

tembrie” din Satu Mare. Și pionierii sătmăreni se mindresc cu aceasta. La „Solidaritatea” — fabrica de dantele, la „Mondiala” — fabrica de confecții, la „Arta lemnului”, la „fabrica de piine” pionierii au

lismului”, din orașul Satu Mare. Apoi la G.A.C. din Paulești, unde au stat de vorbă cu tovarășa președintă Maria Zidar. Apoi la G.A.C. din Mădăraș. Aici, membrii cercului foto, împreună cu grupa de filmare au ținut neapărat să immortalizeze momentul vizitei.

La întîlnirea lor cu tovarășul Nicolae Răcosi, secretarul Sfatului popular al orașului, pionierii au pus întrebări, au ascultat proiectele de viitor. Și au înțeles mai bine, că orașul, raionul lor înfloresc necontenit, asemenea întregii noastre patrii socialiste.

OANA MAGDU

Casa pionierilor din Satu Mare

Cu ce să începem? Cu fabricile și noile întreprinderi, au fost cu toții de părere. La cel de-al treilea pavilion de mostre de la București, au fost expuse cele mai noi tipuri de mașini-araș și sobe. Sînt produsele Fabricii „1 Sep-

cunoscut mașini noi, fabrici ridicate în anii puterii populare.

Raionul Satu Mare este complet colectivizat. Casa pionierilor a organizat vizite ale pionierilor în cîteva gospodării colective. Mai întîi la G.A.C. „Drumul socia-

Realizări pentru copii

Cu puțin timp în urmă, copiii din orașul Deva au avut prilejul să admire cu bucurie un nou magazin. De data aceasta, un magazin special pentru copii. Jucării, hăinuțe pentru cele mai diferite vârste au umplut toate rafturile. Noul magazin însă este numai cea mai recentă realizare pentru copiii din orașul Deva. Noile săli de clasă, organizarea pe timpul vacanței a numeroase tabere sînt, de asemenea, realizări care au făcut ca viața copiilor de aici să devină tot mai frumoasă. De altfel, despre numeroase asemenea realizări se poate vorbi în întreaga regiune Hunedoara. Numai în anul acesta au fost date în folosință 111 săli de clasă urmînd ca pînă la 30 decembrie să mai fie date în folosință încă 39 săli. În ultimii ani s-au deschis și 23 școli noi de 7 ani și 4 școli de 4 ani. Multă bucurie a adus copiilor în anii republicii și deschiderea Casei pionierilor la Lupeni și Hunedoara, a Teatrului de păpuși de la Alba Iulia.

Pentru anii următori se prevăd și mai multe realizări, numai săli de clasă se vor construi aproape 1.000!



Pionierele din clasa a IV-a de la Școala de 8 ani nr. 4 din Găești, regiunea Argeș, la cercul de mîini îndemnatice din școală.



Surorile

— Fetelor, știți cine mai lucrează aici, în secția de bobinaj? Alexandrina! Sau poate că nu știți cine e Alexandrina?!

Mirate de întrebare, elevele venite la practică parcă n-o luară în seamă pe colega vorbărească, își îndreptară privirile într-un singur loc. La o fată subțirică și oacheșă.

— Ce zici, Lenuțo, auzi, să n-o cunoaștem pe sora ta! Dar chiar dacă n-ar fi sora ta, tot am fi cunoscut-o pe tovarășa Alexandrina Buzdugeanu!... Pe multe ea ne-a învățat meserie. Auzind pomenit numele Alexandrinei, Elena lăsă privirea în jos. Simți în suflet o bucurie profundă, mîndrie chiar.

Alexandrina e șefa de brigadă. Acolo, în secție, pe masa ei de lucru, zări de departe stegulețul de brigadă frunțoasă, cusut cu fir de aur. Îl știa bine, că doar nu-l vedea pentru prima dată. Făcea practica chiar aci în secție, cu alte eleve din ultimul an al școlii profesionale. Dar acum, cînd auzise și de inovația cu noua metodă de izolare a firelor de aramă ale bobinelor de electromotor, făcută de sora ei își dădea seama cât de mult e stimată Alexandrina. Această, fiindcă e bobinatoare pricepută, harnică, șefa de brigadă.

„Mai am cîteva zile și termin școala profesională. Abia aștept să devin și eu

muncitoare. Vreau să lucrez bine, ca Alexandrina!“

Mă aflam de curînd în secția de bobinaj a Uzinelor „Electroputere” din Craiova. Pe o masă la care lucrau zeci de tinere muncitoare, văd drapelul triunghiular de brigadă frunțoasă.

— Alexandrina, desigur!
— Nu, Alexandrina e dincolo! arătă cu mîna însoțitorul, la masa cealaltă. Aici lucrează sora mai mică, Elena.

Nu observasem că și... „la masă cealaltă”, după o bobină în lucru, se afla un alt steguleț purpuriu de brigadă frunțoasă.

Așadar, Elena, deși n-are decît cîteva luni de cînd lucrează ca muncitoare, și-a realizat visul. Se bucură de aceeași cinstire în uzină ca și Alexandrina.

...Ora schimbului. Pe cele două surori le văd ieșind împreună pe ușa secției, cu servietele subsuoară. Discută cu însufletire.

— Ne împărțim una alteia cunoștințele, știți, urmez la seară, mi-a spus eleva.

— N-am întrebato cum învață. Mi-am aruncat însă privirea în urmă. Acolo, în secția la care lucrează surorile Buzdugeanu, cele două stegulețe de purpură fluturau ușor în lumină...

AL. DINU IFRIM



Pe drumul belșugului

Deși înființată numai de doi ani, Gospodăria colectivă „Unirea” din Bucecea, regiunea Suceava, datorită recoltelor bogate și veniturilor mari ale colectivităților, constituie un exemplu pentru țărani întovărășiți din comunele învecinate. Așa, de pildă, în urma vizitelor interesante făcute la colectivități, însufleșiți de cele văzute, întovărășiții din comuna Simnicea au hotărît zilele trecute să transforme întovărășirea în gospodărie colectivă, căreia i-au dat numele „Zorile socialismului”.

Recent, în raionul Botoșani, unde se află comuna Simnicea au mai luat ființă încă 8 gospodării colective, în care au intrat peste 1.400 familii cu mai bine de 2.500 ha teren.

Deunăzi, de-a lungul și de-a latul satului Filea de Jos, regiunea Cluj au fost arborate, în fața caselor, zeci de steaguri roșii și tricolore.

Satul întreg participa la o mare sărbătoare — inaugurarea Gospodăriei agricole colective „30 Decembrie”, în care au pășit 200 de familii de țărani întovărășiți, unindu-și cele 700 ha teren.

Vedere parțială a noului complex studențesc „Grozăvești”.



File de reporter

Discut cu administratorul Complexului studențesc „Grozăvești” — București. Îmi povestește cum înainte, aici era un loc viran. Am ajuns împreună în fața celor patru blocuri recent construite, luminoase.

— Aș vrea cîteva cifre!...

— Notați: 1.008 camere, 2.016 studenți de la Universitatea „C. I. Parhon”, Institutul de petrol, gaze și geologie, Institutul de Artă teatrală și cinematografică din București.

Pe coridorul de la Blocul C facem cunoștință cu un student. Gheorghe Petrache, anul IV I.P.G.G. Vîrsta — ceva peste 20 de ani. Se scuza: „Vedeți... sint cam murdar pe miini, vin de la muncă patriotică... Dar, poftiți în cameră”. A intrat în cameră cu noi și s-a spălat la chiuveta la care întodeauna se găsește apă caldă și apă rece. În cameră locuiesc doar doi studenți. E o încăpere confortabilă, luminoasă, are mobilier nou, lenjerie nouă, curată, iar pe una din cele două mese se află o vază cu flori...

— Ne simțim ca la noi acasă, aici în cămin, ne-a spus bucuros la plecare.

Urmărim cițiva studenți cu cărți în mînă și iată-ne ajunși la biblioteca Complexului. E o sală mare, spațioasă, cu o liniște tul-



Și la cămin studenții pot clarifica unele probleme: manualul le stă la îndemînă.

burătoare. Însoțitorul îmi dă un amănunt:

— Biblioteca numără peste 20.000 de volume, studenții au la îndemînă cele mai felurite cărți de specialitate.

În liniște, iau — cum se spune — un interviu unui student.

— Cum te numești?

— Banda. Petre Banda, anul III, Științe Juridice.

— Ce studiezi?

— Am de pregătit o lucrare la dreptul civil.

La alte mese am surprins și alți studenți care, majoritatea timpului și-l petrec în biblioteca complexului. Cu toții se pregătesc să devină cadre cu o înaltă calificare, buni constructori ai socialismului.

R. ADRIAN

Pasașgerul „Carpați” a fost lansat la apă

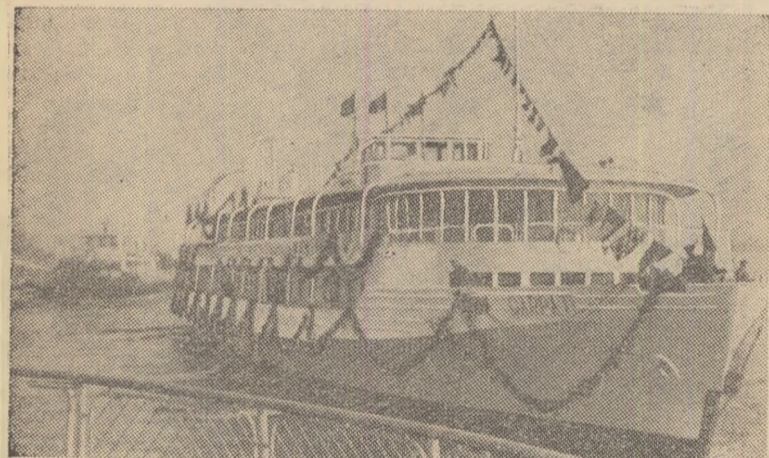

Recent, la Oltenița a fost lansat la apă, cu aproape o lună de zile mai devreme, pasagerul fluvial „Carpați”, avînd o capacitate de 350 locuri. Pereții cabinelor, ai celor două restaurante, ai salonului de muzică de dans sint acoperiți cu material plastic, strălucitor. Vasul este prevăzută cu iluminat fluorescent.

În fotografie: noua navă „Carpați”, construită la Șantierele Navale Oltenița.

Se înfrumusețează locul natal

Am aflat cu bucurie că mai toate satele din patria noastră se înfrumusețează pe zi ce trece. Aceasta am aflat-o și din scrisorile copiilor, publicate în gazetă. De aceea, ne-am gîndit că și noi avem cu ce să ne mîndrim.

Satul nostru a devenit de nerecunoscut. Numai în acest an s-au ridicat 16 case noi, iar lumina electrică arde peste tot, în casele colectivităților.

Apoi, noi școlarii, învățăm în școala nouă, care s-a înăl-

țat alături de aceea existentă înainte. Avem în sat și cămin cultural, cu sală de cinematograf. Oamenii trăiesc tot mai bine, că avem gospodărie colectivă în sat și casele li-s tot mai îmbelșugate. Colectivista Paraschiva Angheloiu, bunăoară, numai avans a luat peste 1.780 kg porumb, 870 kg grîu și aproape 2.000 lei.

Avem tot ce ne trebuie și pentru aceasta îi mulțumim din inimă partidului iubit.

AHMET GHIULER
și IZET SEVIE
pioniere, comuna Mereni, regiunea Dobrogea

Noi cinematografe la sate

Alături de școală și de căminul cultural, cinematograful a devenit în anii regimului democratic popular un lucru obișnuit la sate, constituind un adevărat izvor de cultură.

Ca peste tot în patria noastră, în Regiunea Mureș-Autonomă Maghiară s-a extins an de an rețeaua cinematografică. Recent, întreprinderea regională cinematografică din Tg. Mureș a dat în folosință încă 10 noi unități de cinematografe sătești, înzestrate cu aparate de proiecție moderne. Printre acestea se numără cele din comunele și satele Berghia, Idicel, Laslău Mare, Tărlău, Păuleni, Văcărești, Mădăras și altele.

Acum, numărul unităților de cinematografe sătești în regiune se ridică la aproape 200!

PĂDURARUL

Aurel Han e tînăr și ca vîrstă, e tînăr și în meserie. Abia de un an a terminat școala profesională. Acum i s-au incredințat spre pază și îngrijire codrii bătrîni dintr-un canton al Ocolului silvic Girdea, raionul Cîmpeni. Feciorului de moș îi place meseria. Din copilărie se gîndea să se facă pădurar.

...Acum citva timp, într-o după-amiază, pornise în pădure să facă obișnuitul control. Trecea așa, cu atenție, sprijinînd arma pe umăr, printre molizii bătrîni; îi cerceta cu grijă, să vadă dacă nu-s loviți. Deodată, tresări! Din depărtare răzbătea pînă la el zgomot de secure. Cineva tăia lemne. Grăbit, se îndreptă spre valea de unde venea zgomotul. Un om doboră cu securea un molid gros, înalt. Era un arbore de toată mîn-

drețea. Apropiindu-se, recunosc pe omul ce tăia molidul. Era Vasile Negrea, zis Pletea, vechi recidivist în delictul silvice.

Cînd ajunse la vreo doi metri de acesta, Aurel Han se opri și-i ceru:

— Dă-mi, te rog, actul care-ți îngăduie să tai lemnul ăsta!

Pletea se opri din lucru și, cu securea în mînă, făcu cițiva pași spre pădurar. Se prefăcu a scotoce prin buzunare și, deodată, se repezi spre pădurar...

Într-o fracțiune de secundă, Aurel Han ghici intenția celuiilalt și pară lovitura de secure îndreptată spre el.

Pe urmă, totul a fost mai ușor. I-a luat securea și i-a încheiat delieventului cuvenitul proces verbal pentru furt din avutul obșteșc. Procesul verbal, l-a predat Ocolului silvic, iar de ce a mai urmat s-a ocupat apoi miliția. Tînărul pădurar era mulțumit: își făcuse datoria. Pădurea avea în el un paznic de nădejde.

Al V-lea Congres Sindical Mondial

La 5 decembrie 1961, în sala Congreselor din Kremlin și-a început lucrările cel de-al V-lea Congres Sindical Mondial. La acest Congres participă 1.200 delegați veniți din 120 de țări printre care și delegația sindicatelor din R.P.R., condusă de tovarășul Isac Martin, președintele Consiliului Central al Sindicatelor din Republica Populară Română.

Problemele dezbătute la Congres sînt strîns legate de activitatea organizațiilor sindicale în lupta pentru pace, împotriva imperialismului, pentru coexistență pașnică, pentru dezarmarea generală și

totală, pentru revendicări economice și sociale ale oamenilor muncii, precum și activitatea organizațiilor sindicale în lupta pentru lichidarea colonialismului.

Congresul al V-lea este cel mai mare Congres sindical din istoria mișcării muncitorești și cea mai largă întrînire a oamenilor muncii din întreaga lume. În cuvîntarea sa rostită în fața delegaților, la 9 decembrie, N. S. Hrușciov a spus că participarea la Congresul Sindical Mondial a reprezentanților unor sindicate cu orientări diferite îl transformă într-o adunare reprezentativă

cu adevărat mondială a oamenilor muncii. Oameni de toate rasele și de diferite naționalități au vorbit de la tribuna Congresului despre hotărîrea nestrămutată a milioanei de oameni al muncii de a lupta necontenit pentru libertate, pentru pace, pentru progres. Au fost ascultate cu viu interes cuvîntările delegațiilor organizațiilor sindicale din țările în care oamenii muncii luptă astăzi cu arma în mînă pentru libertatea și independența țărilor lor. Delegații organizațiilor sindicale din Congo, Algeria, Republica Dominicană, din țările Americii Latine, din țările arabe și-au unit glasurile în vederea aceluiași scop, dovedind încă o dată solidaritatea care îi leagă pe oamenii

muncii de pretutindeni, în lupta pentru interesele lor vitale, pentru pace, pentru progres. Cu interes deosebit a fost ascultată și îndelung aplaudată cuvîntarea tovarășului Victor Grișin, conducătorul delegației sindicatelor din U.R.S.S. Delegații la Congres au primit cu ovații furtunoase salutul cosmonauților Uniunii Sovietice adus de cosmonautul nr. 2 — Gherman Titov.

Al V-lea Congres Sindical Mondial a demonstrat încă o dată dorința și lupta popoarelor de a se dezvolta pe drumul coexistenței pașnice, împotriva pericolului de război pentru pace, pentru independența națională și progres social.

Din lumea întreagă

Reproduceri de la cel de-al III-lea Salon internațional de artă fotografică al Republicii Populare Romîne



AUREL MIHAILOPOL — R.P. Romînă: „Jos palăria!”

Visul lui Jak

Visul lui Jak era să ajungă inginer. Pentru aceasta, Jak, frecvența ziua cursurile facultății, iar noaptea, muncitor manual, pregătea baloturile și lăzile pe care macaralele le înghătau cu cângile lor și le lăsau în pîntecul larg al vapoarelor. Jak mîncea pe apucate și învăța pe apucate. Numai de muncit, muncea pe rupte...

Cu toate acestea, domnul Bill, patronul, i-a spus simbăta trecută, cînd i-a făcut plata: Jak așa nu mai merge! Ești slab. Apreciez străduința ta de a deveni „inginer” dar am nevoie aici de brațe destoinice. Te-ai putea înlocui imediat, dar îți dau posibilitatea să alegi... Ori facultatea, ori munca în port.

Munca în port era însă pentru Jak însăși viața. Viața lui și a mamei lui. De aici scotea cîțiva dolari din care abia și puteau duce traiul de pe o zi pe alta. Facultatea — un vis care pîlpîia departe ca o lumină la care era din ce în ce mai greu să ajungi. Un vis la care el, Jak, știa că nu va putea ajunge. De altfel, viitorul lui se arată la fel de tragic ca și la nenumărații tineri americani.

În cuvîntarea ținută în ziua de 7 decembrie, la Miami, Kennedy, președintele S.U.A., a precizat: „Astăzi, un milion de tineri americani în vîrstă sub 25 de ani nu învață și nu își pot găsi de lucru. Alte milioane de tineri părăsesc școala fără să-și fi terminat studiile. Ei sînt sorțiți să îngroașe rîndurile muncitorilor neinstruiți, necalificați și în cele din urmă să devină șomerii”.

Mai e nevoie oare de vreun comentariu?



MINAS DA PANASQUEIRA — Portugalia: „Convergența”.



SILVIO C. MORAES — Brazillia: „Plecarea la pescuit”.



M. GANKIN — U.R.S.S. „Interesant!”

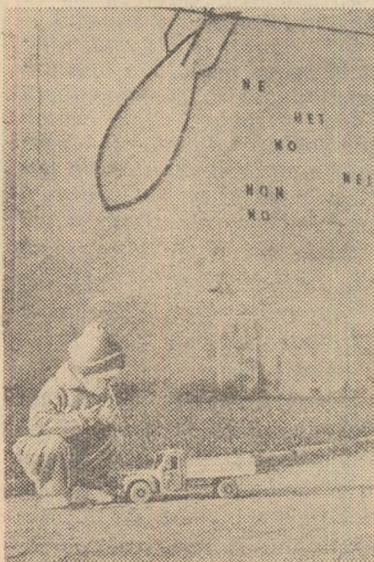

Dr. ZDENEK SOUCEK — R. S. Cehoslovacă: „Niciodată”.

Atlasul pionierului

Republica Dominicană

Unul dintre statele mici ale lumii (atît ca suprafața = 49.000 km², cît și ca populație = 2.600.000 locuitori), Republica Dominicană ocupă partea de răsărit a insulei Haiti. Capitala țării este orașul San Domingo.

Dominicanii sînt un popor harnic și viteaz. În 1844 a luat ființă Republica Dominicană, ca teritoriu desprins de Haiti. Începînd din 1916, timp de 8 ani Republica



Dominicană s-a zbatut sub ocupația samavolnică a trupelor S.U.A. care, ocupînd țara, au dizolvat parlamentul, l-au exilat pe președinte și au jefuit țara așa cum numai colonialiștii știu s-o facă.

În 1924, cînd și-au retras trupele, S.U.A. au lăsat în Republica Dominicană unelte docile — ca fostul președinte Trujillo, asasinat în urma cu cîteva luni. Trujillo și familia sa au instalat în țară o teroare neagră, au asasinat sute și mii de patrioți.

În ultimii ani, masele populare s-au ridicat tot mai aprig la luptă împotriva clictii lui Trujillo și a imperialiștilor americani. Americanii au adus atunci, în locul lui Trujillo, pe fiul acestuia. Poporul dominican însă nu s-a lăsat înșelat și fiul fostului dictator a fost alungat. De curînd, o altă slugă docilă a imperialismului american, Balaguer și o bandă de militari, au pus mîna pe putere, profitînd de ajutorul acordat de S.U.A.

Știrile ce ne parvin din Republica Dominicană însă, arată că lupta maselor va pune capăt și acestei noi dictaturi. Balaguer și ciracii săi vor lua drumul fostului dictator Trujillo și ai complicilor săi: lada de gunoi a istoriei.

Libertate... americană

Autoritățile americane exercită presiuni împotriva Partidului comunist din S.U.A.



Din ziarul „Comsomolskaia Pravda”

CONSTRUIT

ÎN ANII REPUBLICII

Utilată cu mașini moderne perfecționate, întreprinderea IPROFIL Pipera din București este una din cele mai moderne întreprinderi din țară, ridicată în anii republicii noastre populare.

În fotografie: secția prese finite.

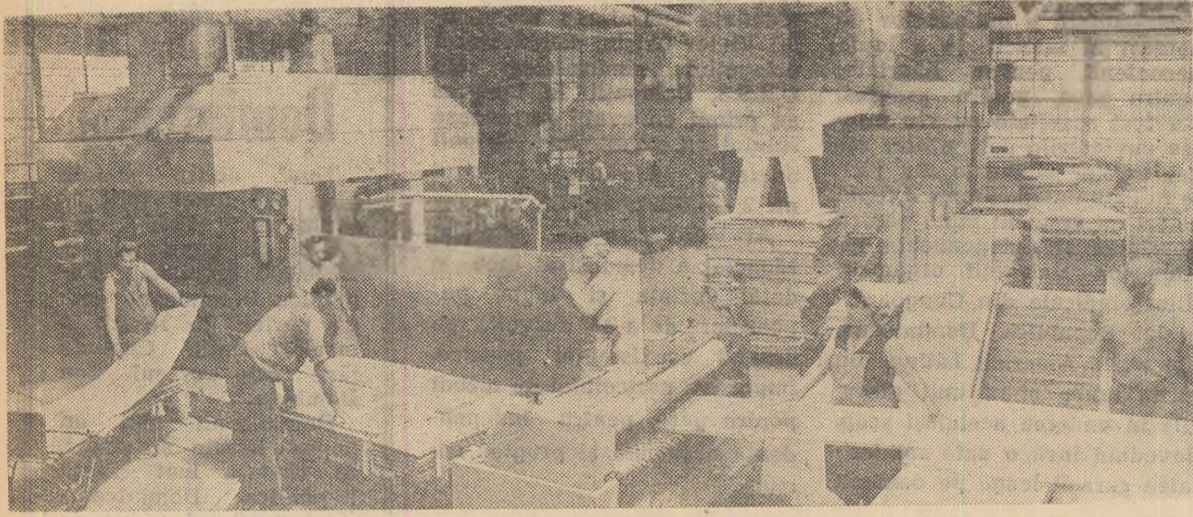

E I A U N U M A I N O T E F O A R T E B U N E



STAN GHEORGHE
clasa a V-a B, Școala medie nr. 6, Cluj



FARCAȘ ANA
clasa a VII-a D, Școala de 7 ani nr. 4, Oradea



KENDLER MARGA
clasa a III-a D, Școala de 7 ani nr. 76, București



DINU OLGA
clasa a IV-a, Școala de 7 ani nr. 10 „Emilia Irza”, București



BULGĂR MIRCEA
clasa a VII-a, Școala de 7 ani, Valcani, regiunea Banat

Meșterică vă sfătuiește

Frotineta a cărei construcție vă propunem s-o realizați se compune din: axul (1) cu ghidonul său (A), plăcuța de ghidaj (2) cu șurubul (3) și șaiba (4), placa (5), sania mobilă (7) cu șaiba (6) și sania fixă (9).

Axul (1) plăcuța (2) și placa (5) le faceți din scindură de 12—15 mm grosime. Șinele pentru sania fixă și cea mobilă le faceți dintr-o scindură mai groasă sau dintr-o bucată de lemn. Șinele se pot tălpi cu o fișie de tablă groasă de 3—4 mm. Dimensiunile pentru toate piesele sînt cele din schiță.

Pentru montarea saniei mai aveți nevoie de un șurub lung de 120 mm cu un diametru de 12—14 mm, de o piuliță și de două șaibe de fier cu o gaură interioară de 12—14 mm. Grosimea șaibelor să fie între 5—6 mm. Asamblarea o începeți cu montarea saniei mobile. Așa cum se vede în schiță, șurubul de prindere are capul

îngropat în șina saniei mobile și străbate șaibele (6 și 4) și plăcile (5 și 2), stringîndu-se totul cu piulița. Se montează prin încliere, iar pentru siguranță se prinde și în cuie axul (1) cu ghidonul (A). După aceea se montează tot în cuie sania fixă.

Trotineta noastră, ca și cea cu roți, poate fi condusă pe gheață în orice direcție dorim cu ajutorul ghidonului și al dispozitivului de conducere.

MEȘTERICA

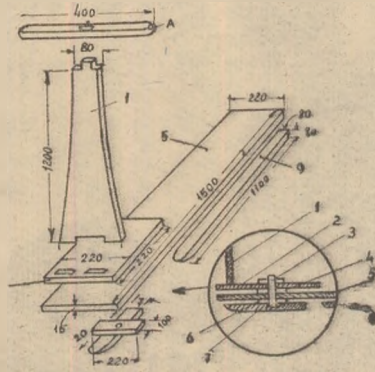

Leția a V-a Cum lucrăm cu albinele

Pentru a fi apicultor trebuie să cîștigi anumite calități absolute necesare ca voință, răbdare, calm. De asemenea, un bun apicultor este numai acela care îndrăgește această îndelungă plăcută.

Voi știți că albinele sînt foarte sensibile; atunci cînd le mînuim brutal reacționează imediat asupra noastră începîndu-ne. Cei care caută să lucreze în fugă, sînt nervoși, mînuiesc albinele cu mișcări rezepite, fără răbdare, nu vor izbui niciodată să devină crescători de albine.

Felul cum mînuiești albinele formează tehnica stupăritului. Unelele apicultorului (pe care le cunoașteți din lecția precedentă) sînt de mare trebuință cînd lucrăm cu albinele. De asemenea, trebuie să cunoaștem aceste unelte, cînd, cum și cît să ne folosim de ele.

Cînd începem să lucrăm cu albinele, este necesar să ne spălăm mîinile foarte bine cu săpun. Trebuie reținut că albinelor nu le plac mirosurile puternice — de transpirație, ceapă, usturoi, — lucru ce le indică lor pătrunderea în stup a unei mîini străine.

Apicultorul trebuie să fie îmbrăcat într-un halat curat pentru a nu deveni un purtător de bacterii a unor boli molipsitoare

Înainte de a deschide stupul, se privește urdinișul pentru a vedea înspre care parte a stupului albinele bat mai mult,

de protecție, ridicăm capacul cu atenție, fără a lovi stupul. Îndepărtăm pernita și apoi o parte din scîndurelele podișorului. Cu afumătorul, dăm puțin fum spre a liniști albinele agitate din cauza luminii puternice a zilei. Cu dălița desprindem cite o ramă, pe care o ridicăm drept.

Fagurii sînt examinați numai deasupra stupului. După aceea ramele se așază în același loc, pentru ca albinele culegătoare să nu le caute prea mult cînd se întorc în stup. După cercetarea celorlalți faguri se așază podișorul, pernita și capacul.

Cînd lucrați în stupină, niciodată nu vă așezați în fața urdinișului pentru că împiedicați zborul albinelor. Cînd examinăm fagurii, albinele se scutură în afara stupului, pe o bucată de placaj ce stă alăturată de scîndurica de zbor; astfel albinele vor putea intra ușor prin urdiniș în stup. Dacă le scuturăm în stup, le deranjăm activitatea pe care nu o reiau decît mai tîrziu.

Întreaga noastră comportare față de albine trebuie să fie deci calmă și liniștită. Lucrul cu albinele se învață ușor, mai ales în practică dar de la început trebuie să respectăm aceste cîteva cerințe absolut necesare.

MARIA MACARE
conducătoarea
cercului de apicultură
Palatul pionierilor, București

CURIOZITĂȚI

Puterea a doi litri de apă

S-a calculat că din doi litri de apă care fierbe, ies vapori a căror energie ar fi suficientă pentru ridicarea a trei dulapuri de oțel, cu o greutate totală de 900 kg la o înălțime de 20 etaje!



Cum văd albinele

Savanții care se ocupă cu cercetarea albinelor, au constatat că ochii acestor insecte au 6.300 de orificii de ochi. Nu văd culoarea roșie, dar observă culoarea violetă. Culoarea verde o văd gri, iar pe aceea roșie-neagră. Albinele sînt mioape și văd numai a zecea parte din obiectul la care se uită omul.



Plantele arată comorile pămîntului

Cercetările științifice au demonstrat că plantele pot arăta locurile unde se află în pămînt zăcăminte de minerale. Unele plante corespund cu anumite zăcăminte de minerale, care influențează atît asupra culorii, formei, mărîmii, cît și asupra deformării plantelor.



Produsele lactate
ale **I.C.I.L. PITESTI**
sînt gustoase și hrănitoare

hainele văluite copii
produse de către **S.N.C. 23 AUGUST**
GURA HUMORULUI
REGIUNEA SUCEAVA

Sînt caldușoase, comode, rezistente și rezinice



Copii! Cereți la toate cofetăriile și chioșcurile de răcoritoare din țară:

- CIOCOLATĂ
- CAMELE
- DRAGEURI

Schî, patinaj, sîniuș!
Cele mai plăcute sporturi de iarnă se pot practica în stațiunile de munte.
Elevi, participați la taberele organizate în stațiunile de iarnă.
Informații la toate agențiile și filialele O.N.T. Carpați care asigură transportul, masa și cazarea la vile sau cabane.

Din posta

SAPTĂMINII

Not, pionierii și școlarii ne străduim să obținem multe note bune dar, pe lângă aceasta, desfășurăm și o bogată activitate cultural-artistică. Astfel, în cadrul unei duminici pionierești s-au desfășurat două concursuri la care au participat aproape toți pionierii și școlarii. Primul concurs a avut ca temă „cel mai bun solist”, iar cel de-al doilea „cel mai bun recitator”. Câștigătorii acestor concursuri au fost: Ianoș Vasilica, Chirea Elena și Petre Ioana, care s-au dovedit a fi cei mai buni solisti, cei mai buni recitatori.

VASILE ECATERINA
Școala de 7 ani, Cocargeaua, raionul Fetești

Intr-una din duminicile trecute, mulți dintre noi am venit cu propunerea de-a învăța cântece „Imnul de stat al Uniunii Sovietice”, „Doftana” și „Ride iarăși primăvara”.

După ce am scris textul cântecelor în carnețele am învățat ușor și melodiile. Apoi, am repetat de câteva ori fiecare cântec în parte, iar la repetiția generală era cât pe aci să ne aplaudăm singuri, atît răsunau de frumos melodiile noastre. După cântece, jocul „Deschide urechea” a adus și mai multă voie bună în mijlocul nostru.

IONIȚA SINETA
cl. a VII-a
Școala de 7 ani,
Pușcași,
raionul Vaslui

Pentru ca duminicile, zilele noastre libere să fie cât mai plăcute, cât mai vesele, organizăm zile întregi dedicate cîntului și jocului.

Astfel, într-una din duminici am organizat un joc de orientare în pădurea din apropierea comunei. Jocul s-a desfășurat în risete și vioioșie și, a fost câștigat de detașamentul nr. 3. După aceea, împreună am pornit-o spre Casa pionierilor, unde ne aștepta o surpriză: un film pentru noi.

GHERMAN EMILIA
Școala de 7 ani,
Barbăteni, raionul
Petroșani



Activități patriotice

● În satul Birsanu, raionul Drăgășani se află în construcție un nou local de școală cu laborator și sală de sport. Pionierii din sat ajută cu drag constructorilor la diferite munci mai ușoare. Pînă acum, ei au ajutat la cărătul cărămizilor și stivuirea lor la locul construcției.

● În comuna Andreești, raionul Gilort se va construi în curînd un nou pod peste râul Gilort. Pentru aceasta trebuie să fie săpată însă o albă provizorie în care să fie dirijată apa râului în timpul construcției. La săparea ei, ajută cu multă însuflețire alături de părinții lor, pionierii Școlii de 7 ani din comună.

● Unitatea de pionieri de la Școala de 7 ani, comuna Ruscova, raionul Vișeu a trimis către oțelăriile Hune- doarei 5.000 kg fier vechi.

● La munca de amenajare a serei și grădini școlii, precum și la înrumusețarea căminului cultural din cartier, au participat cu multă dragoste pionierii Școlii de 7 ani nr. 13 din Brăila.



Baschet

E simbată după-amiază. Clopoțelul a anunțat sfîrșitul ultimei ore de curs din ziua aceasta. Plini de vioioșie, pionierii din echipa de baschet a clasei a VII-a B de la Școala medie „Al. Papiu Ilarian” din Tg. Mureș se îndreaptă spre parcul sportiv „Voința”. Au de înfruntat astăzi un adversar puternic — echipa clasei a VII-a D din școală.

...Dar iată-i ajunși pe teren. Echipa adversă, a clasei a

VII-a D se comportă de parcă ar fi sigură de victorie. După ce jocul a început, lucrurile se petrec însă altfel. Chiar din primele minute echipa clasei a VII-a B a organizat un joc rapid, cu pase precise, reușind să înscrie primele puncte. Cei dintr-a VII-a D sînt nevoiți să se apere, totuși reușesc să arunce de cîteva ori mingea la coș.

Pînă aproape de sfîrșitul jocului scorul este menținut la egalitate. Dar... în ultimul minut, Minișca dintr-a VII-a B

pătrunde aproape de coș, primește o pasă înaltă de la Chiriță și... înscrie punctul victoriei pentru clasa a VII-a B.

În timpul meciului s-au remarcat jucătorii Balan, Trifu și Laslo.

Atletism

În întrecerile de atletism desfășurate nu de mult pe terenul Școlii de 7 ani din comuna Capilna, raionul Salonta, pionierii Vădican Floare și Agud Florica s-au

clasat pe primele locuri. La săritura în înălțime Vădican Floare a sărit 1,35 m.

La proba de aruncare cu greutatea, care a avut loc la Școala de 7 ani din comuna Slatioarele, raionul Pitești pionierii Marinescu Costel și Barbu Florian au fost îndelung aplauzați de colegii lor. Amîndoi au aruncat greutatea de 7 kg la o distanță de 6 m.

E. R.



Scrisori sosite în cadrul concursului

„Pentru cea mai bună corespondență”

Comuna noastră ieri și azi

De-o parte și de alta a râului Sărata se află o așezare care pe zi ce trece devine tot mai frumoasă. E comuna mea natală, Monteoru. Ea n-a fost însă întotdeauna așa. Comuna era o pîrticică din proprietatea unui moșier care exploata pe părinții și bunicii noștri din zori pînă-n noapte. Primarul, jandarmul și perceptorul, împreună cu moșierul erau spaima satului.

Dar au trecut de mult vremurile acelea...

Acum, în timpul regimului democratic-popular, comuna Monteoru a început să înflorească la fel ca toate așezările din patria noastră. Oamenii sînt veseli. Au întinerit parcă...

Cînd s-a aprins pentru prima oară becul electric în casele oamenilor, a fost o adevărată sărbătoare. La fel a fost și cînd s-a inaugurat gospodăria colectivă și cînd carele scîrțîind de greutate au adus în casele colectivizîtilor roade bogate.

În comună avem și magazin alimentar, cămin cultural, cinematograful. Toate sînt noi. În locul fostului conac al moșierului se află astăzi un preventoriu pentru copii, iar la băile Sărata-Monteoru din apropiere, vin la odihnă mii de oameni ai muncii.

Așa arată comuna mea natală astăzi. Oamenii duc o viață îmbelșugată și muncesc cu drag pentru înrumusețarea comunei și a vieții lor.

STOIAN AURELIA
cl. a VI-a
Școala de 7 ani, Monteoru,
raionul Buzău

BICAZUL

Cu cîțiva ani în urmă, Bicazul era un sîtuleț de munte, ca oricare altul de pe malul Bistriței. Căsuțele mici, rînduite cumînți de-a lungul ulițelor, grădinițe cu flori, se deslătau în liniștea munților.

Dar într-o zi, viața nouă, care a cuprins întreaga țară, iureșul muncii, al construcției a pătruns și aci. Trenul a oprit pentru prima dată în gara nouă și a adus mii de muncitori. Oameni harnici, pricepuți, care au construit fabrica de ciment, au înălțat marea hidrocentrală „V. I. Lenin”, au ridicat barajul care oprește apele Bistriței.

Azi, Bicazul este unul dintre orașele cunoscutele ale patriei. Sînt construite zeci și zeci de blocuri de locuințe, magazine, un local nou al poștei, două cluburi muncitorești, o școală nouă și multe altele. Dar, orașul meu drag crește, înflorește zi de zi.

MAȚAȚAIANU LAURIAN
elev, cl. a VI-a A. Bicaz

Zilnic sosesc la redacția noastră tot mai multe scrisori care poartă pe plic mențiunea: „Pentru concursul „Cea mai bună corespondență”. Dintre cei care au trimis scrisori bune menționăm pe pionierii Eftimie Alexandru, Bucur Vasilica, Manolache Octavian — regiunea Ploiești; Petrila V. Costică, Sirzianu Ioan — regiunea Iași; Andreescu Mihail, Tudor Vasilica, Silvestru Matilda — regiunea Argeș, Cilan Ion, Paveliu Florica — regiunea Oltenia; Jipa Gheorghe — regiunea Galați.

O INTRECERE PASIONANTA



Șah mat! Intrecerea de astăzi e viu disputată. S-au întâlnit doar cei mai buni șahiști din unitate. E duminică pionierească la Școala de 7 ani din comuna Crișan, raionul Tulcea, regiunea Dobrogea. Activitatea sportivă e mult îndrăgită aici.

Partidului

Muzica: ANDREI N. DOBREA

Versuri: GHEORGHE SCRIPCA

Allegretto

1. Sub ra - mu - ni - le ta - le vi - gu - roa - se Ne
i - năl - tăm mlă - di - te - le, vo - ioși Ca-n
pri - mă veri de mun - că lu - mi - noa - se, Să - ba - tem
dru - mul larg, vic - to - ri - oși. Ca-n larg, vic - to - ri - oși.

Sub ramurile tale viguroase
Ne înălțăm mlădițele, voioși,
Ca-n primăveri de muncă luminoase } bis
Să batem drumul larg, victorioși.

Spre viitor ni-i calea însoțită,
De steagul roș' văzduhul ni-i aprins.
Slăvită fii văpaie, tu, slăvită,
Că inimile noastre le-ai cuprins. } bis

Ni-s pașii încă mici și slab ni-i glasul,
Dar tu, când părintește ne ridici,
Noi îți simțim și inima și pasul,
Și ne-nălțăm destoinici și voinici. } bis

Și e firesc — în prag de primăvară —
Să preacinstim triumfătorul Mai,
Cind te-ai născut din vrerea proletară } bis
Avântul fără margini să ni-l dai.

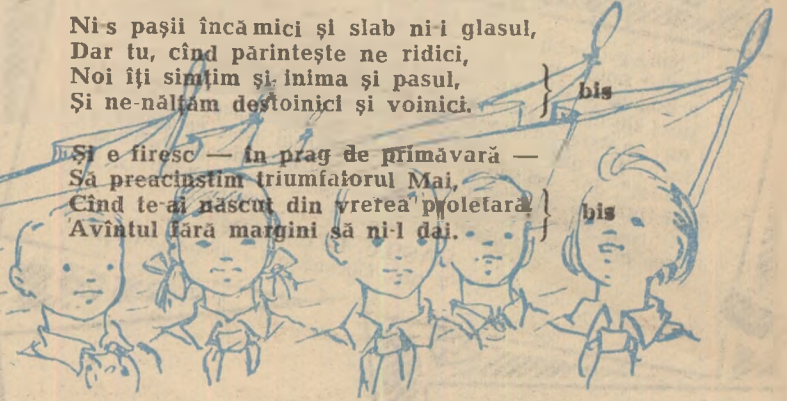

Pe sub coastele Bucegilor, dinaintea celor mai înalte și mai frumoase vărfuri, se deschide de la miazănoapte spre miazăzi Valea Prahovei.

Să pornim pe urmele lui Alexandru Vlahuță, pe poțeca deschisă de apele mînioase ale Prahovei, printre munți, și să poposim acolo unde riul „își topește malurile în largul neteziș al sesului“, la Cîmpina.

Vom face aici un popas într-o căsuță albă, înaltă, înconjurată la înălțimea primului cat cu un pridvor îngust de lemn, unde astăzi este amenajat un muzeu, pe care-l vizitează oameni din toate colțurile țării. Aici a trăit și a murit marele pictor Nicolae Grigorescu. În fața casei, de pe un soclu ne privește pictorul, cu aceeași ochi cu care privea acum peste cincizeci de ani carele cu boi venind de la cîmp, geana dimineții ivindu-se de după dealuri și coline, cu aceeași ochi cu care a privit întunericul morții de pe cîmpiile Smirdanului și Plevnei.

Să urcăm cele câteva trepte și să pășim în acest lăcaș al artei. Într-o vitrină, sub sticlă, câteva din obiectele care i-au aparținut lui Grigorescu: câteva perechi de ochelari, pe-

Prin muzeele patriei

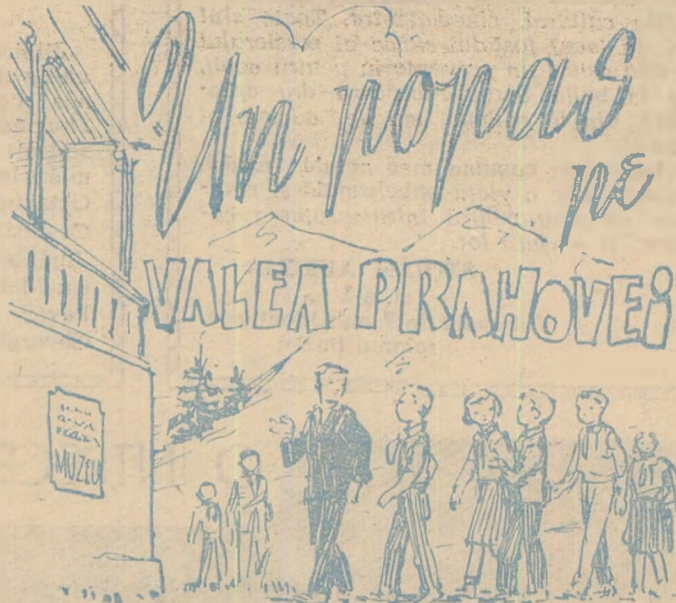

nelul, culorile. Alături un scrin, un covor, lampa care a aparținut marelui pictor atrag privirile și gândurile vizitatorului. Pe pereți sînt expuse tablourile lui Grigorescu. Portrete ale oamenilor simpli, pe care Grigorescu i-a întilnit în viață și i-a cunoscut, peisaje pe care le văzuse din pridvorul casei și în plimbările sale, imagini din viața și munca țărănilor de care s-a apropiat și pe care i-a înțeles.

În altă odaie sînt expu-

se documente privitoare la viața și munca lui Grigorescu, articole din publicațiile vremii, scrisori, memorii scrise de mîna pictorului, care relevă greutățile pe care acesta le-a întâmpinat în țară, pe vremea cînd la cîrma țării se aflau moșierii și capitaliștii.

Tot aici, într-o vitrină, un volum de poezii al lui Vlahuță, cu autograful autorului, dăruit prietenului său, artistul Grigorescu. Alături se văd trei portre-

te lucrare de Nicolae Grigorescu, din care ne privesc cei trei mari prieteni: Vlahuță, Caragiale, Delavrancea.

În alte încăperi, tablouri, fotografii, documente, vorbesc despre perioada petrecută de pictor la Fontainebleau, despre participarea lui la concursurile din țară și din străinătate, despre marele său talent.

Penelul lui Grigorescu a știut să redea cu aceeași vigoare figura ostașului simplu, vitejia lui. În rînd cu soldații, sfidînd moartea, a cunoscut pe adevărații eroi și lor le-a închinat toată stîmă sa. Pe cei ce s-au jertfit la Plevna, i-a făcut nemuritori în operele sale, le-a dat viață, ca să fie posterității mărturie ale vitejiei poporului nostru.

Nicolae Grigorescu a fost mai presus de toate pictorul țării sale, al țărănilor asuprit, al vieții grele apăsată de exploatarea burghezo-moșierească. A fost legat puternic de patria sa, căreia i-a dăruit opere nemuritoare.

IONIȚA MARIA
elevă, cl. a VIII-a, Școala medie, Predeal

Dunărea, Dunărea mea...

Apusul își varsă pojarul în trestii,
De parcă arde Dunărea mea
Bărcile lungi, pescărești, le îmbracă
În ceață rubinie și-n spumă de nea,
Dunărea, Dunărea mea.

Trec umbrele serii din undă în undă,
Să-și vadă chipul fierbinte, senin
Serile s'fetele Dunării mele,
Din scoicile adîncului limpede vin,
Văzduhul de stele pe palme și-l țîn.

Salcile și leagănă umbrele-albastre
Cîntă Dunărea, Dunărea mea
Uzinele-nținse cu brațele-n delta
Și holdele Dobrogei cîntă cu ea,
Dunărea, Dunărea mea.

Trec uriașe prin stuful de aur
Combinele multe, trec dragele noi,
Și-lebede negre-vin șleপুরи domoale
Cu aripi din snopii cu foșnet șuvoi,
Să-l verse în matca uzinelor noi.

Și noaptea vapoarele și leagănă șirul,
Fulgere roșii desfac evantai
Rubine pe chipul Dunării mele,
Negru ca noaptea, ca luna bălai,
Frumos ca o doină ce-o murmură-n nai
Dunărea, Dunărea mea...

BALADA ANISIA
elevă, cl. a IX-a, Școala medie nr. 31



PATRIA

De sus, de pe munte, spre șes coborînd,
Mărește privești se-aștern, rînd pe rînd,
Cu piscuri semețe, scaldate în soare,
Carpații te-mbie în joc de izvoare.

Vuiet de cascade, freamăt de pădure,
Fragă-nmiresmată, zmeură și mure,
Și Babele albe, ce par ca sculpturi
Cioplite-n fantezia eternei naturi.

Mai jos, înspre dealuri, pe vai în culori
Sonde se înalță, țintind înspre nori,
Aurul negru al țării e scos
De oameni harnici, muncînd curajos.

Livezi multe-n jur, în rod greu se-nțrec
La culesul de vii, colective potrec;
Mese-nținse, belșugul din plin răsplatesc
Pe toți cei ce astăzi liberi muncesc.

În uzine, în mine, pe șantiere, pe ogoare
Conduși de Partidul Clasei Muncitoare,
Patrie frumoasă, nespus te iubim
Și prin munca noastră, în vecl te slavim!

MIHNEA ANDREI
pionier
cl. a VI-a D, Școala medie nr. 5 „Mihail Sadoveanu“

Astăzi vă prezentăm: Pionierul nr. 6

Un grup de pionieri sovietici au fost oaspeții pionierilor Școlii de 7 ani nr. 102 din Capitală. Împreună, au făcut o vizită prin clasele noi și frumoase, la camera pionierilor, în laboratoare. Spectacolul dat de gazde s-a transformat într-o frumoasă demonstrație a prieteniei.

Palatul pionierilor din București a primit de curînd vizita unor oaspeți dragi: copii din Cuba eroică, împreună cu care au vizitat cercurile Palatului. Copiii cubanezi au stat îndelung de vorbă cu pionierii bucureșteni. După ce le-au povestit despre școala și patria lor, pionierii romîni l-au ascultat pe Fidel Castro Diaz — fiul premierului Cubei, care le-a povestit copiilor despre Cuba eroică, despre minunații eroi ai patriei sale.

Pionierii din Brașov sînt harnici: strîng hîrtie și fier vechi. Hîrtia strînsă de ei face un interesant drum sub ochii noștri, în fabrica de hîrtie din Zărnești, unde, din deseuri se transformă în frumoase caiete școlărești.

Cît despre Grădina Botanică din Cluj, mulți pionieri pot povesti lucruri frumoase, văzute acolo, în vizite sau excursii. Operatorul cinematografic pătrunde, împreună cu pionierii de la Școala medie nr. 11 din Cluj, în Grădina Botanică. Și deodată, o lume minunată, tăcută și diversă, de plante, se descoperă ochilor noștri.

În serele uriașe, facem cunoștință cu nufărul „Victoria amazonica“ — ale cărui frunze pot suporta o greutate de 30 kg. Apoi o ferigă australiană, un bananier de 11 m înălțime, cactuși mulți... Ei, dar cite minunății nu ne dezvăluie aparatul de filmat, mirat parcă și el de atîta frumusețe!

„Băiatul din banca a două“ — așa se numește piesa scriitorului Alecu Popovici, a cărei premieră pe țară a avut loc nu de mult, în orașul Piatra Neamț.

Fraamente din spectacol și tot ceea ce v-am povestit pînă acum, veți putea vedea și voi în noua producție a Studioului de filme documentare „Al. Sahia“, „Pionierul nr. 6“.

E. SKIBINSKY