

Scinteia pionierului



ORGAN AL COMITETULUI CENTRAL AL UNIUNII TINERETULUI MUNCITOR

Anul XV nr. 49 (937) * miercuri 4 decembrie 1963 * 8 pag. 30 bani

CITIȚI ÎN ACEST NUMĂRI

- Pe urmele fierului vechi — paginile II și III.
- Pe plaiuri dobrogene — însemnări despre pionierii din Dobrogea — la pagina a III-a.
- Povestirea în imagini „La cota 471” din pagina a V-a.
- Instruirea activelor pionierești — pagina a VII-a.

DORINȚE CARE POT FI ÎMPLINITE

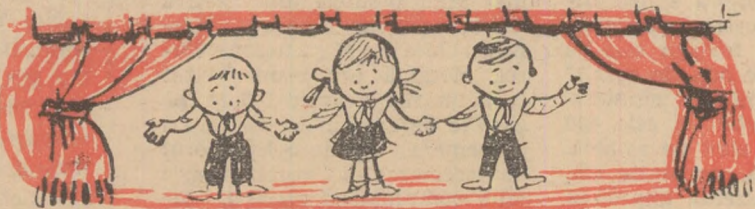

O vorbă din bătrâni spune că toamna se numără bobocii „Dacă însă îi numeri mai des, e și mai bine!” — adăugă cineva într-o discuție. Discuția a avut loc la Camera pionierilor de la Școala medie nr. 2 din Iași, iar cel care a emis replica de mai sus e Vrabie Ion, președintele unității. El e de părere că acum, în preajma încheierii primului trimestru, „bobocii” trebuie numărați mai des, spre a se lua unele măsuri.

— La noi, deși fiecare elev e și pionier, tot mai trebuie să numărăm... notele mici — a intervenit Iacomi Cristina, președinta grupei de la a VII-a C. Mingea, filmul, o carte interesantă sînt greu de lăsat deoparte, chiar atunci cînd știi că ai lecții de învățat. Și totuși lecțiile trebuie puse înainte de orice!

— Învățătura e și o problemă de voință!

— Intr-adevăr, de aceea doresc din toată inima CA ÎN GRUPA NOASTRĂ SA NU AVEM NICI UN CORIGENT. Și cînd vrei, ce nu se poate face! Amarandei Eugen vă poate spune din practică. În catalog, în dreptul numelui său, alături de 4, 5 și 6 stau acum mîndre note de 8, 9 și 10. La fel și la Onofraș Janeta.

— În grupa noastră — la a VI-a A — sînt 32 de pionieri. TARE AȘ VREA CA LA SFIRȘITUL TRIMESTRULUI SĂ PRIMIM 10 DISTINCȚII. Și așa în fiecare trimestru!

— Ar fi foarte lăudabil. Desigur că tu, Negoia Ana, știi că pentru aceasta toți pionierii trebuie să aibă medii de la 7 în sus.

— Bineînțeles. La noi, cînd cineva „a uitat caietul acasă”, nu-l iertăm. În prima pauză discutăm cu el, iar dacă se repetă îi aducem aminte la... gazeta satirică! Alteori, se întimplă ca băiatul în cauză să întîmpine greutăți reale. Atunci grupa îl ajută altfel. Nu însă dîndu-l caietul să copieze, ci cu răbdare, prietenește, efectuînd unele exerciții asemănătoare cu tema. E cazul lui Fărîmă Victor. Chiar tovarășa profesoară de matematică l-a lăudat acum.

— Noi, adică echipa artistică a grupei din clasa a VI-a B avem o dorință... scenică! Am ales o piesă — „Pastilele”, de Octavian Sava — ne-am împărțit rolurile, le-am copiat și am început să le învățăm. VREM SĂ PREZENTĂM SPECTACOLUL LA SFIRȘITUL TRIMESTRULUI.

— Iar eu — acum vorbește președintele unității — AȘ VREA SA AVEM O VACANȚA AȘA DE FRUMOASA, DE INTERESANTA, ÎNCIT FIECARE PIONIER SĂ SPUNA: A FOST CEA MAI FRUMOASA VACANȚA DIN VIAȚA MEA.

— Observ că pentru realizarea piesei cît și în ceea ce privește vacanța s-au luat unele măsuri. Cînd am intrat aici, se repeta chiar în hol; la loc vizibil, am văzut „Cutia cu idei”. Aici, pionierii pot introduce în scris dorințele pentru vacanță.

— S-au și primit cîteva; concurs de săniuțe, carnaval pionieresc, o drumeție prin oraș, terminată cu un joc de orientare turistică, crearea unor grupe care să învețe urări pentru Anul Nou. Băieții au scris pe bilețele că au și pregătit buhaițele și pocnitorile!

Primul trimestru se apropie de sfîrșit. Pionierii învață zi de zi pentru a obține rezultate din cele mai bune. Activitatea pionierească desfășurată îi ajută, într-un fel sau altul, din plin la realizarea acestui scop.

Succes, prieteni!

GETA COSTIN



La Școala nr. 1 din Cîmpulung Muscel a sosit „Scinteia pionierului”. Ca de obicei, cititorii sînt nerăbdători să afle ultimele noutăți din domeniile care îi interesează: știință, sport literatură. (Foto 1).

Foto-reporterul nostru l-a surprins pe pionierul de la Școala nr. 1 din comuna Tîfleşti regiunea Galați lucrînd la pictura unei porțuni a curții școlare. (Foto 2).

In mijlocul prietenilor

Pionierii de la Școala de 8 ani nr. 8 din Timișoara erau nespuse de mândri. Prietenii lor, utemiștii de la Fabrica „Ambalajul metalic“ îi invitaseră la o șezătoare a lor. Veseli, tinerii discutau însufleșiți, alegeau, pentru picur plăcile cele mai frumoase ca să-i distreze pe micii oaspeți. Dar iată că se făcu liniște și secretarul comitetului U.T.M. le spuse bun venit pionierilor și-i invită să participe și ei la discuțiile care vor urma la șezătoarea utemiștilor.

De la început, copiii erau numai ochi și urechi. Se vorbea despre eroi din cărți, despre care auziseră și ei, se vorbea mai ales despre viața din fabrică, despre ce înseamnă colectivul în mijlocul căruia trăiește. Și astfel, aflară copiii multe despre muncitorul Adam Dogaru, acum șeful sectorului II, student în anul IV la Politehnică. Aflară cum se străduiește să muncească și să învețe în același timp, cum tovarășii îl ajută și se mândresc cu succesele lui. Așa cum de altfel, se bucură și de succesele celor care urmează acum școala medie serală. Nici unul dintre ei nu vrea să rămână pe loc. Învață mereu și lucrul acesta nu-i împiedică să fie frunțași în producție. Sute de produse ies zilnic din mâinile lor. Unele călătoresc pînă departe, în alte țări. Ei, dar cite lucruri minunate n-au realizat utemiștii. Au lucrat împreună la construirea „Ștrandului tineretului“, au mers împreună în excursii, au făcut sport. Și-acum, iată-i din nou laolaltă, au venit să discute despre cărți, să asculte muzică, să se întâlnească cu prietenii lor pionierii, care sînt de altfel, viitori utemiști.

Pionierii sînt bucuroși c-au avut prilejul să stea mai îndelung de vorbă cu utemiștii, că i-au ascultat povestind. Rodica a văzut că tovarășa Emilia Cuzman poate fi și veselă nu numai „gravă“ cum crezuse ea văzînd-o în timpul producției. Ceilalți colegi i-au cunoscut mai îndeaproape pe utemiștii frunțași ca Ioan Borgher, Elisabeta Gal. Și-acum, nu numai Ilea Rodica, dar și pioniera Mihai Simona, și Crișan Marius, și Nevriceanu Cornel și mulți alții se gîndesc cu bucurie la vremea cînd vor primi și ei carnetul roșu, cînd vor fi asemenea acestor utemiști.

ELENA MANESCU



Povestește secretarul organizației de bază U.T.M.

Se discută despre excursii, drumeții, adunări pionierești, întreceri sportive, distincții... Vă gîndiți, desigur, că poate ne aflăm în camera pionierilor. Și totuși, discuția la care asistăm are loc nu la camera pionierilor, ci la sediul comitetului U.T.M. al întreprinderii Orașenești de Industrie Locală (I.O.I.L.), din Turnu Severin.

Membrii colectivului de conducere a unității de pionieri de la Școala de 8 ani nr. 8 din oraș s-au întâlnit aici cu membrii comitetului U.T.M. din întreprindere să discute despre activitățile ce le vor organiza împreună în luna decembrie și în vacanța de iarnă. Trebuie să vă spunem că între utemiștii de la I.O.I.L. și pionierii de la Școala de 8 ani nr. 8 din Tr. Severin există o strînsă legătură. Despre aceasta ne-a vorbit tovarășul Grigore Foleanu, secretarul Comitetului U.T.M. pe întreprindere.

— Desori, utemiștii din întreprindere primesc în vizită la locul lor de muncă pe pionierii de la Școala de 8 ani nr. 8, de care ne ocupăm. Cu cîva timp în urmă pionierii au venit pe detașamente și s-au oprit la secțiile de producție: detașamentul 1 la mecanică in-

dustrială, detașamentul 2 la turnătorie, iar detașamentul 3 a mers la sectorul de mobilă. În cadrul vizitei, pionierii s-au interesat despre felul cum muncim noi, despre modul în care ne achităm de sarcinile de producție. Nu odată sîntem și noi invitații pionierilor. Ei ne-au invitat la adunările lor de alegeri pe detașamente sau pe unitate. Strungarul Sever Chirfort, unul din frunțași în producție a vorbit copiilor despre cum lucrează el, iar timplarul Alex. Micșoiu a fost invitat la adunarea detașamentului 2: „Cum folosim cele 50 de minute ale orei de curs?“ pentru a le împărtăși pionierilor cum folosește el cele 480 de minute ale zilei de muncă.

— Desigur că, de multe ori, utemiștii organizează împreună cu pionierii și acțiuni comune. Ce ne puteți spune despre aceasta?

— În fiecare lună, atît noi cît și unitatea de pionieri ne propunem să organizăm o serie de acțiuni în comun. În luna aceasta, ne-am propus să vizităm împreună cu pionierii din detașamentul 1 Uzinele mecanice din oraș și Muzeul „Porțile de fier“. Iar pentru vacanța cele două autobuze ale

întreprinderii îi vor purta în excursie atît pe utemiști cît și pe pionieri, pe un itinerar ce urmează să-l stabilim.

— Mulți dintre pionierii din unitate au împlinit sau urmează să împlinească 14 ani. Majoritatea învață bine, participă cu tragere de inimă la activitățile obștești. Vor să devină utemiști. Cum se ocupă utemiștii din întreprindere de pregătirea lor pentru acest important eveniment?

— Pentru început, pe cei mai buni pionieri din clasa a VII-a, ca Faur Elvira, Crăciunescu Maria, Martinescu Viorel, Modilgă Ion i-am invitat la adunările noastre U.T.M. pe care le organizăm în secție. La asemenea adunare locțiitorul de secretar le-a vorbit despre eroii comunisti și uteciști. De altfel, noi îi ajutăm acum la pregătirea unei adunări pe care ei vor să o dedice vieții și luptei acestor eroi. În vizitele pionierilor la noi am început să discutăm cu ei asupra Statutului U.T.M., asupra principalelor lui prevederi. Prin toate acestea, importantul eveniment — primirea în rîndurile organizației U.T.M. — îi va găsi bine pregătiți.

R. ADRIAN

În curînd,

utemiștii

Am aproape 14 ani. Încă puțin timp și voi schimba cravata de pionieră cu carnetul roșu de utemiștii. Mă pregătesc de pe acum să întîmpin această sărbătoare. O sărbătoare și în același timp o cinste care mi se acordă. Și eu mă străduiesc să mi se cuvînd. Pentru aceasta, am depus toate eforturile: caut să obțin note cît mai bune, să-mi ajut colegii la învățatură, să fiu exemplu în disciplină. Și prietenii mei, frunțași la învățatură, printre care Rusu Virgil, Dudu Silvia, Păunescu Ruxandra, Cănuțescu Ileana încearcă aceleași strădanii.

În acest scop, în programul de activități al detașamentului am inclus o adunare: „Ne pregătim să pășim în rîndurile membrilor U.T.M.“. Desigur că vom invita și cîțiva utemiști din școală. Nu o dată ne-au povestit ei despre drepțurile și îndatoririle unui utemiștii. Aștept cu emoție clipa cînd utemiștii vor discuta primirea mea în U.T.M.

ANASTASIU
GABRIELA,
cl. a VII-a A,
Școala de 8 ani nr. 2,
Tirgoviște

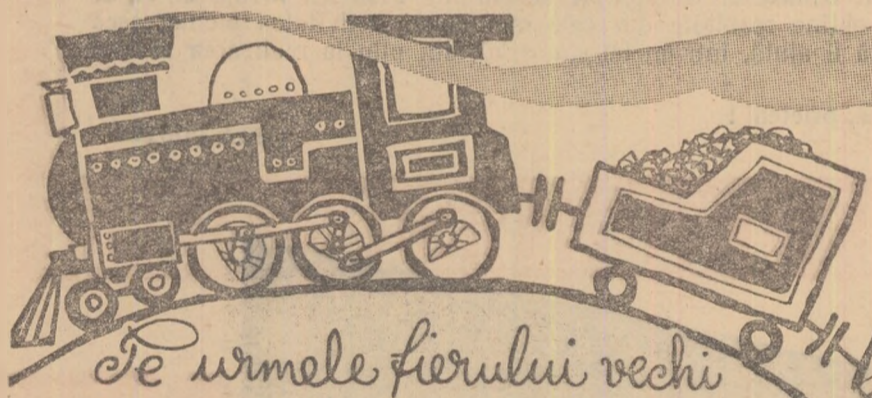

Pe urmele fierului vechi

Într-o după-amiază s-au strîns în curtea școlii. Erau cîțiva prichindei dintr-a IV-a și alți pionieri din clasele V-VII. Aveau o vorbă cu președintele unității. Popescu Emil. Au venit la timp: au discutat împreună și fiecare președinte, în cîteva clipe, și-a împărțit grupa în altele mai mici. Apoi au pornit în direcții diferite.

Pestrea Constantin, Moscovescu Ioana, Moiescu Sofia se dovediseră a fi cei mai buni ochi ageri. Zăriseră ei mai de mult niște șine stricate de cale ferată rămase în urma unor reparații la un pod, niște resturi de obiecte din fier aruncate clăie peste grămadă în curtea unui gospodar. Au dat de știre

președintelui unității și iată-i acum pe urmele fierului vechi.

— Uite aici, arătau „ochii ageri“. Și aici! Și dincoace! Fierul vechi a fost strîns în grămezi. Pionierul Tudor Victor din clasa a VI-a a făcut rost de o căruță, Tănase Alexandru de o roabă. Să fi văzut pe Muscalu Aurica, pe Miine Ion, pe Misleanu Doina, pe Anton Maria cum se mai întreceau în încărcarea fierului vechi! Și așa pionierii din comuna Homoriciu, raionul Teleajen, au reușit ca pînă la sfîrșitul lunii să colecteze 3 000 kg de fier vechi.

Ce-i drept a avut ce transporta mașina venită de la I.C.M.

MARTA ALBOIU

Atențiune!
Trenul frunțașilor
a pornit în cursă

Fier vechi otelărilor

La această chemare au răspuns și pionierii Școlii de 8 ani din Șaru-Dornei, raionul Vatra Dornei strîngînd cantitatea de 1285 kg de fier vechi.

Într-o singură săptămînă pionierii de la Casa pionierilor din Floiești au predat 3 000 kg de fier vechi.

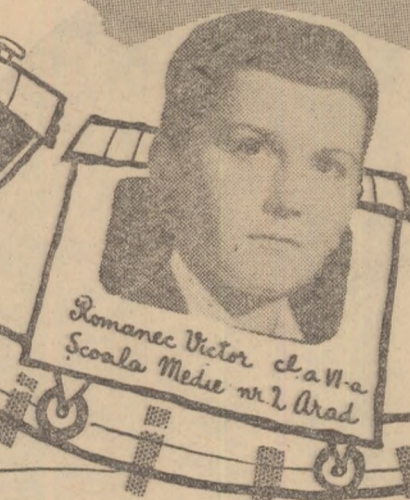

Romanec Victor cl. a VII-a
Școala Medie nr. 2 Arad



Dăscăleș Felicia cl. a VII-a
Com. Jurtandrei, reg. Hunedoara

Glodeanu Victoria, Dragemir Doina, Pirsoagă Elisabeta, Gheorghe Tiberică sînt doar cîțiva din pionierii frunțași ai Școlii de 8 ani din comuna Poborul, raionul Vedea care s-au evidențiat la stringerea celor 2 000 kg de fier vechi.

Detașamentul nr. 1 de la Școala de 8 ani din comuna Botiz, raionul Satu Mare s-a evidențiat în stringerea fierului vechi. Pionierii acestui detașament au strîns 900 de kg din cele 2 530 de kg predate de întreaga unitate.

PE PLAIURI DOBROGENE

Dinspre mare bate un vînt slab, ca o adiere. La Năvodari, soarele este generos, scaldă plaja, marea, casele și străzile într-o lumină ce nu poate fi atribuită lunii noiembrie. E o zi frumoasă, uzinele moderne de aici se profilează pe cerul limpede și albastru.

Balansoarul

Știți ce-i acela un balansoar? Dar un pionier care-și face din note un balansoar știți ce este?

Clasa a VI-a A de la Școala medie din Năvodari, a fost anul trecut fruntașă pe școală la învățătură. Acum, în această clasă învață foarte bine și sînt exemple bune de urmat Dumitrescu Ion, Miclea Lucia, Marin Ștefana, Niță Nicolaie, Chirilă Cornelia, Timofei Ion, Munteanu Florentina. De asemenea, clasa a VII-a B, unde învață și Cosma Ileana, președinta unității, este o clasă bună, unde copiii se străduiesc să-și însușească multe cunoștințe, să se pregătească temeinic pentru viitor.

Dar să revenim la clasa a VI-a A. Există aici o pionieră, Măliian Jana. Cu ea, lucrurile par învăluite în mister... Ea este posesoarea ciudatului balansoar de care vorbeam. În catalog, în dreptul numelui ei notele mari nu se supără de vecinătatea notelor mici. La ea notele se pot ridica pe culmile lui 9 și 10 și se lasă jos, foarte jos, spre 3 și 4. De pildă: română — 5,8; matematică — 9,8; fizică — 4; istorie — 5, 7; geografie — 3!

Să fi uitat Jana că învățătura este o importantă sarcină pionierească, permanentă? Fi este indiferent să vadă în jurul ei pe cei care se străduie, care învață susținut, lecție cu lecție? Dintr-o școală în care pionierii învață bine, sirguincios, lecție de lecție, Jana are ce învăța. Mai rămîne ca și ea să le urmeze exemplul.

Micii naturaliști

Cînd am intrat în Școala de 8 ani din comuna Basarabi primul lucru care ne-a întîmpinat a fost colțul micului naturalist.

Aici erau și gazeta de perete a micilor naturaliști, și produsele recoltate de ei după un an de muncă: ridichi mari, cartofi batat, conopidă, griu ramificat, porumb hibrid, usturoi egiptean,

i-am întrebat pe Nazare Teodor și Gheorghiu Rodica.

— Așa cum are și gospodăria împărțit terenul. Am cultivat cartofi, castraveți, roși, fasole, ceapă, griu ramificat și porumb



MICII NATURALIȘTI LA LUCRU



CERCUL DE RADIOFONIE

vinete, ceapă. Sînt expuse și cîteva caiete de observații — ale lui Piron Constantin, Leman Abdul, Gheorghiu Rodica.

— Cum ați împărțit cei 9700 de m — lotul vostru școlar?

hibrid. Mai facem pomicultură pe o suprafață de 400 m², aplicură, viticultură și avem și un... sector zootehnic!

— Și cu stupii cum vă descurcați?

— La început n-am prea știut noi multe despre albine — a început Nazare să povestească. Avem acum trei stupi în curtea școlii. Din ei am recoltat 8 kg de miere. Ne-a plecat și un roi!

— Și unde s-a dus?

— În curtea de lingă școală, pe creanga unui copac. A fost o urmărire palpitantă, încununată de succes: cu ajutorul tovarășilor profesori de naturale i-am prins pe fugari și i-am adus acasă. Adică în stupi.

— Avem un sector zootehnic destul de bogat — ne informează Rodica — 80 de iepuri care cresc pe la casele pionierilor, membrii ai cercului.

— Dar pe la gospodărie mergeți voi?

— Sînt harnici copiii noștri, ne spune tovarășul profesor Ilie Zugravu. Au recoltat porumb de pe 55 de ha și au cules 9000 kg de struguri. În privința ajutorului, a schimbului de experiență pot să vă spun că pe pionierii noștri poți să-i vezi adesea împreună cu tovarășul Ioan Peteu, președintele gospodăriei colective, cu Ibram Pacredin, brigadier viticol, cu Ibram Sabadin, brigadier zootehnic. Mergem des la Stațiunea Experimentală Dobrogea și la G.A.S., la laboratoarele de biologie ale stațiunii meteorologice. Toate acestea, pentru a-i obișnui pe copii cu tehnica modernă, pentru a-i pune în contact cu cele mai noi metode științifice de lucru.

O frumoasă tradiție

La Școala de 8 ani nr. 12 din Constanța se fac pregătiri intense pentru aniversarea zilei de naștere a unității.

Unitatea de aici va implini, nu peste mult timp, 13 ani de cînd s-au constituit în această școală primele detașamente de pionieri. Au trecut 13 ani! Ce-au devenit pionierii de ieri? La „Ziua unității“ pionierii școlii se vor întîlni cu foștii pionieri, cu cei mai vechi președinți de detașamente, instructori. Iar cei mai mici școlari vor primi, în această zi, cravata roșie mult dorită și așteptată. Va fi un prilej în plus de mîndrie și bucurie; acela de-a deveni pionier în săptămîna aniversării unității. În cartea de onoare a unității, așa cum este și fi-resc, vor sta la loc de cinste toți cei care prin fapte, prin învățătură și comportare cinstesc cravata roșie. În cadrul zilei vizitelor în întreprinderi — unde copiii vor avea prilejul să cunoască realizările poporului

nostru pe drumul desăvîșirii construcției socialismului — pionierii detașamentului 4 al claselor a VI-a B și C se vor întîlni cu prietenii lor mai vechi, marinarii și ofițerii vasului „Craiova“.

Odihnă plăcută

Pionierii cercului radio de la Casa pionierilor din Constanța lucrează de zor la construirea unei stații portative de emisie-recepție, iar aparatele acestor stații sînt atît de mici încît pot încăpea într-un buzunar. Ce vor face cu ele? Prin ele vor fi dirijate grupele plecate pe cărări de munte, se vor face comunicări privind ora și locul de adunare.

— Deci o problemă de perspectivă a cercului!

— Da. Dar acum, această perspectivă este foarte apropiată, pentru că noi am început deja să lucrăm această stație.

— Dar în vacanța de iarnă, care este foarte aproape, ce veți face? i-am întrebat pe entuziaștii mei interlocutori.

— O excursie de opt zile la Brașov, Sinaia, Predeal, Poiana Brașov și București.

— Și încă o noutate! În curînd, pentru pionierii din oraș, care iubesc teatrul un eveniment: deschiderea Teatrului amator. Pentru premieră trei grupe pregătesc „Pupăza din tei“, „Oglinda veselă“ și „Un proces ciudat dar... adevărat“. Bucuria lor era molipsitoare. Planurile de vacanță, reușitele din cadrul cercurilor, înființarea noului teatru al actorului amator, sînt toate dovezi ale felului interesant în care copiii își petrec timpul liber.

★

Cînd am plecat din Dobrogea, începuse să plouă. Marea era departe de noi. Și cît vezi cu ochii, cîmpie. Griul a răsărit pe aici de-o palmă. Ploaia îl spală, îl curăță. Și verdele prospăt, fraged, al firului de griu e intens, e puternic.

Mă gîndesc la copiii pe care i-am cunoscut, la bucuriile și visele lor.

E. SKIBINSKI

E dimineață. Soarele și-aruncă raze palide deasupra orașului. De pe poarta Școlii de 8 ani nr. 1 din Reșița, veseli, copiii ies însoțiți de cărucioare. Un grup de peste 20 de copii din clasa a V-a B însă așteaptă. Așteaptă pe Rimoveș Ștefan, colegul lor, care a promis că astăzi va veni la acțiunea organizată de pionieri, la strîngerea fierului vechi. Rimoveș însă, întîrzie...

După îndelungi așteptări, pionierii au plecat după fier vechi. Fără Rimoveș, bineînțeles. De pe străzile din apropierea școlii se întorc cu zeci de cărucioare, umplute

doldora. Peste 1000 de kg au strîns în ziua aceea. Toți au muncit bine, cu drag. Doar Rimoveș a dormit, s-a plimbat prin oraș, iar la școală a mai primit un patru în catalog.

Nu știm cum se face că Rimoveș Ștefan, e „ocupat“ de fiecare dată cînd pionierii, clasa organizează vreo acțiune. Ba, uneori chiar fuge de la ore, zicînd că se duce să-și cumpere ceva de la cofetăria din colț. Și, p-aci ție drumul.

— Vrei să ne spui tu Rimoveș?

ECATERINA ROȘCA

In dorința de a vă prezenta cîteva aspecte noi ale activității pionierilor și școlarilor din regiunea Hunedoara ne-am adresat tovarășei Letiția Măceanu, secretar al Comitetului regional U.T.M.

— Ce ne puteți spune despre participarea pionierilor și școlarilor din regiune la acțiunile de muncă patriotică?

— Așa cum la școală se străduiesc să acumuleze cît mai multe cunoștințe, să obțină cît mai multe note bune, ei își dovedesc hărnicia și în acțiunile de muncă patriotică. În sensul acesta evidențiem unitatea de pionieri din comuna Cărpiniș, raionul Sebeș, care a pregătit pentru iarnă pomii fructiferi de pe o întindere de 7 ha; pionierii și școlarii de la Școala de 8 ani nr. 3 din Sebeș, de la Școala de 8 ani din comuna Sîntandrei care s-au remarcat la culesul porumbului. Dar, hărnicia lor s-a dovedit și la colectarea fierului vechi.

— Puteți să ne dați cîteva exemple?

— Desigur, fiecare unitate de pionieri a participat cu entuziasm la această acțiune. Cele 195 086 kg de fier vechi predate de elevii și pionierii regiunii noastre dovedesc elanul care i-a însuflețit în muncă. S-au remarcat în mod deosebit Școlile de 8 ani nr. 1 din Hunedoara și Alba Iulia, școlile din comunele Sulighete, Toțești, Orăștioara de Sus, Școala de 8 ani Petrița și altele. **LIDIA NOVAC**

Surorile



Casă nu le confundați și voi pe cele două gemene, vă dăm un amănunt: fata care ride în fotografie este Mariana...

Maistrul răsfoia niște hîrtii. Preocupat de lucrul său cît și furat de duduțul însușit al războaielor de țesut, ce răzbătea de-alături, din secție, nu observase că ușa se deschise.

Cînd ridică capul, avu o tresărire.

— Ce s-a întîmplat? spuse cu grijă fetei care răsărise în prag.

— Nimic. Eu... unde o să lucrez?...

— Cum unde? La războiul la care te-am repartizat. E un război bun, oricui i-ar place să lucreze la el. Și am văzut că te descurci foarte bine... Mariana. Parcă Mariana te cheamă!...

— Nu sînt eu Mariana, mie îmi spune Clemansa, zîmbi fata, înțelegînd că este vorba de o încurcătură. Am întîrziat, că am avut de cumpărat ceva din oraș. Soră-mea e Mariana.

— Gemene?

— Da!

Maistrul se liniști. Știa că fusese personal cu Mariana la război, chiar îl bucurase văzînd siguranța cu care lucrează — cum putea atunci să plece de acolo! De altfel,

le îndrumase și pe celelalte fete absolvente ale școlii profesionale din promoția anului acesta, care fuseseră repartizate să lucreze aci, la uzinele textile din Arad.

— Să mergem în secție, o invită maistrul pe cea mai tînără țesătoare din fabrică...

★

Sala războaielor de țesut freamătă de mișcarea mașinilor, de zborul orizontal al suveicilor pe sub podurile subțiri de urzeală.

— Am ajuns, îmi spune deodată Virginia Măcuță, secretara U.T.M., oprindu-se în loc.

Lîngă noi, la două războaie alăturate, întîlnim pe cele două surori gemene, Mariana și Clemansa Marconi. Seamănă atît de bine între ele, încît este aproape imposibil să deosebești pe una de cealaltă. Nu-i de mirare, așadar, încurcătura la care l-au pus ele pe maistrul, cînd au venit în fabrică, cu cîteva luni în urmă.

Alături, lîngă războaie, un grup de fete și mai tinere, eleve încă la școala profesională. Simion Cîrșica, Arpaș

Maria... Se uită cu atenție la valurile de pînzeturi albe pe care le țes la războaiele lor, Mariana și Clemansa, la agerimea cu care alimentează suveicile. Pinza curge netedă, fără nici un noduleț, ca o cascadă albă, egală. Și nu puține sînt zilele cînd cele două tinere utemiste dau zeci de metri de pînză peste plan, de cea mai bună calitate.

★

Aflînd că cele două tinere muncitoare, care seamănă mai mult a eleve de școală, au devenit deja țesătoare bune, gata să împărtășească și altora din „experiența” lor, nu te miri. Cataloagele, atît cele de la școala profesională cît și cele de la școala de 8 ani din satul lor, din Vladimirescu, păstrează în file, mărturie a străduinței lor la învățătură, note din cele mai bune.

Mărturie a pregătirii lor temeinice încă din anii de școală, stau, de asemenea, cravatele roșii pe care le păstrează și acum la loc de cinste, în odaia curată, acasă.

AL. DINU IFRIM

EUGEN FRUNZĂ

Doi nedisciplinați

Scrisoarea lui Iorga Emil de la Școala de 8 ani din comuna Grecești, raionul Strehăia, pe de o parte m-a bucurat, pe de altă parte m-a mîhnit. Vreți să știți de ce? Am să vă explic.

M-a bucurat faptul că Emil, ca pionier și elev conștiincios, nu suferă delăsarea și indisciplinarea, simțindu-se dator să ajute prin critică la îndreptarea unor colegi de-ai săi. Aceștia sînt Ivan Constantin și Cioromelea Victor, pe care Emil îi arată în scrisoare ca elemente nedisciplinate, bătăuși, ce „nu fac cinste detașamentului”.

Deci m-a bucurat simțul de răspundere al lui Emil și curajul de a combate purtarea lor greșită.

Pe de altă parte, spuneam că scrisoarea m-a și mîhnit. Pe semne că bănuieți și voi motivul. De cîte ori aud că mai sînt elevi care se poartă rău, de atîtea ori mă supăr și eu. Doar n-am să mă bucur de lucruri urite!

Iată de ce m-am gîndit să mă adresez în rîndurile ce urmează chiar pionierilor mei, Constantin și Victor. Hai, să stăm pușintel de vorbă, să vedem ce-i de făcut.

Dragii mei Constantin și Victor, îmi închipui că și voi sînteți niște băieți buni la suflet cum sînt toți copiii. Cred că și voi vreți să ajungeți oameni mari și învățați, să fiți cetățeni de nădejde ai patriei noastre. Cînd vă puneți cravata roșie de pionier în jurul gîtului, cred că vă simțiți și voi, alături de colegii voștri, mîndri și puternici, luminați de steagurile biruitoare ale socialismului. În același timp sînt convins că vă iubiți părinții și ați vrea din toată inima să le fiți bucurie și sprijin în viață. Nu-i așa? Vă mărturisesc că nu pot crede altminteri, pentru că toți copiii poartă în ei lumina soarelui. Ei sînt marea noastră dragoste și nădejde. Așa sînteți și voi, sînt siguri.

Și atunci, mă întreb ce vă face să nu respectați disciplina, să aveți purtări necuviincioase, să fiți bătăuși clasei? Credeți oare că toate acestea vă fac cinste? Credeți că e mai frumos să întorci clasa cu susul în jos în timpul recreației decît să te joci ordonat și cu bună cuviință sau să discuți cu colegii tăi? Credeți că e mai bine să dai cu pumnii în sînga și în dreapta, decît să citești o carte, sau să culegi plante pentru ierbar, sau să desenezi ceva, sau să ajuți mamei la lucru, sau să înveți un cîntec nou, sau să joci o partidă de șah? O, cîte lucruri frumoase și folositoare sînt de făcut pe lumea asta! Trebuie numai să le iubești și să le dai din timpul tău liber. Am văzut nu de mult pe un elev de vîrsta voastră care făcuse obiecte minunate la traforaj. La altul am văzut o frumoasă colecție de timbre, iar în ce privește jocul de șah, ce să mai vorbesc — am mîncat deunăzi o bătaie zdravănă de la un pionier din clasa a V-a!

Ce părere aveți, dragii mei, n-ar fi mai bine să vă lăsați de obrăznicii și bătăi? Tare aș vrea să aud că scrisoarea lui Emil, împreună cu rîndurile mele, v-au pus pe gînduri și v-au făcut să deveniți disciplinați și silitori la învățătură. Atunci vom mai discuta despre alte lucruri, mai plăcute decît cele de acum.

Un răspuns pe săptămîină

Numeroase și instructive sînt activitățile care se desfășoară în cadrul Casei de cultură a tineretului din raionul Grivița Roșie. În fotografie: la cercul de artă plastică.



Profesoara noastră



— Bună-ziaua, copii! Douăzeci și cinci de fetițe și băiețași răspunseră într-un glas:

— Bine ați venit, tovarășă profesoară!

Fata zîmbi. Abia sosisese în sat, dar în școală era cunoscută, așteptată. Luă loc la catedră, făcu prezența, apoi începu lecția.

Prima lecție din viața sa de profesoară. Se pregătise pentru acest eveniment ani de-a rîndul în facultate, dar prima întîlnire cu elevii din Bădila, sat de munte, situat pe valea Buzăului, în raionul Cislău, a emoționat-o mult. Cînd bătăile inimii i se mai potoliră, începu expunerea. Profesoara vorbea tare frumos, cald, pe înțelesul lor. Iar elevii erau numai ochi și urechi.

Cînd sună de recreație, elevii nu se grăbiră să părăsească clasa, ca în alte dăți, ci

făcură roată în jurul profesoarei lor. Stroe Elena, Postelnicu Doina și alți pionieri, chiar o rugară:

— Mai povestiți-ne ceva, tovarășă profesoară. Nouă ne place tare mult...

— De ce neapărat în această recreație? Răspunse profesoara zîmbind. De-acum o să ne întîlnim în fiecare zi, tot anul școlar. Doar de aceea am venit aici!

Și s-au întîlnit. Dar nu numai la orele de clasă, ci și la adunările de detașament, la muncă patriotică pe ogoarele gospodăriei colective, la bibliotecă, la orele de meditații. Căci profesoara răspunde „prezent” la toate acțiunile ce se întreprind în școală și în sat.

Doar trei luni au trecut de cînd a sosit la Bădila, dar cînd vine vorba despre Georgeta Dumitrescu, colectivității spun cu mîndrie: „Tare harnică și inimoasă-i noua noastră profesoară”.

MIRCEA ANDREI

Măi ciobane din Ardeal

Frunzuliță de potbal
Măi ciobane din Ardeal
Crăișorul munților
Păunașul codrilor
Ai în traistă-un fluieraș
Fluierașu-i bun doinaș.

Tu oprește-te-n poiană
Și-n bătaia vîntului
Prinde-i aripi cîntului
În cinstea partidului.

(Culeasă din comuna Tonaum, raionul Oradea, regiunea Crișana)

PE-UN PICIOR DE PLAI

Delegația de Stat a R. P. Române s-a înapoiat în Capitală

Duminică după-amiază s-a înapoiat în Capitală, venind de la Belgrad, delegația de stat a Republicii Populare Române, condusă de tovarășul Gheorghe Gheorghiu-Dej, președintele Consiliului de Stat al Republicii Populare Române, prim-secretar al C.C. al P.M.R., care la invitația președintelui Republicii Socialiste Federative Iugoslavia, secretar general al Uniunii Comuniștilor din Iugoslavia, Iosip Broz Tito, a vizitat R. S. F. Iugoslavia.

Festivalul filmului la sate

De câteva zile se desfășoară în întreaga țară Festivalul filmului la sate. Pe ecranele celor peste 4500 de cinematografe și ale celor aproape 100 de caravane cinematografice din mediul sătesc, vor rula în cadrul festivalului aproximativ 350 de filme artistice de lung metraj, atât din producția națională cit și de peste hotare, precum și peste 320 de filme documentare pe teme politice, agricole, de știință popularizată, jurnale de actualități și altele.

Ziua Africii

Începând din anul 1958, ziua de 1 decembrie a fost proclamată zi de luptă pentru eliberarea întregului

continent african de sub dominația colonialismului. Această zi ne oferă prilejul de a face un bilanț al luptei victorioase dusă de popoarele africane pentru înlăturarea ultimelor rămășițe ale colonialismului. Dacă în 1945, în Africa existau numai trei state independente, în prezent numărul acestora a crescut la 32. Peste 220 milioane de africani s-au smuls din lanțurile robiei coloniale. În curând alte două state — Kenya și Zanzibarul — urmează să-și proclame independența. Dar pe continentul african mai sînt încă peste 30 milioane de oameni care îndură jugul robiei coloniale. Însă lupta forțelor patriotice din Angola, Mozambic, Africa de sud-vest și din celelalte colonii, la care își alătură glasul toți oamenii cinștiți, se intensifică pe zi ce trece. Ziua libertății întregii Africi se apropie!



Elevul Plotoagă Alexandru din comuna Radomirești, regiunea Argeș, întreabă cum face la genitiv substantivul propriu Piatra-Olt.

„Eu aș fi de acord să rămînă Pietrei-Olt — arată elevul în scrisoarea sa — că sună mai frumos...”

Răspuns

Mai de mult se spunea Rîmnicul-Vilcii, Piatra-Oltului, Piatra-Neamțului. Pe atunci nu se punea problema declinării celui de-al doilea termen al compunerii, căci acesta era obligator în genitiv.

Cu timpul, fie pentru scurtare, fie pentru că vorbitorii n-au mai înțeles destul de clar legătura între cei doi termeni, s-a luat obiceiul să se zică Rîmnicu-Vilcea, Piatra-Olt, Piatra-Neamț, Tîrgu-Neamț. Acum se pune întrebarea: care dintre cei doi termeni

trebuie să poarte semnul genitivului?

Ar exista trei posibilități: Piatra-Oltului, Pietrei-Oltului sau Pietrei-Olt. Primele două soluții au defectul că reintroduc forma pe care vorbitorii au respins-o la nominativ, ba chiar cea dintîi ar duce la confuzie cu nominativul vechi. Cea de-a treia, propusă și de corespondentul nostru, pare cea mai acceptabilă, Pietrei-Olt: se vede că e la genitiv, după primul termen, iar cel de-al doilea, rămas nedeclinabil, poate fi socotit ca scurtat prin suprimarea prepoziției din, așa cum zicem Drăgănești-Olt, Drăgănești-Vlașca, Cîmpulung-Muscel.

Soluția aceasta s-ar adapta mai greu la alte nume, de exemplu ar fi greu să zicem Pietrei-Neamț, pentru că Neamț la origine nu e nume de subîmpărțire teritorială, ci nume de popor, lucru știut, căci nu zicem Cetatea-Neamț, ci Cetatea-Neamțului. Dar nici nu trebuie să găsim o soluție valabilă pentru toate numele compuse, căci la unele cei doi termeni s-au contopit complet, iar la altele nu. Astfel zicem Cîmpulungului, dar nu putem zice Tîrgu-Frumosului.

Acad. AL. GRAUR

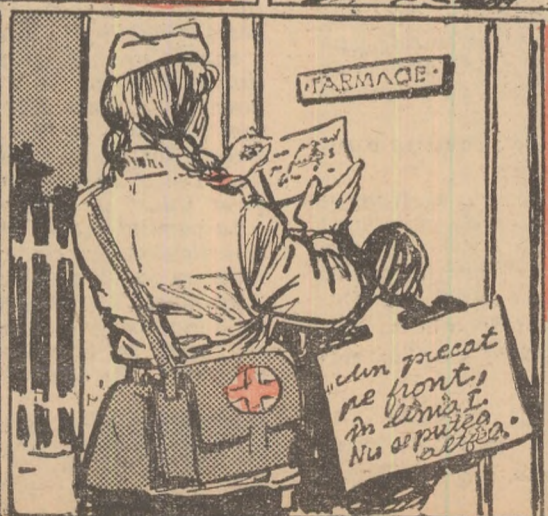

ȘTIINȚĂ ȘI TEHNICĂ



Uzina Cocschimică din Hunedoara.

O nouă emisiune de mărci poștale românești

De curind s-a pus în circulație o nouă emisiune de mărci poștale intitulată: „Marile Aniversări Culturale 1963”.

- Emisiunea este formată din 5 valori:
 - valoarea de 40 de bani, reprezintă figura scriitorului englez William Makepeace Thackeray (1811—1863);
 - valoarea de 50 de bani, reprezintă pe pictorul francez Eugene Delacroix (1798—1863);
 - valoarea de 55 de bani, reprezintă figura savantului medic român Gheorghe Marinescu (1863—1938);
 - valoarea de 1,55 de lei, reprezintă figura compozitorului italian Giuseppe Verdi (1813—1901);
 - valoarea de 1,75 de lei, reprezintă figura actorului și regizorului sovietic Constantin Sergheevici Alexeev (Stanislavski) — (1863—1938);
- Valoarea totală a emisiunii este de 4,75 de lei.



Scurt popas în... CETATEA de FOC

La început, minereul de fier era topit de căldura mangelului ce ardea aștit de aerul suflat cu ajutorul foalelor manuale. Topirea se făcea în gropi căpșute cu piatră și apoi în cup-torașe adăpostite în colibe.

Cerințele tot mai mari de fier ale meșterilor făurari, nu puteau fi satisfăcute de aceste cup-torașe. Pentru mărirea lor, trebuia însă găsit un combustibil, care să nu se sfărâme la căderea de la înălțime și să dea la ardere o căldură suficient de mare pentru topirea minereului. Deci, furnalul de azi, uriașul uzinei siderurgice, nu ar fi ajuns așa de mare, dacă nu se găsea „o piine” potrivită pentru el.

PIINEA FURNALULUI

Desigur, această piine nu este cea folosită de noi.

Piinea furnalului este cocsul, fără de care astăzi nu poate fi



te înghiți câteva vagoane într-o oră. Fin ca nisipul, cărbunele este depozitat în turnul din apropierea cup-torului de cocs. O mașină automată duce cărbunele, îl amestecă, îl bătucește, pregătind astfel, „pilotul” de cocs. Aceeași mașină, încarcă pilotul în cup-tor pe o talpă metalică, aidoma brutarului la fabrica de pine.

Aici, încălzit la temperaturi de peste 1000°C, cărbunele se transformă în cocs, care apoi este trimis la furnal. Cocsul împreună cu minereul de fier și piatra de var, se încarcă prin partea superioară a furnalului și în drumul lor întâlnesc aerul cald. Bulgărele de cocs, dur și plin de pori ca un burete, începe să ardă dezvoltând o temperatură de 1800°-2000°C.

Gazele ce se degajă la ardere, transformă minereul în fier, care se topește și curge din furnal sub forma unui amestec de fier cu carbon, denumit fontă.

Din fontă, se pot turna obiecte pe care adeseori le-ați văzut și voi: plita sobei din bucătărie, cada de la baie, sobița de fier de la bunica și încă... multe altele.

În același timp, fonta este un material prețios folosit în alte secții ale uzinei siderurgice, la fabricarea oțelului, care se va transforma mai târziu în acele minunate mașini și unelte de care v-am vorbit la început și pe care mulți dintre voi le-ați cunoscut în vizitele la uzina siderurgică.

Iată că, din fonta obținută la furnal, se fac o mulțime de minuni...

Dar furnalul, nu poate lucra și produce fontă fără această piine minunată ce se obține din cărbuni și care se cheamă cocs... „piinea furnalului”.

Ing. C. NOVAC
Cercetător la Institutul de Cercetări Metalurgice

Știți voi, dragi copii că penița cu care scrieți, bicicleta cu care adesea vă plimbați, tramvaiele, locomotivele, mașinile și uneltele cu care lucrează frații sau părinții voștri, toate și încă multe altele... sînt construite din minunata bogăție a scoarței pămîntului — fierul!

Fierul, ascuns în piatra roșatică a minereului — oxidul de fier — cum îl numesc chimiștii, pînă se transformă în obiectele pe care le folosim, parcurge un drum lung și anevoios. Primul popas îl face în siderurgie — numită, de altfel, pe drept cuvînt — „mama industriei”.

URIAȘUL SIDERURGIEI

În uzina siderurgică — cetatea de foc — a zilelor noastre, străjuiește măreț și impresionant, ca un falnic brad în mijlocul pădurii — înaltul furnal!

Acest furnal, nu este altceva decît un cup-tor de forma unui turn uriaș, în care minereul de fier este topit de vîlvătaia focului.

Focul din pîntecul furnalului este însuflețit de vîntul cald ce pătrunde vijelios minat de foale puternice numite suflante.



concepută obținerea fontei, a fierului topit ce se scurge odată la câteva ore din furnal.

BULGARELE ARGINTIU

Cocsul, bulgărele argintiu, este obținut prin încălzirea unor anumiți cărbuni în cup-torașe, în care nu pătrunde aerul.

În uzina cocschimică, vecină cu furnalul, se aduc cărbuni din diferite mine: Anina, Cozla, Lupeni, Uricani, Vulcan. În prealabil, acești cărbuni sînt spălați și pregătiți special pentru îndepărtarea pămîntului și a pietrelor — așa-zisul steril.

Benzile de cauciuc transportă cărbunele la o moară care poa-

Construiți-vă singuri

O SĂNIUȚĂ CU CÎRMĂ

Vine iarna, anotimp mult iubit de copii. Fiecare dintre voi o așteptați cu multă nerăbdare și bucurie, pentru numeroasele jocuri și sporturi pe care le puteți organiza.

Deși magazinele sînt pline de jucării, plăcerea este încă mai mare cînd aluneci cu săniuța făcută cu propria-ți mîndă.

Cum puteți construi o săniuță?

Pentru aceasta aveți nevoie de următoarele materiale: lemn de brad, tei sau fag, șuruburi cu piulițe, colțari de fier, cuie. Uneltele necesare: ferăstrău, rindea, dal-tă, pilă, ciocan, burghiu, me-tru, linie.

Procedul de lucru: se croiesc și se îndreaptă buc-țile de lemn, care se aduc la

dimensiunile de pe cotele de mai jos:

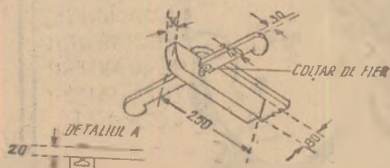

Stinghiile de legătură se prind cu cuie de talpi, după ce s-au făcut scobiturile cu ajutorul ferăstrăului și dăl-ții (lată). Se bate în cuie peste stinghii, fața saniei.

Sania are un dispozitiv simplu de cîrmă: o stinghie lungă de 700 mm, lată de 70 mm și groasă de 20 mm. Se fixează cu cuie de fața saniei. Cuiele se bat din față și se întorc vîrfurile ieșite.

La capătul acestei stinghii se articulează cîrma, apoi se trece un șurub prin stinghie și manivelă. Capul șurubului va fi îngropat într-o scobitură făcută în fața de jos a manivelei. Perpendicular pe

manivelă se fixează o tălpi-ță de 30 mm, lată de 80 mm și lungă de 250 mm cu ajuto-ru-l unor colțare de tablă groasă, într-o parte și alta prinse în cuie.

Talpa se scobește la mijlo-cul muchiei de sus, atît cît să intre grosimea și lățimea manivelei. La capetele mani-velei se face cîte o gaură cu burghiu de 4 mm.

De aceste găuri se leagă o bucată de sfoară, cu ajutorul căreia se dă direcția tălpi-cii în timpul alunecării saniei. Și astfel, săniuța este gata pentru a porni la... drum.

Prof. ALEXANDRU REPAN
de la Palatul pionierilor

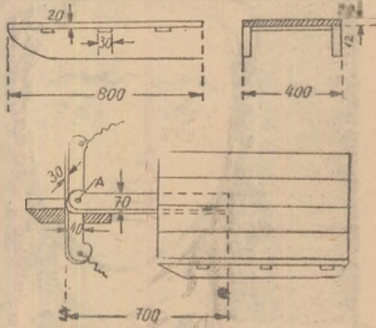

Construiți-vă singuri

INSTRUIREA ACTIVELOR PIONIEREȘTI

Adevărată școală a muncii pionierești — instruirea activului pionieresc se bucură de multă atenție atât din partea tovarășilor instructori cât și a pionierilor din colectivele de conducere. Ea se desfășoară sub forma „Zilei președinților”, atât în școli cât și la Casele pionierilor, având loc odată pe lună, în afara orelor de curs (de preferință, duminică). E bine ca „Ziua președinților” să nu dureze mai mult de două ore. Ea are loc separat cu președinții din clasele V—VII și separat cu cei din clasele III—IV. Folosind Regulamentul organizației de pionieri, tovarășii instructori vorbesc copiilor, încă la prima instruire, despre scopul organizației de pionieri, despre îndatoririle pionierilor, despre programele de activități. Urmează ca, în următoarele „Zile ale președinților”, membrii activului să fie instruiți cum să organizeze practic cu pionierii acțiuni de cunoaștere a politicii partidului, acțiuni menite să îmbunătățească munca de învățatură și disciplină, acțiuni patriotice și cultural-sportive. Ei mai învață cum să alcătuiască jurnalul de detașament și jurnalul unității, cum să organizeze o adunare, cum să desfășoare ceremonialul pionieresc. *Despre felul în care trebuie tratate unele din aceste probleme în cadrul „Zilei președinților” vom vorbi mai jos pe baza experienței din câteva școli.*

Preocupări interesante

Pionierii sînt dornici să afle cît mai multe noutăți din activitatea de zi cu zi a oamenilor muncii din patria noastră care, sub conducerea înțeleaptă a partidului, desăvîrșesc construcția socialismului. Iată de ce în cadrul adunărilor pentru instruirea activului pionieresc trebuie să se insiste asupra celor mai bune forme și metode prin care să fie aduse aceste lucruri la cunoștința pionierilor. Astfel, la Școala de 8 ani din comuna Dragodana, regiunea Argeș s-a vorbit pe larg, la instruirea activului, despre o interesantă adunare pe care o organizează detașamentul claselor a VII-a. În această adunare pionierii își propun să discute despre regiunea Argeș — ieri și azi —. Tovarășa instructoroară a arătat că, anul trecut, un alt detașament a ținut adunare pe aceeași temă. Deși copiii au participat cu interes, adunarea n-a fost destul de reușită. Colectivul de conducere s-a mulțumit să dea sarcină citorva pionieri care să se documenteze și apoi să prezinte în adunare aspecte ale vieții grele de acum câteva decenii în comparație cu realizările de azi. Ei și-au îndeplinit sarcina, dar majoritatea pionierilor din detașament au participat la adunare ca simpli spectatori. Mult mai bine a organizat anul acesta lucrurile detașamentul claselor a VII-a. Colectivul de con-

ducere i-a atras în pregătirea adunării pe aproape toți pionierii. Unii desenează harta regiunii, cu obiectivele industriale construite în anii noștri, alții discută cu bătrînii despre cum trăiau în trecut oamenii pe aceste locuri. Unii adună material despre bogatele realizări din industria și agricultura regiunii Argeș, alții culeg poezii populare create în partea locului, iar alții pregătesc ca surpriză, un cîntec dedicat muncitorilor de la marea hidrocentrală de pe Argeș, aflată în construcție. În încheierea adunării, va fi și un concurs gen „Cine știe, răspunde!” cu întrebări despre realizările regimului democrat-popular în regiunea Argeș. Va fi, desigur, o adunare interesantă, educativă, și faptul că despre ea s-a discutat pe larg în cadrul instruirii activului va avea ca urmare că și alți președinți de grupă și detașament din unitate vor căuta să pună la cale și ei acțiuni la fel de atrăgătoare.

Pentru ca activul pionieresc să învețe mai bine cum se organizează astfel de acțiuni, „Ziua președinților” din Școala de 8 ani nr. 174 din București cuprinde unele activități practice. Astfel, s-a prevăzut cu membrii activului vizitarea unei întreprinderi, dindu-li-se posibilitatea să se ocupe singuri de organizarea acestei acțiuni. Ei au luat legătură cu conducerea fabricii, au stabilit durata vizitei, au arătat ce anume vor să vadă. În timpul vizitei fabricii, au discutat cu muncitorii, au pus întrebări despre procesul de producție și, la rîndul lor, i-au invitat pe muncitori în școală. La următoarea „Zi a președinților”, membrii activului vor merge în excursie în comuna Dragomirești, unde vor vizita gospodăria agricolă colectivă și se vor întîlni cu pionierii din comună. Rezultatul acestor acțiuni practice este că fiecare președinte știe acum mai bine cum să organizeze cu grupa sau detașamentul lui astfel de acțiuni.

E bine ca la stabilirea programului „Zilei președinților” în toate unitățile de pionieri să se dea o atenție deosebită felului în care pionierii pot să organizeze acțiuni pentru cunoașterea politicii partidului nostru, a realizărilor din patria noastră. Mai sus v-am prezentat doar câteva aspecte. La adunările voastre pentru instruirea activului e necesar să discutați și despre alte forme: drumeții și excursii la marile obiective ale socialismului, șezători de cîntece și versuri pe tema: „Mulțumim din inimă partidului”, întîlniri cu vechi comuniști, cu activiști de partid și de stat.

În atenția activului — învățatura și disciplina

O preocupare centrală a organizației de pionieri este aceea de a ajuta școlii în obținerea de cît mai bune rezultate în munca de învățatură a pionierilor și școlărilor. La adunările de instruire trebuie să se dea cea mai mare atenție mijloacelor prin care se poate realiza

acest lucru. La „Ziua președinților” de la Școala de 8 ani nr. 114 din București s-a discutat pe larg despre importanța studiului individual. Aici s-a recomandat pentru toate detașamentele, și mai ales pentru cel din clasele a V-a, să se organizeze discuții în grupe despre „Cum îmi iau notițe?”, „Cum îmi împart timpul rezervat pentru lecții?”, „Cum recapituliez pentru teze?” Tot cu acest prilej, tovarășa instructoroară superioară a dat întregului activ sarcina de a-i mobiliza la orele de meditație și consultații pe elevii mai slabi. De asemenea, s-a indicat să se poarte în grupe discuții asupra necesității de a învăța bine la toate materiile.

Dar învățatura merge mină în mină cu disciplina. La o adunare de instruire, de la Școala de 8 ani nr. 76 din Capitală, s-a vorbit pe larg despre experiența grupei din clasa a VII-a C (președintă, Chirea Georgeta). Aici există o puternică opinie a colectivului în ceea ce privește respectarea disciplinei. La „Ziua președinților”, Chirea Georgeta a arătat că ei nu așteaptă data adunării de grupă pentru a interveni în cazul cînd un pionier vine cu întîrziere la școală sau nu e atent la ore; grupa își spune părerea în prima recreație. Astfel, s-a ajuns ca Niculescu Georgeta, care întîrzie cam des la școală sau Zota Mihai — care nu păstrează disciplina la ore — să simtă că trebuie să se schimbe. Acum, ei se prezintă mai bine. În cadrul unei instruirii de la Școala din Dragodana, s-a expus și o altă idee importantă, și anume că pionierul nu trebuie să fie disciplinat doar la școală ci și pe stradă, acasă, într-un cuvînt oriunde s-ar afla. Pentru exemplificare, s-a vorbit pe larg despre discuția organizată de detașamentul 2 pe tema „Disciplina la școală, acasă, pe stradă”. Iată dar că activul pionieresc are la îndemînă destule metode pentru a-i ajuta pe copii să-și îndeplinească îndatoririle lor pionierești, de a învăța bine, de a se comporta în mod exemplar. La „Ziua președinților” trebuie să se insiste cît mai mult asupra acestor metode folosindu-se — cum am arătat mai sus — exemple din experiența grupelor și detașamentelor din chiar unitatea respectivă.

Despre programele de activități

Pentru ca activitatea pionierescă să decurgă bine o condiție de bază este ca acțiunile și activitățile inițiate de activ să fie bine gîndite, atrăgătoare, potrivite cu preocupările pionierilor. Dar mai e una: acțiunile să fie planificate în mod judicios, astfel încît pionierii să nu fie nici supraîncărcați, dar nici lipsiți două-trei săptămîni de orice acțiune pentru ca apoi în numai cinci-șase zile să fie și o adunare, și o serbare, și o vizită, și o întrecere sportivă. Iată de ce la „Ziua președinților” trebuie să se insiste asupra felului în care trebuie alcătuite programele de activități. Bine s-a procedat la instruirea de la Școala de 8 ani

nr. 95 din București unde tovarășa instructoroară a comparat două programe de activități pe luna noiembrie: al detașamentului claselor a V-a și al detașamentului clasei a VII-a A. Primul cuprindea: discutarea în grupe a felului în care pionierii trebuie să se pregătească pentru teze; o seară literară dedicată pionierilor sovietici; vizitarea Fabricii „Flamura Roșie”, unde lucrează instructoroara lor; participarea la „Săptămîna colectării fierului vechi”, organizată pe unitate; învățarea unor cîntece și jocuri pionierești.

Erau numai patru-cinci acțiuni, dar bine alese, interesante, pe care chiar pionierii din detașament le propuseseră. În schimb, cel de-al doilea program — al pionierilor din clasa a VII-a A — arăta cu totul altfel. Și aici erau acțiuni interesante, dar mult prea multe. Pentru o singură lună prevăzuseră și vizite, și întîlniri, și vizionări de spectacole la teatru și cinematograful, și întreceri sportive, și adunări cu diferite teme. 10 sau 11 acțiuni mari, toate pentru o singură lună, și încă în luna cînd s-au dat teze. Pionierii din activ au fost invitați să ia ca exemplu primul program, alcătuit mai judicios și care poate fi îndeplinit, în vreme ce al doilea dovedește că cei din clasa a VII-a A s-au grăbit, nu s-au întrebă dacă va fi posibil să facă în numai o lună tot ce și-au propus.

Dar important nu este numai numărul acțiunilor prevăzute. La instruirea de la Școala de 8 ani nr. 76 s-a arătat că o altă condiție este grija de care trebuie să dea dovadă colectivul de conducere al detașamentului pentru ca acțiunile din programul de activități să fie îndeplinite. Aici s-a arătat că pionierii din detașamentul claselor a VII-a B și C — președinte Benea Marin — deși prevăd acțiuni bune nu le îndeplinesc decît atunci cînd tovarășa instructoroară insistă, cu alte cuvinte, cînd îi împinge cineva de la spate. Ar fi bine — s-a arătat la instruire — ca ei să ia exemplul de la Școala de 8 ani nr. 76 — președinte Milca Mihai — unde programul de activități odată alcătuit, colectivul de conducere și toți pionierii se străduiesc să-l îndeplinească. Firește, cer ori de cîte ori e nevoie sprijinul tovarășei instructoroară, dar ceea ce pot face singuri, rezolvă, nu așteaptă — așa cum fac colegii lor din celălalt detașament — să fie dădăciți.

Din inițiativa activului pionieresc

E bine ca la „Ziua președinților” să se desfășoare cît mai multe activități practice. La Școala de 8 ani nr. 76, pionierii din activ au învățat noi jocuri pionierești, la Școala de 8 ani nr. 174 au invitat un tovarăș profesor care îi învață semnificativă cu fanoane, la Școala de 8 ani nr. 114 s-a arătat, practic, cum trebuie să decurgă ceremonialul pionieresc, în alte unități, la adunările de instruire s-au învățat cîntece dedicate partidului și patriei noastre socialiste. Astfel, președinții de grupă și detașament vor ști la rîndul lor să organizeze toate acestea cu pionierii.

„Ziua președinților” trebuie să fie și un prilej de a stimula inițiativa activului pionieresc. Așa, de pildă, la o „Zi a președinților” de la Școala de 8 ani nr. 174, un pionier a propus o excursie la Giurgiu. Altcineva, pioniera Cocală Marilena, a ridicat următoarea problemă: nu toți pionierii se salută între ei cu salutul pionieresc. Activul

a hotărît să se poarte în toate clasele discuții despre acest lucru. Tot aici, președintele unității, Ștefănescu Bogdan, a propus ca băieții care au învățat la Palatul pionierilor semnalele de goarnă și tobă să-i învețe la rîndul lor și pe alți pionieri din unitate. Activul a fost de acord și cu acest lucru.

Învățată unii de la alții

„Ziua președinților” trebuie să constituie și un folositor schimb de experiență între membrii activului. Iată, de pildă, la o instruire de la Școala de 8 ani nr. 76 președinta de grupă Nereanțu Cristina (clasa a V-a B) s-a plîns că nu are suficientă... autoritate în fața pionierilor. Ei nu sînt destul de disciplinați la adunările de grupă. Dar, după cîteva întrebări pe care ceilalți pionieri din activ i le-au pus, a reieșit că vinovată e tot... Cristina. De ce? Pentru că însăși Cristina nu respectă ora începerii adunării și copiii se plictisesc așteptînd. Apoi, la adunare, vorbește doar ea, iar pionierii, nefiind atrași în discuții, își pierd interesul pentru adunare. Pe loc, membrii activului i-au arătat Cristinei că dacă vrea să aibă autoritate în grupă, iar pionierii să fie atrași la acțiunile organizate, trebuie ca toți să participe la pregătirea adunării, iar aceasta să aibă loc la data și la ora fixată. Cristina a hotărît ca de-acum înainte așa va face.

La această școală sînt 619 pionieri. Aici au fost înmîinate pînă acum 186 de distincții pionierești, și în curînd, încă 58 de pionieri, care au îndeplinit toate condițiile vor primi îndrăgitele stelute roșii. Se poate spune că la acest lucru a contribuit și faptul că, în cadrul schimbului de experiență între membrii activului, care are loc la instruire s-a vorbit mult și despre distincții. Astfel, toți au avut de învățat din experiența detașamentului clasei a VI-a (președintă, Drăgan Sorina) unde a existat preocuparea de a fi organizate astfel de acțiuni încît pionierii să aibă posibilitatea de a îndeplini condițiile pentru distincții. Au fost și vizite în întreprinderi, și drumeții, și șezători de cîntece și poezii dedicate patriei și partidului, și concursuri de orientare cu busola și după semne naturale... De mult succes s-a bucurat concursul gen „Drumeții veseli” în care pionierii au răspuns la întrebări referitoare la condițiile pentru distincții și la felul în care se pregătesc ei să le îndeplinească.

„Ziua președinților” trebuie să fie o adevărată școală a muncii pionierești. Dar să știți, reușita instruirilor nu depinde numai de tovarășii instructori, ci și de voi, membrii activului. Cu cît veți pune mai mult întrebări instructorilor, cu cît veți fi mai dornici de a afla din experiența celorlalte detașamente și grupe din unitate, cu atît adunările de instruire vor fi mai reușite, mai folositoare.

SANDU ALEXANDRU



Ghiuri

Povestire de GICA IUTEȘ

Desen de Done Stan

Băiatului îi plăceau pregătirile acestea de seară când mama umbla repede prin odaie, nemaivăzându-și capul de treburi, preocupată numai de plecarea lui.

— Haide culcați-vă odată, giștelor! încerca ea să le liniștească pe cele două fetițe, care se hărjoneau între perne cu motanul. Îl îmbrobodiseră cu un șorț vechi și motanul avea o mutră de parcă l-ar fi durut dinții. Dădea nervos din coadă, mieunind la intervale egale, ca și cum ar fi scârțit o ușă neunsă. Cu mustățile zbirlite își sticlea furios ochii verzi, uitându-se țintă la Ghiuri. Dar Ghiuri nu-l lua în seamă. Era de părere că motanul își are partea lui de vinovăție. Ce-l împiedica să scape din mâinile lor? Numai lenea și lașitatea... Se prefăcea numai că ar vrea să scape cu fuga știind însă că la cea mai mică mișcare, fetele începeau să-l giugiulească și el rămânea acolo, în pat, la căldurică, în loc să-alerge afară prin ger. Așa că n-avea decât să rabde! Și Ghiuri își trase grăbit până sub genunchi ciorapii groși de lână, își încălță cizmele și icni, numai așa ca să semene după obicei, cu tata. Apoi se ridică și uitându-se sever, pe sub sprincene la surorile lui mai mici, care nu se mai astimpărau, se stropși pe neașteptate la motan. „Lașul“ se ghemui cu ochii închiși în scutecele lui caraghioase, dar nu se mișcă din loc... Fetițele riseră și-l acoperiră cu plapuma, iar Ghiuri se duse să aprindă felinarul. Era gata de plecare. Mama înveli bine merindele, înnodând strâns baierele trăistuței și Ghiuri își îmbracă bundița și-și îndesă pe frunte căciula cu urechi căptușite cu blană de iepure.

— Să nu uit, să-ți dau chibriturile, băiete. I-auzi cum vijiiie vântul afară!... Nu cumva să-ți stingă felinarul pe drum.

— Ei, vă las cu bine! spuse Ghiuri, îngroșându-și puțin glasul ca să-l facă asemănător cu al tatii.

Mama îi puse cutia cu chibrituri în buzunar, fetițele se ridicară din pat în cămășile lor lungi de noapte și strigară subțire în același glas:

— Drum bun, Ghiurică!
— Drum bun, Ghiurică! se auzi și glasul mamei și inima băiatului se umplu de mândrie: cu ani în urmă, (așa i se părea lui), când surorile erau și mai mici, la fel îl petrecea el pe fratele lui mai mare Mihai, care se ducea să-l ajute pe tata la fermă. Acum, Mihai era șofer la Brașov și când dădea pe acasă, îl bătea pe Ghiuri pe umăr și-l întreba rizând:

— Ei, cum merge treaba?
— Bine! răspundea cu toată seriozitatea, convins că

întrebarea era cât se poate de firească, deoarece ei, Ghiuri, rămăsese în locul lui acasă, mina cea dreaptă a tatii. Căci, oare, cu ce te poți mândri mai mult decât cu faptul că te știi fratele cel mai mare în casă, toți să se bizuie pe tine, tata să se sfătuiască, ca de la egal la egal în toate situațiile?

— Ce zici, Ghiuri, n-ar fi bine să mergem în pădure să adunăm lemnele?

— Ar fi o treabă, Ghiurică, dacă ne-am apuca să dregem poarta aia, ce zici?

Tot gândindu-se la toate astea, Ghiuri călca voinicește pe uliță, prin zăpada zgrunțuroasă, înghețată ca sticla. Pășea cu bărbia în piept ferind felinarul de vântul tăios, care prevestea vijiiind și spulberind zăpada puțină adunată pe lângă garduri, că peste noapte avea să se lase un pui strașnic de ger. Acolo la grajduri, tata avea o cămăruță, pe care mama o spoia des. Era curat înăuntru, și cald, pentru că unul din pereți era lipit de vatra unde se fierbea apa pentru spălatul donițelor de lapte și unde se prepara brinza pentru ferma de pui. Uneori, simbăta, după ce sfinșeau cu treburile, Ghiuri și cu tata se ospătau cu merindele pregătite de mama, discutând ca doi bărbați despre câte sint de făcut pe acasă, ori despre întâmplările petrecute la școală. Asta, pînă când Ghiuri i se lipeau genele. Și atunci îl ruga pe tatăl său să-l lase să doarmă aici. Nicăieri nu era somnul mai dulce, ca aici, în coșul tatii, așternut pe patul tare de scinduri. După ce adormea băiatul, tata se ducea și mai făcea câte un control prin grajd, și mai ales dacă era vremea vițelilor mici, avea multă bătaie de cap cu aducerea lor pe lume. Asta se întâmpla mai ales în lunile de iarnă. În nopțile acelea, tata nu închidea ochii pînă la ziuă. Toți aveau încredere în el, pentru că era un îngrijitor de animale tare priceput.

Cîteodată dimineața, când se trezea în cămăruța de lângă grajd în zgomotele donițelor, Ghiuri auzea glasurile vesle care-i dădeau binețe tatălui...

— Cum a fost noaptea, nene Ciomoși?
— Am fost cu băiatul! i se părea lui Ghiuri că se lăuda tata.

Asta însemna că noaptea trecuse cu bine, că tata era tot atât de mulțumit ca atunci când la sfârșitul trimestrului, Ghiuri îi aducea carnetul de note la semnat. Ghiuri învățase de la tata o mulțime de lucruri. Știa să amestece nutrețurile în proporția potrivită pentru ca să conțină caloriiile de care era nevoie, știa să umble cu adapătorile mecanice și cu vagonetele cu care se cărau furajele. Treburile acestea le făcea cu trageră de inimă. De obicei, simbăta seara și duminica dimineața, tatăl și băiatul se întorceau acasă mulțumiți de munca lor. Astăzi însă Ghiuri și-a dat seama că tata era îngrijorat din pricina lui „845“ despre care Vig, zootehnicianul, spunea că trebuie supravegheată în mod deosebit. Amintindu-și de „845“ Ghiuri grăbi pașii. Iarna trecută, Floreanca le dăruise un tăuraș roșu ca focul, cu o stea albă în frunte. Ghiuri avusese norocul să-i dea primele înghițuri de apă noului născut, așa că el îl și boteză Joian, pentru că venise pe lume în ziua de la mijlocul săptămânii.

Aproape de fermă, în bătaia felinarului, Ghiuri văzu o mोगildeață care i se păru gata să se năpustească asupra lui, mai să-l răstoarne la pământ. Era Petre Petrică, un băiat îndesat și gras, care lucra la separatorul de lapte.

— Dă-mi felinarul, Ghiurică! răcni Petrică. Avem doi viței gemeni, dar nu-ș ce are vaca! Mă duc după zootehnician!

Ghiuri îi dădu felinarul și începu să alerge cât îl țineau picioarele spre grajdul cel mare. Acum vedea că toate luminile erau aprinse. Când intră, înăuntru auzi glasuri înăbușite. Tata nu era singur. Mai era acolo un îngrijitor, moș Todea. Tata întoarse o clipă spre el obrazul obosit și îmbrobdat de sudoare și nu păru mirat că-l vede. Ba încă îi porunci:

— Ai grijă de viței! Fricționează-i ușor.

Ghiuri sări în boxa vițelilor. Gemenii ședeau alături. Unul era alb, târnat cu roșu, celălalt era roșu peste tot, cu o stea albă în frunte. Semăna cu Joian. Nu se puteau ridica în picioare și Ghiuri i se păru că-s biciclici de tot. Apucă un șomoioag de fin și începu să-i frece încet, când pe unul, când pe celălalt, și părul lor era moale și delicat ca mătasea. Apoi încercă să le dea apă. Roșcatul bău, dar târnatul împinse cana cât colo cu botul lui trandafiriu și umed și încercă să se ridice pe picioarele tremurînde, dar se lăsă îndărăt pe



așternutul de fin. Amîndoi gemenii erau tăurași. Ghiuri auzi însă o discuție care-l făcu să tresară:

— Moare vaca, Ștefane! se vîită moș Todea și Ghiuri se îngrozî cînd văzu că ridică mîinile în sus și se reazimă istovit de iesle.

— De ce să moară? zise deodată tata... Nu moare, moșule... repetă tata din nou și o bucurie nespusă i se ghicea în glas... Mai are încă unul.

— Încă unul! se miră moș Todea ștergîndu-și nădușeala de pe frunte. Asta-i caz, nu glumă.

O junincă! strigă tata și-și feri obrazul căci mama celor trei gemeni îl linse cu limba ei trandafirie în semn de recunoștință.

— O, ce floriceică! rise moș Todea cu gura lui știrbă pînă la urechi.

Ghiuri alergă după apă și după fin proaspăt ca să aibă pe ce-o culca pe Floriceica.

În clipa aceea Vig, zootehnicianul, cu fularul strîmb și cu pufoaica descheiată năvăli înăuntru urmat de Petre Petrică, care îndată ce auzi vestea se umflă în pene de bucurie.

— Trei gemeni! Asta-i caz să se scrie în ziare.

— E un caz excepțional! spuse Vig și desfăcîndu-și trusa se apucă să consulte gemenii. Apoi îl lăudă pe tata: „nenea Ciomoși merită un premiu. A salvat patru suflete ca prin minune“.

Cînd a trecut noaptea? De-afară se aud rîsete și tropăituri. Donițele încep să zăngăne. Au început să vină îngrijitorii și mulgătorii. A început o nouă zi de muncă. Toți se înghesuie s-o vadă pe mama cu trei gemeni. Sint bine și sănătoși! Toți se înghesuie să-l felicite pe nenea Ciomoși. Ghiuri stă modest deoparte. Se uită la tata.

— A fost muncă, nu glumă. Nu-i așa, băiete? Bine că ai venit. A adăugat tata după o clipă, bătîndu-l bărbătește pe umăr. Și Ghiuri se simte fericit. Cine mai are un tată ca al lui!

ORAR

De VERONICA PORUMBACU

ROMÎNA

Ai crescut mai mare. 'N clasa ta și-a schimbat „citirea“ vechiul nume. La romînă-acuma vei putea să descoperi locul tău în lume, nu pe harta unui continent tras în tuș cu munte și cu vale.

Vei citi în carte, mai atent, din literatura țării tale.

Poate „Miorița“ vei citi,

cu mirosul ierbii și poienel.

Cine-a scris-o? Cînd? În care zi?

Nașterea se pierde-n ceața vremii,

căci poporul, veac de veac la rînd,

a cloplit în versuri populare

jale, bucurie, dor și gînd,

soarele ce-apune și răsare...

Și de-a rîndul, cei mai mari poeți

ce pe strune își purtară-o mină

vor veni în calme dimineți,

poposînd în ora de romînă...

Deci învață bine, fata mea,

ca să-i poți primi, cum se cuvine

unor oaspeți mari ce vor intra

într-o clasă mică, lângă tine...

Noua sală a Teatrului pentru tineret și copil

Teatrul pentru tineret și copii dispune de o nouă sală în str. Eremia Grigorescu nr. 24, unde vor fi prezentate spectacole pentru cei mai mici spectatori ai teatrului — de la preșcolari pînă la elevi din ultimele clase de școală. În acest scop sala fostului cinematograf „Vasile Alecsandri“ a fost renovată, scena a fost mărită și înzestrată cu instalații moderne. Duminică dimineața ea a primit pe cei din-

tii oaspeți, care au urmărit întâmplările din piesa lui H. A. Pederzani „Misterul cizmei“. Pe lângă reluarea spectacolelor înscrise în repertoriul teatrului, în curînd aici vor vedea lumina rampei alte piese aflate acum în repetiție. Cu sprijinul profesorilor și pedagogilor din Consiliul artistic al teatrului, pentru micii spectatori a fost întocmit și un program variat de manifestări cuprinzînd montaje literare,

concursuri-spectacole „Cine știe cîștigă“, matinee de basme, întâlniri între actori și școlari. La aceste manifestări își vor da concursul cei mai buni elevi recitatori din școlile Capitalei. Seria manifestărilor se va deschide cu un montaj dedicat lui Topirceanu și un concurs „Cine știe cîștigă“ pe marginea spectacolelor „2 la aritmetică“, „Salut voiros“ și „Emil și detectivii“.