



TINERII SĂRBĂTORESC CENTENARUL NAȘTERII LUI LENIN

„Clubul de documentare politică” de la Liceul agricol din Drăgășani organizează, în această perioadă, o zi interesantă consacrată centenarului nașterii lui Lenin.

Prezentările au fost făcute de lectorii ai Cabinetului județean Dimbovița al P.C.R. (G. CORVIN).

SEMN DE ÎNTREBARE

DESPRE NASTURI ARTISTICI ȘI PAFTALE FOLCLORICE

Cu ani în urmă, specialiștii își ridicaseră glasul împotriva contrafacerilor practice pe scară largă ce se întâmplau în numele unei pretinse dragoste față de frumos — în arta populară.

cu lație eliberată chiar de instituționalitatea sa ar trebui să-i facă o netă opoziție: Fondul plastic, „Creațiile” (artizanilor, membri ai fondului plastic) sînt doar prin unghiul efectelor de suprafață inspirate din arta populară.

strunjițe mecanic, este de 80 lei — față de 15 lei, lingura lui Bădea Nicolae din Tirpești, cioplită în două zile cu bricea; un ulcior „stilizat” de un membru al Fondului Plastic costă 175 lei, față de 8 lei ucelele lui Moș Nicolae Cotoc din Tg. Jiu.

ION MARCOVICI

Viitorii lucrători din comerț în concurs Fața finală s-a disputat ieri la Craiova

La Craiova s-a încheiat ieri fața finală a concursului pe meserii al elevilor și ucenicilor din școlile profesionale comerciale organizat de către Ministerul Comerțului Interior.

Concursul, a cărui primă parte s-a desfășurat în prezenta publicului, la diferite unități comerciale din Craiova, a dovedit măiestria viitorilor lucrători din comerț, dragocrea lor față de profesia aleasă.

„CHEIA FABRICII”

Ieri după amiază la Combinatul chimic din Craiova s-a desfășurat prima etapă a concursului pe meserii intitulat „Cheia fabricii”.

Etapa inaugurală a concursului a adus în fața unei exigente comisii de examinare pe reprezentanții tinerilor din fabricile de amoniac și oxigen.

VĂ PREZENTĂM: MUZEUL MARINEI ROMÂNE

Clădirea cu nr. 53 de pe strada Traian atrage atenția vizitatorilorConstanța. Două turnuri de bord străjuiesc cu sentimentul datoriei, pentru trecut și prezent.

tr-un singur trunchi de copac) descoperită în apele Crișului Alb după aproape 400 de ani de somn în nisip.

A apărut nr. 4 1970 al revistei „PROBLEME ECONOMICE” cu următorul cuprins:

Lenin și economia contemporană. Discuție științifică organizată de Facultatea de economie și Administrație de învățământ social-politic „Stefan Gheorghiu” de pe lângă C.C. al P.C.R. și revista „Probleme economice”.

CARMEN DOLNITA-ALDEA subredacția voluntară județeană

SPLENDORUL ÎN IARĂ: rulează la Patria (orele 9; 11,30; 14; 16,30; 18; 21,30). Festival (orele 9,30; 12,15; 18; 20,45).

PE ECRAANE: În fiecare seară la ora... producție a studiourilor sovietice

VALEA PĂȘUSILOR: rulează la Dolina (orele 18; 19,30; 21). LIRA (orele 19,30; 18; 20,15).

Elevii pitesteni au luat parte duminică trecută la un concurs turistic și de îndeminare pe aleile înverzite din „Triole”.

PREA MIC PENTRU UN RĂZBOI ATÎT DE MARE: rulează la Vultur (orele 17-19,30 în continuare).

ESPERANȚA

Puțin ar fi acela care, luând Calea Dorobanților, s-ar fi văzut noul sediu al teletiziunii; și să nu le fi plăcut frumusețea amestecului de beton și sticlă, geometria senină a celor două clădiri (producție, redacție) îmbrățișate printr-o punte înclădită cu sticlă.

Am stat de vorbă cu autorul referatului privind teoria gireoscopului. Am aflat că se pregătește pentru lucrarea de diplomă, al cărui subiect difilid antrenează un „collectiv de creație”.

TELE-SPECTATOR

de IULIAN NEACȘU

(Simonian), filme alese cu grijă (exceleat „Roșii și albi” de ciner), „Oliver Twist” care incită copilăria fiercărui, „Sumbra toamnă”, serial foarte bărbătesc care ne umple de incăle (de că n-am putea face și noi unul la fel).

nuni, pentru că nu credem în ceea ce s-ar face peste noapte, deodată, chiar și cu cea mai mare bunăcredință. Mai așteaptă că numai bunăcredința nu poate face, ca singură, nimic.

PROFESIA DINCOLO DE MANUAL

DE LA REFERATE — LA MAȘINA DE VERIFICAT ȘI APRECIAT CUNOȘTINȚELE ELEVILOR

Declar deschisă a doua sesiune de comunicări științifice. Cuvinte solene, grave, academice. Și totuși, nu ne aflăm într-un astfel de forum.

Am stat de vorbă cu autorul referatului privind teoria gireoscopului. Am aflat că se pregătește pentru lucrarea de diplomă, al cărui subiect difilid antrenează un „collectiv de creație”.

CADRE SANITARE MEDII ÎN PRIMA LOR SESIUNE

Ieri, la Clubul sindicatelor sanitare, s-a încheiat seria de comunicări care a constituit prima sesiune științifică de informare pentru tinerii cadre sanitare.

de acest fel, deci obișnuită încă nu s-a format, în temele prezentate de către tehnicienii și asistenții medicali a primar caracterul de informare.

CE — ora 19,30: (Sala Studio): O LUNĂ LA TARĂ — ora 18 și 20; Teatrul „Ion Vasilescu” DOMNISOARA DIN SIGHISOARA — ora 19,30; Teatrul „Ion Creangă” ROATA MORII — ora 19; TOATE PINZELE SUS — ora 18; Teatrul „Tândărică” (Cal. Victoriei); O POVEȘTE CU CINTEC — ora 10; AVENTURILE LUI PLUM-PLUM — ora 17; (Str. Apădămiei); GULIVER ÎN TARA PĂȘUSILOR — ora 17; Teatrul „Tândărică” (Cal. Victoriei); CÎNTECUL LA TÂNSĂ — ora 19,30; Circuit de Stat: CIRCUL MARE DIN MOSCOVA — ora 18 și 19,30.

Vitrina BTT

„ARCAȘII LUI ȘTEFAN”

la Caminul cultural din Putna, într-o impresionantă frescă pe care ne-o prezintă unul din cei doi autori

Paisajul pictural arhitectonic al Țării de Sus se va întregi în curând cu o nouă lucrare de artă monumentală, după un proiect conceput de Constantin Dîghe și Vigh Istvan.

IDEEA CENTRALĂ DE LA CARE AM PORNIT ESTE LEGENDA ARCAȘILOR LUI ȘTEFAN CEL MARE

— Ce ne puteți spune despre execuția proiectului? — Va fi realizat în mozaic de gresie paleromă.

— Cînd începeți execuția lui? — Cîț de curînd. Numai să ne permită vremea. Sperăm ca lucrarea să fie terminată în luna mai, pentru a fi accesibilă publicului chiar în timpul sezon turistic.



proiect club 70 proiect club 70 pro

Aparat electromagnetice pentru studierea circuitelor logice și a circuitelor cu contacte și rele

In 7 ani cercul de cibernetică condus de prof. L. Muransky a construit 18 aparate diferite, dintre care numai cinci au supraviețuit...

(Legăturile se fac cu ajutorul aparatului anexat). I Kb, IR, I Rc, II R+, II Rc, III R+, III Rc, IV R+, IV Rc, I B...

Am notat cu I; II; III; IV cimpurile de lucru. Celelalte notații sînt în concordanță cu notațiile întrebinate în figura 2.

Programa de montaj a schemei modificate: IV S+ la IV Rc, 2, IV Rc, 1 la I Kb, I Kb la IR+, IR- la IS+, IS- la IRc, 2, IRc, 3 la II R+, II R- la II S+, II S- la II Rc, 2, II Rc, 3 la III R+, III R- la III S+, III S- la III Rc, 2, III Rc, 3 la IV R+, IV R- la IV S+, IV S- la IV Rc, 2, IV Rc, 3 la IV B, IV B la IV S-.

Programa de montaj este următoarea: IS (I Kb + I Rc, 2 + II Rc, 2 + III Rc, 2 + IV Rc, 2).

Luind în considerare ritmul rapid în care se dezvoltă știința și tehnica...

de aproximativ 40 mm x 80 mm x 3 mm; banele, borne de contact.

Aparatul propus de noi pentru construcție este o combinație perfectă a unor asemene „juccri” și este destinat, în primul rînd...

Schemele propuse pentru studiu se montează făcînd legăturile cu ajutorul unor conductoare în fața plăcii de lucru.

Schema de funcționare pe care se poate realiza la un moment dat, scheme de funcționare modificate.

Deoarece literatura de specialitate ce se poate recomanda elevilor este în momentul de față foarte săracă...

— 4 rele telefonice de 6V; 12V sau 24V (se pot procura de la centrale telefonice destinate casării); 4 becuri de scâlă cu același voltaj ca și relele...

Schema de funcționare pe care se poate realiza la un moment dat, scheme de funcționare modificate.



FIGURA 1



FIGURA 3

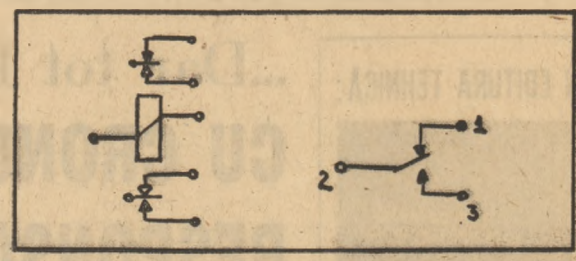

FIGURA 4

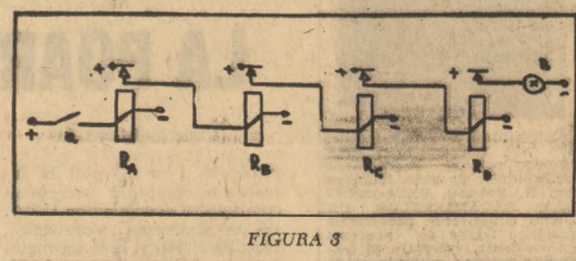

FIGURA 2

ADRIAN DONE, B-cul Stefan cel Mare, Suceava, dorește becuri indicatoare cu neon, rele cu constantă de timp foarte mic...

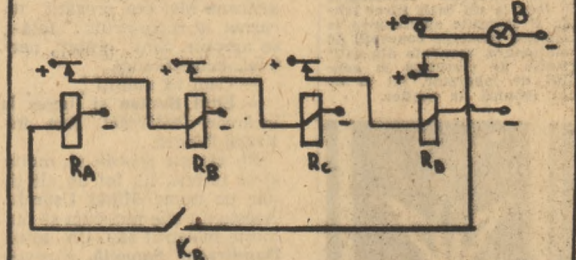
MICHAEL COICEV, str. Mihai Viteazul nr. 7, Brașov, dorește schema unei instalații de radio-ghidaj cu patru comenzi.

EMIL CRĂCIUN, str. 7 Noiembrie nr. 26, et. II, ap. 10, Brașov, dorește prin schimb 4 rele telefonice de 24V...

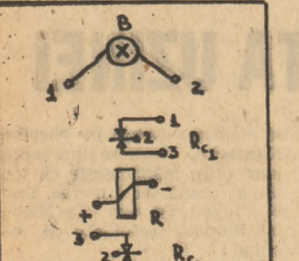
Prof. LADISLAV MURANSKY Liceul „Unirea” Brașov

BACI 1

La Liceul „Unirea” din Brașov cercul de cibernetică are un „Carnet de idei” pe a cărui pagină de titlu Florin Munteanu și Liviu Cotora au scris: „Ideile și proiectele care se găsesc în acest carnet se pot construi numai cu autorizația sau aprobarea autorilor”.

Acest aparat este un joc mecanic de noroc în genul celor folosite în multe cluburi. La ciști contribuie, fiind și factorul determinant, norocul. Numai pe atât se poate miza în acest joc cibernetic.

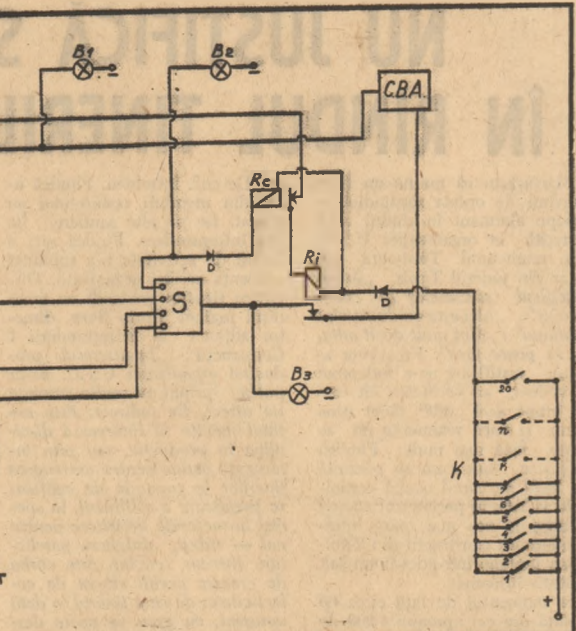

LEGENDA C.B.A. — Circuit basculant stabil; C.B.B. — Circuit basculant instabil; S — Selector; C.B. — Corp basculant; M — Monedă; B — Semnal luminos, anunțînd începerea jocului; B- — Se repetă jocul, fără a introduce monedă; B+ — Ciștiș; K — Blocul celor douăzeci de contacte.

transmisie a impulsului spre RM și, de asemenea, se menține un timp blocat releul R1 dîndu-ne posibilitatea să mai încercăm o dată.

Pe baza principiului acestui aparat și cu această schemă se poate construi un alt aparat. El poate avea la intrare un buton cu numere, cu zile, cu figurile, care, fiind mobile pe un ecran, să fie urmărite pe butoane etc.

LIVIU COTORA Liceul „Unirea” din Brașov

CĂLIN CORNEL RĂDULESCU Călin Cornel Rădulescu a terminat anul trecut clasa a VIII-a cu media 10 și a reușit apoi, cu aceeași medie, la Liceul nr. 1 din Roșiori de Vede.

Acum, pe „masa de lucru” a tîndului inventator se află schema unei „Simfonii colozale” — cum îi place să-și numească cântarea realizare. Este vorba de un aparat tranzistorizat destinat schimbării culorii firmelor și reclamelor luminoase în funcție de registrele gravo, mediu și acut ale muzicii înregistrată pe bandă de magnetofon.

STIMAȚI CITITORI, PAGINA ACEASTA VA ESTE ADRESATA VOUA ȘI VA FI REDACTATA DE VOI. VA INVITAM SA COLABORAȚI LA REALIZAREA EI TRIMITIND PE ADRESA: ZIARUL „SCINTEIA TINERETULUI” PIATA SCINTEII NR. 1 — pentru secția „ȘTIINȚA” —

CUM ARATĂ SCAUNUL PE CARE STAȚI?

Numerose sînt situațiile în care diminuarea randamentului nostru la lucrurile de muncă se datorează unor cauze aparent lipsite de importanță. Să încercăm să analizăm mai îndeaproape una din ele. Iată, de exemplu, scaunul. Destul de multe sînt activitățile pe care le executăm sînd pe scaun: fabricarea și montarea pieselor de radio și televiziune, ambalarea manuală a produselor zaharoase, ajustarea unor produse din mase plastice, analiza la microscop, scrierea și citirea în muncă de studiu sau de birou și desigur exemplele nu pot fi epuizate.

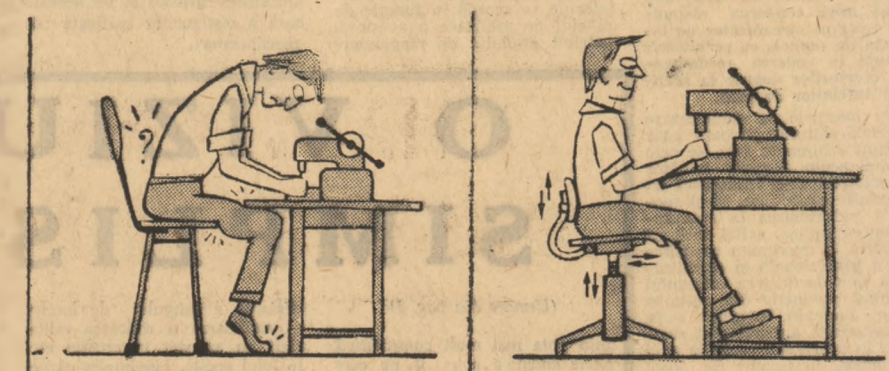

proiect club 70 proiect club 70 pro

AGENDA

Ministrul Afacerilor externe, Cornelii Mănescu, a plecat marți scara la Praga, unde va face o vizită oficială în perioada 8-11 aprilie la invitația ministrului Afacerilor externe al Republicii Socialiste Cehoslovace, Jan Marko.

La plecare, în Gara de Nord, erau prezenți George Macovecu, prim-adjunct al ministrului, adjunctul al ministrului Afacerilor externe.

Ministrul Afacerilor externe și cooperării al Republicii Burundi, Ndabakwe Libere, care a făcut o vizită în țara noastră la invitația ministrului Afacerilor externe, Cornelii Mănescu, a părăsit marți după-amiază Capitala, îndreptându-se spre patrie.

Festivaluri zonale ale formațiilor corale și fanfarelor de amatori

Deosebită atenție se acordă mișcării artistice de amatori din țara noastră se reflectă și în formele, tot mai numeroase, de confruntare concursului și festivalului care prind caracterul lor vast și emulativ, ajută la selectarea valorilor, la mai buna cunoaștere a artei noastre populare.



CLUBUL SUPORTERILOR ECHIPLE NAȚIONALE

• Suporterii întrebă • Angelo Niculescu răspunde

Primim zilnic din partea suporterilor scrisori și telefoane prin care cer lămuriri în legătură cu așa-zisul „caz Dan”, pregătirile pentru Mexic, meciul cu R.F. a Germaniei etc.

prost (meciul cu Cruzeiros pierdut cu 2-1)... mă deranjează faptul că tovarășul Aurel Neagu care ne-a însoțit a spus că „Dan este la sfârșitul unei cariere glorioase. Nu sînt încă dispus să pedruzc rezerva a echipei... naționale pentru că totodată am constat că mi-am construit un castel din cuburi pe care l-am dărâmat singur și voi porni de la zero. Antrenorul meu v-a confirmat comportarea mea de parcurs”.

tuația de față sîntem obligați să căutăm și alte soluții. Și dacă găsim una mai bună o preferăm. Aici nu e vorba de Dan Coe, e vorba de echipa națională. De aceea aș cere mai puțin sentimentalism din partea unora. Pentru că dacă eu aș fi sentimental ar trebui să fac echipa pe scheletul lui „U” Craiova întrucît am plecat de acolo și sînt oltean. Pe această cale aș vrea să răspund și altor întrebări de ce îl folosesc pe Dinu și Dumitracu care, nu au avut nici ei comportări revelatorii în turnee ca și în etapele campionatului. Pentru simplul motiv că el nu manifestă aceleleași simptome. La Dan e o chestiune de stază psihică pe cînd la ceilalți de formă sportivă, de condiție fizică. Pe ultimii sper să-i pot îndrepta, fîmi stă în putere, mai pricep. În meciul cu R.F. a Germaniei nu l-am luat în calcul întrucît consider că Dan are nevoie de odihnă. Și apoi eu, ca antrenor, îmi pot permite să-l mai folosesc și pe altul. Pentru că nici un jucător nu e „martie din post” ca să nu poată lipsi din formație. Pot să vă spun că lotul care va merge în Mexic nu este încă definitiv, e doar conturat.

pregătire în vederea C.M. din Mexic. Poate că preparativele noastre au început prea „târziu”, fiind mai degrabă indicat să ne verificăm forțele acum, cu două luni înaintea startului de la Guadalajara, în compania unui „11” mai puțin redusat. Eu consider, însă, meciul foarte bine venit, căci „tricolorii” — după turneul de peste ocean — au urcat, treptat-treptat, spre forma sportivă de vîrf. În concluzie, amicalul cu vest-germanii reprezintă un important prilej de verificare, un examen dificil, care va avea darul să ne edifice, pe noi antrenorii, asupra potențialului actual al selecționabililor. În meciul de la Stuttgart, echipa retrasă între Dumitru și Radu Nușweller. Cred că cei 80.000 de spectatori din tribunele stadionului Neckar vor urmări un joc frumos — în timpul căruia echipa noastră nu se va complăce, va asigur, în postura de spring-partener”.

„CAZUL DAN”

Spicuim, pentru edificarea cititorilor, citeva afirmații și mărturisiri făcute de jucătorul Dan Coe, după întoarcerea din turneul din America de sud în cadrul unei sedințe a Biroului federal, care ni se par lămuritoare.

ANGELO NICULESCU:

„Am impresia că se exagerază în așa-zisul „caz Dan”, mai ales pentru că eu am fost unul dintre susținătorii lui. Să ne amintim numai de meciul cu Portugalia. Atunci am avut încredere în el și aceasta s-a confirmat prin faptul că l-am introdus în echipă. Dacă ar fi să ne pregătăm pentru jocuri în Europa, unde nu se pune problema turneelor lungi, problema schimbării climatului, diferențele de fus orar, în această situație aș conta pe Dan. Dar condițiile impuse de Mexic, așa după cum singur afirmă, nu-l recomand. El manifestă aceleași carențe ca și mai înainte, la Tokio, adică apatie, o atenție dispersată, nu-i receptiv, îi dispăre preocuparea pentru joc. Eu nici nu știu cum în noaptea nu vede bine. Cui toate acestea noi contăm pe aportul lui Dan și faptul că face parte din lot atestă acest lucru. Dar în si-

TEATRUL STUDENȚESC

(Urmare din pag. 1)

fesionist. În însăși dramaturgia lui Radu Stanca se puteau găsi titluri incompatabil mai potrivite. Ca să nu mai vorbim de alte numeroase spectacole asemănătoare, care n-au nici măcar calitățile celui clujean.

Problema centrală este, pînă la urmă, de a descrie fenomenul în precizie a teatrului studențesc. Festivalul a dovedit că această instituție ființează numai în parte, că formele ei exterioare s-au născut prematur, înainte de a exista o concepție riguroasă asupra scopului și a rațiunii sale de existență. Dragostea pentru teatru, pasiunea căutării, talentul clar, sînt alina și condiții preliminare. Fundamentala este calitatea specifică a acestui teatru, gradul în care el răspunde preocupărilor de mare densitate intelectuală și de acută actualitate ale studenților din România socialiste din 1970.

Așadar, ce este teatrul studențesc?

1. Teatrul studențesc nu este teatrul de amatori în accepțiunea joasă a cuvîntului, deși unele spectacole mai încearcă, din nefericire, să acrediteze o asemenea idee, (a se vedea, bunăoară, diplomațiile domniei Petrosani, Diplomația doamnei Escu — Oradea, Magie întorsă — Timisoara, sau chiar un spectacol cu unele merite ca O întimplare — Brașov). Este un teatru de tradiție minoră, favorizată și de unele inadecvări ale sistemului competițional, a dus cu clișiva ani în urmă la proliferarea spectacolelor plate, inexpressive, citimul mult și mai puțin corect teatral, mediocre, spectacole pe care le numim uneori „de cămin cultural” (deși, adesea, căminele culturale sînt sediul unor manifestări teatrale mult mai interesante). Această realitate, ale cărei contururi se resimt și astăzi, este reflexul unei inexplicabile tendințe de a mima, din aria de sugestii oferite de teatrul profesionist, pe cele mai periferice și mai vetuste, fapt care, din cele mai multe ori, teatrul studențesc este condus de „profesioniști” — nu dintre cei mai buni — care și satisfac prin el aspirările ori refuzul secrete, de natură să perpetueze această stare de lucruri.

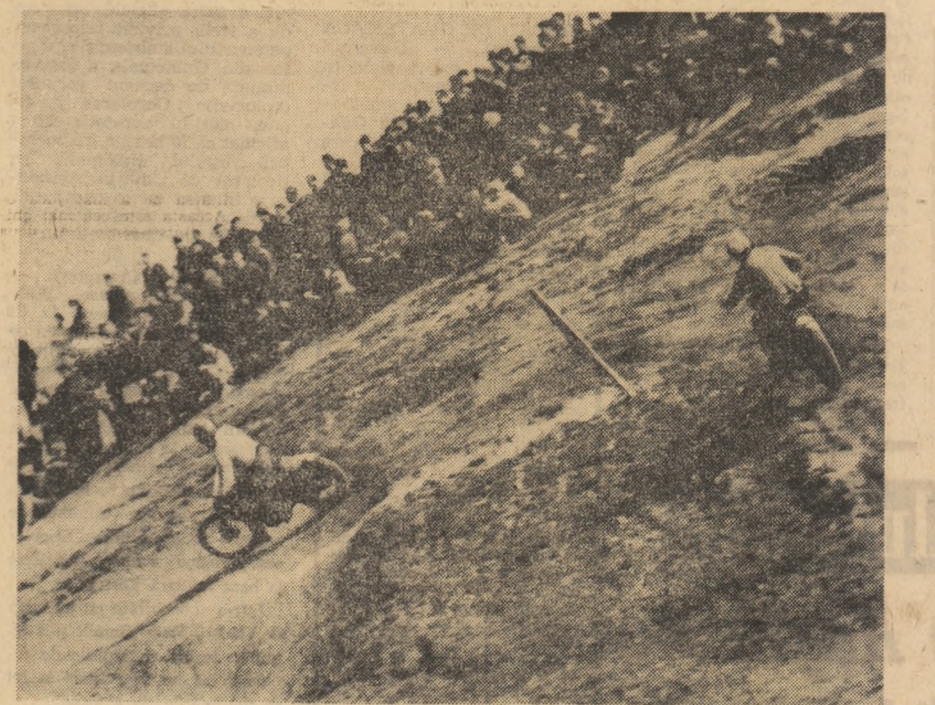

BUCEUREȘTI — GUADALAJARA — VIA STUTTGART

Așadar, echipa de fotbal a României se află în fața primului test oficial — și cel mai greu, de altfel — dinaintea participării la cea de-a IX-a ediție a „Cupei Jules Rimet”.

MOTOCROSUL — UN SPORT AL CUVINTEI ȘI ÎNDEMINĂRII

Comitetului de direcție și membră a comitetului municipal U.T.C.

NAȚIONALĂ INVITATĂ PENTRU 3 JOCURI ÎN COLUMBIA

În urma tratatelor între Federația română de fotbal și unele cluburi columbiene, ieri a sosit o invitație pentru trei jocuri la Bogota pe care echipa națională ar urma să le susțină în perioada 16-26 mai, înaintea Turneului final al C.M. din Mexic.

MECIUL CU REPREZENTATIVA DE JUNIORI A U.R.S.S. — LA BUCUREȘTI

Meciul revanșă cu echipa U.R.S.S. în cadrul preliminariilor Turneului U.F.F.A., se va desfășura la 19 aprilie, în Capitală, pe unul din stadioanele ce urmează a fi stabilite ulterior. Partida va fi condusă de un arbitru iugoslav.

...ȘI IAR OSCILAȚII

„VIATA N-ARE ROST DACĂ NU DEVII ACTRIȚĂ?...“

...ȘI STUDIU?

SIGURANȚA LUCIDITĂȚII

REȚELE, CIND ESTE VERBA DE VIATA UNUI OM, NU SINT BUNE NICIODATI.

REȚELE, CIND ESTE VERBA DE VIATA UNUI OM, NU SINT BUNE NICIODATI.

CONCLUZIE:

REȚELE, CIND ESTE VERBA DE VIATA UNUI OM, NU SINT BUNE NICIODATI.

SELECȚIONAREA DE FOTBAL A ISRAELULUI

SELECȚIONAREA DE FOTBAL A ISRAELULUI

CONCURSUL DE HALTERE

CONCURSUL DE HALTERE

