

Tribuna școlii

REVISTĂ SĂPTĂMÎNALĂ

Anul II Nr. 33

Simbătă 29 ianuarie 1972

12 pagini — 1 leu

Școala — centru de educație comunistă

Am însoțit nu de mult o clasă de liceeni într-o vizită la unul din marile obiecte industriale ale patriei: Combinatul siderurgic de la Galați. Timp de aproape două ceasuri am ascultat, în uriașa hală, acolo unde multe dintre formulele din manuale prind viață, una dintre cele mai frumoase, mai vibrante „lecții” despre oțel.

A fost de fapt un dialog între profesor, elevi și gazde despre drumul incandescent al oțelului, despre dezvoltarea pe care a cunoscut-o în acești ani siderurgia noastră, despre meseria de oțelar, despre eroismul de fiecare zi al tuturor celor ce muncesc în acest mare combinat. Un dialog purtat la temperatura înaltă a cuptoarelor, un dialog care a însemnat pentru fiecare elev nu numai o autentică lecție, ci, în primul rând, un contact viu, nemijlocit, cu producția, un moment de profundă și reală educație comunistă.

Lecții ca acestea țin mulți profesori ai școlii noastre. Din ce în ce mai mulți. Integrarea elevilor în activitatea productivă prilejuiește acestora confruntarea cu problemele concrete ale vieții, îi ajută să înțeleagă necesitățile sociale, le dezvoltă sentimentul utilității, le maturizează spiritul. Școala, profesorul trebuie să creeze cât mai multe asemenea momente care să-l pună pe elev în relație cu societatea, cu viața. Ele îi mijlocesc, experiența, îl raportează, afectiv și rațional, la situații sociale, evenimente, fapte concrete.

Prin formele de educație politico-ideologică — pe care școala este necesar să le facă vii, convingătoare — elevii cunosc sensul dezvoltării societății, problemele fundamentale ale epocii contemporane. Școala dispune de mijloace inepuizabile pentru a canaliza aspirațiile de afirmare ale elevilor ei în scopuri constructive, pentru o muncă de educație fundamentată științific și subordonată principiilor ideologice comuniste.

Educarea comunistă, politică și ideologică a elevilor, înarmarea lor temeinică cu cele mai avansate cunoștințe din domeniul științelor sociale, cu principiile politicii partidului nostru, constituie, pentru fiecare om al școlii, o îndatorire de onoare. Învățământul românesc, prin întreaga sa structură, nu este un învățământ tehnicist, ci unul profund politic, comunist, un învățământ pus în slujba înaltelor idealuri ale partidului și poporului nostru. În Plenara din 3—5 noiembrie 1971, tovarășul Nicolae Ceaușescu a precizat cu deosebită claritate rolul școlii în pregătirea și formarea multilaterală a viitorului oțelărean, constructor al societății socialiste, subliniind că învățătorul, profesorul trebuie să fie un educator, în sensul cel mai larg al cuvintului, asigurând atât predarea cunoștințelor de specialitate, cât și pregătirea politico-ideologică a elevilor. Din expunerea secretarului general se înțelege mai bine ca oricând esența procesului de formare pe băncile școlii la constructorului comunist de mine. Nu este vorba în această muncă de suprapunerea unor structuri distincte: întâi știință, pregătire profesională, apoi educație politică ideologică. Această disociere artificială ar presupune că școala, profesorii au mai multe existențe. Or, școala reprezintă o unitate organică între cunoștințe, deprinderi, idei și acțiuni, cimentate toate de înaltele valori morale ale comunismului.

„Trebuie să facem din fiecare unitate școlară un puternic centru de educație în spirit socialist și comunist a copiilor și tinerilor”. Acest îndemn al secretarului general al partidului trebuie să innobileze întreaga muncă a fiecărui învățător și profesor.

MONICA ROBEA



Copii din Cluj

Tinerete spirituală

Probabil despre nici una din remediile de indeletniciri umane actuale ori posibile nu s-ar putea spune că este vesnic aceeași și totuși, putine sînt acelea care, ca profesia de educator, se pot bucura de raru privilegiu de a fi mereu noi. Cu fiecare promoție de copii ori adolescenți care ies pe poarta căminului sau a școlii, cu fiecare alt băiat sau fată care le iau locul, educatoarea, învățătorul, profesorul trăiesc cu nealterată intensitate emoțiile, așteptarea, bucuriile și temerile primei întâlniri cu grupa de copii sau cu clasa (stări sufletesti pe care, deși le-au mai încercat de nenumărate ori cu premergători ai acestora, nu și le pot înlătura oricît ar dori!). Și, iarăși, deși de cele mai multe ori parcurg aceeași programă analitică și țin lecțiile după un manual în linii mari asemănător aceluia din anii precedenți, în aceeași sală de clasă, nici una din aceste lecții nu se aseamănă și nu se va asemana cu vreuna din cele care au fost ținute ori vor fi ținute. Nu numai copiii și adolescenții care iau loc în bănci sînt mereu alții, alții, mereu alții, sînt și educatoarele, învățătorii și profesorii lor, deși aceștia din urmă sînt aceiași. Fascinația profesiei de educator este de a fi mereu altul de la o oră la alta, de pe o zi pe alta, de la un an la altul. Și, în același timp, de a fi mereu ei însuși. Covârșitoare răspundere morală și intelectuală, ca să nu mai vorbim de imensa răspundere cetățenească a educatorului. Educatorul reprezintă certitudinea morală și intelectuală că generația tînără va fi înarmată cu acele cunoștințe și deprinderi de care societatea noastră are nevoie. Nici o clipă n-am putea gîndi un învățător sau un profesor multumit cu ce a agonisit în anii de studii, fără a fi frîmțat de o permanentă insatisfacție, de o nevoie de autodepășire.

Prin ea însăși profesia de educator este o indeletnicire deschisă și cere acelora care o exercită o atitudine spirituală de o mare recep-

NICOLAE SORIN

(Continuare în pag. a 9-a)

După 60 de ani

— Bună ziua, copii.
— Bună ziua, imi răspuseră colectiv, în picioare, cei 49 de elevi și elere din clasa a III-a „B” a Școlii generale nr. 80 din București.

Pe frontispiciul clădirii am citit inscripția, voadată de vreme: „Școala primară C. I. Bosianu”, așa cum o cunosusem eu acum 60 de ani.

— Știți voi de ce a venit tovarășul academician în vizită la noi? întrebă învățătoarea.

— Ca să vadă cum învățăm, răspunde unul din copii.

— În parte este adevărat, interven eu în dialog. Dar în realitate am venit să mă regăsesc pe mine, elevul de acum 60 de ani, care a petrecut primii săi doi ani ca școlar între zidurile acestei clădiri.

Clădirea era aceeași ca în toamna anului 1910, cînd a fost inaugurată și cînd am intrat în aceeași sală de clasă ca acum (atunci clasa I). Aceeași curte mare, cu ziduri înalte. În centrul unui cartier cu blocuri înalte, școala nu se pierdea, totuși.

Tot așa era și acum 60 de ani. Numai că era singură, învecinată cu un imens maidan care se prelungea pînă la intrarea „adevărată” în oraș.

Acum 60 de ani, populația orașului trecuse abia de 200.000 locuitori, mai puțin decît Brașovul astăzi. Din centrul orașului, atunci Piața Sf. Gheorghe, un tramvai cu cai te ducea pe Calea Văcărești și apoi pe Calea Dudești, pînă la „Pompă”.

De acolo continuaș cam vreo 2 km., pe o prelungire, la fel denumită, dar în realitate un drum de țară de pe vremuri, ca să ajungi la școală.

Astăzi, nu am mai putut identifica „Pompă”. Drumul de țară de odinioară este acum o stradă ca oricare alta din centrul orașului. Iar școala are parchet (nu scinduri noduroase ca odinioară), lumină electrică (nu gaz aerian), laborator de chimie, sală de spectacole, sală de gimnastică.

Am ieșit cu greu din sala de clasă unde am fost elev acum 60 de ani. La plecare, trecînd prin cancelarie ca să-mi iau rămas bun de la profesoarele școlii, am avut surpriza să văd deschisă, pe masă, matricola anului școlar 1910 — 1911, la pagina cu numele școlarului Nicolescu V. Miron, fiu al lui Vasile Nicolescu, institutor, și al Alexandrinei Nicolescu, casnică.

Am părăsit școala pentru a doua oară în viața mea, poate pentru ultima oară, despărțindu-mă de o lume todeauna scumpă mie, dar și de amintirea copilului de odinioară, peste umerii căruia au sfîrșit prin a se aduna an de an, 60 de toamne.

Nicolae Sorin

În
acest
număr

- Consultație: Disciplina în muncă
- Cunoașterea comună și cunoașterea științifică
- Mutații în structura științelor — interviul nostru cu Radu Voinea
- Dirigenția — aleasă îndatorire didactică



Oaspeți

de peste hotare

Se află în țara noastră (22-30 ianuarie a.e.), la invitația Uniunii Sindicatelor din învățământ, știință și cultură, delegația Sindicatului național al institutorilor din Franța (S.N.I.). Delegația — compusă din André Ouliac, secretar general al S.N.I., Guy Georges, secretar permanent, responsabil cu problemele pedagogice, André Henry, secretar permanent responsabil cu problemele administrative și Marcel Lucas, membru al Biroului Național — a vizitat licee și școli generale din București, Brașov și Curtea de Argeș, unități industriale și agricole și a purtat discuții cu directori de școli, cadre didactice și factori de răspundere ai organizațiilor de sindicat și ai învățământului. De asemenea, delegația a discutat la Biroul executiv al Uniunii Sindicatelor din învățământ, știință și cultură probleme ale muncii sindicatelor din instituțiile de învățământ, ale sprijinirii activității de perfecționare a cadrelor didactice, integrarea în muncă și condițiile în care își desfășoară activitatea tinerii educatori, probleme ale organizării activității atât la nivelul uniunii, cât și al organizațiilor sindicale din unitățile de învățământ.

„Strădania anilor“

Remarcabilă inițiativa Casei corpului didactic a județului Satu Mare (director profesorul publicist Nae Antonescu) de a edita o culegere de profile consacrate „celor care pleacă“ — oameni ai școlii din perimetrul sătmărean, ajunși acum la vîrsta nîmbată a pensionării.

Incursiuni delicate și pertinente în aria muncii de o viață închinată catedrei, creionări animate de nobilă afecțiune și sinceră prețuire colegială, profile profesionale și cetățenești ale celor 22 educatori cuprinși în plachetă semnează, alături de Nae Antonescu, profesorii Rodica Bucurescu, Ion Giurgea și Susana Peci. Cîteva dintre aceste portrete — ca de pildă cele ale prestigioșilor dascăli Ludovic Moraru, Martha Chișu, Bina Kamil, Ana Popa ș.a. — se impun atenției cititorilor. Și chiar dacă nu toate paginile ating nivelul publicistic dorit, dacă pe alocuri unele portrete sînt adumbrite de clișee și locuri comune, lucrarea „Strădania anilor“ se remarcă prin finuta de ansamblu, prin generozitatea gândurilor ce au născut-o, prin noblețea mesajului educativ.

Va-ile Savinescu

Orele micului ecran

O enormă populație școlară se află în fiecare seară în fața televizorului. Aceasta este o realitate, indiferent cîtă cantitate de bine și cîtă de rău conține ea. Este sigur însă că partea binelui ar crește dacă programările ar ține seama de orele cu maximă audiență pentru elevi. Dacă nu după alte criterii, cel puțin după fusul nostru orar, acestea nu sînt cele cuprinse între 18 și 21, oră după care toți părinții își invită copiii la culcare.

După cum se știe, clasele mici au programul școlar în prima jumătate a zilei, prin urmare tocmai copiii cei mai mici trebuie să se trezească mai devreme, și, evident de dorit ar fi să se culce devreme.

Ce face însă televiziunea pentru a nu contrazice acest deziderat? Nu contestăm că majoritatea emisiunilor pentru copii sînt programate în primele ore ale programului de seară. Vom discuta cu alt prilej, cît de potrivit este conținutul unora dintre aceste emisiuni, deocamdată am dori să adresăm rugămintea de a se privi cu mai multă atenție însăși programarea. Iată cîteva întrebări sau sugestii.



De ce o emisiune emanată de tip școlăresc ca *Floarea în grădină* cu un conținut de mare prioritate educativă, se plasează totdeauna spre orele tîrzii ale serii? Cu cîteva luni în urmă serialul „Madame Bovary“ se bucura de o oră mult mai „centrală“: 20! Telesportul este, de asemenea, o emisiune cu mare audiență la copii și tineri. De ce trebuie s-o așteptăm pînă la sfîrșitul programului?

O serie de dezbateri academice, sau mai puțin academice, se produc în jurul orelor 19. Aceste dezbateri, care înterează de regulă pe adulți, nu puteau fi programate mai tîrziu?

Fără să susținem că emisiunea „Comici vestiți ai ecranului“ ar fi în toate cazurile necesară școlărilor, ea este urmărirea de aceștia prin atracția ei firească. N-ar putea fi și ea mutată mai devreme?

Oricît ar părea de „nou“ fenomenul, trebuie să recunoaștem că odihna copiilor noștri depinde și de programele televiziunii.

C. Nicolae

Visarion Roman

Un mare om, Visarion Roman, peste care se așternuse uitarea, este readus în atenția publică datorită autorilor I. Ciolan și V. Grecu care i-au cercetat viața și activitatea de pedagog, educator și economist. Lucrarea „Visarion Roman — pedagog social“, cuprinde două părți: prima se referă la viața și activitatea sa în diverse domenii (școală, economie, publicistică, politică, pedagogie); cealaltă cuprinde texte aflate din valoroasa lui operă pedagogică. Prin inițiativele de pedagog social și economist, prin realizările remarcabile. Visarion Roman a fost un fruntaș al culturii românești din Transilvania în a doua jumătate a secolului trecut (fondator și conducător de reviste pedagogice: *Amicul școlii* — 1860, *Amicul poporului* — calendar — 1861, *Progresul* — 1866; întemeietorul primei cooperative românești la Rășinari — 1867 și al primului institut de credit și economie „Albina“ din Sibiu; inițiatorul unor institute românești de asigurări și de credit în România, publicist, autor și traducător de manuale didactice).

Respectul și admirația autorilor pentru marea personalitate a lui Visarion Roman se comunică și cititorului care urmărește cu interes și simpatie lupta uriașă a pedagogului și economistului român pentru luminarea poporului prin școală și ajutorarea lui prin cooperative de credit și producție.

Dumitru Theodosiu

Correspondența

Prin numeroase scrisori sosite în ultimul timp la redacție ni se cer lămuriri în legătură cu apariția unor publicații buletine sau programe de larg interes. Încercăm să dăm, mai jos, cîteva răspunsuri:

Stan Ghenea din Tr. Măgurele le cărui scrisoare conține și prețioase sugestii pentru redacție, Traian Mărza din Săbășoara și alții ne întrebă care este stadiul lucrărilor privind transferările cadrelor didactice. Direcția generală de resurse din minister ne încunoștințează că și în acest an, concursul pentru ocuparea catedrelor vacante din unele municipii și orașe se va ține la termenul obișnuit, iar publicarea listei respectivelor catedre se va face la timp, prin presă. Deci, într-unul din numerele noastre viitoare.

De asemenea, se află sub lipar, urmînd să apară în cursul lunii februarie, Buletinul Ministerului Educației și Învățămîntului cu posturile și catedrele vacante pentru anul școlar 1972—1973.

Primiți scrisori și telefoane prin care ni se solicită suplimentele recente editate de revista noastră: „Programele concursului de admitere în liceu pentru anul școlar 1972—1973“ și „Programele examenului de bacalaureat — sesiunile anului 1972“. Din păcate, micul stoc pe care l-am avut redacția s-a epuizat de mult, așa că sîntem în imposibilitatea de a satisface aceste cereri. După cîte sîntem informați însă, la unele chioșcuri mari de difuzare a presei mai există cîteva exemplare. Ce putem să facem decît să sfătuiim pe cei ce le doresc să se adreseze oficiilor locale de difuzare a presei.

Nu-i vorba că în difuzarea acestor suplimente s-au comis și unele neîngădurări incurtături. Din Tg. Neamț, învățătorul Constantin Avarvarei ne scrie că în localitate nu s-a primit nici un exemplar din broșura „Programele examenului de bacalaureat“. Desigur o neglijență condamnabilă din partea celor plătiți de noi să se ocupe de difuzare. Rugăm pe această cale Direcția P.T.T.R. a județului Neamț să lămurească de urgență problema.

Anonimatul ne dă de multe ori mare bătaie de cap. Deschidem adesea plicuri fără numele expeditorului, iar înăuntru rîndurile inserate poartă semnături cu date: „un binevoitor“, „un grup de învățători“, „trei profesori din județul...“ etc. Cui i-ar inspira încredere aceste scrieri? Și totuși, de fiecare dată, citim cu atenție fiecare cuvînt, fiecare rînd. Ne poate sta mărturie rubrica culturală unde, nu a dat, am dat răspuns unor oameni care cereau lămuriri în probleme de interes mai larg.

Dar, cum este și firesc, nu le putem răspunde la toți prin paginile revistei. Unii corespondenți doresc lămuriri în chestiuni cu totul particulare, în căruri speciale. Aceștia le-am putea răspunde prin poștă sau i-am putea îndruma către acele foruri competente să le dea un răspuns ori să le analizeze situația în toate aspectele ei concrete. Anonimatul ne pune însă în imposibilitatea de a le veni în ajutor. Culmea este că, de obicei, anonimii sînt cei care cer... „un răspuns urgent și oficial“. Unde să-l expediem?

Lucrurile se complică și mai mult cînd este vorba de sesizări; adică tocmai acolo unde avem nevoie de locuri și situații cit mai concrete, cu nume și date precise, controlabile.

Zilele trecute am primit o scrisoare din județul Dolj. O învățătoare, care suplinea pe o educatoare, a fost înlocuită de la suplinire cu o altă... suplinitoare. Este clar — se spune în sesizare — că acea suplinitoare are pe cineva la inspectorat. Și așa mai departe... În toată scrisoarea, nu se menționează nici un nume, absolut nici unul; nici măcar nu este pomenită localitatea unde se petrece acțiunea. Cineva undeva, cîndva...

Stimate anonim, în felul acesta ne îndoiim că cineva, de undeva, va putea cîndva să vă facă dreptate.

Th. Leonescu

MIRCEA IONEL

RĂSPUNDEM CITITORILOR

Un grup de cadre didactice din județul Timiș, cărora li s-a recunoscut — în mod greșit — la vechimea (stagiul) în învățămînt, perioada în care au satisfăcut serviciul militar obligatoriu (stagiul militar) înainte de 1 ianuarie 1970, întrebă dacă trebuie să restituie sumele încasate în plus fără temei legal.

Intrucît în această situație se mai află și alte cadre didactice din încă 2—3 județe, precizăm următoarele: În perioada de experimentare a noului sistem de salarizare în unitățile școlare (introdus prin H.C.M. nr. 2841/1968), Ministerul Educației și Învățămîntului a elaborat — în conformitate cu prevederile Statutului personalului didactic — norme pentru stabilirea vechimii în învățămînt a personalului didactic din învățămîntul de cultură generală, profesional, tehnic și liceal de specialitate (aprobate prin Ordinul ministrului nr. 954/1969), care s-au aplicat de la data de 1 ianuarie 1970. Aceste norme includ la vechimea în învățămînt o parte din vechile situații recunoscute și în instrucțiunile pentru aplicarea Hotărîrii nr. 1059/1959 (în vigoare pînă la acea dată)

însă legate de îndeplinirea unor noi condiții după data de 1 ianuarie 1970 și mențin, în continuare, celelalte situații prevăzute în instrucțiunile la Hotărîrea nr. 1059/1959 (care nu se mai includ după această dată la vechime) pentru cei cărora li s-a recunoscut anterior aplicării lor.

Ca o idee nouă, în afară de experimentarea noului sistem de salarizare, normele respective prevedeau și posibilitatea recunoașterii la vechimea în învățămînt a perioadei în care tinerii satisfac serviciul militar obligatoriu după data intrării lor în vigoare, adică după 1 ianuarie 1970. Aceasta înseamnă că, practic, la vechimea în învățămînt, stagiul militar nu putea fi inclus în calcul, decît cadrelor didactice care ar fi implinit cel puțin trei ani de vechime după această dată, adică cel mai devreme la 1 septembrie 1972.

Ministerul Educației și Învățămîntului fiind sesizat însă, că în cîteva județe unele unități școlare au aplicat greșit prevederile privind recunoașterea stagiului militar după 1 ianuarie 1970, a dat indicațiile necesare prin circulara nr. 3133 din mar-

tie 1971, iar — ulterior — intrucît pentru definitivarea noului sistem de salarizare Ministerul Muncii nu a avizat recunoașterea stagiului militar la vechimea în învățămînt, a dispus, prin Ordinul nr. 2163/1971, anularea acestei prevederi din normele privind stabilirea vechimii în învățămînt. Ca urmare, conducerile unităților școlare care au recunoscut greșit la vechimea în învățămînt și stagiul militar efectuat înainte de 1 ianuarie 1970, sînt obligate să reincadreze personalul didactic aflat în această situație, la gradația corespunzătoare vechimii legal stabilite potrivit normelor aprobate cu ord. 954/1969 și modificate prin ord. nr. 2163/1971.

În ceea ce privesc sumele încasate de personalul didactic în astfel de cazuri, ele nu pot fi reținute pe statele de salarii sau urmărirea pe baza unei dispoziții de impunere. Procedura legală, potrivit indicațiilor Tribunalului Suprem, este introducerea unei cereri (de către conducerea școlii sau inspectoratului școlar) la Comisia de judecată, în vederea resituirii sumelor primite de cadrele didactice, fără temei le-

gal (plăți nedatorate). Bineînțeles că, dacă beneficiarul plății eronate se angajează în scris să restituie diferențele încasate, acest lucru se poate face în mai multe rate.

● I. Mustață din Brăila, dorește să știe cum se stabilește durata concediului de odihnă restant, care se efectuează în vacanța de iarnă sau de primăvară.

Precizăm că, durata concediului de odihnă al cadrelor didactice este, potrivit Statutului personalului didactic, de 62 zile calendaristice, în care se includ și zilele de repaos săptămînal (duminicile), ca și zilele de sărbători naționale (23 August și 24 August). De aceea și numărul zilelor de concediu care urmează să se efectueze după vacanța de vară — indiferent de perioada în care se vor compensa — se stabilește tot după zilele calendaristice, deci incluzînd duminicile și alte zile de sărbătoare (ex. 1 și 2 ianuarie).

Aceasta spre deosebire de durata concediului de odihnă al celorlalți angajați (alții decît cadrele didactice) care se stabilește după numărul zilelor lucrătoare.

Matisse

Michaela



Cunoașterea comună și cunoașterea științifică

Fenomen uman deosebit de complex, cunoașterea este analizabilă în diverse moduri — în funcție de criteriul adoptat — de scopul urmărit: se disociază astfel în mod curent și perfect legitim între mai multe tipuri de cunoaștere și anume: filozofică, artistică, științifică, tipuri legate, bineînțeles, între ele, dar având fiecare modalități proprii și aport specific la viața spirituală a individului și a colectivității.

Se pot, de asemenea, face diferențieri între diverse grade de constituire, de elaborare a cunoașterii: în acest sens, cel mai adesea, se distinge între cunoașterea comună și cunoașterea științifică, la care vrem să ne referim în cele ce urmează.

Cunoașterea comună este aceea pe care omul o realizează în mod natural, pe baza simțurilor și a aptitudinilor sale intelectuale, în cadrul și din cauza practicii cotidiene; în lipsa altor mijloace mai adecvate, cunoașterea comună (sau bunul simț) permite omului o anumită inserție în mediul său natural și social de viață.

Cunoașterea comună se caracterizează, în primul rând, prin ponderea mare a intuițiilor. Este adevărat că ea aspiră către generalizare și abstracție; dar acestea au, în cadrul ei, un caracter rudimentar. Cunoașterea comună generalizează și ea, dar face acest lucru fără rigoare, fără a lua toate precauțiile în determinarea și delimitarea precisă a semnificațiilor conceptelor.

Mai degrabă decât generală, cunoașterea comună este vagă, întrucât nu este dată cu indicarea limitelor, a domeniului său de valabilitate.

Deși este alcătuită mai ales din date perceptive, cunoașterea comună realizează totuși o anumită interpretare a faptelor observate, cu ajutorul supozițiilor. Interpretările și explicațiile pe care le oferă cunoașterea comună se bazează pe aparențe sau evidențe înșelătoare și sînt impregnate de tradiție și de prejudecăți; de obicei, ele îmbină în mod sincretic date neverificate experimentale și nedemonstrate în viziuni, cel mai adesea antropomorfe. Cunoașterea comună nu împinge deci prea departe interpretarea faptelor și abstractizarea realului. Ea caută să știe, mai curînd decît să înțeleagă. Cunoașterea comună se mulțumește să constate că un fapt există, căutînd cel mult să știe cum este el. Nu mai cunoașterea științifică se

întreabă de ce și pentru ce există faptul, de ce există el într-un anumit fel și nu în altul. Cunoașterea științifică sistematizează, interpretează și explică datele observației.

În acest fel, cunoașterea se ridică de la opinie — cu valoare particulară, regională (opinia mea, a lui, a noastră) la știință, singura capabilă să imprime cunoașterii valoare de universalitate. Este esențial de reținut că, dacă nu subiectivă, cunoașterea comună este totuși mai puțin obiectivă decît cea științifică.

Problema raportului dintre aceste două grade de cunoaștere este în prezent viu controversată. De regulă, filozofia tradițională a științei a ignorat deosebirea calitativă dintre bunul simț și știință, afirmînd că știința este o prelungire a cunoașterii comune, că o solidă și neîntreruptă continuitate atașează gîndirea științifică celei preștiințifice. Mai recent, o serie de gînditori, îndeosebi suprarationaliști, susțin ideea contrară că între ele ar fi o ruptură completă, chiar o opoziție ireductibilă. Propoziția care se stabilește și se lărgeste între gîndirea preștiințifică și cea științifică a devenit de netrecut. De aci în construcția științei apare necesară demolarea cunoașterii preștiințifice care constituie un obstacol epistemologic. Dacă observăm însă că termenii *cunoaștere preștiințifică* și *cunoaștere comună* nu se suprapun, înțelegem de ce nici una din aceste viziuni nu este fără reproș. Cunoașterea preștiințifică este un segment al istoriei cunoașterii, fixat în trecut, lipsit de mișcare, cristalizat în cultura epocilor respective. Progresul științei ne îndepărtează mereu mai mult de faza preștiințifică a cunoașterii. Spre deosebire de această fază, cunoașterea comună nu încetează să se dezvolte și nu se rupe cu totul de cea științifică pe care o urmărește de la distanță; și chiar dacă distanța tinde să crească mereu, cunoașterea comună nu va pierde cu desăvîrșire urmele științei.

De aceea, din punct de vedere al filozofiei marxiste, pentru ca aceste două grade de cunoaștere, comună și științifică să fie calitativ diferite, discontinue, ele nu trebuie necesarmente să fie complet rupte. Cunoașterea științifică se deosebește într-adevăr radical de cea comună și nu poate fi considerată drept simplă prelungire a acesteia. La o analiză mai profundă, se găsesc între ele totuși, în ultimă

instanță, și unele legături. Din punct de vedere psiho-sociologic cunoașterea comună poate fi considerată chiar ca fundament al celei științifice. Sub aspect logic și metodologic mai ales ele au însă din ce în ce mai puține lucruri în comun. Ideea corelației acestor două grade de cunoaștere poate fi sprijinită cu unele argumente.

Astfel, cunoașterea comună are la bază o curiozitate care nu trece dincolo de nevoi practice; ea este esențialmente utilitară. Dar istoria științei arată că și ea — știința — a apărut tot din necesități practice. Ea păstrează și azi legături strînse cu tehnica, cu toate că ea are și posibilitatea să excedă larg aceste nevoi, să se dezvolte doar în virtutea logicii sale interne. La apariția lor, numeroase creații științifice, mai ales în domeniile puternic elaborate teoretic, nu sînt întovărășite de conștiința utilității lor practice. În măsura în care sînt autentice științifice ele nu întîrzie însă să și-o găsească.

Cunoașterea comună este apoi vagă, impregnată de particularism; totuși, prin interpretarea oricît de limitată la care recurge, ea sesizează anumite regularități, prefigurînd legile pe care numai cunoașterea științifică poate să le deceleze.

Caracterul dialectic, atribuit de filozoful suprarationalist francez Gaston Bachelard numai cunoașterii științifice, aparține în realitate oricărei cunoașteri. Nimic în lume nu se poate sustrage schimbării și, pe termen lung, cunoașterea comună se poate transforma complet. Caracterul dialectic este mult mai marcat în cunoașterea științifică; conceptele acesteia sînt mereu rectificate, precizate și rămin deschise unei revizuirii care nu se face însă la întîmplare și mai ales nu compromite ceea ce s-a dobîndit.

În transformările sale, cunoașterea științifică rămîne valabilă pentru ceea ce era domeniul său de aplicare. Ea progresează spre teorii care interpretează și explică mai multe fapte decît cele precedente, sau care prevăd fapte cu totul noi etc.

În ceea ce privește limbajul, cel de care se servește cunoașterea comună, nu este lipsit de logică; dar el nu are rigoarea și precizia celui științific. Trebuie totodată menționat că datele cunoașterii științifice nu

ȘTEFAN GEORGESCU

(Continuare în pag. a 9-a)

PARADIGME

Pedagogie și andragogie

Cuvîntul pedagogie vine de la vechii greci: pais, gen. paidos (băiat) și ago (conduc, dirijez, trag.) Este interesant că, deși lumea a fost de acord să extindă sensul cuvîntului și asupra educației fetelor, neglijate inițial, nu a mai fost de acord să-l cuprindă în sfera pedagogiei și pe adult. Și atunci s-a creat un termen nou: andragogie, folosit și de Herbart, după cum ne spune profesorul Antohi. Andragogia (aner, gen. andros = bărbat, ago = conduc) are așadar ca obiect educația și instruirea adulților, în timp ce pedagogia este concepută pentru tineret.

Distincția se menține în multă mîsură contemporani, în lexicoanele de pedagogie, într-o carte a lui Poggeles consacrată subiectului etc. După părerea mea, distincția este învechită dacă o raportăm la conceptul educației permanente. Pedagogia și andragogia sînt de fapt una și aceeași știință. Soluția ar fi, ori să dăm pedagogiei un sens mai larg, acceptînd să cuprindă și pe fete și pe adulți, ori să vorbim pur și simplu de „știința educației”.

Aceasta ar fi controversa omomastică. Dar, dincolo de titlu, se ascunde o problemă de conținut. Eforturile mari care se fac de către multe state, printre care și al nostru, pentru reciclarea adulților — cu numeroasele ei forme de conversiune a meseriei, prevenire, adaptare, promoție, actualizare a cunoștințelor, formație pur și simplu sau specializare — găsesc științele educației pe un picior greșit.

Efortul organizatoric și cadrul economico-social, uneori legislativ, nu au un corespondent pe măsura lor în materie de metode specifice pentru educația adulților. Un exemplu: la 1 Ianuarie a intrat în vigoare, în Franța, decretul de aplicare a „Legii formației continue”, care prevede 40 pînă la 80 de ore pe an în medie pentru reciclarea cadrelor. Ei bine, în ultimul număr al unei reviste de management, francezii pun următoarea întrebare: „Ce oferim cadrelor într-un sistem atît de uriaș?” și răspunsul vine tot sub formă de întrebări, de nedumeriri sau de observații critice: „Conferințe ex-cathedra care-l fac să caște? Studii de cazuri studențești, atunci cînd el reclamă cazuri trase din realitate (ceea ce formatorii, în jargonul lor, numesc trăit-trăit, în opoziție cu trăit-simulat)? Li se dau teorii, atunci cînd ar trebui să li se expună sisteme și modele. Considerațiile generale se întind la nesfîrșit asupra scopului întreprinderii. Se face un învățămînt punctual, descărnat, demodat, tăiat de realitate”. Alții, ca profesorul american Livingstone, pun la îndoielă pur și simplu eficacitatea programelor de perfecționare.

Îată, deci, presiunea care se exercită asupra părții din științele educației care s-ar numi andragogie, ca să elaboreze fără întîrziere metode eficace.

Cîtă vreme cuprindea în raza ei doar tineretul, pedagogia era lăsată în pace din partea societății în privința eficacității metodelor de instruire. Dar cu adulții nu mai merge așa. Nu poți organiza o structură mare și cuprinzătoare a reciclării, prin care să treacă toți salariații, să pui energie, timp și resurse la dispoziția acestui proces, fără ca metodele instruirii, formării și perfecționării să nu fie de cea mai înaltă calitate și randament. Trăsăturile acestui sistem educativ pentru adulți se impun a fi o punte spre activizarea resurselor latente ale cetățeanului devenit subiect de acțiune; ele trebuie neapărat să aibă o legătură organică cu aplicațiile din viața lui profesională imediată și viitoare; să imprime un caracter interesant și, dacă e posibil, pasionant, subiectelor abordate; să fie încununate de satisfacția dobîndirii unor chei suplimentare de realizare personală; să fie caracterizate printr-o tehnologie ireproșabilă a instruirii, bazată în mare parte pe tehnici audio-vizuale.

Dacă științele educației elaborează aceste cerințe pentru adulți (și ele vor fi silite să o facă în epoca educației permanente), rezultatele vor fi desigur transferabile la școala propriu-zisă. Pînă acum, pedagogia clasică (și uneori velustă) și-a transferat metodele la cursurile pentru adulți și rezultatele s-au văzut; nicăieri în lume, acestea n-au făcut decît să schiopăteze, în toate formele lor (tără frecvență, serale, temporare, reciclări). În realitate, elementul mobil al științelor educației va fi tocmai această ramură a adulților, în care nu există nici un rezultat care să nu aibă cea mai mare semnificație și aplicabilitate și pentru formarea tineretului.

Toate aceste argumente pledează încă o dată pentru existența unei singure științe pedagogice și andragogice.

MIRCEA MALIȚA

Dirigenția - aleasă îndatorire didactică

Un obiectiv esențial: educația politică- ideologică a elevilor

Dacă educația moral-cetățenească constituie obiectivul esențial, cu caracter peren, al dirigenției, desfășurarea ei în liceu a evidențiat și unele deficiențe care au diminuat într-o măsură caracterul de instrument politico-ideologic al acesteia. Din dorința de a forma la tineri o atitudine disciplinată, civilizată, de a-i înarma cu noțiuni de etică au prevalat, uneori, subiecte moralizatoare în detrimentul abordării unor teme care vizează nemijlocit educația politică și ideologică a elevilor, strânsă legătură cu realitățile vieții noastre sociale. Iată de ce consider că trebuie să reconsiderăm problematica orelor de dirigenție în sensul unei proporționări mai judicioase a temelor, rezervării unui loc mai distinct subiectelor care se referă la formarea marxist-leninistă a elevilor, la crearea profilului moral-politic al omului societății noastre de azi și de mâine.

Subiectele alese pentru dirigenție trebuie să răspundă, fără îndoială, nevoilor spirituale ale adolescenților, intereselor și aspirațiilor lor, specificului clasei și liceului respectiv, dar mergând întotdeauna cu cel puțin „un pas” înaintea acestora. A ține seama de necesitățile tinerilor nu înseamnă numai a căuta care sînt gustul și preferința lor ci a le ieși în întâmpinare. Aceasta înseamnă a forma tînăra generație în spiritul comunist.

Se impune ca la orelor de dirigenție să-i ajutăm în primul rînd pe liceeni să cunoască bine principiile politicii interne și externe a partidului nostru, să-și clarifice drepturile și obligațiile ce le incumbă ca elevi și cetățeni ai României socialiste. Înalta responsabilitate pe care și-o asumă odată ce face parte din societatea socialistă.

Apare, de asemenea, necesară orientarea mai accentuată a dirigenției spre abordarea și aprofundarea unor teme care contribuie la educarea materialist-științifică a elevilor, la însușirea de către ei a concepției materialist-dialectice despre lume și viață, la formarea unor convingeri și atitudini combative împotriva misticismului și obscurantismului. „Socialismul — orînduirea cinstei și dreptății”, „Răspunderea tînărului pentru consecințele acțiunilor sale”, „Modele, exemple, mentori în concretizarea idealului nostru de viață”, „A trăi și a munci în lumea capitalului și la noi”, „Între umanismul socialist și «umanismul» religios” — iată cîteva subiecte pe care mi le-am propus pentru planul trimestrial al orelor de dirigenție. Ungھیurile din care voi dezbat asemenea probleme au darul să pună în lumină tocmai trăsăturile caracterologice ale omului nou, virtuțile socialiste.

Pledînd pentru asigurarea unui conținut proaspăt, bogat, tematicii orelor de dirigenție, mi se pare necesar a sublinia cerința ca discuțiile din clasă să nu rămînă la nivelul unei abordări teoretice sau cu pretenții de teoretizare a chestiunilor, ci să se raporteze neîncetat la realitățile concrete și preocupările colectivului de elevi din clasa respectivă, să se finalizeze în concluzii clare care să-i călăuzească pe tineri în activitatea lor practică. Cred că în dezbaterile pe care le purtăm cu elevii la dirigenție, precum și în alte forme ale muncii didactico-educative, ar trebui să pornim tocmai de la cazuri concrete din care să tragem concluzii de interes mai larg, generalizator.

E necesar ca dirigenția să păstreze profilul, individualitatea sa specifică în paleta largă a factorilor educativi, să se delimiteze de celelalte acțiuni didactico-educative, cum ar fi lecția de științe sociale sau informarea politică. Totuși ea trebuie să urmărească formarea unei gândiri politice proprii, deprinderea de a judeca și interpreta realitățile în mijlocul cărora trăim de pe pozițiile noastre ideologice. Modalitatea cea mai adecvată de lucru rămîne, firește, dezbateră — discuția, schimbul viu de idei și de opinii.

VALERIU NEȘTIAN

Educația morală- proces gradat și continuu

Orele de dirigenție în care se dezbate teme etice au o deosebită valoare pentru educarea morală a elevilor; prin ele dirigintele are posibilitatea de a face cunoscut înțelesul noțiunilor ce desemnează calități morale ale omului, de a influența convingerile, sentimentele moral-politice, civice și chiar conduita morală a elevilor. O semnificație deosebită o au dezbaterile pe teme etice la vârsta adolescenței, vîrstă la care, pe fondul unei tendințe firești spre autoeducație, încep să se cimenteze convingerile și să se contureze idealurile. Prin acordarea unui loc mai mare în tematica orelor de dirigenție subiectelor cu conținut moral, dirigintele va veni

în întîmpinarea acestei tendințe de autoeducație, caracteristică adolescenților. Necesitatea unei tematici axată pe probleme de etică socialistă se impune cu atît mai mult cu cît în noile condiții de dezvoltare a țării noastre, toți slujitorii învățămîntului sînt chemați să acorde o atenție sporită formării profilului moral al elevilor, cultivării calităților morale ale viitorului cetățean al societății socialiste, ale comunistului de mâine.

În contextul activității de pregătire a profesorului pentru orele cu conținut etic se înscriu o gamă întregă de măsuri, cum ar fi: stabilirea subiectului orei și încadrarea lui în tematica generală, delimitarea conținutului pe baza studierii documentelor de partid și de stat, a literaturii pedagogice și beletristice, culegerea materialului faptic din viața clasei în vederea valorificării experienței morale a elevilor, cunoașterea nivelului de educație morală în legătură cu problema care va face obiectul orei, îndrumarea pregătirii elevilor, întocmirea planului orei etc.

Dintre aceste multiple măsuri care se includ în munca de pregătire a dirigintelui pentru oră reliefăm în mod deosebit necesitatea precizării în prealabil (pentru profesor) a conținutului noțiunii morale ce urmează a fi formată la elevi, și cunoașterea stadiului de dezvoltare a noțiunii respective la aceștia.

Se știe că orice noțiune morală este definită prin mai multe note esențiale, pe care elevii le asimilează treptat, în funcție de particularitățile de vîrstă, de capacitatea proprie de abstractizare și generalizare și în funcție de experiența morală a fiecăruia dintre ei. Precizîndu-și cu claritate, înaintea fiecărei dezbateri etice, conținutul noțiunilor ce vor fi puse în discuție, dirigintele va asigura, pe de o parte, condiția pentru realizarea corectă a celui de al doilea aspect al pregătirii pentru oră, menționat mai sus, adică va putea să decidă, în cunoștință de cauză, asupra stadiului de formare a noțiunii la elevi; pe de altă parte, acest lucru îi va permite să realizeze o relație justă între caracteristicile esențiale și cele necesare ale noțiunii, să accentueze una sau alta dintre ele, bazîndu-se pe cunoștințele deja dobîndite de elevi, să sprijine procesul de abstractizare și generalizare al gîndirii elevilor, ordonînd, sistematizînd și completînd experiența lor morală și, de asemenea, să facă deosebiri între noțiunile dezbătute și alte noțiuni cu sens apropiat.

Pentru a ilustra ideile de mai sus prezentăm în continuare modul în care a fost concepută și realizată o oră cu tema „Cinstea, calitatea esențială a omului” la una din clasele a XI-a de la Liceul „N. Bălcescu” din Cluj. Spre a constata nivelul de conturare a noțiunii de „cinste” la elevi, dirigintele s-a folosit de un chestionar prin care a cerut elevilor să definească noțiunea respectivă și să indice situații cunoscute din experiența lor de viață, de atitudini cinstite și de atitudini necinstite. Răspunsurile elevilor au scos în evidență faptul că cei mai mulți dintre ei înțelegeau cinstea nu în totalitatea notelor care o definesc, ci li restringeau sfera la unul sau la cîteva aspecte. Pornind de la evidențierea aspectelor sesizate de elevi, dirigintele a cuprins treptat în dezbateri noi și noi caracteristici ale comportării cinstite, surprinse mai puțin sau chiar de loc de ei. Astfel au fost aduse în discuție necesitatea unei atitudini cinstite nu numai față de alții, ci și față de tine însuși, problema probității științifice (axată pe activitatea de întocmire a referatelor și a muncii în cercuri) etc. Menționăm că accentul a fost pus, în mod deosebit, pe discutarea din diferite unghiuri de vedere a datoriei de a-ți îndeplini întotdeauna obligațiile față de societate: datoria elevilor de a se pregăti conștiincios și a răspunde tuturor sarcinilor (muncă patriotică, altor acțiuni întreprinse de școală), datoria absolvenților de a se prezenta la locul de muncă și legat de aceasta, aprecierea parazitismului ca o atitudine necinstită față de societate etc. Conducînd discuțiile în acest mod, dirigintele a reușit să ordoneze, să sistematizeze și să completeze cunoștințele elevilor, ajungînd să prezinte în final noțiunea de „cinste” în toată complexitatea conținutului ei.

În concluzie, cunoașterea nivelului de dezvoltare a cunoștințelor morale ale elevilor, înaintea fiecărei dezbateri etice, reprezintă o cerință de ordin

metodic cu o valoare deosebită pentru reușita orelor de dirigenție de acest tip. Respectarea acestor cerințe elimină formalismul din desfășurarea discuțiilor și face din educarea morală a elevilor prin ora de dirigenție un proces continuu și gradat de însușire a normelor și principiilor morale comuniste.

EUGENIA JISA
IULIANA LUNGU

Viata — izvor nesecat de teme

Două lecții de dirigenție, la două clase paralele și avînd, în esență, același conținut — munca. Tema celei dintîi se numea: „Munca — izvor de bucurie”, iar a celei de a doua, „Prin muncă, spre cele mai înalte idealuri”. Subiecte admirabile și formulări mobilizatoare, care ne ispitesc să credem în egală și neîndoielnică lor reușită. Dar pe cît de mult le asemănau titlul și sarcina didactică, pe atît de puțin le apropiau concepția metodică a organizatorilor și, bineînțeles, nivelul de realizare a scopului propus. În primul caz, dirigintele a întreprins cu elevii o incursiune imaginară în marile noastre șantiere industriale și unități economice, semnaland oportunitate actele pilduitoare de eroism, alături de autorii lor — oameni simpli, comunisti. Fiecare idee desprinsă era susținută de faptul viu și convingător. În cazul al doilea, lecția degenerase într-o aridă conversație despre muncă, propunătorul extrăgîndu-și din diverși autori o succedență de maxime și proverbe, pe care le supunea spre înțelegere elevilor. Întreaga oră n-a fost altceva decît o încercare de a face inteligibile adevărurile care, pentru moment, nu aveau nici un suport faptic. Și dacă mai adăugăm că lucrurile s-au petrecut în fața unor copii de 12 ani, urmarea unei asemenea lecții ne pare cu atît mai limpede.

În ciuda dificultății și a efortului suplimentar la care sînt angajați, cei mai mulți profesori văd în atribuțiile dirigenției o aleasă îndatorire didactică, cadrul optim de educare a elevilor. Alții, însă, manifestă oarecare rezervă aducînd în sprijinul ei dovezi care ating uneori chiar perimetrul opțiilor lor profesionale. Cum explicăm aceste poziții atît de opuse. Încercăm, deocamdată, să spunem că dacă interesul majorității pleacă de la înțelegerea superioară a misiunii educative, reținerea unor se de-tereste, în mai toate cazurile, reprezentării pre- vagi a sarcinilor care alcătuiesc domeniul atît de bogat al conducătorului clasei. Existența unei bibliografii poate fi de un real folos, cînd este vorba îndeosebi de cadre cu puțină experiență la clasă. Pentru că aici lipsa inițierii din anii universității, pe care am resimțit-o și noi cîndva, nu poate fi compensată de o așa-zisă experiență la clasă, hîrtăitoare pentru succesul muncii cu elevii. De fapt, și în acest caz, prin bibliografie trebuie să înțelegem doar cîteva îndrumări de metodă și așezare pe ani a tematicii, întrucît adevăratele probleme ale dirigenției se nasc din și în procesul intim al formării și dezvoltării colectivelor de elevi, în strînsă legătură cu principiile eticii noastre socialiste.

Consider că dificultatea mare constă tocmai în simplitatea acestei meniri, în faptul că nebănutele ei resurse tematice se găsesc tot timpul în jurul nostru și, din această cauză, le trecem prea ușor cu vederea. Nimic mai ciudat decît să căutăm mostre de curaj în războaiele antichității, cînd avem altele, infinite mai nobile, în istoria partidului nostru sau în epopeea Porților de Fier. Nimic mai de- de neînțeles decît să ne plîngem de lipsa de bibliografie pentru tema „Ce înseamnă a fi om de omenie?”, să zicem cînd exemplele grăitoare se află pretutindeni în județe și în țară, în orice uzină sau cooperativă de producție. A nu ține seama de aceste lucruri nu înseamnă oare că ne lăsăm de- pășiți de vreme și, prin urmare, de cerințele edu- cative ale unui învățămînt modern?

S. SELAGEA



La sfat cu diriginta clasei

DISCIPLINA ÎN MUNCĂ

Munca constituie unul din factorii esențiali ai progresului omenirii, principalul izvor de bunuri materiale și spirituale ale societății. În România socialistă, munca prestată cu răspundere, cu înaltă competență, concretizată prin rezultatele practice obținute, s-a impus ca adevărat etalon al capacității și conștiinței cetățenești, ca sursă principală a dezvoltării personalității și demnității umane. Acordând o înaltă prețuire muncii creatoare de valori materiale și spirituale, socialismul a eliberat personalitatea umană de cătușele inegalității, ale exploatarei și asupririi capitaliste, a deschis tuturor cetățenilor un cimp nelimitat de afirmare.

Natura, valoarea etică și necesitatea obiectivă a disciplinei socialiste în muncă

Socialismul ridică disciplina în muncă la rangul de valoare etică fundamentală, intrinsecă a sa. Proprietatea obștească asupra mijloacelor de producție, noile relații de producție socialiste fac posibilă organizarea muncii în mod conștient, disciplinat pe scara întregii societăți. Astăzi este mai evident ca oricând adevărul că fără întronarea unei discipline riguroase în muncă nu se poate asigura mersul nostru înainte. Munca se integrează unui sistem de norme morale, de reguli de comportare socială. Problemele disciplinei în muncă sînt în prezent unitar și ferm legitimate, ținându-se seama de transformările profunde social-economice petrecute în România, de identitatea obiectivă între interesele fundamentale ale societății și ale fiecărui cetățean în parte. Întărirea disciplinei în muncă, perfecționarea organizării activității unităților socialiste contribuie la folosirea superioară a potențialului material și uman al țării, la realizarea programului stabilit de partid în vederea făuririi societății socialiste multilaterale dezvoltate. Înfăptuirea vastului program elaborat de Congresul al X-lea al P.C.R. necesită un efort susținut, creșterea spiritului de răspundere și disciplină a oamenilor muncii, indiferent de locul pe care-l ocupă în întreprindere, în centrala industrială, în cooperativa agricolă de producție, în cadrul unei ferme, în instituție, în școală ș.a.m.d. Vorbind despre întărirea disciplinei și a răspunderii în muncă, tovarășul Nicolae Ceaușescu releva că „edificarea socialismului și comunismului cere muncă, ordine, disciplină, răspundere”. Înalta responsabilitate socială și corolarul său, **spiritul de disciplină**, ca atribut al raporturilor echitabile proprii socialismului, sînt o urmare firească a faptului că noua orînduire se făurește în mod conștient. Amploarea și ritmul dezvoltării sociale ajung să se afle într-o relație tot mai pregnantă cu gradul în care oamenii înțeleg necesitatea îndeplinirii exemplare a îndatoririlor ce le revin, dovedesc o atitudine înaltă față de muncă și disciplina socială, manifestă **răspundere față de proprietatea obștească, față de interesele generale ale societății**. Cunoșcînd că acțiunea maselor, a fiecărui om în parte este eficientă numai dacă la baza ei se află înțelegerea necesității, P.C.R. a stabilit ca unul din obiectivele centrale ale activității politico-ideologice ridicarea nivelului de conștiință a poporului, formarea, la scara întregii națiuni, a acelei atitudini militante, responsabile, disciplinate fără de care nu poate fi concepută opera de construcție socialistă, înaintarea ei pe trepte superioare. Dacă în condițiile exploatarei disciplina muncii joacă rolul unui instrument de înrobire (ea este impusă forțat prin mijloace economice și extraeconomice), în socialism ea întrupează trăsături preponderent morale, îmbracă un caracter conștient, este o disciplină liber consimțită. Disciplina cere punctualitate în îndeplinirea sarcinilor de producție, respectarea normelor și regulilor stabilite, folosirea integrală a timpului de lucru, respectul față de tovarășii de muncă etc. În procesul făuririi societății socialiste multilaterale dezvoltate, atitudinea față de muncă evoluează, capătă treptat trăsături comuniste, care sînt dezvoltate prin îmbinarea justă a principiului cointeresării materiale cu stimularea morală pentru rezultatele obținute. În asemenea condiții, **disciplina muncii**, cu toate implicațiile sale directe asupra vieții economice, capătă noi sensuri și valori etice; coordonatele sale majore se înscriu în cîmpul de acțiune al conștiinței socialiste. În această viziune, **normele disciplinei socialiste** a muncii au la bază colaborarea și întrajuțora-

rea tovarășească, inițiativa, cerințele organizării științifice a muncii. În fapt, principiile, normele și regulile de comportare în exercitarea profesiei, a atribuțiilor de muncă sînt stabilite tocmai de către cei ce muncesc, ele reflectînd astfel voința și exigența colectivității, interesele obștești, ca și pe cele individuale. Prin prisma intereselor societății, dar și ale fiecărui membru al ei, disciplina socialistă a muncii nu poate fi examinată făcîndu-se abstracție de contribuția la dezvoltarea proprietății obștești, de modul în care sînt îndeplinite sarcinile de producție, de nivelul calitativ al activității depuse la locul de muncă.

Implicațiile social-economice ale disciplinei în muncă

Disciplina în muncă are profunde implicații sociale. Pe plan social și etic, măsura disciplinei în muncă poate fi dedusă din respectarea și întărirea relațiilor de colaborare și întrajuțurare socialistă, din participarea creatoare la conducerea și organizarea producției, din respectarea normelor și principiilor socialiste de retribuție, din participarea activă la viața și frămîntările colectivului din care face parte orice om al muncii. Potrivit reglementărilor legale, angajații într-o unitate socialistă au datoria de a respecta **ordinea și disciplina la locul de muncă**, de a îndeplini toate sarcinile de serviciu ce le revin, conform contractului colectiv și contractelor de muncă, regulamentul de organizare și funcționare a unității, regulamentul de ordine interioară, precum și dispozițiile privind desfășurarea activității în unitate. Printre îndatoririle fundamentale se numără, desigur, respectarea programului de lucru și folosirea integrală a timpului de muncă pentru îndeplinirea obligațiilor de serviciu, însușirea și respectarea procesului tehnologic și de muncă stabilit, utilizarea instalațiilor la parametrii de funcționare prevăzuți în documentarea tehnică, folosirea intensivă a tuturor mijloacelor de muncă, utilizarea rațională a materiilor prime și a materialelor; ridicarea neconținută a nivelului profesional în vederea realizării sarcinilor de plan, îmbunătățirea continue a calității produselor și lucrărilor și a creșterii productivității muncii. O importanță majoră prezintă, totodată, respectarea normelor de protecția muncii, precum și a celor privind folosirea echipamentului de protecție și de lucru, prevenirea incendiilor sau a oricăror altor situații care ar putea pune în primejdie clădirile, instalațiile unității — fie la uzină, fabrică, instituție, școală — ori viața, integritatea corporală sau sănătatea unor persoane, respectarea reglementărilor privind păstrarea secretului de stat, apărarea și gospodărirea rațională a bunurilor proprietate socialistă, participarea activă la analiza și dezbaterile problemelor generale ale activității din unitate, în vederea continuei îmbunătățiri a acesteia. Se înțelege că, pe toată durata de desfășurare a programului de lucru, oamenii trebuie să aibă o comportare corectă, să promoveze raporturi de întrajuțurare cu toți membrii colectivului respectiv, să combată orice fel de manifestări necorespunzătoare, să acționeze în spiritul atitudinii comuniste față de muncă și societate. A fi disciplinat înseamnă nu numai a respecta regulimul de muncă stabilit, dar și a urma cele mai bune exemple, a manifesta grijă pentru tot ce se petrece în jur, în școală, în fabrică, pe șantier, în întreprinderea agricolă, pe ogorul cooperativei agricole de producție, a fi intransigent față de risipitori și neglijenți, neîngăduitor cu cei care trag chiulul. Întărirea disciplinei, fie în producția materială, fie în activități de cercetare, de proiectare sau de învățămînt, se reflectă, în ultimă instanță, în



importante rezultate economice sau de altă natură — științifice, de asimilare a unor bogate cunoștințe, de educare etc.

Educarea în spiritul disciplinei în muncă; necesitatea combaterii fenomenelor de indisciplină și nepăsare

În socialism nu poate fi conceput un om educat multilateral fără a-și însuși o comportare disciplinată conștientă. Societatea noastră își propune, de aceea, să educe pe fiecare om al muncii în spiritul disciplinei conștiente, s-o transforme pe aceasta într-o **trăsătură de caracter**. În disciplina socialistă a muncii, normele eticii socialiste promovează acele atitudini care contribuie la realizarea obiectivelor muncii. Educarea în spiritul disciplinei socialiste are drept rezultat promovarea unor autentice valori morale și anume: spiritul de ordine, conștiinciozitatea, respectul față de muncă, dragostea pentru profesie, dorința de a fi folositor celor din jur. Există încă fenomene de indisciplină, de lipsă de răspundere față de avutul obștesc, atitudini înapoiate față de muncă, manifestări de superficialitate în exercitarea îndatoririlor sociale. Tocmai de aceea este necesară o atitudine fermă față de orice manifestare retrogradă, nesocialistă, care contravine normelor disciplinei socialiste a muncii, indiferent de persoane sau funcții. După cum se știe, Congresul al X-lea al partidului a arătat cu claritate că cerințele moralei sînt la fel de obligatorii pentru toți cetățenii, indiferent de poziția lor socială, a cerut presei, dezbaterilor publice să fie mai active, să combată consecvent lipsurile, să critice cu asprime cazurile de neîndeplinire a obligațiilor de muncă, fenomenele de indisciplină, să acționeze sistematic împotriva a tot ceea ce contravine moralei comuniste. Partidul cere ca fiecare, fie el muncitor sau profesor, țăran sau om de știință, elev sau student la locul său de muncă, să fie exemplu de disciplină și comportare, de conștiinciozitate. Oriunde ar lucra, omul societății socialiste are nobila datorie morală de a lupta activ pentru întronarea unei severe discipline în muncă și comportare, pentru înde-

plinirea planului, a obligațiilor de muncă, să fie un militant neobosit pentru îmbunătățirea calității producției, sporirea productivității muncii, introducerea tehnicii noi și folosirea ei la maximum, valorificarea de noi rezerve interne, pe scurt să militeze pentru ridicarea eficienței în întreaga activitate. Îndeplinirea exemplară a sarcinilor apare ca o importanță datorie a fiecărui cetățean, o expresie a unui înalt spirit de disciplină, a unei fizionomii morale comuniste. Cerințele actuale impună disciplinei în muncă noi elemente, ca, de pildă, aplicarea celor mai avansate metode de muncă, respectarea tehnologiei, ridicarea nivelului de calificare, colaborarea, lupta cu pasivitatea, abateri de la normele morale stabilite, de la regulile de muncă, astfel încît întârzierile, absențele nemotivate, lucrul de slabă calitate, nerespectarea dispozițiilor, a normelor privind igiena și protecția muncii, nerealizarea planului, lipsa de preocupare pentru ridicarea calificării, atitudinea înapoiată față de învățatură trebuie privite atît sub aspectul eticii socialiste, cît și al consecințelor lor materiale, economice. Irosirea timpului, nepăsarea, delăsarea și alte forme de indisciplină aduc mari prejudicii activității de producție, dăunează muncii unor colective mari de oameni, de fapt, întregii societăți. De aceea, educarea oamenilor, inclusiv a elevilor, în spiritul combaterii fără cruțare a unor asemenea fenomene constituie o îndatorire fundamentală a tuturor factorilor educaționali — școala și corpul profesoral avînd un rol major. Educarea elevilor, și nu numai a lor, în spiritul disciplinei socialiste face parte integrantă din codul moral al omului societății socialiste, din educația în spirit comunist — problema căreia partidul nostru îi acordă o atenție deosebită în actuala etapă de edificare a socialismului în România.

Dr. ION IUGA

1. Legea cu privire la organizarea și disciplina muncii în unitățile socialiste de stat.
2. Nicolae Ceaușescu. Raport la Congresul al X-lea al P.C.R.

UN NOU SISTEM DIDACTIC LA CLASELE TERMINALE



Un portret pe săptămână

DĂRUIRE

O zicală fără vîrstă ne amintește, mai cu seamă în momente de cumpănă, despre „cei șapte ani de acasă”. Fără a ne găsi într-o astfel de situație, ne-am gândit la acești „ani de nădejde” (acum, șase) în cancelaria directorului Grădiniței nr. 4 cu orar săptămînal din sectorul V. VALENTINA CIOTREAGĂ. Pentru copiii de aici — între 3 și 6 ani — acasă, respectînd sensul propriu, înseamnă doar o zi și jumătate din săptămîină. Dar, poate fi și altfel; cea mai mare parte din timpul lor, programat în funcție de cerințele vîrstei, acești copii și-o petrec în grădiniță. Aici învață (să vorbească — și în limba franceză! — să se joace, să mînințe, să se odihnească, să cunoască lumea), aici cresc, aici încep să-și adune acea rară zestre morală și spirituală pentru tot restul vieții lor.

Am încercat de cîteva ori să discut cu Valentina Ciotreagă despre ea însăși și, de fiecare dată, am ajuns — inevitabil — la copiii din grădinița pe care o conduce, la educatoarele a căror activitate a coordonează, la munca ei zilnică, uneori istovitoare.

— Despre dumneavoastră, ceva neobișnuit...

— Despre mine? Iubesc mult, foarte mult copiii. Dar și asta este firesc, obișnuit. Îmi fac datoria. Sint de 20 de ani educatoare.

Și poate fi ușor confundată cu o tină plină de energie, entuziasm și voință. În numai trei ani, de cînd conduce această grădiniță a reușit să transforme interiorul localului, destul de modest, privit din afară, într-o plăcută, confortabilă și primitoare locuință a celor 88 de copii pe care-i consideră — tot firesc! — ai ei. Astfel, cu ajutorul părinților — pe care știe să-i antreneze în diferite acțiuni pentru realizarea unor condiții optime de activitate și cazare ale copiilor — a reamenajat instalațiile sanitare ale grădiniței, a zugrăvit sălile de clasă sau a îmbogățit inventarul materialului didactic. Ea însăși efectuează cu multă îndemînare o mare parte din materialul intuitiv necesar desfășurării lecțiilor.

Valentina Ciotreagă este conștientă de faptul că ea și colectivul de educatoare suplinesc prezența părinților în viața celor 88 de interni din toate punctele de vedere. De aceea, simțul responsabilității depășește îndatoririle strict profesionale și de acest fapt ne-am convins într-una din zilele de sîrșit de săptămîină, cînd cîțiva dintre „elevii” ei își luau rămas bun pentru o zi cu o tandră afecțiune manifestată cu acea inegalabilă sinceritate, de care sînt capabili doar copiii.

VALERIA BACIU

Filiala din Iași a Institutului de cercetări pedagogice a început în anul școlar 1970/1971 la o clasă din anul III de la Liceul „Emil Racoviță” din localitate o cercetare experimentală prin care se urmărește posibilitatea de a apropia tehnologia didactică de la ultimele două clase de liceu de cea din învățămîntul superior, din școlile de specializare postliceală, din învățămîntul de reciclare și perfecționare.

Noul sistem didactic constă în organizarea predării tuturor obiectelor de învățămînt, cu excepția educației fizice, a lucrărilor tehnico-productive și a dirigenției, în cîte două ore cuplate, utilizînd o metodologie specifică învățămîntului postliceal, cu un pronunțat caracter formativ.

Cercetarea este deosebit de complexă, cu repercusiuni pe multiplele planuri ale procesului instructiv-educativ, începînd cu o nouă concepție și atitudine din partea profesorilor experimentatori și încheind cu evaluarea formației intelectuale și morale a elevilor, precum și a experienței didactice dobîndite de profesori în timpul experimentului. Desigur, experimentul nu se limitează doar la o modificare de orar prin cuplarea orelor. El antrenează mutații „în lanț” în organizarea conținutului învățămîntului, în tehnologia didactică, în pregătirea profesorilor și, ceea ce este deosebit de important, în schimbarea atitudinii elevilor din clasele liceale terminale față de obligațiile lor școlare, față de viața în general. Se poate afirma că această, aparent, simplă modificare de orar ne-a deschis un nou univers pedagogic. După un an de cercetare se pot desprinde cîteva concluzii preliminare. Menționăm că în acest an școlar experimental continuă la aceeași clasă, care se află în anul IV, extinzîndu-l în același timp la încă doi ani III pentru a verifica și delimita încă o dată factorii care condiționează reușita noului sistem didactic la clasele terminale ale liceului.

1. Timpul necesar pregătirii lecțiilor pentru a doua zi s-a redus în medie la două-patru ore, în loc de

patru-șase ore, întrucît elevii au într-o zi doar două-trei obiecte, în loc de cinci-șase cîte sînt la o clasă cu orar obișnuit. Elevii mai cîștigă timp și prin reducerea numărului de pauze între obiectele la care ei învață pentru a doua zi, cît și prin diminuarea perioadelor de adaptare, în procesul învățării, la specificul fiecărei discipline de învățămînt.

2. S-a constatat că lecția de două ore oferă posibilități nebănuite pentru explicarea și discutarea mai amplă a noțiunilor mai greu accesibile la fiecare obiect. Lecțiile de expunere continuă s-au redus considerabil ca număr, făcîndu-se loc celor în care se utilizează **problematizarea, descoperirea, rezolvarea de probleme și exerciții, lucrul cu cartea, cu textul extras de elevi dinainte, cu dicționarul etc.** — randamentul acestor metode fiind condiționat aproape în întregime de mîiestria profesorului și de factorul timp. S-a observat că, utilizînd judicios cele 50 sau 100 de minute, se economisește timp, materia nu se fărîmițează în unități prea mici. S-au conturat și cîteva tipuri de prelegere școlară, ca: **prelegerea introductivă**, care se ține la începutul anului școlar sau al unui capitol, **prelegerea magistrală**, în sensul de prezentare model pentru elevi a unui subiect ș.a.

3. Cunoașterea și evaluarea randamentului școlar se realizează prin examinări orale sub forma **seminariilor curente și a celor recapitulative și prin examinări scrise sau aplicative**. Acestea, desigur, nu se succed cu regularitate ca în învățămîntul superior, ci se stabilesc de fiecare profesor după scopul și logica internă și didactică a studierii fiecărei discipline. În decurs de o săptămîină elevii au doar în trei-patru zile cîte unul-două seminarii, dirigințele și profesorii care au ore în aceeași zi avînd grijă să evite zilele cu trei seminarii.

Metodica lecțiilor de control și verificare urmărește, îndeosebi, realizarea obiectivelor educației intelectuale.

Pentru seminarii se dau în prealabil un punctaj sau o tematică și bibliografie. Mulți elevi vin la seminarii cu conștientizarea sau planuri dezvoltate pentru fiecare problemă sau întrebare din tematica dată. Elevilor li se acordă timp de gândire pentru răspunsuri. Numărul seminariilor și al altor activități didactice prin care se verifică randamentul școlar este aproape egal cu cel al lecțiilor de predare, întrucît acest sistem didactic permite o economie de timp în parcursul școlar.

4. Rezultatele formative ale acestui nou sistem didactic sînt vizibile. Ele se concretizează într-o dezvoltare sensibilă a capacităților și instrumentelor de activitate intelectuală ale elevilor. Aceștia au constatat că pot ordona și sistematiza mai ușor un volum informațional mai vast, că alcătuiesc cu mai multă abilitate conștepte, rezumate, scheme, că și-au însușit tehnici variate de aplicare a cunoștințelor. Toate aceste elemente au făcut să apară în conduita elevilor un autentic simț de răspundere, o atitudine mai serioasă față de activitatea de învățare. S-a observat că în această clasă există o altă atmosferă de lucru. Nivelul mediu de pregătire a clasei s-a ridicat mult. La sfîrșitul anului școlar trecut au obținut medii generale de la 7 în sus 21 de elevi (67%) din 34 înscriși. Profesorii, dispunînd de mai mult timp pentru cunoașterea și examinarea elevilor, realizează o mai bună conexiune inversă, perfecționîndu-și astfel tehnica didactică.

Scrutînd experiența dobîndită de profesorii experimentatori, s-au conturat cîteva norme, a căror respectare va condiționa reușita finală a cercetării: **curajul să înfrunți rutina; receptivitatea la tendințele de inovare a tehnologiei didactice; capacitatea de a desprinde idei din experiența acumulată; răbdarea în aștepta și sesiza rezultatele unui ansamblu de intervenții metodologice; a considera pe elev un colaborator al propriei lui formații intelectuale și morale; aplicarea noii tehnologii didactice la toate obiectele.**

PELAGHIA POPESCU

Lecția de literatură în cabinet (II)

Într-un mod asemănător se pot activa și lecțiile introductive, de caracterizare a epocii, predate în mod obișnuit prin metoda expunerii, datorită volumului mare de informații ce trebuie prezentate elevilor. În asemenea lecții se pot folosi documente literare ca: portrete ale marilor personalități literare sau culturale, fotocopii ale copertelor diferitelor reviste, fragmente din programele acestora, aprecieri din istoriile literare, păreri ale criticilor literari, monumente culturale (școli, teatre) etc.

Spre exemplu, în cele 4 lecții cu tema „Cultura și literatura română în prima jumătate a secolului al XIX-lea”, lecții introductive la studierea monografică a scriitorilor epocii, se va crea atmosfera pentru studierea epocii prin cîteva panouri cu fotografii și fotocopii de documente literare. Un panou care va ilustra una din temele lecțiilor: „Organizarea învățămîntului în limba română” va cuprinde portretele promotorilor învățămîntului în limba română: Gheorghe Lazăr, I. H. Rădulescu, Gh. Asachi: imagini reprezentînd primele școli: „Școala lui Gh. Lazăr”, imaginea Academiei Mihăilene din Iași, coperti ale manualelor întocmite de Gh. Lazăr, Gh. Asachi și I. H. Rădulescu. Un alt panou va ilustra altă temă: „Începuturile și dezvoltarea presei în limba română” și va cuprinde fotocopii de frontispicii, coperti și pagini ale revistelor „Curierul românesc”, „Curierul de ambe sexe”, „Albina românească”, „Gazeta de Transilvania”, „Foaia pentru minte”, inimă și literatură”, „Dacia literară”. În sfîrșit, un alt panou va prezenta imagini cu privire la începutul teatrului în limba română.

Lecțiile se vor sprijini pe metoda „redescoperirii”, a „dialogului” și a „problematizării”. Elevii vor studia individual și vor desprinde idei din copiile documentelor originale: citat din „Înștiințarea” lui Gh. Lazăr către public, prin care anunță înființarea „Academiei de științe filozoficești și matematici” sau citate din istorii ale literaturii române privind contribuția lui Gh. Asachi, Gh. Lazăr și I. H. Rădulescu la dezvoltarea învățămîntului în limba română, precum și principiile pe baza cărora se dezvoltă acest învățămînt și modul cum se desfășura. Pentru întregirea informațiilor se pot prezenta și imaginile corespunzătoare din diafilmul „Momente din istoria învățămîntului în țara noastră”.

Conducînd pe elevi să descifreze aceste documente se va evita memorarea mecanică a unor nume și date și se va stimula interesul pentru activitatea culturală a unor însemnați și valoroși oameni de cultură. În afară de funcția informativă, comentarea cu elevii a documentelor studiate de ei

sau vizionate în diafilme, metoda dialogului și a redescoperirii vor avea și o funcție formativă.

O problemă deosebit de importantă a căreia merită să i se acorde un loc aparte se referă la „Începuturile și dezvoltarea presei în limba română”. Elevii vor studia fotocopii ale copertelor revistelor, citate din programele și din paginile revistelor epocii. Studiînd aceste documente, ei vor înțelege programele revistelor, deducînd condițiile și împrejurările tipăririi lor, directivele după care se călăuzeau. Din fotocopiile unor pagini elevii vor desprinde conținutul revistelor, dar și contribuția scriitorilor vremii. Astfel, din aceste documente elevii vor „descoperi” că în „Curier” au apărut traduceri ale lui Heljead din Lamartine și Byron, dar că tot aici a fost lansat Cîrlova cu „Ruînurile Tîrgoviștii”. Din alte documente reprezentînd citate din paginile „Daciei literare” elevii vor „descoperi” și vor reține că aici au fost publicate nuvela lui Negruzzi, poezia „1840” de Gr. Alexandrescu. Iar din paginile „Foi pentru minte” a lui Barițiu, elevii descoperă unele poezii ale lui Andrei Mureșan.

După studierea independentă a documentelor și comentarea lor prin dialogul dirijat de profesor se vor prezenta de către acesta cîteva situații-probleme pe care elevii vor fi solicitați să le rezolve. Spre exemplu: comparație între ideile prezentate în „Chemarea” publicată de Heliade în gazeta sa și cele din „Introducere la Dacia literară” a lui Kogălniceanu.

Organizînd astfel de lecții în care se introduce strategia noi de activizare a elevilor se ajunge nu numai la o transmitere mai interesantă a unor informații prin copii de documente literare, dar se și contribuie la dezvoltarea gândirii analitice și a puterii de generalizare și sinteză a elevilor.

Valoarea unor asemenea lecții, care se sprijină pe metoda descoperirii, pe dialog și pe problematizare, precum și pe operații logice de analiză, comparație și sinteză, este neîndoielnică. Elevul vine direct în contact cu documente de istorie literară, cunoștințele asimilate prin interpretarea documentelor sînt bunuri cîștigate de elevi prin efort propriu, prin punerea la contribuție a întregii capacități intelectuale. Lecțiile desfășurate în cabinet, bazate pe modalități metodologice specifice activizării maxime a elevilor (munca independentă de interpretare a documentelor literare prin redescoperirea lor, ca și crearea unor situații-probleme), sporesc caracterul euristic, activ și formativ al literaturii.

GEORGETA MUNTEANU

O masă de lucru pentru atelierele școlare

Organizarea și înzestrarea atelierelor școlare variază în funcție de numărul elevilor care-și desfășoară activitatea și de felul lucrărilor care se execută. Numărul elevilor e stabilit la minimum de 15, iar activitățile obligatorii prevăzute în programa anuală se rezumă deocamdată la lucrări în lemn (pentru cl. a V-a și a VI-a) și din metal (lăcătușărie), electricitate (la celelalte clase din școala generală).

Suprafața utilă a atelierului trebuie astfel dimensionată încât să putem asigura loc de muncă pentru circa 20 elevi.

Examinând felurile lucrărilor prevăzute în programă, precum și alte indeletniciri, care vor intra cât de curând în cadrul activităților, la început numai facultativ, putem ușor constata că toate indeletnicirile (atât ale băieților, cât și ale fetelor) se exercită la mese obișnuite, cu excepția lucrărilor efectuate în lemn de către băieți, unde piesele trebuie negreșit fixate pe suprafața mesei sau pe latura acesteia, prin niște dispozitive special construite în acest scop. Masa — cunoscută sub numele de teighea — nu se poate utiliza acum și pentru astfel de lucrări, nici chiar pentru traforaj.

Ne vedem obligați să înzestrăm atelierul nu numai cu mese, ci și cu teighele, sau să înființăm pentru acestea un atelier separat, așa cum se procedează la școlile din orașele mari. Fiind mai multe rânduri de clase, iar efectivul elevilor mare, ambele ateliere pot fi utilizate permanent în aceste școli.

Dar problema trebuie rezolvată satisfăcător pentru școlile cu efectiv școlar redus, care au numai câte un rând de clase, sau cel mult două rânduri, ca cele din orașele mici, sau în comunele din mediul rural, unde nu pot fi înființate două ateliere în fiecare școală. Pentru atingerea acestui scop e nevoie să căutăm o modalitate ca și lucrările în lemn să se execute la aceleași mese din atelier. Avem o singură soluție: aceleași mese să ne servească și ca teighele, putându-se fixa pe ele piese luate în manoperă întocmai ca la teighelele clasice. Mesele aici devin astfel utilaje polifundimale.

La o masă pătrată, puternic întărită în contrafișe, cu dimensiunile de 1,25 x 1,25 m, vom putea asigura loc de muncă simultan pentru 4 elevi. Pentru a lucra cu un efectiv de 20 de elevi, vom avea deci nevoie să instalăm în atelier 5 mese, amplasate pe două rânduri (3+2), plus masa instructorului și alte aparate: nicovală, tocilă etc.

Pentru amplasarea acestor utilaje, devenite acum mese universale, va fi necesar un atelier de 9 x 6 m, adică

avind dimensiunile unei săli de clasă obișnuite.

Pentru ca masa să ne poată servi și ca teighea cu 4 locuri, e necesar să-i aplicăm pe fiecare latură și colț câte un dispozitiv asemănător cu cel al teighelelor, fabricat însă din metal, care poartă numele de: „Meninghină metalică pentru lucrări în lemn”. Această menghină se compune din trei părți, și anume: șina de susținere și cele două fălci, care strâng piesa, imobilizând-o pe suprafața mesei sau pe latura ei, pentru a o prelucra conform proiectului în prealabil stabilit.

OPINII

Ca să fiu mai ușor înțeles, voi descrie sumar aparatul în perspectivă, înfățișându-l în desenul alăturat. Pe marginile mesei la colț, fixăm o șină de fier dublă (a, b) care va susține cele două fălci între care se imobilizează piesa luată în manoperă. Pe șina exterioară, dințată rar pe partea de sus, la nivelul suprafeței mesei, glisează (alunecă) o falcă (piscică) mobilă (c) care îmbrățișează șina, când o ridicăm puțin și o aplecăm spre stînga. Lăsată liber, ea se ancorază între dinții șinei, rezistînd presiunii din dreapta, așa cum ne arată desenul. În colțul mesei plasăm acum falca din dreapta,

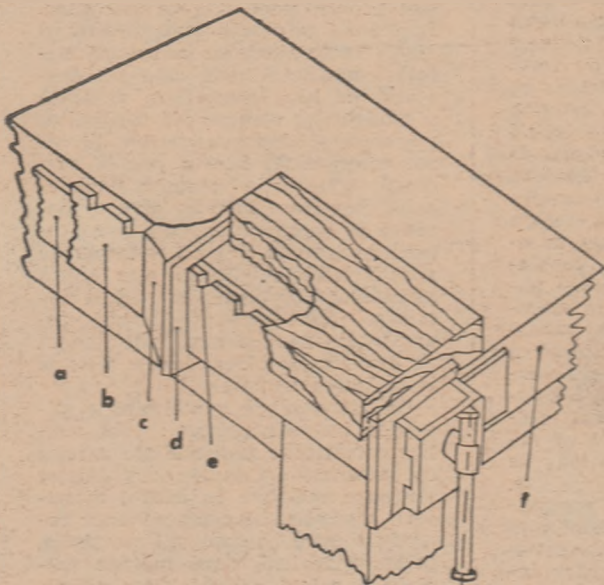

a — șina de susținere; b — șina pentru ancorarea fălcii din stînga; c — falca din stînga și falca din dreapta; d și e — buzele fălcii, iar pe masă, între cele două buze ale fălcii se află piesa luată în manoperă; f — marginea mesei.

cuprinsă într-o carcasă, care se fixează de șină cu niște șuruburi. Falca se manevrează cu o manivelă mecanică pe un traseu de 25 mm, astfel ca buzele ei să poată împinge piesa către falca din stînga pînă la refuz, imobilizînd-o. Buzele de sus ale fălcilor depășesc nivelul mesei cu 4—5 mm, între care se îmbucă piesa luată în manoperă.

Dar piesa se poate plasa și între buzele fălcilor laterale (d,e) de pe marginea mesei, acestea fiind mai late.

Terminînd operațiunile sau în general lucrările din lemn, cele două fălci se demontează și se depozitează spre păstrare în dulap, masa fiind degajată și utilizabilă pentru altfel de lucrări, cum ar fi de ex.: lucrările în metal (lăcătușărie), în care scop pe fiecare loc de muncă însă-lăm câte o menghină mecanică fixînd-o cu șuruburi de șine de susținere. În acest caz, masa a devenit banc, utilizabilă pentru lucrări mecanice. După aceste lucrări demontăm menghina, masa putînd servi la amplasarea măsuței de traforaj pe marginea ei (sau atunci cînd suprafețele rămîn libere, pentru lucrul de mină al fetelor).

Această menghină este o inovație românească brevetată (Oficiul de stat pentru invenții) în anul 1967; prototipul a fost omologat de un colectiv de profesori și maiștri-instructori în 1968, la Cluj (aparatură încă nu se fabrică în serie).

Fabricat în serie, prețul de cost al aparatului nu depășește 50 de lei. Cele 20 de aparate, cite ar fi necesare pentru utilizarea unui atelier școlar, ar costa numai circa 1000 lei, pe cînd numai o singură teighea costă 500 lei; pentru achiziționarea celor 20 teighele ar trebui deci să cheltuim 10000 lei.

Dar o economisire foarte mare se obține prin faptul că nu mai e nevoie de un al doilea atelier pentru amplasarea teighelelor, sau de unul singur foarte lung, în care să încapă și mesele, și teighelele.

TRAIAN FLORIAN

LA ZI

Aviz amatorilor din clasele a VIII-a și a X-a ale școlilor generale! Au apărut programele concursului de admitere în liceele de specialitate, școlile profesionale și ucenicie la locul de muncă, sesiunile anului 1972. Puneți mina pe ele, copii! Dar, cu atît mai mult, puneți mina pe carte! Se spune că în curînd vor apare și îndrumătoarele care vor arăta specialitățile și meseriile ce se pregătesc prin aceste forme de învățămînt, unitățile școlare, condițiile de admitere etc. Sperăm că acest „curînd” va fi cît mai curînd!

Un „alter ego” în miniatură al întreprinderii intercooperatiste din Caracal poate fi văzut la Liceul nr. 1 din aceeași localitate. Pentru o mai bună pregătire tehnico-productivă a elevilor, Liceul nr. 1 a reprodus la scară redusă schema organizatorică a acestei unități economice patroane. Condușă de elevii cei mai buni la învățătură, sub îndrumarea profesorilor, „întreprinderea” produce în atelierele sale dotate cu mașinile și uneltele de lucru corespunzătoare, porți și cuiere metalice, plase de sîrmă, căruțe pe pneuri etc. Ceea ce poate conduce la mai buna înțelegere a expresiei „legătura învățămîntului cu viața”.

La 14 ani, elevul Vasile Poenaru publica placheta de versuri „Nașterea mea în poezie”. Recent, același elev, care are acum 16 ani și este în anul al II-lea al Liceului „Nicolae Bălcescu” din București a publicat în Editura „Albatros”, volumul „Jungla marină”. Un motiv să notăm că „nașterea” de acum doi ani este de bun augur.

Intr-o scrisoare trimisă redacției, profesorul Dumitru Anghel ne anunță recenta inaugurare, la Liceul din Costești, județul Argeș, a unui cabinet de literatură română care vizează modernizarea predării acestei discipline. „Pe pereții cabinetului sînt expuse panouri cuprinzînd fotografii, facsimile, coperti, de cărți, acte și alte documente iconografice care prezintă viața și activitatea literară a unor scriitori. Pe fundalul cabinetului a fost plasată harta literară a patriei și harta literară a județului Argeș. Ceea ce nu a încăput în panourile care cîmpușesc pereții sălii a fost adunat în mape, colecții și albume aranjate într-o vastă vitrină din care nu lipsesc manuscrise în original, ediții princeps, ediții manuscris etc.” Renunțînd la alte detalii, reținem că la amenajarea cabinetului și-a oferit sprijinul poetul Florin Mugur, redactor șef adjunct al revistei „Argeș”, Iulian Rînea, inspector al Comitetului județean pentru cultură și educație socialistă, și Dumitru Ionescu, secretar al Consiliului popular orășenesc Costești. De unde se vede că pe cei preocupați de problemele culturii nu-i poate lăsa indiferenți funcția de focar de cultură a școlii.

La o săptămîină după olimpiada de matematică, s-au luat la întrecere fizicienii. Duminică trecută a avut loc prima fază a olimpiadei de fizică. Un fenomen de loc surprinzător: mulți dintre matematicienii au luat parte și la acest al doilea concurs.

Peste 27 de mii de pionieri și școlari din clasele V—VIII din județul Iași au participat la cea de a doua ediție a concursului „În pas cu știința și tehnica”, organizat de Consiliul județean Iași al Organizației Pionierilor. Un „accident” cu semnificații dintre cele mai agreabile: deoarece foarte mulți concurenți au răspuns exact la toate cele 15 întrebări din fișa de concurs, pentru desemnarea cîștigătorilor, a fost necesar să se tragă la sorți și să se suplimenteze fondul inițial de premii cu o sută de mențiuni. Premiul special a fost acordat unității de pionieri de la Școala generală din comuna Giurea, care a antrenat cel mai mare număr de copii la concurs. Premiul I a revenit pionierului Dănuț Bolboros de la Școala generală din Beleni.

VICTOR OCTAVIAN

Non multa — sed multum

A existat, și în învățămînt, o vreme a ședințelor lungi, oboșitoare, pe care nimeni nu o regretă. Ca o alinare a chinului, invocam, pe atunci, un cunoscut și semnificativ vers al lui Maïakovski.

Tot de pe atunci am rămas cu un fel de fobie în ce le privește.

Cu un astfel de sentiment am pășit în sala consiliului profesoral al Școlii generale nr. 8, din orașul Ploiești (director: prof. Ion Nicoară).

Peste 40 de cadre didactice.

Încercam să mă acomodez cu ideea că trebuie să șterg din programul meu de lucru, poate două, poate trei ore.

S-a anunțat ordinea de zi: „Disciplinele de învățămînt — cale a formării concepției științifice a elevilor despre viață, societate”. M-am înviorat subit! Problema mă interesa foarte mult.

Referatul, foarte substanțial, a durat ceva mai mult de o jumătate de oră. Discuțiile — la obiect — completîndu-l substanțial. Și am trăit un sentiment ciudat: a-veam impresia că totul a durat foarte puțin, dar, totodată, că am făcut o adevărată călătorie prin științe, ca și prin sufletele vorbitorilor.

Paginile citite n-au menționat niciodată numele vreunui învățător sau profesor. Dar toți cei din sală s-au simțit citați. Fiindcă au fost amintite cicluri de lecții de chimie, sau de fizică, științele naturii, geografie, istorie etc., care, riguros, organic desfășurate, au condus la luminarea viziunii elevilor despre viață, la înțelegerea fenomenelor sociale, la clarificarea — pentru elevi — a rolului conducător și hotărîtor al partidului în asigurarea bazei materiale și orientarea desfășu-

rării științifice a tuturor activităților social-economice din țara noastră.

Impresionantă a fost și reacția cadrelor didactice de la această școală față de minusurile lor în muncă, asumate de fiecare vorbitor, chiar dacă nu-i reveneau, ca și propunerile de front comun, pentru înlăturarea lor.

Și n-am știut cum a trecut timpul — nici o oră și jumătate — care a putut cuprinde atît de mult, reactualizîndu-mi expresivul dicton latin: non multa, sed multum. Intr-adevăr!

Iar simțămîntele mele pentru ședințe a trebuit să mi le revizuiesc. Fiindcă e de recunoscut: sînt ședințe între ședințe. Noi sîntem cei care putem și trebuie să facem din ele nu o povară, ci un util instrument de lucru.

HRISTU CĂNDROVEANU

MUTAȚII

ÎN

STRUCTURA

ȘTIINȚEI



Interviul nostru cu
prof. univ. dr. docent RADU VOINEA, membru corespondent
al Academiei Republicii Socialiste România

Schimbări în raportul dintre știință și tehnică ● De la
cercetările unidisciplinare la cele multi și interdisciplinare
● Care trebuie să fie optica școlii în pregătirea viitoarelor
cadre?

Realizările epocale obținute în domeniul fizicii, și cu deosebire al fizicii nucleare, al chimiei, în mod particular, al chimiei macromoleculare, al ciberneticii, în explorarea spațiului cosmic și în cercetările privind oceanul planetar au transformat știința într-o puternică forță de producție a societății contemporane. Exigențele pe care omenirea însăși și le-a impus, în vederea acestor spectaculoase reușite, au obligat-o necontenit să-și revizuiască metodele și unghiurile de vedere în studiul fenomenelor, aria lor de cuprindere și, implicit, să efectueze mutații în chiar structura științelor.

— În comunicarea pe care ați făcut-o împreună cu acad. Remus Răduț, la Congresul de istorie a științelor, ținut vara aceasta la Moscova, v-ați referit la cercetările multidisciplinare și interdisciplinare care au cunoscut în ultimele decenii o evoluție remarcabilă. În virtutea cărui fapt s-a petrecut această evoluție?

RADU VOINEA: O privire retrospectivă asupra dezvoltării științei ne arată că, în perioada când legătura dintre știință și tehnică era mai redusă, s-au constituit științele unidisciplinare, cum este geometria, cinematica, dinamica, electricitatea etc. După cum se știe, caracteristic pentru aceste științe este faptul că ele se bazează pe un singur sistem de axiome care privesc o singură clasă de fenomene și că aceste științe s-au dezvoltat pe baza logicii lor interne, adevărurile lor fiind consecințe logice ale axiomelor. Problema unei științe unidisciplinare constă, deci, în a defini noțiunile ei fundamentale, a stabili sistemul de axiome și de a deduce, pe baza lor, noțiunile derivate și teoremele care, în ultimă instanță, sint confruntate cu realitatea.

Dezvoltarea continuă a cercetării științifice și, îndeosebi, faptul că în procesul de invenție — într-un anumit sens, motor al tehnicii — rolul unor cunoștințe științifice noi și profunde a devenit din ce în ce mai important, în comparație cu rolul pe care îl juca imaginația inventatorului, a schimbat relațiile dintre știință și tehnică în general, dintre știință și viața socială. Adăugându-se la aceasta și împrejurarea că cercetarea științifică a devenit costisitoare, din cauza bazei materiale și a numărului mare de cadre pe care îl solicită în prezent, interesul pentru cercetare a crescut, cerându-i-se să fie eficientă, deci să îndeplinească o anumită funcție socială.

— Modul cum se pune azi problema fundamentală a cercetării științifice diferă de modul cum era pusă înainte...

RADU VOINEA: În adevăr. În cadrul științelor unidisciplinare erau dominante proprietățile structurale ale unui fenomen oarecare, proprietăți care interveneau în legile științei respective. Astăzi, dimpotrivă, în problema care se cere a fi rezolvată de cercetarea științifică, obiectul solicitat nu este definit prin proprietățile sale structurale, ci prin funcțiile pe care le îndeplinește. De exemplu, un instrument de măsură

este definit prin faptul că, la o anumită acțiune exterioară, produsă de mărimea care trebuie măsurată, el trebuie să răspundă printr-o anumită indicație. Dar nu se spune dacă acest instrument trebuie să fie bazat pe fenomene mecanice, electrice sau de altă natură. O mașină de forță se definește prin funcționalitatea ei, adică prin faptul că la o acțiune exterioară, printr-o anumită formă de energie, ea trebuie să răspundă dobândind o altă formă de energie. Dar nu se dau alte detalii asupra modului cum această mașină trebuie să fie realizată. Față de această situație, în științele moderne, problema cercetării științifice se pune puțin diferit. Dacă ne referim la exemplul de mai sus al unui instrument de măsură, nepunându-se condiția ca el să fie neapărat mecanic sau electric, va trebui, pentru a găsi o soluție optimă, să ne adresăm mai multor științe unidisciplinare și să căutăm care ar fi soluția optimă. De exemplu, adesea se poate realiza, pentru măsura unei mărimi mecanice, nu neapărat un instrument mecanic, ci, de pildă, un instrument electric, mult mai sensibil, a cărui indicație să fie bazată pe proprietatea că o anumită mărime electrică este proporțională cu mărimea mecanică ce ne interesează. Studiul acelui instrument implică însă, în acest caz, incidența a două discipline: mecanica și electromagnetismul. Acesta desigur a fost un exemplu foarte simplu. În realitate, la realizarea unui anumit obiect care este definit funcțional, vor trebui studiate mai multe posibilități și alese dintre toate pe cea care îndeplinește condițiile optime. Iată cum, în zilele noastre, au apărut ca foarte necesare studiile acestor multidisciplinare, în care specialiștii din domenii foarte diferite trebuie să colaboreze pentru a realiza un anumit obiect în condiții de funcționalitate optimă.

Concluzarea mai multor discipline, cercetările multidisciplinare pe care le-a necesitat rezolvarea cerințelor actuale ale tehnicii au determinat, cu timpul, descoperiri noi în științe și chiar crearea unor ramuri noi. S-a trecut astfel de la științele multidisciplinare la științele noi, necunoscute încă, al căror domeniu se situează între științele deja existente, și care sint cunoscute sub numele de științe interdisciplinare.

— Cum vedeți dumneavoastră modul concret de constituire a științelor interdisciplinare?

RADU VOINEA: Există mai multe căi de constituire a lor. Un

prim mod este acela de a descoperi între noțiunile disciplinelor incidente, în faza multidisciplinară, o serie de conexiuni noi. Este din acest punct de vedere edificator exemplul termodinamicii care, studiind elementele comune ale mai multor științe unidisciplinare, a pus în evidență două mărimi fizice — energia și entropia — comune tuturor stărilor fizico-chimice și a descoperit, după aceea, principiile termodinamicii pe care le satisfac aceste mărimi. Aceste mărimi și principiul nu sint proprii unei singure discipline. În aceeași categorie poate fi pusă și teoria oscilațiilor, de asemenea știință interdisciplinară, care s-a dezvoltat pe baza punerii în evidență a trăsăturilor comune ale oscilațiilor mecanice și electromagnetice. Și cazul ciberneticii, care a pus în evidență trăsăturile comune fenomenelor din clase diferite care se bazează pe proprietatea de a avea conexiuni inverse. Un alt exemplu de știință interdisciplinară este teoria sistemelor complexe, în cadrul căreia se examinează proprietățile generale ale unui sistem, independent de disciplinele cărora aceste sisteme le-ar putea aparține.

Un alt mod de constituire a științelor interdisciplinare: prin analiza corelațiilor statistice ale datelor de informație. Considerarea datelor statistice obținute în cadrul diferitelor discipline și căutarea unor conexiuni între parametrii statistici, printr-o analiză, după metode speciale de calcul, a corelațiilor, permit să se facă previziuni și prognoze, chiar fără cunoașterea prealabilă a legilor. Aceasta este posibil și datorită mijloacelor moderne care stau la dispoziția tehnicii, în particular, a calculatoarelor.

— În stadiul actual al dezvoltării științifice în care, cum ați demonstrat, este absolut necesară o colaborare între specialiști cu pregătiri diferite, ce considerați absolut important pentru școală?

RADU VOINEA: Paralel cu pregătirea de specialitate, aceasta trebuie să dea o atenție din ce în ce mai mare pregătirii multilaterale de bază care să permită specialistului din orice ramură un dialog fructuos, efectiv, cu specialiștii din ramurile vecine sau cu care trebuie să colaboreze. Trebuie însă găsit un echilibru optim între pregătirea de bază și cea de specialitate. Cea de specialitate trebuie să permită omului ca, atunci când intră în producție, să devină în cel mai scurt timp util. Nu trebuie uitat însă că numai o pregătire de bază multilaterală îi permite să abordeze cu succes cercetări și probleme multidisciplinare, care constituie o caracteristică a vieții științifice contemporane.

STELA PREDESCU

BREVIAR ȘTIINȚIFIC

Sateții în educație

Sateții de comunicație — această invenție relativ recentă — vin să înlăture imposibilitatea rețelelor tradiționale de radio și televiziune de a acoperi necesitățile unor teritorii mai întinse. Curînd aceste avantaje ale satețiilor se vor resimți și în educație; ei vor fi folosiți pentru transmiterea unor emisiuni de învățămînt pe întinderi vaste, chiar în toată lumea (cu ajutorul satețiilor internaționali).

Hartă cromozomică intocmită de computer

Ea poate fi efectuată în trei minute de către un microscop asociat cu un ordinator (autori doctorii K.R. Castleman și R. Nathan), care folosește metodele de analiză automată a cromozomilor.

Operatorul studiază froțiul sanguin cu microscopul special conectat cu o cameră tv în circuit închis, care facilitează acest examen. Atunci cînd el reperează un nucleu celular adecvat, îl fotografiază prin intermediul unui sistem de mărire și de focalizare automată. În ultima fază, computerul realizează cariograma pe baza acestei fotografii.

Această tehnică ajută să se pună în evidență mai ușor și mai repede defectele cromozomice caracteristice unor afecțiuni ereditare.

Medicul electronic

Specialiștii din Armenia au realizat un dispozitiv electronic care permite stabilirea rapidă și fără greșală a caracterului maladiilor cardio-vasculare. Medicii consideră că pentru a primi un răspuns just, „diagnosticianului electronic” trebuie să i se comunice abia un sfert din datele de care are de obicei nevoie medicul.

La centrul de calcul al Academiei Armene de Științe a avut loc „examenul de maturitate” al dispozitivului pentru diagnostic căruiua i-au fost prezentate peste 30 de dosare privind maladii congenitale ale inimii. De fiecare dată diagnosticul a fost just.

Dispozitivul poate fi utilizat pentru supravegherea bolnavilor de infarct miocardic și pentru controlarea stării sănătății în perioada post-operatorie.

Tot astfel, biroul de proiectări pentru cibernetică biologică și medicală al Institutului politehnic din Leningrad a creat niște complexe de aparate automate care, împreună cu mașinile de calcul, efectuează diagnosticările urgente, în cazul accidentărilor grave. Niște dispozitive speciale puse pe corpul rănitului transmit rapid datele de la locul accidentului la mașina salvării sau la centrul de reanimare, aflat chiar și la sute de kilometri. De acolo sosește imediat răspunsul cu ce trebuie să facă medicul în primul rînd. În drumul spre spital, pe masa de operație și în salon, după operație, aparatele vor supraveghea în permanență starea bolnavilor și vor anunța apariția oricărei complicații.

Mașina electronică de calcul identifică vocile

După îndelungi cercetări, problema identificării oamenilor după voce este, în mare, rezolvată. Ea a fost soluționată prin unificarea într-un singur aparat a unui analizator de sunet, a unei mașini electronice de calcul și a unei instalații pentru identificarea imaginilor. Banda de magnetofon pe care a fost înregistrată o convorbire telefonică este supusă „judecării” unui astfel de aparat.

PROGRAMA

de „Probleme ale construcției socialiste pentru susținerea examenelor de gradul II și I — educatoare, învățători și profesori”

1. Conceptul de societate socialistă multilateral dezvoltată. Coordonatele principale ale programului de dezvoltare economică și social-culturală stabilite de Congresul al X-lea al P.C.R., Cincinalul 1971-1975 și liniile directoare de dezvoltare a României pînă în anul 1980.

2. Politica P.C.R. de dezvoltare intensă, pe baze moderne, a forțelor de producție și de repartizare rațională a acestora pe întreg teritoriul țării. Programul de continuare în ritm susținut a industrializării țării.

3. Locul și rolul agriculturii în dezvoltarea economiei naționale. Dezvoltarea intensivă și multilaterală a agriculturii. Direcțiile principale ale dezvoltării agriculturii în cincinalul actual.

4. Proprietatea obștească — tema progresului societății socialiste. Apărarea și dezvoltarea avutului obștesc, îndatorire fundamentală.

5. Dezvoltarea proporțională și echilibrată a întregii economii naționale. Măsurile luate de partidul nostru în vederea îmbunătățirii organizării, conducerii și planificării economiei naționale. Planificarea economiei naționale — atribut inalienabil al statului socialist.

6. Dezvoltarea și perfecționarea relațiilor de producție în perioada făuririi societății socialiste multilateral dezvoltate.

7. Ridicarea nivelului de trai al întregului popor — scopul fundamental al politicii P.C.R. Prevederile planului cincinal actual cu privire la creșterea nivelului de trai al populației.

8. Conducerea politică de către P.C.R. a întregii activități economice și sociale. Necesitatea obiectivă a creșterii rolului conducător al partidului în etapa făuririi societății socialiste multilateral dezvoltate.

9. Organizarea politică a societății.

Congresul al X-lea al P.C.R. despre evoluția funcțiilor statului. Perfecționarea formelor și metodelor de organizare și activitate a statului — necesitate obiectivă în procesul dezvoltării economice și social-politice a societății noastre.

10. Democrația socialistă. Căile dezvoltării democrației socialiste în țara noastră. Participarea activă a maselor la conducerea societății — condiție fundamentală a afirmării depline a democrației socialiste, a valorificării capacităților creatoare ale poporului.

11. Socialismul și națiunea. Concepția P.C.R. despre națiunea socialistă și rolul ei în etapa actuală. Unitatea și frăția oamenilor muncii fără deosebire de naționalitate, din țara noastră.

12. Concepția partidului nostru cu privire la rolul conștiinței socialiste în făurirea societății socialiste multilateral dezvoltate. Necesitatea perfecționării continue a pregătirii politico-ideologice și profesionale a cadrelor didactice.

13. Politica P.C.R. în domeniul ideologiei și culturii. Poziția partidului față de lupta de idei și dialogul în gândirea social-politică contemporană. Critica teoriilor și concepțiilor idealiste, apologetice, reacționare.

14. Știința și ateismul. Opoziția dintre știința contemporană și interpretările fideiste date cuceririlor ei. Sarcinile cadrelor didactice în combaterea concepțiilor mistice, religioase.

15. Lupta dintre nou și vechi. Contradicțiile și rolul lor în societatea socialistă. Descoperirea și soluționarea contradicțiilor — condiție fundamentală a înfăptuirii de către partidul comunist a rolului său conducător în făurirea noii societăți.

16. Revoluția științifică-tehnică contemporană și implicațiile ei so-

cială. Critica concepțiilor tehnocratice.

17. Politica externă a României socialiste — expresie a intereselor poporului român, a cerințelor dezvoltării societății contemporane. Principiile politicii externe a partidului și statului nostru.

18. Partidul Comunist Român — detașament activ al mișcării comuniste și muncitorești internaționale. Principiile relațiilor dintre partidele comuniste și muncitorești promovate de partidul nostru. Activitatea P.C.R. pentru întărirea unității și coeziunii mișcării comuniste și muncitorești internaționale, a întregului front antiimperialist.

BIBLIOGRAFIE

*** — Directivele Congresului al X-lea al P.C.R., cu privire la planul de dezvoltare economică-socială a României pe anii 1971-1975 și liniile directoare ale acestei dezvoltări pe perioada 1976-1980.

*** — Plenara Comitetului Central al Partidului Comunist Român, 3-5 noiembrie 1971, Ed. politică, 1971.

Nicolae Ceaușescu — România pe drumul desăvîrșirii construcției socialiste, Ed. politică, vol. II, 1968, p. 504-611. Raportul cu privire la măsurile de perfecționare a conducerii și planificării economiei naționale și la îmbunătățirea organizării administrativ-teritoriale a României, prezentat la Conferința Națională a P.C.R. din 6 decembrie 1967.

Nicolae Ceaușescu — România pe drumul desăvîrșirii construcției socialiste, Ed. politică, 1969, vol. III, p. 871-904. Cuvîntarea la Conferința Națională a cadrelor didactice din 7 februarie 1969.

Nicolae Ceaușescu — România pe

drumul construirii societății socialiste multilateral dezvoltate, Ed. politică, 1970; p. 248-349. Raportul C.C. al P.C.R. cu privire la activitatea în perioada dintre Congresul al IX-lea și Congresul al X-lea și sarcinile de viitor ale partidului, 6 august 1969.

Nicolae Ceaușescu — România pe drumul construirii societății socialiste multilateral dezvoltate, Ed. politică, vol. IV, p. 671-713, 1970. Cuvîntare la Plenara C.C. al P.C.R. din 17-19 martie 1970.

Nicolae Ceaușescu — România pe drumul construirii societății socialiste multilateral dezvoltate, Ed. politică, vol. IV, 1970, p. 757-804. Adunarea festivă consacrată centenarului nașterii lui V. I. Lenin, 17 aprilie 1970.

Nicolae Ceaușescu — România pe drumul construirii societății socialiste multilateral dezvoltate, Ed. politică, vol. V, p. 231-263. Expunerea cu privire la îmbunătățirea organizării, planificării și conducerii agriculturii. Ședința de lucru de la C.C. al P.C.R. din 25 noiembrie 1970.

Nicolae Ceaușescu — România pe drumul construirii societății socialiste multilateral dezvoltate, Ed. politică, vol. V, p. 475-518. Cuvîntare la Plenara C.C. al P.C.R. din 10-11 februarie 1971.

Nicolae Ceaușescu — România pe drumul construirii societății socialiste multilateral dezvoltate, Ed. politică, vol. V, p. 860-938. Semicentenarul glorios al Partidului Comunist Român. Expunere la adunarea solemnă din Capitală.

Nicolae Ceaușescu — Propuneri de măsuri pentru îmbunătățirea activității politico-ideologice, de educare marxist-leninistă a membrilor de partid, a tuturor oamenilor muncii, 6 iulie 1971. Expunere la consfătuirea de lucru a activului de partid din domeniul ideologiei și al activității politice și cultural-educative, Ed. politică, 1971.

Paul Niculescu-Mizil — Cuvîntare la Consfătuirea de lucru a activului de partid din domeniul ideologiei și al activității politice și cultural-educative. (Scinteia nr. 8 843 din 13 iulie 1971).

Dumitru Popescu — Cuvîntare la Consfătuirea de lucru a activului de partid din domeniul ideologiei și al activității politice și cultural-educative. (Scinteia nr. 8 843 din 13 iulie 1971).

*** — Dezvoltarea economiei românești (culegere de articole), Ed. politică, 1971.

*** — Structura socială a R.S. România (culegere de articole), Ed. politică, 1971.

C. Vlad — „Eseuri despre națiune”, Ed. politică, 1971.

Cunoașterea comună și cunoașterea științifică

(Urmare din pag. a 3-a)

sînt totdeauna direct traducibile în limbajul comun, fiind necesare pentru aceasta tehnici de interpretare a limbajelor artificiale.

Toate acestea arată că între cunoașterea comună și cea științifică există legături și totodată profunde deosebiri. Decalajul dintre ele tinde să se mărească datorită creșterii puternice a ponderii elementului logic, abstract în raport cu cel senzorial, reprezentabil. Mai abstractă ca oricînd, cu o generalitate tot mai mare, cunoașterea științifică actuală are ample legături cu tehnica.

Elaborată spontan în practică, cunoașterea comună are un caracter de autenticitate care-i asigură o, e drept foarte limitată, eficacitate. Obiectivitatea, în sensul excluderii preferinței individuale, a modurilor personale de a gândi, adică în sensul imparțialității și al adecvării la obiect, este privilegiul cunoașterii științifice. Această adecvare face ca obiectivitatea să însemne, cu rezerva controverselor interioare științei, universalitatea datelor ei, valabilitatea lor pentru orice gândire. Superioritatea cunoașterii științifice în această privință provine și

din faptul că ea dispune de metode. Nu se poate concepe știința fără o ordine riguroasă cu care procedează atît în cercetare, cît și în verificarea rezultatelor. Știința antrenează inevitabil exigența probei. Judecățile științifice sînt universale, pentru că știința dispune de proceduri stabilite, capabile să înlăture dezacordurile. Asemenea proceduri nu există întotdeauna în materie de artă, de exemplu.

Disocierea între cunoașterea comună și cunoașterea științifică are o importanță deosebită într-o societate ca a noastră care se clădește prin știință, în care cunoașterea științifică, sub forma instrucției profesionale și culturale devine condiție a existenței umane. Distincția la care ne-am referit are și o actualitate deosebită astăzi cînd ridicarea nivelului general al cunoașterii, înobilarea vieții spirituale cu cuceririle științei au devenit sarcini ale politicii practice a partidului nostru, componente ale programului său de perfecționare a omului.

Tocmai acesta este sensul unor măsuri variate între care organizarea sistematică a cursurilor de reciclare este din cele mai semnificative.

Tinerete spirituală

(Urmare din pag. 1)

activitate la ceea ce intervine nou în disciplina pe care o predau, la fenomenul cultural și științific, la viața social-politică fremătătoare din jur. De altfel, o educatoare, un învățător sau un profesor, oricît de întinse și de temeinice ar fi cunoștințele sale de specialitate și oricît de mare ar fi experiența de dascăl dobîndită, dacă ar înceta să mai aibă curiozitatea cunoașterii, să mai fie cîntărețat de demoul veșnic nepotolit de a achizițio-

na noi cunoștințe în plan profesional și civic, ar intra curînd în contradicție cu însăși condiția intimă a profesiei sale. Aceasta chiar dacă pentru o vreme, mai scurtă sau mai îndelungată, o asemenea amortire spirituală ar putea trece neobservată de cei din jur. Atitudinea spirituală deschisă a educatorului constituie cheia de boltă a întregului nostru efort de înnoire, de modernizare a procesului de instruire și educare, începînd de la conținut și metodologie pînă la tehnologie.



În cabinetul de științe sociale al Liceului „Tudor Arghezi” din Craiova

Indreptar ortografic, ortoepic și de punctuație

Editura Academiei R.S. România a publicat, la sfârșitul anului 1971, lucrarea cu titlul de mai sus și care „reprezintă o nouă ediție a Indreptarului ortografic, ortoepic și de punctuație apărut în 1965”. Ediția 1965 se reclama ca „o nouă ediție” a celei „apărute în 1960”. La rândul ei, ediția 1960 preciza că ea „reprezintă ediția a doua a Indreptarului ortografic, a Dicționarului ortoepic și a Indreptarului de punctuație, reunite, la un loc”. Menționa și faptul că „Indreptarul ortografic, apărut în 1954, este considerat ediția a II-a, dar în realitate este un nou tiraj care conține doar foarte puține modificări, în special pe cele consemnate în erată”.

Se știe că, după discuțiile publice din primii ani ai deceniului al șaselea, Consiliul de Miniștri a adoptat H.C.M. Nr. 3135 din 16 septembrie 1953, prin care se aprobase „noile norme ortografice ale limbii române elaborate de Academia R.P.R.” și „care fac parte integrantă” din numita hotărâre.

Pe baza acestei hotărâri s-a elaborat un indreptar pentru aplicarea noilor norme. Lucrarea a fost întocmită de un colectiv format din acad. Al. Rosetti — redactor responsabil; Boris Cazacu, Fulvia Ciobanu, Galina Ghișu, Mircea Mitrăn, Liviu Onu, Valeriu Suteu, Laura Vasiliu; au colaborat și Gh. Bolocan, Traian Costa, P. Creția, Ion Ionică, Magdalena Popescu, Valeriu Rusu, Em. Vasiliu.

Între variantele Indreptarului apărute în anii 1953, 1954, 1960, 1965 și 1971 există numeroase deosebiri, e vorba, în fond de cinci ediții ale lucrării. (Nu am înțeles de ce se spune pe coperta celei apărute în 1971 că e „Ediția a III-a”.)

Diferențele dintre ediții nu sînt specificate expres, așa cum ar fi

fost normal. Orice modificare sau completare în Indreptar trebuiau făcute într-o adendă, pentru ca profesorii, actorii, scriitorii, ziariștii, corectorii, cei implicați direct nu numai în folosirea normelor, ci și în impunerea lor, să poată urmări aceste modificări.

Firește, atunci cînd e vorba de o schimbare a normelor ortografice, precizarea acestora nu este suficientă, ci trebuie ca organul care a emis hotărîrea să dispună el însuși asupra oricărei modificări. Dar nici în această privință nu s-a procedat corespunzător. Astfel, ediția din 1965 anunță că: „La propunerea Secției de științe filologice a Academiei R.S.R., Prezidiul Academiei R.S.R. a aprobat îmbunătățirea «Normelor privind ortografia limbii române», din aprilie 1954”. E vorba de reintroducerea literelor în cuvintele din familia Româna. Normal ar fi fost ca această îmbunătățire — cu care toată lumea este de acord — să fi fost rezultatul unei H.C.M.

De neînțeles sînt și alte diferențe între ediții. Astfel, începînd cu 1965 nu se mai indică autorii Indreptarului, iar Hotărîrea pentru aprobarea noilor norme ortografice ale limbii române, cele 16 Norme privind ortografia limbii române și Introducerea, bogată în informații asupra istoriei ortografiei noastre și în comentarii utile, nu mai sînt reproduse.

În momentul cînd s-au adoptat normele ortografice, existau, într-o serie de probleme, opinii diferite. De aceea a fost nevoie de modificări ulterioare, unele acceptate, iar altele (sunt alături de sint, a din a în mijlocul cuvintelor etc.) vor fi adoptate, posibil, în curînd. Mai sînt apoi lacune și exprimări echivoce în Indreptar, au intrat în

„Voievodatul Transilvaniei”

Nu este pentru prima dată cînd profesorul Șt. Pascu crede vrednic de osteneală să poposească asupra problematicii sociale, economice și politice transilvănene puțin cunoscute, sau chiar ignorate de vechea istoriografie. Să ne gândim numai la lucrările: **Contribuții documentare la istoria românilor din secolele XIII-XIV**, Sibiu, 1944, **Războaie țărănești în Transilvania, I. Epoca voievodatului**, Cluj, 1947, **Meșteșugurile în Transilvania pînă în secolul XVI**, București, 1954 ș.a., și ne dăm seama de continuitatea acestei problematice în activitatea de cercetare a istoricului clujean.

De data aceasta, profesorul Șt. Pascu este prezent în librărie cu lucrarea: **Voievodatul Transilvaniei, I**, remarcabilă realizare istoriografică, valorificată superioară a rezultatelor cercetării arheologice feudale. Fie că este vorba de o privi-

re retrospectivă asupra formațiunilor prestatale din secolele IX-XI, de analiza procesului formării voievodatului transilvănean, de studierea structurii societății feudale voievodale, profesorul Șt. Pascu surprinde, într-o viziune de ansamblu, spațiul istoric al Transilvaniei în accepțiunea cea mai largă a cuvîntului, într-o inseparabilă legătură cu istoria celorlalte provincii românești. Mai mult decît atât, asistăm la o meritorie strădanie de individualizare a Transilvaniei voievodale pe harta politică a Europei centrale, pînă la mijlocul secolului al XIV-lea.

Pe lîngă studierea voievodatului într-un context cit mai larg, românesc și european, merită să subliniem faptul că autorul și-a plănuit lucrarea ca un capitol din istoria civilizației României în evul mediu.

Prea mult de-a gata strică...

În condițiile în care se dezbate cu acuitate problema dezvoltării gândirii elevilor, apariția Indreptarului de limbă și literatură română pentru concursul de admitere în licee și școli profesionale surprinde. Autorii (Augustin și Dorina Macarie), în introducere, își exprimă părerea că lucrarea va contribui la buna pregătire a candidaților la admitere în licee. Avertismentul de-a nu memora analizele prezentate nu credem că va fi eficient, deoarece, avînd la îndemînă materialul pregătit, elevii vor proceda prin a-l îndvîșa pe de rost, fără să se mai obosească.

Partea introductivă, care cuprinde cîteva îndrumări privind pregătirea problemelor de literatură prevăzute de programa concursului de admitere, este foarte folositoare pentru elevi. Planul unei analize literare este realizat corespunzător, constituînd o călăuză în pregătirea acestora. Deosebit de prețioase sînt sfaturile care se dau cu privire la redactarea unei lucrări.

Partea I a lucrării conține toate

analizele literare ale textelor prevăzute în programa de concurs. Nu sîntem de acord cu acest procedeu de-a da totul de-a gata elevilor. Experiența didactică ne-a demonstrat suficient că elevii sînt inclinați să memoreze tot ce spune profesorul în clasă.

Dacă pînă acum întîlneam la admitere formulări asemănătoare la mai mulți elevi, de la același profesor, de acum înainte candidații vor învăța conștiincios textele analizate în „Indreptar”. Nu contestăm valoarea analizelor literare realizate, ci acest procedeu de uniformizare, care constituie un impediment în dezvoltarea forței creatoare a elevilor.

Mai mult decît atât, autorii prezintă și cîteva probleme de sinteză, care ar putea constitui subiecte pentru lucrarea scrisă de literatură: „Folclorul, formă de manifestare spirituală a poporului nostru”; „Frumusețile naturii patriei oglindite în operele studiate”; „Chipul mamei” etc.

Prin aceste sinteze, elevul va în-

Acest punct de vedere, pe cît de pretentios, pe atît de binevenit, este concretizat în lucrare prin efortul vădit de integrare a fenomenelor de cultură în contextul general al procesului istoric, din analiza căruia rezultă că voievodatul transilvănean este un fenomen al civilizației românești, cu un loc bine precizat între coordonatele spațiului istoric intra și extra carpatic, în cadrul procesului de formare a statelor feudale românești.

Menționăm și finuța grafică excepțională a lucrării, ilustrația aleasă cu gust, un binevenit indice care facilitează mult consultarea lucrării, ca și rezumatele în limbi străine, cu ajutorul cărora autorul se adresează specialiștilor de pretutindeni, dornici să ne cunoască.

IACOB MĂRZA

văța planul șablon al temei și nu va fi stimulat să redacteze o lucrare personală.

Partea a II-a a Lucrării — Limba română — o apreciem ca foarte bună. Ea conține: îndrumări privind studierea și rezolvarea unor probleme de gramatică; îndrumări pentru rezolvarea textelor; texte date la concursurile de admitere în diferite școli profesionale; texte date la concursurile de admitere la școala postliceală de secretariat și steno-dactilografie din București; subiecte date la Universitatea din București; alte texte (culese de autori).

Dacă autorii ar fi renunțat la capitolul analizelor literare a textelor prevăzute de programă și la subiectele literare de sinteză, credem că lucrarea ar fi corespuns într-un totu cerințelor actuale în domeniul pregătirii elevilor noștri pentru examenul de admitere în licee și școli profesionale.

GEORGETA SCUTARU

NOTE

Concert pentru elevi

Au fost reluate, după o lungă întrerupere, concertele în matineu organizate de Societatea profesorală de muzică și desen în colaborare cu Filarmonica „George Enescu”. Astfel, duminică 23 ianuarie a.c., sub cupola Ateneului Român am asistat la concertul „Creația lui Vasile Alecsandri oglindită în muzică”. Concertul — precedat de cîntecul introductiv rostit de muzicologul Pop Băleni — s-a desfășurat sub semnul mărețului act al Unirii, pentru înfăptuirea căruia a militat și bardul de la Mircești.

Programul a cuprins o serie de lucrări muzicale pe versuri de Vasile Alecsandri: „Cîntecul jînăreștilor”, din feeria „Sinziara și Peștele” și cunoscuta melodie „Mîndritul de la munte” (soprana Aurelia Diaconu), sau „Cîntecul lui Barbu Lăunaru” (baritonul Nicolae Gafton). Punctul de maximă solicitare a concertului ni s-a părut a fi realizat de coral „Gaudeamus” (înfințat în urmă cu cîțiva ani pe lîngă Conservatorul „Ciprian Porumbescu”), care a interpretat — sub bagheta tîndrului dirijor Gheorghe Oprea — „Zămisnînge” de Gh. Dima, „Reclama” de Ioan Chirescu, „Hora Unirii” de Flechtenmacher.

Șt. Pihuleac

Un cerc de creație dramatică

La Liceul „Gheorghe Lază” din Capitală, în cadrul cîntecului literar „Luceafărul”, își desfășoară activitatea cercul de creație dramatică a elevilor, primul de acest fel din țară, condus de profesorii Alexandru Mitru și Aurel Tita. Cercul se bucură și de sprijinul secției române a Asociației internaționale de teatru pentru copii și tineret. Scopul acestui cerc este acela de a încuraja crearea de lucrări dramatice scrise de tineri pentru tineri, în care să se reflecte, veridic, problemele cele mai actuale ale tineretului, preocupările și țelurile sale majore de a lăsa, cu abnegație și devotament, idealurile socialismului, poporul, nașterea noastră socialistă.

Primele lucrări dramatice elaborate (piese în cîte un act scrise de elevele Olga Tătaru și Georgeta Matei din anul IV și Anca Visdei din anul III) au fost apreciate pozitiv de oamenii de teatru, urmînd să fie prezentate unui public mai larg într-un viitor spectacol.

m. a.

Expoziție de sculptură

Timp de o lună de zile, Casa de cultură a municipiului Giurgiu a găzduit expoziția de artă plastică a profesorului Petre Jucu. Consecința mai vechii sale pasiuni, profesorul și sculptorul Petre Jucu se inspiră — în cele peste treizeci de lucrări, realizate în fier forjat, aramă bătută, lemn etc. — din opera poetului Mihai Eminescu. Următorul vernisaj al aceleiași expoziții, în Capitală.

v. o.



PETRE JUCU „Porni lauceafărul”

Preocupări ale sindicatelor craiovene

Una din preocupările sindicatelor din învățământ din municipiul Craiova, în această perioadă, a fost să analizeze, alături de conducerea școlilor, randamentul procesului de învățământ.

Pentru aceasta, ne-am propus ca în colaborare cu conducerea școlilor să cunoaștem cauzele lipșurilor ce se mai manifestă și să sprijinim școlile în remedierea lor.

Pentru informarea științifică de actualitate a cadrelor didactice împreună cu inspectoratul școlar și casa corpului didactic s-a inițiat un ciclu de conferințe, ținute de cadrele didactice universitare, de cercetători și de unii specialiști de la institutele din București.

S-a urmărit, de asemenea, ca tematica consiliilor profesoriale, conținutul și logica internă a structurii planurilor de muncă să fie orientate către dezbaterile problemelor noi puse atât pe plan teoretic, cât și în practica activității instructiv-educative de la noi din țară și de peste hotare. Chiar tematica lucrărilor de gradul I prezentate de cadrele didactice din municipiul Craiova oglindește o sporită orientare spre actualitate, atât prin conținut, cât și prin materialul bibliografic consultat. Interesul cadrelor didactice spre problemele noi s-a văzut și din participarea unui număr din ce în ce mai mare de cadre didactice la acțiunile inițiate de societățile literare și științifice, în colaborare cu Comitetul sindicatului învățământ din municipiul Craiova, și cu inspectoratul școlar la comunicări și referate pe diferite teme: „Modernizarea învățământului”, „Predarea gramaticii limbii române”, „Partidul în literatură” etc.

Din sfera de preocupări a organelor sindicale din școli n-a lipsit grija pentru atragerea familiei într-o colaborare efectivă cu școala. În acest scop, s-a acordat o deosebită atenție organizării unor conferințe pe teme ca: „Lumea contemporană și educarea tineretului de azi”, „Adolescența și pro-

blemele ei în lumea contemporană”, „Orientarea profesională a tinerei generații” etc.

Această colaborare a căpătat forme concrete și în cadrul Ateneului pentru părinți, care funcționează în al IV-lea an la Liceul „Nicolae Bălcescu” din Craiova, cu o participare care a făcut de multe ori ca sala de ședințe să devină neîncăpătoare.

Organizațiile sindicale au contribuit la antrenarea și mobilizarea educatorilor în activitatea extrașcolară, la cunoașterea de către învățători și profesori a preocupărilor și aspirațiilor elevilor și la participarea acestora la manifestări cu conținut educativ, cu unele implicații în planul împlinirii profilului lor moral-cetățenesc.

Am acordat, de asemenea, o atenție deosebită activității casei corpului didactic, conlucrind cu aceasta în vederea promovării, aplicării și generalizării tehnologiei didactice moderne și a experienței înaintate, informării științifice de specialitate, pedagogice și metodice. Va trebui totuși să desfășurăm, în viitor, o susținută muncă pentru a face din casa corpului didactic un adevărat centru de documentare și de informare a tuturor cadrelor didactice de pe cuprinsul județului nostru.

De curind s-au încheiat adunările și conferințele de dări de seamă și alegeri sindicale. La aceste adunări, cadrele didactice din Craiova au făcut valoroase propuneri privind activitatea organizațiilor sindicale în vederea orientării spre îmbunătățirea orizontului cultural-științific al elevilor, dezvoltării intereselor lor de cunoaștere, formării unui stil de muncă intelectuală, sporirii capacității de organizare a muncii și a timpului liber, cu influențe evidente asupra personalității elevilor.

Astfel, marile responsabilități ale școlii se împletesc strâns și se completează cu atribuțiile cu care au fost investite sindicatele.

ION ȘTEFAN

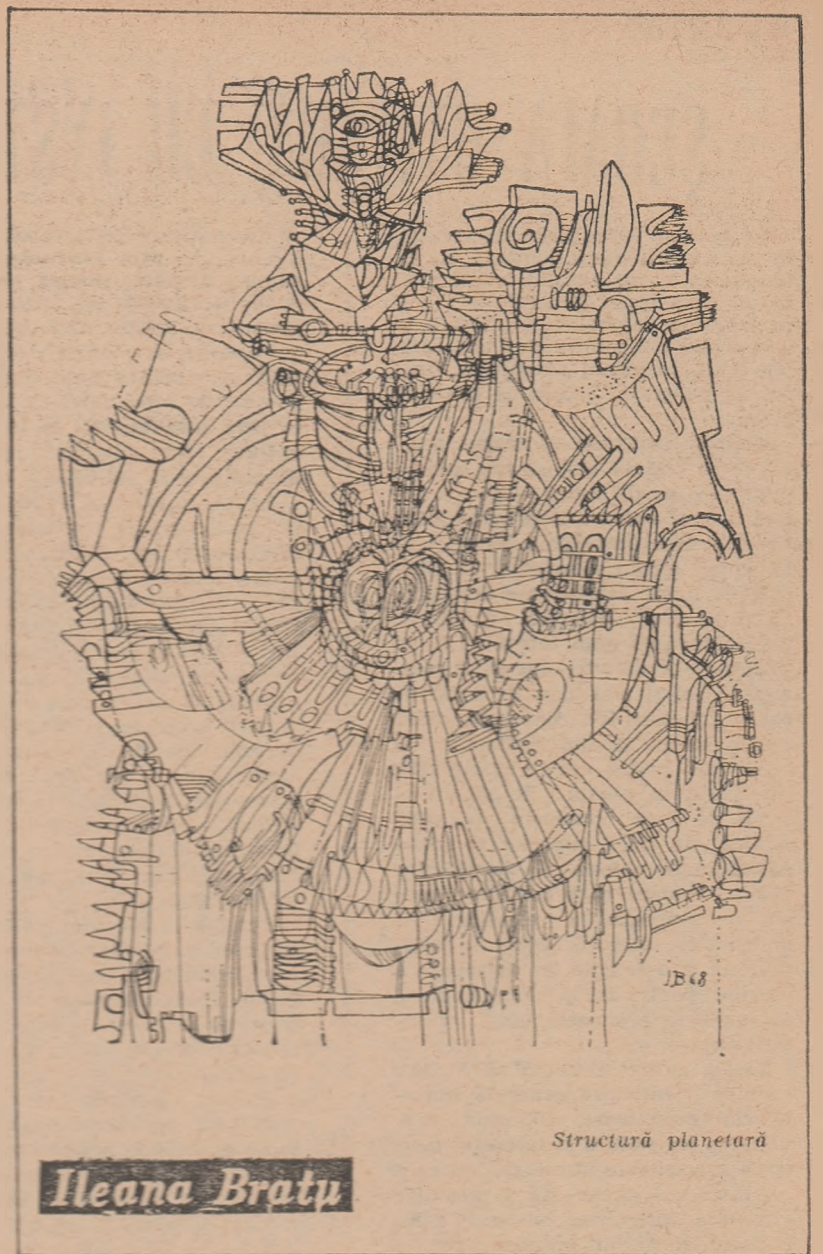

Ileana Bratu

Structură planetară

Când întrebi la Inspectoratul școlar al județului Dolj ce se petrece în Școala generală din satul Palilula, și se replică:

— Ah, Palilula!... Iar Palilula!... Școala aceasta o să ne scoată peri albi!

Înțelegi atunci, chiar dacă nu cunoști în prealabil anumite lucruri despre școala respectivă, că aici ceva nu e în ordine.

La Palilula, între cadrele didactice există mari disensiuni. Unele dintre ele nu-și vorbesc cu săptămânile; în schimb, își fac fel de fel de și-cane și cind mercurul unui barometru invizibil atinge cota maximă, indiferent dacă sînt în cancelarie sau pe culoare, își descarcă nervii în cuvinte de-un pitoresc dizgrațios. Că sînt de față elevii, că asistă și ceilalți profesori sau chiar unii dintre sătenii? Ce contează, atîta timp cît nervii trebuie descărcați, atîta timp cît unul sau mai mulți „colegi” trebuie „puși la punct” etalindu-ți în fața tuturor „superioritatea” care — vai! — abia în urmă cu o clipă era să se prăbușească!

Judecînd lucid și din afară, această exasperantă stare de lucruri, te întrebi, nu fără un sentiment de jenă: ce fel de dascăli, ce fel de intelectuali se numesc aceia care viciază cu certurile și neînțelegerile lor climatul propice din școala unde predau? Ce modele de conduită pot servi ei pentru sătenii în mijlocul cărora trăiesc și, mai ales, pentru copiii pe care îi educă, cărora le împărtășesc știința de carte și pe care ar trebui să îi crească oameni adevărați, cînd însuși comportamentul lor vădește serioase carențe?

Am stat de vorbă cu fiecare în parte. Evident, nu sînt toți „o apă și un pămînt”, nu pe toți îi caracterizează aceeași doză pronunțată de irascibilitate. Dimpotrivă, am găsit printre ei oameni care își văd liniștii și modeștii de misiunea nobilă pe care o au, repugnîndu-le, totodată, atmosfera încordată din școală. Mă gîndesc îndeosebi la cei cîțiva învățători de la clasele I—IV. Dar marea lor culpă — pentru că au și ei o culpă! — constă tocmai în liniștea și indiferența prea exagerate cu care privesc întîmplările, de loc onorabile, din jurul lor. „Noi avem ore înainte de masă — declară ei. Or, certurile și altercațiile pe care le cunoașteți au fost după masă, la orele de la ciclul doi. Am auzit că profesorii Gh. T. și L.S. și-ar fi spus în mai multe rînduri cuvinte jigni-

Neînțelegerile de la Palilula

ANCHETĂ

teare. Ba chiar că s-ar fi bătut”. Am auzit — completăm noi — și n-am luat nici o atitudine, de parcă ar fi fost vorba de o școală de pe alt meridian, nu de școala la care sîntem și noi încadrați. Dar dacă luăm atitudine mai prindeam noi neînțelegerile de Bucovăț, care să ne ducă scasă la Craiova?!

O vină importantă o are, desigur, și actualul director profesorul suplinitor V. B. Acesta, deși din 1968 director, n-a reușit să se impună cu destulă autoritate în fața subalternilor, aplandind în fața conflictelor. „În acești patru ani — ne spunea dînsul cu candore — eu n-am avut decît două diferende cu Gh. T. (o dată m-a îmbrîncit în cancelarie de am vărsat cerneala). N-am avut, nu din lipsă de prilejuri — prilejuri au fost destule — ci pentru că am știut să evit conflictul cu el. De ce nu-l evita și ceilalți colegi?” Iată, dar, un fel de a te eschiva de la instaurarea liniștii în unitatea pe care o conduci! De altfel, se pare că V. B. nici nu este prea legat de școala pe care o conduce: în cele cîteva ore petrecute de noi acolo, l-am auzit de cel puțin zece ori spunînd că ar vrea să renunțe la post, că — vezi doamne! — s-a înscris la doctorat și naveta Craiova — Palilula e oșobitoare stînjindu-l de la învățătură; tovarășii de la inspectorat însă insistă să rămînă pe... baricade fiindcă n-au cu cine să-l înlocuiască! (Palilula este un sat izolat într-o zonă cu relief accidentat, deci fără mijloace de transport la îndemînă; ca atare nu sînt prea mulți... solicitanți.)

Am lăsat intenționat mai la urmă pe omul care ține permanent în mină un mînușchi de fulgere, electrîzînd atmosfera școlii cu ele. Este vorba de profesorul de română. Bine pregătit din punct de vedere profesional, dar în același timp fire arrogantă și hipersensibilă, acesta nu acceptă vreo observație din partea cuiva! Despre colegi — despre toți! — are păreri deplorabile: unul e „bețivan și descompus moral, dar la

clasă face treabă” (1), altă colegă „o rătăcită în învățămînt” (2) și caracterizările continuă pe același ton. Conflictul dintre el și profesora de istorie L. S. a devenit proverbial: alternează, de... aproape un deceniu, cînd cu tăceri abisale, cînd cu erupții violente. Și va dura atîta timp cît cele două părți beligerante vor sta față în față! De acest lucru sînt convinși și colegii și direcția școlii și — culmea! — chiar cei de la inspectorat, care în mod inexplicabil tergiversează mutarea uneia dintre părți pe teritoriul altei școli.

Dar marea pasiune a profesorului de română Gh. T. sînt reclamațiile; îndeosebi cele scrise, către fel de fel de foruri superioare. Un lucru însă omite să-l scrie, de fiecare dată, Gh. T. în aceste reclamații: că în urmă cu cîțiva ani a bătut-o (ați cîțit bine) la școală pe profesora L.S., că în urma acestui incident stupid a fost înlocuit din funcția de director. Și mai omite un lucru: că după ce a fost instalat la Palilula un nou director, și-a părăsit catedra unde era titular, timp de doi ani de zile, preferînd să suplinească pe la diverse școli craiovene. Să vedem însă cum sînt concepute reclamațiile lui (sîntem și noi în posesia uneia din ele). „Nu! Tendințelor spre învîrteli!” strigă el patetic. Și după ce consumă pe șapte pagini un întreg depozit de obuze grele împotriva tinerei profesoare de matematică A. R., repartizată în acest an școlar la Palilula, conchide imperativ: „Rog să se cerceteze cinstit, obiectiv, imparțial și la fața locului (sublinierea dumisale). Să nu se facă nici un rabat principialității comuniste, apărării legalității. Repet: dacă mă fac vinovat de cît de mică deformare a faptelor, să fiu pedepsit exemplar”.

N-ai încotro, și te duci la fața locului, să te convingi de realitate. Îngrîjorat de cele sesizate, îi adresezi reclamantului prima întrebare:

— Tovarășe profesor, ce se întîmplă la școala din Palilula? Chiar așa de grav stau lucrurile cum le-ați descris dumneavoastră?

— Aș! — vine prompt răspunsul

— citesc zilnic în presă lucruri și mai grave!

Ca într-o străfulgerare, îți trece prin minte atunci gîndul că ai bătut de pomană atîta amar de cale. Afli apoi că profesorul în cauză are proeminent dezvoltată tendința dacă nu spre denaturare, cel puțin spre exagerarea faptelor. Afirmații, bunăoară, care în scrisoarea trimisă apăsător drept certitudini, aici la fața locului devin subit simple presupuneri. Și atunci te întrebi, nu fără un sentiment de revoltă: cum rămîne cu cineștea pe care o invocăți în scrisoare, tovarășe profesor?

Am dori ca aceste rînduri să nu fie recepționate eronat de forurile în drept care, poate, la citirea lor ar fi tentate, cine știe, să ia măsuri drastice împotriva tovarășului Gh. T. Nu acesta a fost scopul articolului. Pînă și cei mai acerbi „dușmani” ai profesorului care-și vede colegii în culori atît de întunecate, îi recunosc acestuia o bună pregătire profesională și o pasiune pentru materia predată. Am vrut doar să lansăm spre dînsul un semnal de alarmă, atrăgîndu-i atenția că nu e indicat și nici folositor să-și consume atîtea energii, să-și irosească atîta timp în meschinării și în rici inutile. Va recepționa cu înțelegere acest semnal? Sau va serie și împotriva noastră o sesizare?

Vă întrebați, poate: într-un asemenea climat tensionat, care este situația la învățătură a elevilor? Dezastruoasă! Spre edificare, dăm un singur exemplu — bilanțul pe primul trimestru la clasa a VII-a: din 27 elevi înscriși, 14 sînt corigenți, dintre care 8 la trei și mai multe obiecte. Cu osebire, pentru ei am scris aceste rînduri!

D. RACHICI

NOTA: Aflăm dintr-o scrisoare că și la Liceul din Stulpicani — Suceava s-ar petrece lucruri nu prea onorabile. Cadrele didactice, împărțite în două tabere (una simpatizînd cu vechea conducere a liceului, alta cu cea nouă) se dedau la fapte incalificabile: își taie reciproc hainele cu lama, își aruncă noaptea cu pietre pe casă, simulează începuturi de incendiu la internat spre a cădea năpasta pe alții etc. Prin urmare... se joacă cu focul! Cercetările organelor de anchetă, după cite ni se anunță, se opresc de fiecare dată (de ce oare?) la jumătatea drumului. Aici se impune o intervenție urgentă și hotărîtă, cu sancțiuni exemplare. Așteptăm.

D. R.

ȘCOALA UNITARĂ, CU INSTRUIRE DIVERSIFICATĂ

Ca în mai toate țările dezvoltate, în Suedia instruirea generală și obligatorie a fost extinsă treptat: de la un învățământ general de 7 ani în perioada antebelică, s-a trecut la o instruire obligatorie de 8 ani, pentru ca la începutul deceniului trecut să fie creată școala de bază de 9 ani.

Aceasta cuprinde întregul tineret între 7 și 14 ani, și este concepută ca o școală unică — prima verigă a unui sistem școlar „integrat”. Ea este structurată pe 3 cicluri: elementar, mediu și superior — marcate de unele aspecte ale organizării procesului didactic (predarea institutor-clasă până într-a VI-a și profesor-specialitate, începând dintr-a VII-a) și mai ales, de conținutul și funcțiile lor. Astfel, în ciclul mediu începe studiul sistematic al celor mai multe dintre disciplinele prevăzute în planul de studiu al școlii de bază (inclusiv o limbă străină). În ciclul superior se adaugă ultimele obiecte de învățământ (fizica, chimia) care întregesc pregătirea generală a elevilor. Al doilea ciclu al școlii generale îndeplinește și o funcție de observare a elevilor, pentru ca, în ciclul final, să se realizeze premisele unei orientări școlare.

Școala generală caută să asigure elevilor o instruire generală unitară, corespunzătoare, stimulând dezvoltarea lor psihică și interesul pentru o specializare ulterioară. Aceasta nu înseamnă că ea dă o pregătire uniformă, instruirea unitară fiind rațional și variat îmbinată cu o instruire diversificată. Astfel, după primele două cicluri, unice, în care conținutul învățământului este exprimat într-un trunchi comun de discipline și cunoștințe (copiii studiază aceleași materii, în același număr de ore pe săptămână), — în clasa a VII-a, când elevii au deci 13 ani, se efectuează prima diferențiere

și diversificare pedagogică. Pe două planuri: a) prin instituirea a două cursuri distincte pentru matematică și limba engleză, din care unul mai general și relativ mai ușor, iar altul special, mai dificil, elevii putând opta pentru unul din ele în funcție de capacitatea de asimilare; b) prin introducerea materiilor de opțiune (dar obligatorii) pe lângă disciplinele și activitățile comune.

Astfel, în clasa a VII-a, pentru 5 ore obligatorii, pe săptămână din totalul de 35 ore, elevii aleg între 5 grupe de materii de opțiune; ele reprezintă aproximativ 15 la sută din totalul orelor de activitate școlară. Într-a VIII-a, crește ponderea materiilor de opțiune; planul de studii prevede 28 de ore obligatorii pentru materii generale, printre care două cursuri separate de matematici la alegere, iar 7 ore sint consacrate materiilor de opțiune (a doua limbă străină, curs complementar de matematică, dactilografia, lucrul manual, activități comerciale, pregătire tehnică generală).

Rezultă că în clasele VII și VIII, cea mai mare parte a timpului de învățământ este comună pentru toți elevii. Numărul grupelor din care se poate alege este relativ mare, dar numărul orelor pentru fiecare grupă este limitat.

Treptat s-a văzut însă că elevii manifestă preferințe pentru grupele de materii de opțiune cu caracter general. Aceasta a determinat o revizuire a planului de studii preconizându-se ca, începând din clasa a VII-a, să fie 4 grupe de materii de opțiune: estetică, tehnică, socio-economică și lingvistică, prin care să se aprofundeze și să se extindă un domeniu din programa de studii comună (de pildă, în grupa lingvistică — limbile, în grupa tehnică — materiile științifice etc.)

Într-o primă etapă, după reforma din 1962, clasa a IX-a era divizată

în 9 secții, din care 5 cu caracter teoretic (generală-pregătitoare pentru gimnaziu, umanistă, tehnică, comercială și socio-economică), iar 4 cu caracter practic (generală-practică, tehnico-practică, comercială-practică și tehnico-gospodărească). În cadrul fiecărei secții, conținutul învățământului cuprindea discipline comune și opțiuni obligatorii.

Experiența pozitivă a diversificării instruirii în clasele a VII-a și a VIII-a a determinat abandonarea sistemului de divizare a clasei a IX-a în mai multe secții și adoptarea (încă din anul școlar trecut) și în această clasă a unei structuri cuprinzând grupe de materii de opțiune.

Principiul instruirii unitare și, în același timp, al diversificării este dominant și pe treapta învățământului secundar de gradul doi. Pe lângă posibilitatea ce se oferă tinerilor de a alege, în vederea continuării studiilor și formării lor profesionale, între gimnaziul integrat, școlile profesionale „specializate” și școlile vocaționale, în cadrul gimnaziului instruirea este diversificată prin existența a 5 secțiuni: științifică, destinată mai ales celor care doresc să facă studii științifice, tehnice, biologice și medicale realizând, peste ceea ce este comun, o pregătire specială la matematică, fizică, chimie și biologie; tehnică, conducând aproximativ la aceleași sectoare de studii universitare; ea se împarte, în al treilea an, în 4 ramuri: mecanică, electricitate, construcții și chimie; socio-politică, mai ales pentru cei ce au intenția de a studia științele politice și dreptul, istoria sau activitățile comerciale (aici se aprofundează și psihologia, biologia și instrucția civică); comercială — tinzând să dea un învățământ pentru abordarea profesiunilor de birou, de economie a întreprinderilor sau de gestiune; umanistă, cuprinzând studiul limbilor,

istoriei, filozofiei și disciplinelor estetice.

Instruirea diversificată, realizată atât în școala suedeză de bază cit și în gimnaziu, încearcă să asigure o pregătire generală cât mai largă și însușirea tehnicii muncii independente, astfel încât tinerii să fie apti să se autoinstruiască și să se adapteze mutațiilor frecvente și rapide ce au loc în viața socială și mai ales în sfera producției țării capitaliste. Este, în fond, un reflex al crizei de adaptare prin care trece învățământul occidental.

ION T. RABU

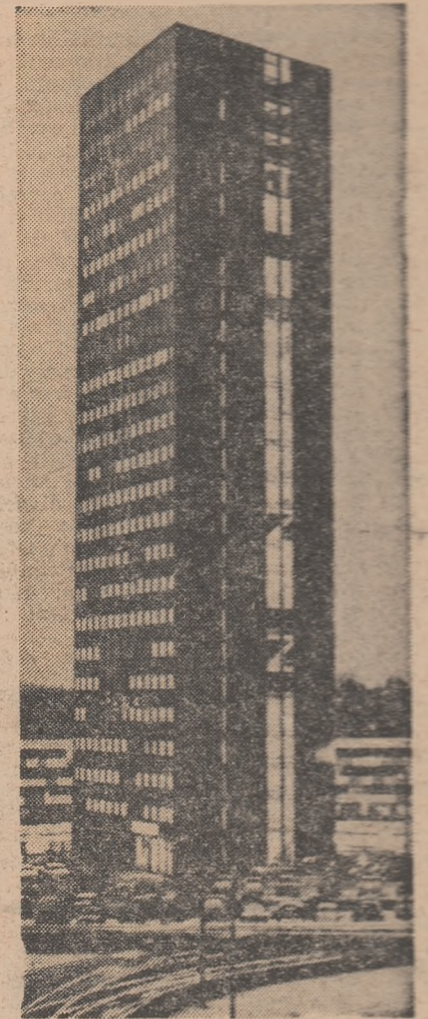

Vedere din Stockholm

Telex

„Ordinul zîmbetului”, instituit recent în R. P. Polonă, se acordă aceluia care „dăruiesc copiilor bucurii”. Desenul de pe medalia acestui ordin, ales din 44 000 de propuneri, aparține unei fetițe în vîrstă de 9 ani, și reprezintă un soare care rîde.

Printre primii laureați ai acestui ordin, pe care îi decid copiii, se numără profesorul Deg, cunoscut chirurg ortoped, care a redat sănătatea multor copii, scriitorul Szimanowski, autorul filmului pentru cei mici „Patru tanchiști și un câine”.

În Uniunea Sovietică se tipăresc peste 200 de ziare și reviste pentru tineret. Tirajul total al acestor publicații depășește 64 000 000 de exemplare. „Komsomolskaia pravda”, de exemplu, — cel mai răspîndit organ de presă al Comsomolului — se difuzează în aproximativ 8 000 000 de exemplare.

Bilingvismul și chiar trilingvismul sînt, în epoca noastră de largi relații și schimburi internaționale, o necesitate expresă. Tot ca o necesitate expresă, din acest punct de vedere, este considerat, de către unii pedagogi din țări ca S.U.A., Suedia, Franța,

R.F. a Germaniei și așa-zisul bacalaureat internațional care, spre deosebire de bacalaureatul obișnuit, trebuie să permită tinerilor, bineînțeles ca urmare a studiilor anterioare (reconcepute de către specialiști într-o nouă lumină) — să facă față, fără dificultăți de limbă sau cunoștințe, cerințelor intrării în învățământul superior din orice țară. În S.U.A. și Suedia se studiază deja posibilitățile concrete de introducere a acestui examen.

Numărul elevilor înscriși anul acesta în învățământul primar din Algeria se ridică la 2 470 000, adică de trei ori mai mare decît în 1962, anul cîștigării independenței țării. De menționat că în anul 1971—1972 au fost cuprinși în școală și copiii de 6 ani.

În zilele de 26, 27 și 28 iulie ale acestui an va avea loc în Anglia Reuniunea mondială a Consiliului internațional de pregătire a învățământului, sub președinția profesorului David J. Johnston, de la Institutul pedagogic al Universității din Londra. Anul trecut această Reuniune mondială s-a ținut la Kingston (Jamaica).

M. E. N. S. A. și inteligențele sclipitoare

Supradotarea copilului începe să prezinte pentru pedagogie cel puțin tot atîtea probleme ca și subdotarea. Și nu pentru că geniile infantile de azi s-au hotărît să dea mai multă bătaie de cap organizatorilor școlii, ci pentru că societatea însăși este constrinsă de propriile ei țeluri spre progres, să cultive și să valorifice intensiv tot ce are mai de preț spiritul uman.

Din această grijă s-au născut desigur și școlile pentru supradotați (în unele țări, chiar de la începutul secolului) și o întreagă gamă de forme pentru fertilizarea inteligențelor sclipitoare încă de la vîrstele mici. Azi există (cu o vechime de mai bine de 25 de ani) chiar și o organizație internațională de profil: Asociația Mondială pentru Copiii Supradotați (M.E.N.S.A.), ai cărei membri (circa 20 000) sînt numai copiii al căror coeficient de inteligență este cel puțin 132 (deși școlile speciale pentru ei țin seama — în definirea supraîn-zestrării și în pedagogia muncii cu micile genii — nu numai de acest coeficient, ci și de întreaga lor evoluție, de nivelul proceselor lor psihice, de capacitatea lor de intuiție și de aplicare a cunoștințelor, de însușirile lor creative ș.a.m.d.).

Metodologia activității cu supradotații și fixarea conținutului calitativ și cantitativ al instrucției lor suscită discuții cu atît mai aprinse cu cît societatea simte mai limpede și mai presantă necesitatea de a cultiva potențele excepționale ale membrilor ei. O asemenea agitație a produs recent — după cum înjormează revista „Paris Match” — știrea că s-ar proiecta, din inițiativa unui profesor, în vîrstă de 31 de ani, Jean-

Charles Terrassier, deschiderea, la Nisa, în septembrie a.c., a unei școli cu 40 de copii supradotați.

Problema este analizată pe toate fețele: E bine ca acești elevi să devină niște „cobai”, crescuți în afara mediului ambiant obișnuit? Mai precis: Cu ce se va solda, din punct de vedere psihic, izolarea lor în astfel de pepiniere? Se mai creează într-un colectiv de supradotați climatul de emulație favorabil dezvoltării? După ce programul să învețe ei? Cum să nu-i supraîncercăm? Cum să-i ferim de „complexele de superioritate”? Dar, oare, se cunoaște de la „absolvirea” grădiniței, înzestrarea reală a fiecărui individ?

Apoi: Este bine să lipsim colectivele obișnuite de școlari de elementele acestea, de obicei efervescente și dinamizatoare? Nu-l lipsim pe profesor de un ajutor prețios în activitatea sa la clasă? Sau: Prezența în clasele obișnuite a elevilor mai mult decît străluciți nu îi inhibă și nu-i demobilizează pe ceilalți? Nu-i îndeamnă pe cei mai slabi la eforturi care îi obosesc?

Etc... De altfel, M.E.N.S.A., cu experiența ei largă în domeniul copiilor supraîn-zestrați și, în general, pedagogii preocupați de pregătirea acestora oferă răspuns la multe asemenea probleme. Dar mai ales caută să convingă asupra necesității de a depăși faza întrebărilor (adeseori sterile) și de a trece pretutindeni la măsuri concrete pentru cultivarea inteligențelor cu sclipiri diamantine de care omenirea are atîta nevoie.

S. P.